

**SAMSUNG**

# LAVE-LINGE HUBLLOT

Mode basique : WW90T3  
(PROJETWW3000T)

## *Manuel* d'entretien

LAVE LINGE



SOMMAIRE

1. Consignes de sécurité
2. Caractéristiques et spécifications
3. Démontage et remontage
4. Dépannage
5. Schéma du PCB
6. Schéma de câblage
7. Référence

---

## CODE DU MODÈLE

---

WW7*Т*****	WW8*Т*****	WW9*Т*****
WW70T301MBW	WW80T301MBS	WW90T304MBW
WW70T301MWW	WW80T301MBW	WW90T304MWW
WW70T302MBS	WW80T301MWW	WW90T304PWW
WW70T302MBW	WW80T304MBS	WW91T304MBW
WW70T302MWW	WW80T304MBW	WW9FT304PWW
WW70T303MBS	WW80T304MWW	
WW70T303MBW	WW80T304PWW	
WW70T303MWW	WW81T301MWW	
WW70T304MBW	WW81T304MWW	
WW70T304MWW	WW81T304PWW	
WW70T304PWW	WW8ET304PWW	
WW71T301MWW		

---

---

# SOMMAIRE

---

<b>1. Consignes De Sécurité</b> .....	<b>1</b>
1-1. Consignes de sécurité .....	1
<b>2. Caractéristiques Et Spécifications</b> .....	<b>5</b>
2-1. Conception .....	5
2-2. Spécifications .....	7
2-3. Comparatif Des Spécifications Avec Les Modèles Existants .....	8
2-4. Accessoires .....	9
<b>3. Démontage Et Remontage</b> .....	<b>10</b>
3-1. Outils Pour Le Démontage Et Remontage .....	10
3-2. Illustrations D'un Démontage Standard .....	11
<b>4. Dépannage</b> .....	<b>59</b>
4-1. Le Mode Test .....	59
4-2. Code D'information .....	60
4-3. Code De Diagnostic Et Action Corrective .....	62
4-4. Liste Des Points À Vérifier Par L'utilisateur pour Le Dépannage .....	65
<b>5. Schéma Du PCB</b> .....	<b>66</b>
5-1. Schéma Du Pcb Principal - Modèle Avec Moteur Dit .....	66
5-2. Descriptions Détaillées Des Bornes De Contact (Pba Principale) - Modèle À Moteur Dit .....	68
5-3. Schéma Du Pcb Secondaire - Modèle Avec Moteur Dit .....	70
5-4. Descriptions Détaillées Des Bornes De Contact (Schéma Di Pcb Secondaire) - Modèle À Moteur Dit .....	72
5-5. Schéma Du Pcb De L'onduleur .....	76
<b>6. Schéma De Câblage</b> .....	<b>77</b>
6-1. Schéma De Câblage .....	77
<b>7. Référence</b> .....	<b>78</b>
7-1. Vérification Des Composants .....	78
7-2. Nomenclature .....	79
7-3. Débit D'eau .....	80
7-4. Fonctionnement .....	80
7-5. Terminologie .....	81

---

---

# 1. CONSIGNES DE SÉCURITÉ

---

## 1-1. CONSIGNES DE SÉCURITÉ

- ▶ Veillez à respecter les consignes suivantes pour faire fonctionner le produit de manière correcte et sûre, et afin d'éviter tout danger ou accident éventuel lors des opérations d'entretien.
- ▶ Deux symboles relatifs à la sécurité sont utilisés dans les consignes de sécurité : Avertissement et Attention.



AVERTISSEMENT

Des pratiques dangereuses ou non sécuritaires peuvent entraîner des blessures graves voire la mort.



ATTENTION

Des pratiques dangereuses ou non sécuritaires peuvent entraîner des blessures graves voire la mort.

- ▶ En cas de réparation du produit effectuée par un prestataire de services non autorisé, par l'utilisateur lui-même ou par une personne non professionnelle, Samsung ne peut être tenu responsable de tout dommage au produit, de toute blessure ou de tout autre problème de sécurité du produit causé par une tentative de réparation du produit qui ne respecte pas strictement les présentes instructions de réparation et d'entretien. Tout dommage au produit causé par une tentative de réparation du produit par une personne autre qu'un prestataire de service Samsung agréé ne sera pas couvert par la garantie.



**AVERTISSEMENT**

**AVERTISSEMENT AVANT L'ENTRETIEN**

- (Lors de l'entretien de pièces électriques ou de faisceaux) Assurez-vous d'avoir débranché la prise d'alimentation avant toute opération d'entretien.
  - ✓ Le non-respect de cette consigne peut entraîner un choc élect.

- Conseillez aux consommateurs de ne pas brancher plusieurs appareils sur une même prise de courant.
  - ✓ Cela peut provoquer un incendie en raison d'une surchauffe.

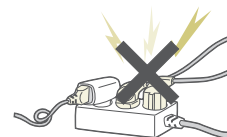

- Pour débrancher la prise d'alimentation, veillez à bien tenir la prise pour la retirer de la prise de courant.
  - ✓ Le non-respect de cette consigne peut endommager la prise ou la prise de courant, et entraîner un incendie ou un choc électrique.

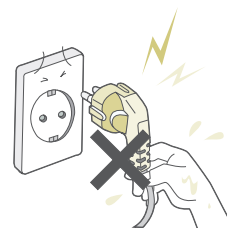

- Lorsque le lave-linge n'est pas utilisé, assurez-vous de débrancher la prise de la prise de courant.
  - ✓ Le non-respect de cette consigne peut entraîner d'un fonctionnement involontaire du lave-linge.

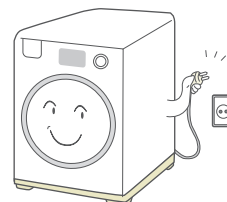

- Ne placez pas et n'utilisez pas d'essence, de diluants, d'alcool ou d'autres substances inflammables ou explosives à proximité du lave-linge.
  - ✓ Il existe un risque d'explosion ou d'incendie causé par des étincelles électriques.

**AVERTISSEMENT****AVERTISSEMENT PENDANT L'ENTRETIEN**

---

- Vérifiez que la prise d'alimentation et la prise de courant ne sont pas endommagées, aplaties, coupées ou autrement dégradées.
    - ✓ Une prise défectueuse doit être immédiatement remplacée. Le non-respect de cette consigne peut entraîner un choc électrique ou un incendie
  - Retirez toute poussière ou tout corps étranger de la machine, des câbles et des raccordements.
    - ✓ Cela prévient les risques d'incendie dus à un court-circuit.
  - Lorsque vous branchez des câbles, veillez à les raccorder à l'aide des connecteurs appropriés et vérifiez qu'ils sont bien branchés.
    - ✓ N'utilisez pas d'adhésif sur les connecteurs, cela peut créer un incendie en raison d'un court-circuit.
  - Veillez à décharger les bornes d'alimentation de la PBA avant de commencer l'entretien.
    - ✓ Le non-respect de cette consigne peut entraîner un choc électrique de haute tension.
  - Lors du remplacement de la résistance, veillez à bien fixer l'écrou après vous être assuré qu'il était bien inséré dans la fixation de résistance.
    - ✓ S'il n'est pas correctement inséré dans la fixation de résistance, il entrera en contact avec le tambour, ce qui sera source de bruit et de fuite électrique.
  - Ne réparez pas le lave-linge sans utiliser de gants de sécurité.
    - ✓ Ne réparez pas le lave-linge sans utiliser de gants de sécurité.
- 

**AVERTISSEMENT****AVERTISSEMENT APRÈS L'ENTRETIEN**

---

- Vérifiez le câblage.
  - ✓ Assurez-vous que les câbles ne peuvent pas être endommagés par des bords coupants ou des pièces mobiles.
- Vérifiez qu'il n'y a pas de fuite d'eau.
  - ✓ Effectuez un test de fonctionnement du lave-linge avec un cycle normal, puis vérifiez l'absence de fuite d'eau au niveau du sol et des tuyaux.
- Effectuez un test de fonctionnement du lave-linge avec un cycle normal, puis vérifiez l'absence de fuite d'eau au niveau du sol et des tuyaux.
  - ✓ Cela pourrait entraîner des blessures ou raccourcir la durée de vie du produit.





## ATTENTION

## ATTENTION AVANT L'ENTRETIEN

- Ne versez pas d'eau directement sur le lave-linge lorsque vous le nettoyez.
  - ✓ Cela pourrait provoquer un choc électrique ou un incendie, et raccourcir la durée de vie du produit.



- Ne placez aucun conteneur rempli d'eau ou d'un autre liquide sur le lave-linge.
  - ✓ L'eau peut se renverser, et cela peut provoquer un choc électrique ou un incendie. La durée de vie du produit peut également être raccourcie.

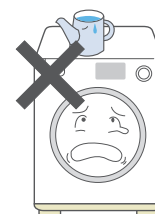

- Ne pas installer le lave-linge dans un endroit exposé à la neige ou à la pluie.
  - ✓ Cela pourrait provoquer un choc électrique ou un incendie, et raccourcir la durée de vie du produit.



- N'appuyez sur un bouton de commande avec un outil ou un objet tranchant.
  - ✓ Cela pourrait provoquer un choc électrique ou endommager le produit.

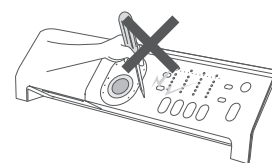

## ATTENTION

## ATTENTION PENDANT L'ENTRETIEN

- Lors du câblage d'un faisceau, veillez à le sceller complètement afin qu'aucun liquide ne puisse y pénétrer.
  - ✓ Lorsque vous débranchez les connecteurs, veillez à ne pas exercer de force excessive, cela risque de les endommager.



- Vérifiez qu'il n'y a aucun signe que du liquide est entré dans les pièces électriques ou les faisceaux.
  - ✓ Si du liquide entre dans une pièce, remplacez-la ou retirez-la entièrement pour éliminer toute humidité.

- Si vous devez placer le lave-linge sur sa face arrière à des fins d'entretien, placez une protection sur le sol et posez-le délicatement au sol.
  - ✓ Ne le placez pas sur sa face avant. Cela risque d'endommager les pièces internes à la cuve.



## ATTENTION

## APRÈS L'ENTRETIEN

- Assurez-vous que tous les composants ont été correctement remis en place, et qu'ils sont sécurisés avant de brancher l'appareil sur secteur.
  - ✓ Assurez-vous d'avoir effectué tous les tests de sécurité électrique, avant et après toute opération d'entretien ou de maintenance sur l'appareil.

- Conformité avec les normes européennes. Responsabilités de l'ingénieur, BS EN-50678 20:20 publication du 12 mars 2020. Cette procédure est obligatoire et doit être complétée à chaque visite d'entretien ou de réparation afin de garantir la sécurité de l'appareil, de l'ingénieur d'entretien, du client et de respecter la norme européenne BS EN-50678 20:20

EN EN50678:2020, Procédure générale de vérification de l'efficacité des mesures de protection du matériel électrique après réparation.

- ✓ **Test 1** : Inspection visuelle
- ✓ **Test 2** : Test de la prise secteur
- ✓ **Test 3** : Continuité de la terre (mesure de la résistance de la liaison de protection)  
La lecture ne doit pas dépasser  $0,3 \Omega$  (ohm).
- ✓ **Test 4** : Résistance de l'isolation Ce test doit être effectué à l'aide d'un testeur approprié avec un réglage de  $500 \text{V M}\Omega$ .  
La valeur de la résistance ne doit pas être inférieure à  $10 \text{M}\Omega$
- ✓ **Test 5** : Test de fuite à la terre (mesure du courant du conducteur de protection)  
La lecture du courant de fuite doit être inférieure à  $3,5 \text{mA}$
- ✓ **Test 6** : Test de courant au toucher La lecture du courant au toucher doit être inférieure à  $0,5 \text{mA}$
- ✓ **Test 7** : Test de fonctionnement

### Spécifications requises pour l'appareil de test

Testeur de prises, polarité et mise à la terre	Le courant de test dans la plage de mesure comprise entre $0,2 \Omega$ et $1,99 \Omega$ ne doit pas être inférieur à $200 \text{mA}$ .	-
Mesure de la liaison de protection (continuité de la terre)	Le courant de test dans la plage de mesure comprise entre $0,2 \Omega$ et $1,99 \Omega$ ne doit pas être inférieur à $200 \text{mA}$ .	L'utilisation d'appareils de test conformes à la norme EN 61557-4 ou EN 61557-16 permettra de satisfaire à cette exigence.
Résistance de l'isolation	La valeur de la tension de test de l'appareil de test ne doit pas être inférieure à $500 \text{V c.c.}$ pour un courant de test de $1 \text{mA}$ .	L'utilisation d'appareils de test conformes à la norme EN 61557-2 ou EN 61557-16 permettra de satisfaire à cette exigence.
Résistance aux fuites à la terre	Pour la mesure du courant de fuite à la terre, la plage de mesure doit inclure les valeurs comprises entre $0,25 \text{mA}$ et $19 \text{mA}$ .	L'appareil de mesure doit être conforme à la norme 670 EN 61010-1:2010, annexe A ou à la norme EN 62353:2014, C.4.

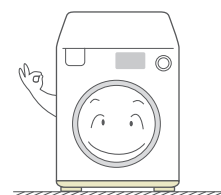

- Vérifiez que le lave-linge est à niveau par rapport au sol. Vérifiez qu'il est solidement installé sur le sol.
  - ✓ Les vibrations peuvent réduire la durée de vie du produit.



## 2. CARACTÉRISTIQUES ET SPÉCIFICATIONS

### 2-1. CONCEPTION

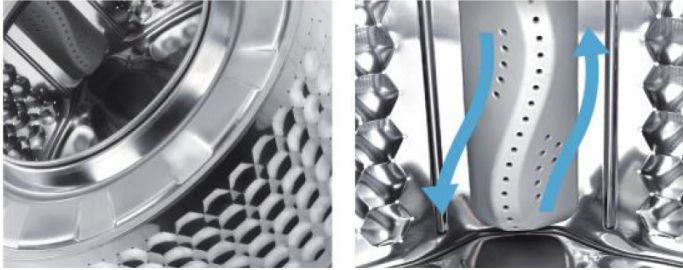
#### ■ PRINCIPALES CARACTÉRISTIQUES

Caractéristiques		Description
Bouton + LED G. (blanc)	Touch + Pearl White	<ul style="list-style-type: none"> <li>Même les boutons, qui réagissent au moindre effleurement du doigt, ont été soigneusement conçus pour mettre en valeur l'aspect extérieur immaculé de la machine. Le design épuré du lave-linge est complété par un affichage simple et élégant l'affichage LED est de couleur blanc perle, ce qui donne une apparence propre, simple et néanmoins haut de gamme.</li> </ul> 
Tambour Diamond	Tambour Crystal à structure « nid d'abeille » + système de levage en S innovant	<ul style="list-style-type: none"> <li>La structure Crystal à structure « nid d'abeille » permet de créer une pellicule d'eau, dans laquelle les vêtements seront délicatement battus, et l'eau à la surface des vêtements récurera à 360° les taches tenaces, pour des vêtements plus propres et moins usés. Les trous du tambour, petits et lisses, de 2,3 mm, permettent d'éviter que les vêtements ne s'accrochent. Le système de lavage en S a une force de préhension plus précise pour produire un battage plus précis, en fonction des différents matériaux de vêtements. L'eau qui se trouve à l'intérieur du réservoir du système de levage peut également amener un lavage au goutte-à-goutte aux vêtements, ce qui rend le linge plus propre.</li> </ul> 
Contrôle de la tension	Contrôle de la tension	<ul style="list-style-type: none"> <li>Le système de contrôle de la tension protège la machine à laver contre les hausses ou les baisses de tension, ce qui prolonge la durée de vie de la machine.</li> </ul> 

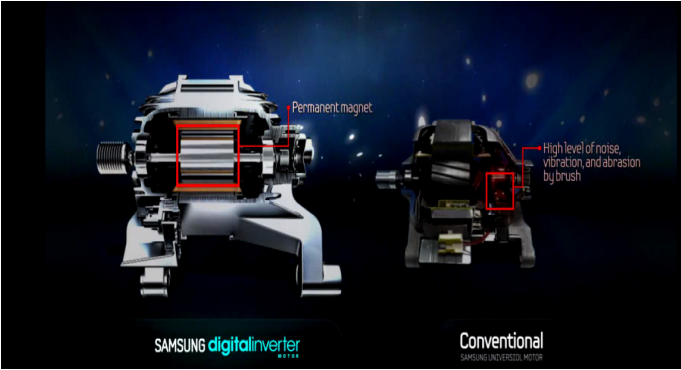
Caractéristiques		Description
DIT, Technologie Digital Inverter	DIT, Technologie Digital Inverter	<ul style="list-style-type: none"> <li>Le moteur à la technologie Digital Inverter prolonge la durée de vie de la machine, en réduisant l'abrasion grâce à la structure sans balais et à l'utilisation d'énergie permanente provenant de l'utilisation d'aimants, ce qui garantit une garantie de 10 ans.</li> </ul>  <p>The image shows a side-by-side comparison of two motor types. On the left is the 'SAMSUNG digitalinverter MOTOR', which features a 'Permanent magnet' highlighted in red. On the right is the 'Conventional SAMSUNG UNIVERSAL MOTOR', which has a brush assembly highlighted in red with a label indicating 'High level of noise, vibration, and abrasion by brush'.</p>

## 2-2. SPÉCIFICATIONS

MODÈLE			WW7*T30***	WW8*T301***	WW9*T304***			
Nom du modèle			Lave-linge à chargement frontal					
Dimensions (mm)			595*495*850	595*520*850	595*560*850			
Pression de l'eau			50 kPa-800 kPa					
Poids net (kg)			59	59	64			
Capacité de lavage et d'essorage			7kg	8kg	9kg			
Consommation électrique	Lavage	220V	120 W	120 W	120 W			
		240V	150 W	150 W	150 W			
	Lavage et chauffage	220V	1800 W	1800 W	1800 W			
		240V	2100 W	2100 W	2100 W			
	Essorage et vidange	220V~240	500 W	500 W	500 W			
Vitesse d'essorage (tr/min)			WW9*T304*** WW9*T303***	WW9*T302*** WW9*T301***	WW8*T304*** WW8*T303***	WW8*T302*** WW8*T301***	WW7*T304*** WW7*T303***	WW7*T302*** WW7*T301***
			1400rpm	1200 rpm	1400rpm	1200 rpm	1400rpm	1200 rpm

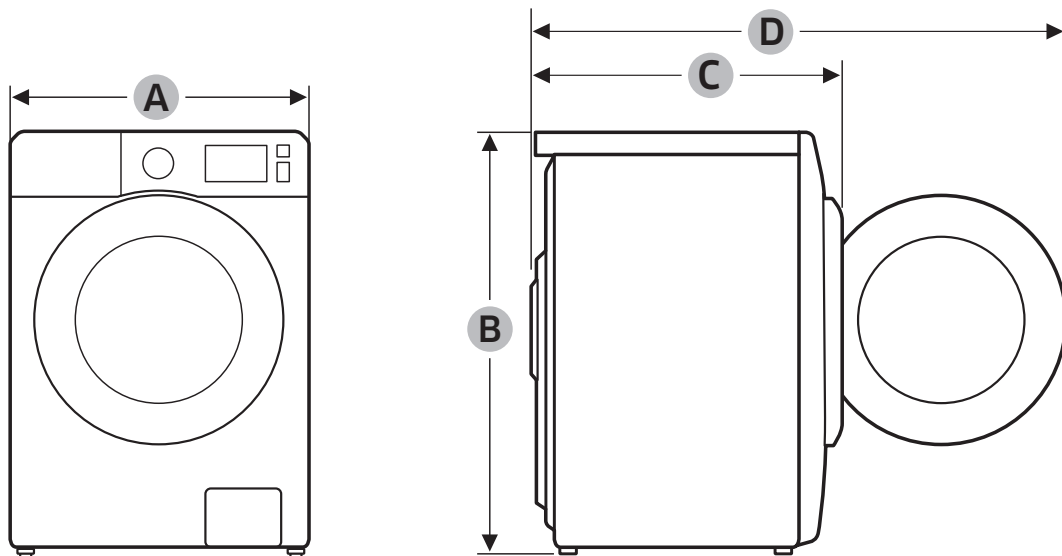

- Veuillez Consulter Le Site Web Officiel De Samsung Pour Obtenir Les Informations Les Plus Récentes Sur Le Logiciel Et L'entretien Du Produit.







Modèle	WW7*T30***	WW8*T301***	WW9*T304***
Largeur (A)	595 mm		
Hauteur totale (B)	850 mm		
Profondeur (C)	495	520	560
Profondeur avec porte ouverte à 90°	913	938	978

## 2-3. COMPARATIF DES SPÉCIFICATIONS AVEC LES MODÈLES EXISTANTS

(★) : Special models only

Projet		WW3000TM			WW3000J		
Nom du modèle		WW9*T304***	WW8*T30****	WW7*T30****	WW6*J3	WW8*J3	WW7*J3
Image							
Caractéristiques		-	-	-	Touch+Ice Blue, Tambour Diamond, Contrôle de la tension		
Capacité		9.0kg	8.0 kg	7.0 kg	6.0kg	8.0 kg	7.0 kg
Principales spécifications	Volume du tambour	60 L	53 L	49 L	42 L	63 L	
	Tr/min max	1 400 tr/min	1 400 / 1 200 tr/min	1 200, 1 400 / 1 200, 1 400 tr/min	1 000/1 200 tr/min	1 200/1 400 tr/min	
	Moteur	DIT	DIT / Universal	DIT / Universal	Universal		
	Système de commande	Général	Général	Général	Général		
	Détection du poids	Oui	Oui	Oui	3Stage		
	Capacité de la résistance de lavage	1800-2100W / 220-240V	1800-2100W / 220-240V	1800-2100W / 220-240V	2000W / 220V, 2400W / 240V		
	Arrivée d'eau	Froide uniquement	Froide uniquement	Froide uniquement	Froide et chaude / Froide uniquement		
	Vidange	Pompe	Pompe	Pompe	Pompe		
	Protection Panne de courant	Non	Non	Non	Oui		
	Consommation nulle en veille	Oui (0,5 W ou moins)	Oui (0,5 W ou moins)	Oui (0,5 W ou moins)	Oui (1 W ou moins)		
Fonctionnalités	Eco Bubble	Non	Non	Non	Oui (★)		
	Différé	Oui	Oui	Oui	Oui		
	Verrouillage Enfant	Oui	Oui	Oui	Oui		
	Tambour Diamond	Non	Non	Non	Oui		
Conception	Porte	450mm	450mm	450mm	480mm		
	Molette centrale	Non	Non	Non	Oui		
	Affichage	LED	LED	LED	Point LED		
Dimension(L x P x H)		595 x 560 x 850 (mm)	595 x 520 x 850 (mm)	595 x 495 x 850 (mm)	600 x 400 x 850 (mm)	600 x 550 x 850 (mm)	

## 2-4. ACCESSOIRES

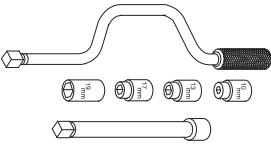
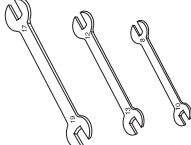

Illustration	Article	Code	Qté	Description
	Clé plate	-	1	Pour retirer les boulons d'expédition Pour régler le pied de nivellement
	Ensemble de tuyaux d'eau	-	Eau froide uniquement 1 (★)	Pour installer l'arrivée d'eau.
	Tuyau d'eau (Aqua-Stop)	-	1(★)	Pour installer l'arrivée d'eau.
	Cache	-	4	Pour combler les trous.
	Crosse pour tuyau	-	1	Pour fixer le tuyau de vidange

### Remarque

- (★) est fourni pour des modèles spécifiques uniquement, parmi ceux qui ne disposent pas de tuyaux d'arrivée d'eau.
- Le client peut acheter des tuyaux d'arrivée d'eau et de vidange supplémentaire auprès d'un centre de service.
- Pour les modèles encastrables, la clé, les tuyaux d'arrivée d'eau et de vidange ne sont pas fournis. es tuyaux d'arrivée d'eau et de vidange sont fournis lors de l'installation.

### 3. DÉMONTAGE ET REMONTAGE



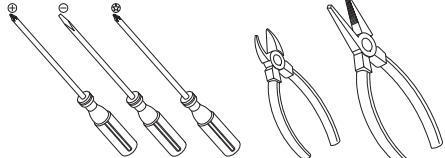
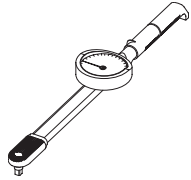

#### 3-1. OUTILS POUR LE DÉMONTAGE ET REMONTAGE

Outil	Type	Remarques
	10mm	Résistance (1), Cuve (12), Vis de fixation (4), Moteur (2),
	13mm	Absorbeur de choc (3 trous chacun à gauche/droite), Amortisseur(3), Amortisseur(friction 2), Balance(6)
	17mm	Poulie (1)
	10mm 13mm 17mm	Remplacées par l'ensemble de clés Pied
	Pince-étau	Un outil pour protéger la rotation à vide d'un boulon ou l'abrasion due à l'utilisation d'une clé Pour le démontage du tambour
	Autres (tournevis, pince coupante, pince à bec long)	Outils pour l'entretien
	Clé de serrage	Outil pour le montage de la résistance et de la cuve



### 3-2. ILLUSTRATIONS D'UN DÉMONTAGE STANDARD

► Il s'agit d'une représentation d'un démontage standard, les illustrations peuvent différer du produit réel. Utilisez le présent document à titre de référence lors du démontage et du remontage du produit.

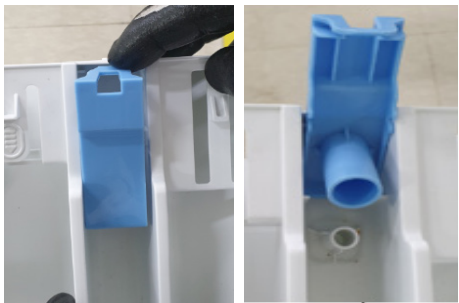

#### ■ Démontage

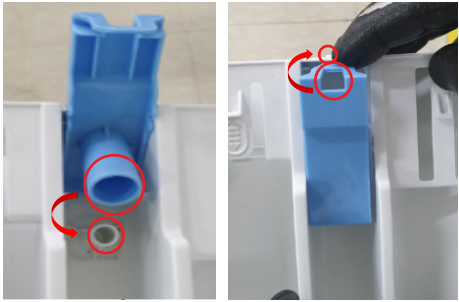
Pièce	Illustration	Description
Plateau supérieur		1. Retirez les deux vis qui retiennent le plateau supérieur, située à l'arrière de la machine, à l'aide d'un tournevis cruciforme (+).
		Arrière avant 2. Pour retirer le plateau supérieur, tirez-le vers l'arrière d'environ 15 mm puis soulevez-le.
Tiroir		1. Ouvrez le tiroir à la main.
		2. En appuyant sur le levier de libération, situé à l'intérieur du tiroir (encadré rouge), faites coulisser le tiroir.
		3. Soulevez le couvercle de rinçage pour le retirer.

## ■ Remontage



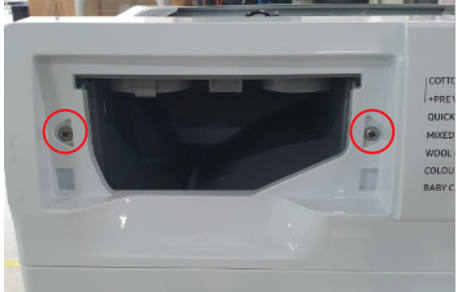

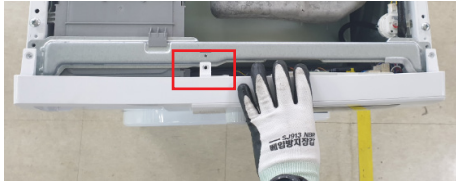
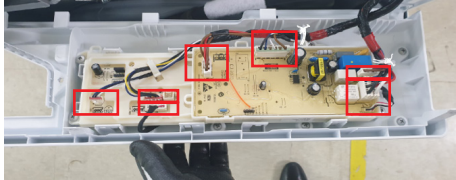
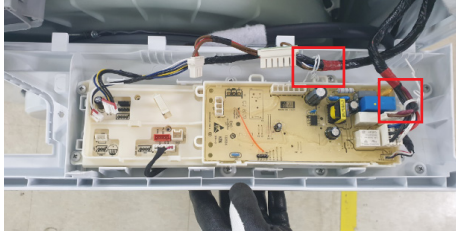
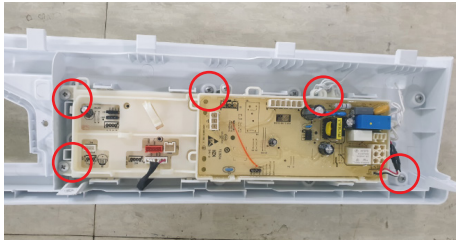

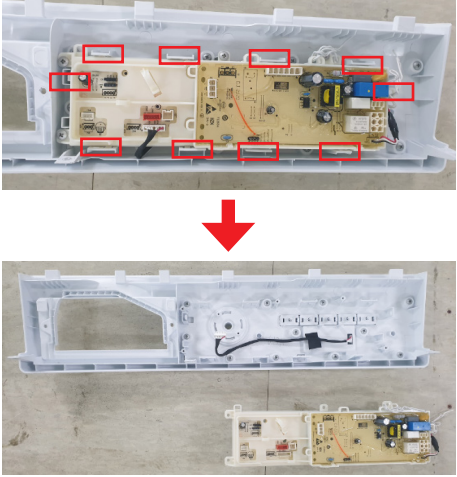
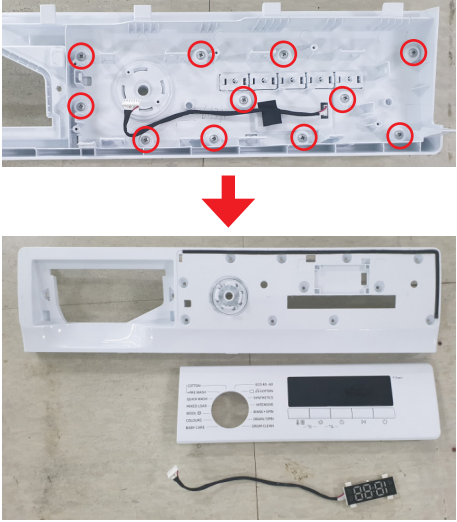
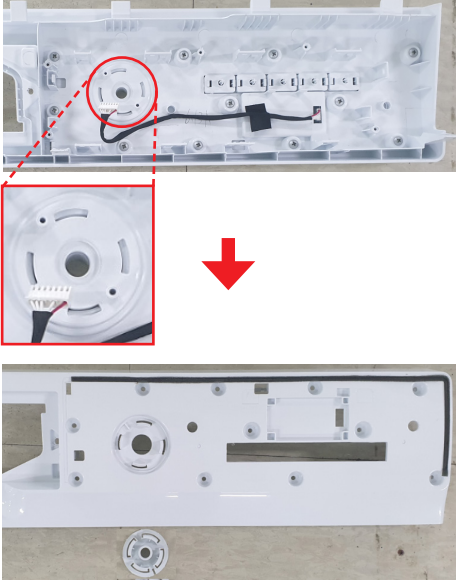
Pièce	Illustration	Description
<b>Tiroir</b>		1. Faites coïncider le trou avec la protubérance du tiroir pour replacer le couvercle de rinçage.
		2. Assurez-vous d'avoir bien remis le rail en place lorsque vous remontez le tiroir.
		3. Insérez le tiroir, comme illustré.

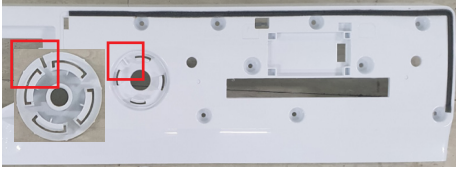

## ■ Démontage

Pièce	Illustration	Description
<p data-bbox="180 1061 389 1088"><b>Panneau de contrôle</b></p> 		<p data-bbox="922 488 1417 544">1. Retirez les 2 vis qui maintiennent le tiroir et le panneau à l'aide d'un tournevis cruciforme (+).</p>
		<p data-bbox="922 741 1425 819">2. Retirez les vis situées sur le dessus du Panneau de contrôle à l'aide d'un tournevis cruciforme (+).</p>
		<p data-bbox="922 927 1425 1010">3. Si vous maintenez le Panneau tout en le poussant, le crochet va se défaire et le Panneau pourra être retiré.</p> <p data-bbox="959 1032 1326 1066">☑ Veillez à ne pas casser le crochet.</p>
		<p data-bbox="922 1189 1414 1272">4. Retirez le Connecteur en appuyant sur le crochet, procédez ainsi pour les 7 connecteurs insérés dans la PBA du panneau de contrôle.</p>
		<p data-bbox="922 1469 1377 1525">5. Retirez les deux serre-câbles, indiqués sur l'illustration.</p>
		<p data-bbox="922 1767 1409 1823">6. Retirez les 5 vis qui fixe la PBA sur le panneau de contrôle.</p>

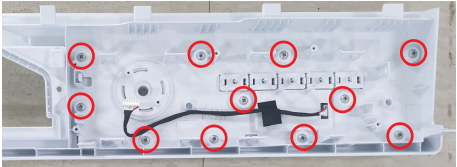

Pièce	Illustration	Description
<p data-bbox="181 1099 389 1128"><b>Panneau de contrôle</b></p> 		<p data-bbox="922 539 1414 595">7. Retirez la PBA en appuyant sur les 10 crochets qui la fixent.</p>
		<p data-bbox="922 1099 1358 1155">8. Retirez les 11 vis qui fixent le panneau de contrôle et la protection du panneau.</p>
		<p data-bbox="922 1693 1414 1771">9. La molette peut être retirée en appuyant sur les 4 rainures, située à l'arrière du panneau de contrôle.</p>

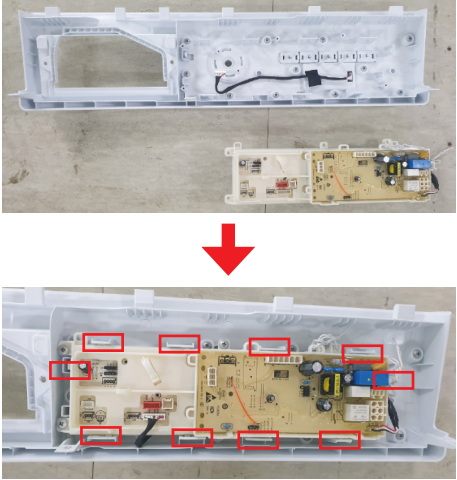
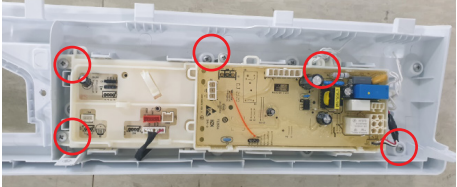
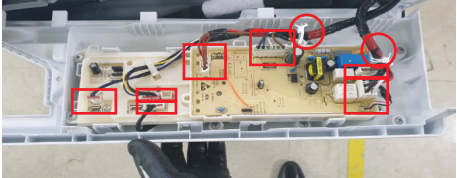
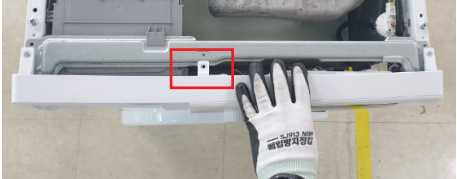
## ■ Remontage

Pièce	Illustration	Description
<p>Panneau de contrôle</p> 	 <p style="text-align: center;">↓</p> 	<p>1. Alignez les rainures; comme illustré, puis remontez la molette dans la poussant.</p>
	  <p style="text-align: center;">↓</p> 	<p>2. Insérez le connecteur du câble du segment 88 dans le trou carré du panneau puis fixez le segment 88 à la rainure carré.</p>
	  <p style="text-align: center;">↓</p> 	<p>3. Montez la protection du panneau sur le panneau, puis fixez-le à l'arrière, à l'aide des 11 vis.</p>

Pièce	Illustration	Description
<p data-bbox="181 1115 387 1144">Panneau de contrôle</p> 		<p data-bbox="927 510 1369 539">4. Montrez la PBA sur le panneau de contrôle.</p> <p data-bbox="963 562 1369 618">☑ Assurez-vous que le crochet soit bien inséré.</p>
		<p data-bbox="927 943 1114 972">5. Vissez les 5 vis.</p>
		<p data-bbox="927 1133 1426 1189">6. Insérez les 7 connecteurs de câble dans la PBA, puis fixez les 2 serre-câbles.</p> <p data-bbox="963 1211 1369 1267">☑ Assurez-vous que le crochet soit bien inséré.</p>
		<p data-bbox="927 1429 1426 1458">7. Montez le panneau de contrôle sur le lave-linge.</p>
		<p data-bbox="927 1624 1406 1680">8. Vissez les 2 vis des deux côtés du panneau de contrôle.</p>
		<p data-bbox="927 1888 1426 1944">9. Revissez les 2 vis qui maintiennent le tiroir et le panneau à l'aide d'un tournevis cruciforme (+).</p>

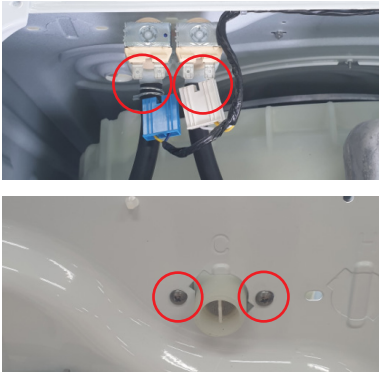

## ■ Démontage

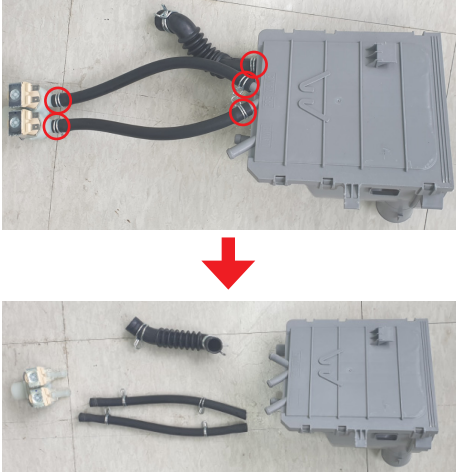
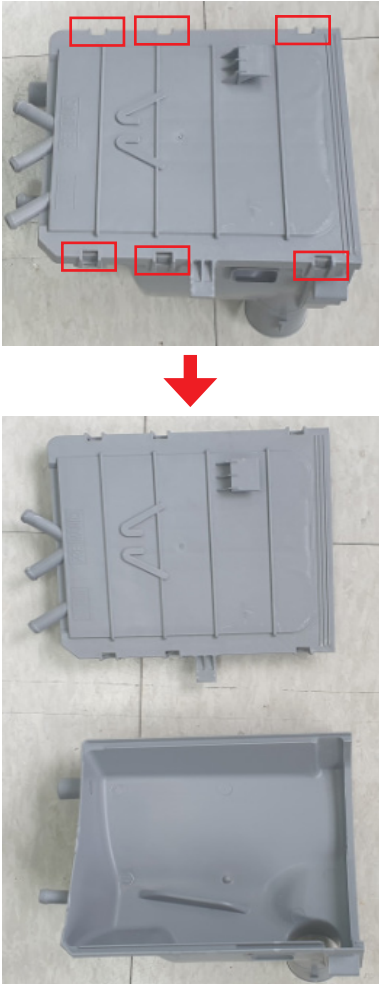
Pièce	Illustration	Description
Logement du tiroir		<p>1. Enlevez la bague.</p>
		<p>2. Retirez le tuyau de la cuve du tiroir fixé au logement du tiroir.</p>
		<p>3. Enlevez la bague fixée à la cuve.</p>
		<p>4. Retirez les 2 connecteurs et les 2 vis fixés à la vanne d'eau.</p>

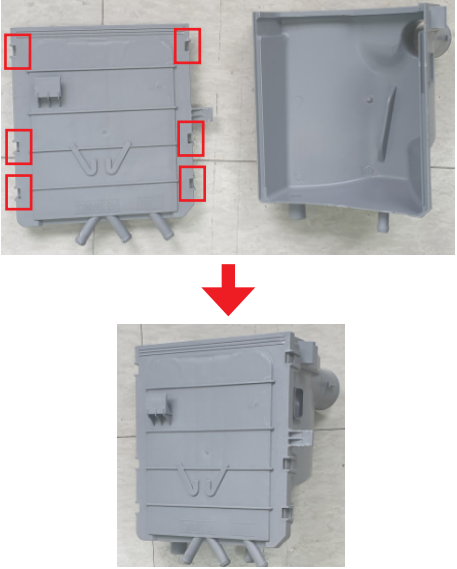
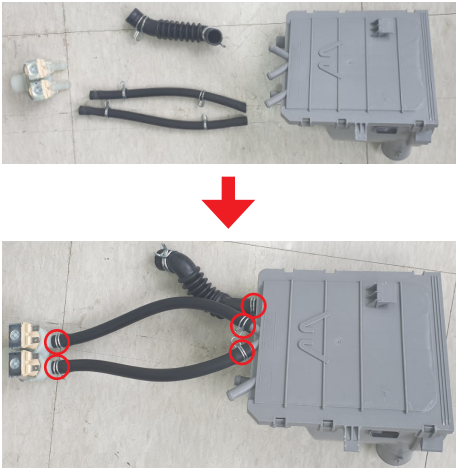
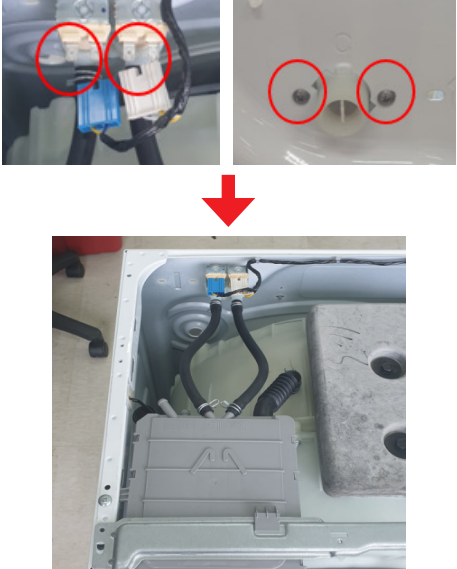

Pièce	Illustration	Description
	 <p>The illustration shows a grey electrical enclosure with two black cables. In the top image, red circles highlight the rings on the cables. A red arrow points down to the bottom image, where the cables and rings are shown separated from the enclosure.</p>	<p>1. Enlevez toutes les bagues.</p>
Logement du tiroir	 <p>The illustration shows the grey enclosure cover with six red boxes highlighting the hooks on the top and bottom edges. A red arrow points down to the bottom image, where the cover is shown with the hooks removed, and the inner tray is shown separately below it.</p>	<p>2. Enlevez les 6 crochets des deux côtés du logement du tiroir.</p> <p><input checked="" type="checkbox"/> Veillez à ne pas casser le crochet.</p>

## ■ Remontage

Pièce	Illustration	Description
		<p>1. Remettez les 6 crochets des deux côtés du logement du tiroir.</p>
Logement du tiroir		<p>2. D'abord, installez le tuyau à la vanne d'eau et au logement du tiroir, puis fixez les bagues.</p>
		<p>3. Après avoir monté le logement du tiroir dans le lave-linge, montez les 2 connecteurs et les 2 vis sur la vanne d'eau.</p>

Pièce	Illustration	Description
Logement du tiroir		<p>4. Montez le tuyau de la cuve du tiroir sur le logement du tiroir.</p>
		<p>5. Montez la bague.</p>

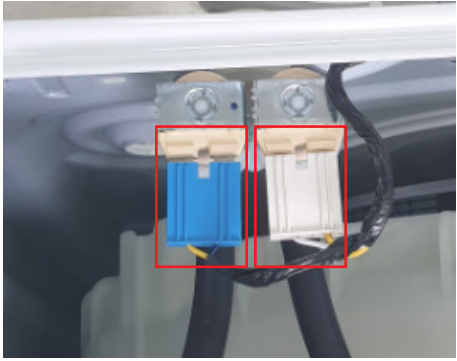

## ■ Démontage

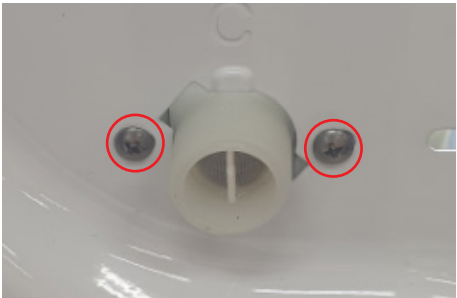
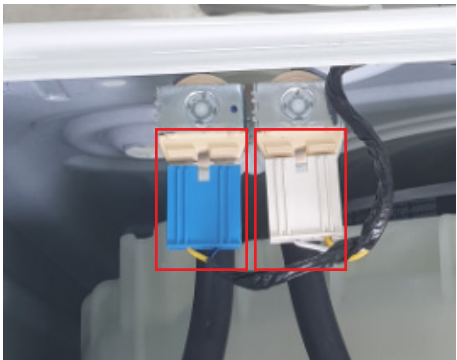

Pièce	Illustration	Description
Vanne d'eau		<ol style="list-style-type: none"> <li>1. Retirez le plateau supérieur.</li> <li>2. Retirez les 2 connecteurs et la bague à la main, puis retirez les 2 tuyaux à l'aide d'une pince à bec long.</li> </ol>
		<ol style="list-style-type: none"> <li>3. Retirez les 2 vis qui maintiennent la vanne d'eau à l'aide d'un tournevis cruciforme (+).</li> </ol>

## ■ Remontage



Pièce	Illustration	Description
Vanne d'eau		<ol style="list-style-type: none"> <li>1. Vissez les 2 vis qui maintiennent la vanne d'eau à l'aide d'un tournevis cruciforme (+).</li> </ol>
		<ol style="list-style-type: none"> <li>2. Remontez les 3 tuyaux à la vanne d'eau, à l'aide de la pince à bec long.</li> <li>3. Montez les 2 bagues et les connecteurs de câble, comme illustré. <ul style="list-style-type: none"> <li>☑ Assurez-vous que le crochet soit bien inséré.</li> </ul> </li> </ol>

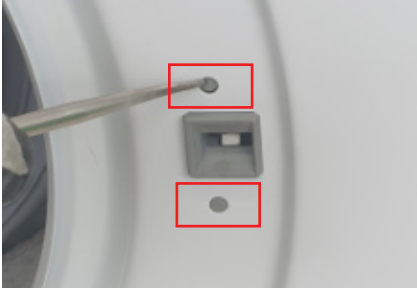

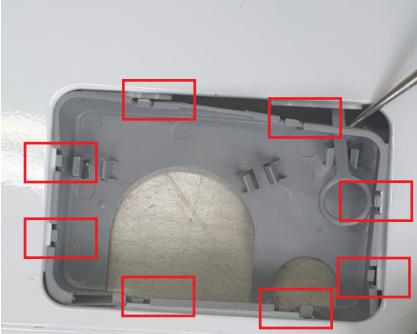
## ■ Démontage

Pièce	Illustration	Description
<p data-bbox="199 1182 368 1211">Avant du châssis</p>		<p data-bbox="922 450 1342 506">Avant de commencer, démontez le plateau supérieur et le panneau de contrôle.</p> <p data-bbox="922 524 1401 553">Veillez à ne pas déchirer la manchette du hublot.</p> <p data-bbox="959 580 1394 609">☑ Be careful not to tear up the Diaphragm.</p> <p data-bbox="922 636 1433 748">1. À l'aide de la pince à bec long, pincez une bague de l'anneau métallique de la manchette, qui relie le ressort à l'anneau. Puis, enlevez l'anneau de la manchette de l'avant du châssis.</p>
		<p data-bbox="922 1137 1353 1193">2. Retirez les 2 vis du dessus et les 3 vis du dessous.</p>
		<p data-bbox="922 1742 1433 1798">3. Retirez le connecteur du commutateur de porte, à l'intérieur de l'avant du châssis.</p>

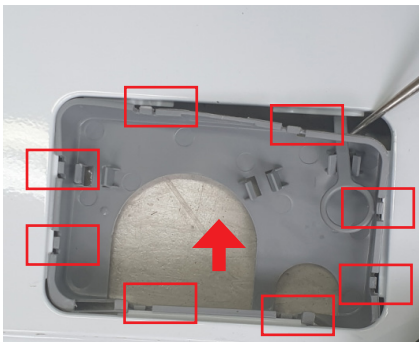
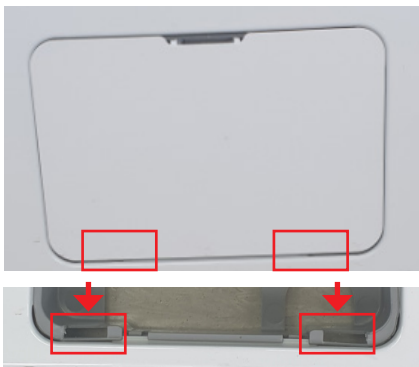
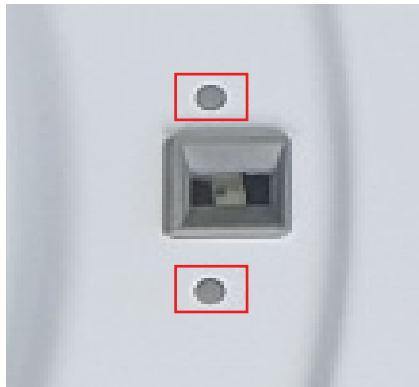

Pièce	Illustration	Description
<b>Avant du châssis</b>		<p>4. Retirez les 2 vis et enlevez la porte.</p>
		<p>5. Enlevez le commutateur de porte en appuyant sur les éléments en caoutchouc au-dessus et en-dessous du commutateur de porte.</p>
		<p>6. Ouvrez le cache-filtre par la Pièceie supérieure, en vous aidant d'un tournevis plat (-) ou d'un outil pointu.</p>
		<p>7. Enlevez les 8 crochets de l'avant du châssis.</p>

## ■ Remontage

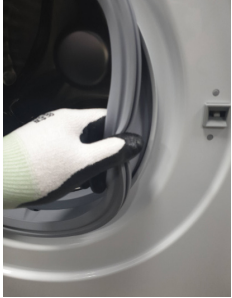

Pièce	Illustration	Description
<p data-bbox="199 1176 367 1198">Avant du châssis</p>		<p data-bbox="922 504 1433 548">1. Réinstallez les 8 crochets en veillant à respecter le sens du guide filtre.</p>
		<p data-bbox="922 884 1433 963">2. Après avoir inséré les deux pattes inférieures du cache-filtre dans le guide de filtre, appuyez sur la pièce supérieure pour le fixer.</p>
		<p data-bbox="922 1288 1433 1388">3. Remontez le commutateur de porte en appuyant sur les éléments en caoutchouc, de sorte à ce qu'ils soient alignés avec les rainures de l'avant du châssis.</p>
		<p data-bbox="922 1780 1220 1803">4. Vissez les 2 vis de la porte.</p>

Pièce	Illustration	Description
		<p>5. Serrez les 2 vis de la Pièceie supérieure et les 3 de la Pièceie inférieure.</p>
<p>Avant du châssis</p>		 <p>6. Remontez la manchette de la porte à l'avant du châssis.</p>
		<p>7. Fixez la bague.</p>



## ■ Démontage

Pièce	Illustration	Description
Courroie		1. Retirez les 8 vis.
		2. Retirez la courroie en la tirant vers vous et faites doucement tourner la poulie.
		☑ Veillez à ne pas vous pincer le doigts.

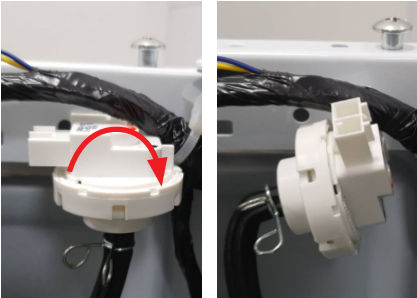

## ■ Remontage

Pièce	Illustration	Description
Courroie		<p>1. Montez la courroie autour de la poulie du moteur et faites doucement tourner la poulie.</p> <p>⚠ Veillez à ne pas vous pincer le doigts.</p>
		 <p><b>⚠ Attention</b></p> <p>Lorsque vous montez la courroie sur la poulie du moteur, elle doit être installée de sorte qu'elle soit placée sur le premier filetage de la poulie du moteur.</p>



## ■ Démontage

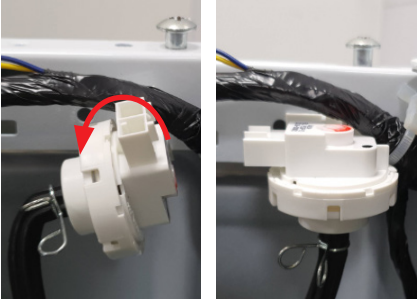

Pièce	Illustration	Description
		<p>Retirez, d'abord, le plateau supérieur.</p> <ol style="list-style-type: none"> <li>Retirez le connecteur du capteur de pression. <ul style="list-style-type: none"> <li>⚠ Veillez à ne pas casser le crochet.</li> </ul> </li> </ol>
		<ol style="list-style-type: none"> <li>Retirez le capteur de pression en le tournant vers la droite.</li> </ol>
<p>Capteur de pression</p>	 	<ol style="list-style-type: none"> <li>Séparez le tuyau et le capteur de pression en desserrant le clip.</li> </ol>

## ■ Remontage

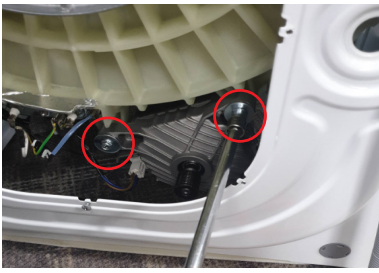

Pièce	Illustration	Description
<b>Capteur de pression</b>		<ol style="list-style-type: none"><li>1. Remontez le tuyau et le capteur de pression en serrant le clip.</li></ol>
		<ol style="list-style-type: none"><li>2. Après avoir inséré le capteur de pression dans la rainure carrée de la fixation, tournez-le vers la gauche, et montez-le de sorte qu'il soit à la verticale.</li></ol>
		<ol style="list-style-type: none"><li>3. Montez le connecteur du capteur de pression. <input checked="" type="checkbox"/> Assurez-vous que le crochet soit bien inséré.</li></ol>





## ■ Démontage

Pièce	Illustration	Description
<b>Moteur</b>		1. À l'aide d'un tournevis cruciforme (+), retirez les 8 vis de la protection arrière, et retirez cette dernière.
		2. Retirez la courroie. - Pour ce faire, tirez la courroie vers vous tout en tournant la poulie.
		3. Retirez les 2 boulons à l'aide d'une clé (10 mm).
		4. Retirez le connecteur du moteur.

Pièce	Illustration	Description
Moteur		5. Retirez le moteur de la base de la cuve.
		6. Tirez le moteur vers vous, puis retirez-le par le bas.

### ■ Remontage

Pièce	Illustration	Description
Moteur		1. Tirez le moteur vers vous puis replacez-le par le bas.
		2. Montez le moteur de la base de la cuve.

Pièce	Illustration	Description
Moteur		<p>3. Installez le connecteur du moteur.</p>
		<p>4. Vissez les 2 boulons à l'aide d'une clé (10 mm).</p>
		<p>5. Montez la courroie. - Lorsque vous montez la courroie, insérez-la au niveau du 2e filetage, à l'avant de la poulie du moteur, puis suspendez-la sur la poulie de la cuve, tout en tournant la poulie.</p>
		<p>6. Montez la protection arrière et vissez les 8 vis à l'aide d'un tournevis cruciforme (+).</p>

## ■ Démontage

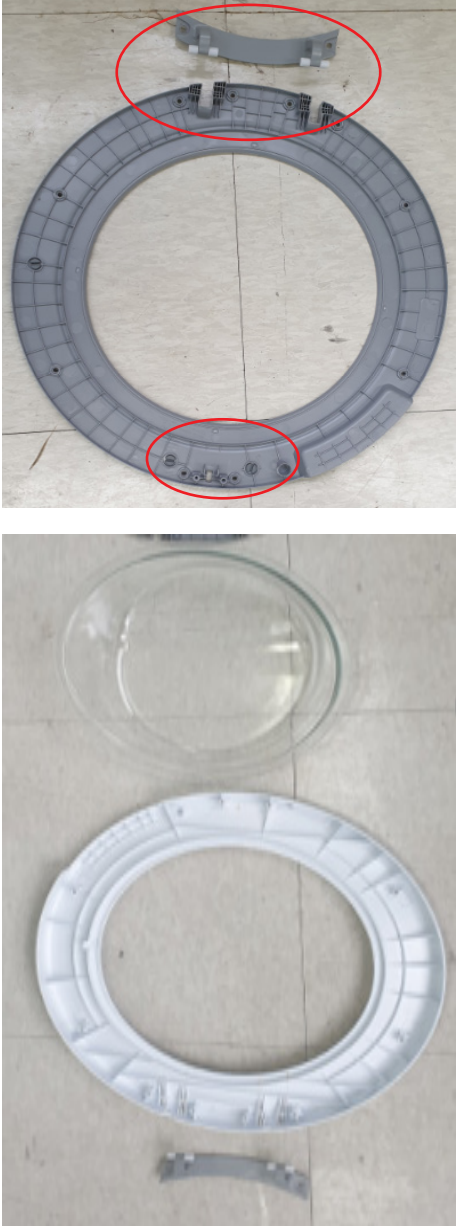

Pièce	Illustration	Description
Porte		Ouvrez la porte.
		Retirez les 2 vis fixées à l'avant du châssis et sur la porte à l'aide d'un tournevis cruciforme (+).
		Dévissez les 10 vis à l'aide d'un tournevis cruciforme (+) et retirez-les en insérant un poinçon.

Pièce	Illustration	Description
Porte		<p>Retirez les 4 vis à l'aide d'un tournevis cruciforme (+), démontez la charnière de la porte ainsi que le levier d'ouverture de la porte, puis retirez le hublot de la porte en défaisant le crochet.</p>

## ■ Remontage

Pièce	Illustration	Description
Porte	 A top-down view of a grey circular door gasket. Below it are two smaller inset images: one showing a metal hinge component and another showing a curved metal piece.	<p>Insérez le hublot de la porte de sorte à aligner les rainures et fixez le levier d'ouverture de la porte à l'aide de deux vis, puis remontez la charnière de la porte en vissant les 2 vis.</p>
	 A top-down view of the grey door gasket with ten red circles highlighting the positions for screws around its perimeter.	<p>Montez la protection de la porte sur le hublot et vissez les 10 vis.</p>
	 A close-up view of a screwdriver with a red handle tightening a screw into the metal frame of the washing machine door. Two red circles highlight the screw locations.	<p>Vissez les 2 vis pour fixer la porte à l'avant du châssis.</p>

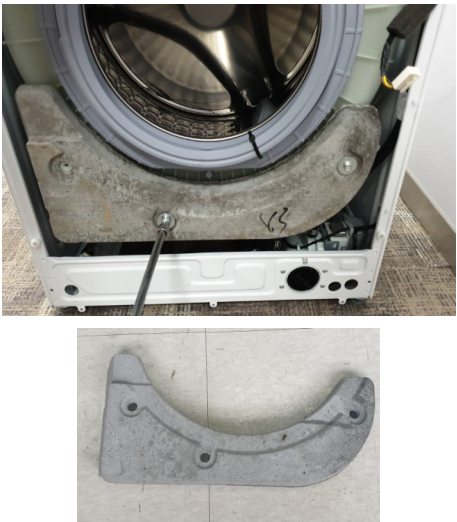

## ■ Démontage

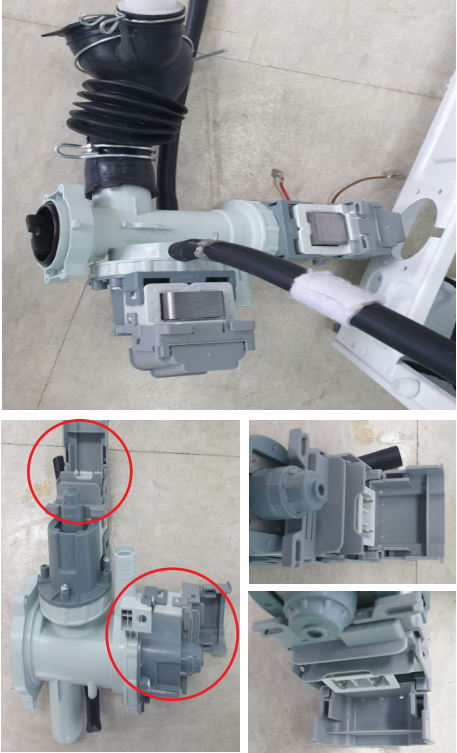
Pièce	Illustration	Description
		<p>Avant de commencer, démontez le plateau supérieur, le panneau de contrôle, et l'avant du châssis.</p> <p>Retirez les 3 boulons retenant la balance à l'aide d'une clé.</p>
Pompe de vidange		<p>Desserrez la bague (x1), puis retirez le tuyau (x1) à l'aide d'une pince à bec long, puis appuyez délicatement sur le filtre et retirez la pompe du châssis.</p>
		<p>Retirez les 4 vis qui maintiennent la pompe de vidange à l'aide d'un tournevis cruciforme (+).</p>



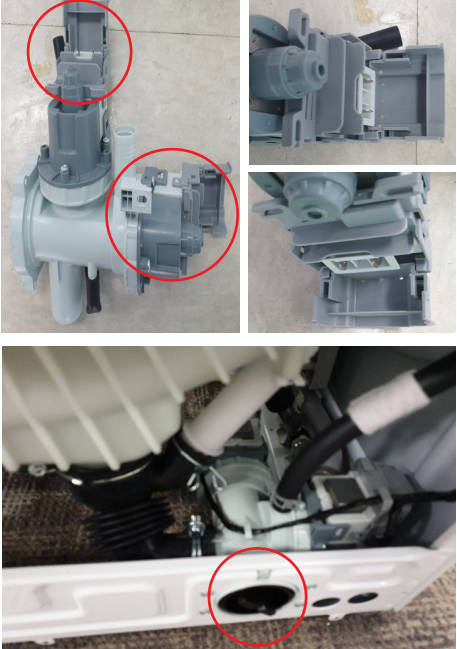

Pièce	Illustration	Description
<p>Pompe de vidange</p>		<p>Une fois la pompe retirée du châssis, enlevez les 2 tuyaux, ouvrez les caches de la pompe (encadrés), puis retirez les 2 connecteurs.</p>

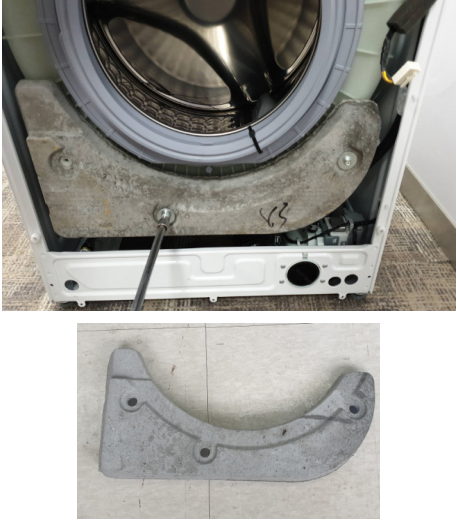
### ■ Remontage



Pièce	Illustration	Description
<p>Pompe de vidange</p>		<ol style="list-style-type: none"> <li>1. Insérez les 2 connecteurs au niveau des 2 éléments ici encadrés, puis fermez les caches jusqu'au clic.</li> <li>2. Montez la pompe sur l'élément ici encadré.</li> </ol>

Pièce	Illustration	Description
Pompe de vidange		<p>Fixez chaque tuyau aux 2 éléments ici encadrés, à l'aide d'une bague</p>
		<p>Serrez les 4 vis des zones ici encadrées à l'aide d'un tournevis cruciforme (+).</p>
		<p>Après avoir aligné les 3 trous de la balance à la base de la cuve, serrez les boulons à l'aide d'une clé.</p>



## ■ Démontage

Pièce	Illustration	Description
Commutateur de fermeture de la porte		<p>Avant de commencer, démontez le plateau supérieur et le panneau de contrôle.</p> <p>☑ Veillez à ne pas déchirer la manchette du hublot.</p> <p>1. À l'aide de la pince à bec long, pincez une bague de l'anneau métallique de la manchette, qui relie le ressort à l'anneau. Puis, enlevez l'anneau de la manchette de l'avant du châssis.</p>
		<p>Retirez les 2 vis du dessus et les 3 vis du dessous.</p>
		<p>Enlevez le commutateur de porte en appuyant sur les éléments en caoutchouc au-dessus et en-dessous du commutateur de porte.</p>
		<p>Retirez le connecteur du commutateur de porte, à l'intérieur de l'avant du châssis.</p>

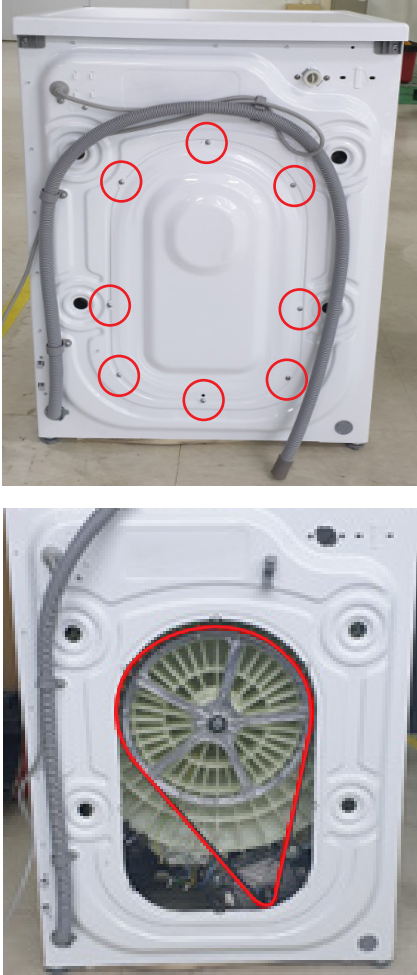

## ■ Remontage

Pièce	Illustration	Description
<b>Commutateur de fermeture de la porte</b>		Insérez le connecteur du commutateur de fermeture de la porte.
		Insérez les 2 éléments en caoutchouc du commutateur de fermeture de la porte dans les trous de l'avant du châssis.
		Serrez les 2 vis de la partie supérieure et les 3 de la partie inférieure.

## ■ Démontage

Pièce	Illustration	Description
Résistance		<ol style="list-style-type: none"><li data-bbox="922 824 1374 882">1. Retirez les 8 vis de la protection arrière, et retirez cette dernière.</li></ol>
		<ol style="list-style-type: none"><li data-bbox="922 1480 1390 1538">3. Retirez l'écrou de la résistance, et enlevez la résistance.</li><li data-bbox="922 1547 1337 1606">4. Retirez les 2 connecteurs noirs et les 2 connecteurs jaunes de la résistance.</li></ol>

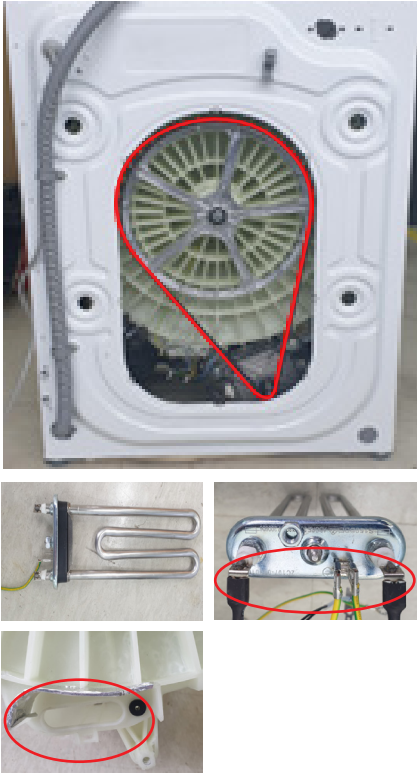
## ■ Remontage

Pièce	Illustration	Description
		<ol style="list-style-type: none"> <li>1. Insérez les 2 connecteurs noirs et les 2 connecteurs jaunes de la résistance.</li> <li>2. Insérez correctement la résistance dans la cuve.</li> </ol>
Résistance		<ol style="list-style-type: none"> <li>3. Tournez l'écrou de la résistance insérée dans la cuve vers la droite, puis serrez.</li> </ol>
		<ol style="list-style-type: none"> <li>4. Installez la protection arrière sur le châssis, puis serrez les 8 vis.</li> </ol>

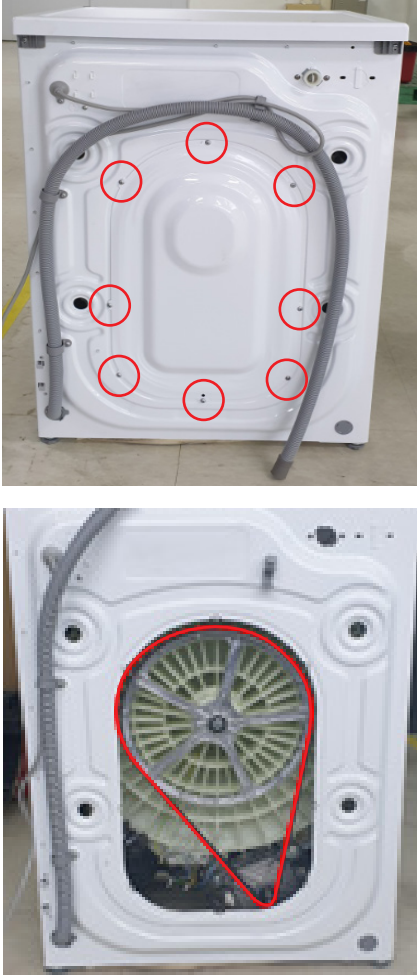
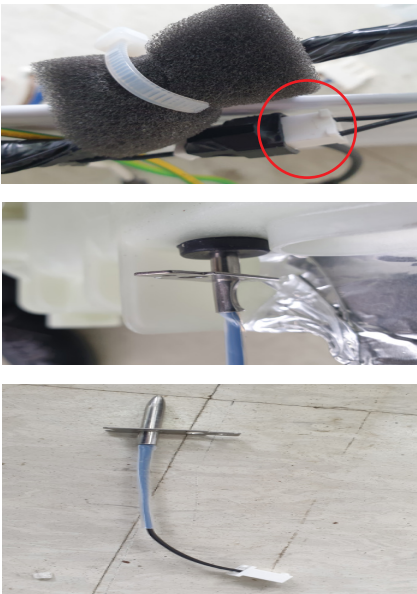

## ■ Démontage

Pièce	Illustration	Description
Thermistor		<ol style="list-style-type: none"><li>1. Retirez les 8 vis de la protection arrière, et retirez cette dernière.</li></ol>
		<ol style="list-style-type: none"><li>2. Débranchez le connecteur branché au faisceau de câbles.</li><li>3. Retirez la thermistance à la main.</li></ol>

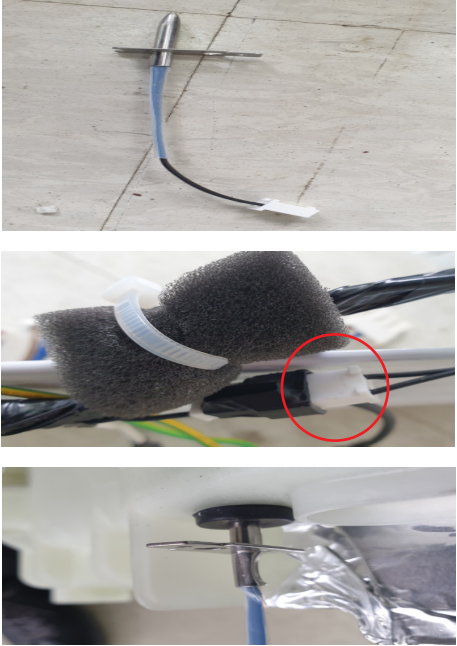
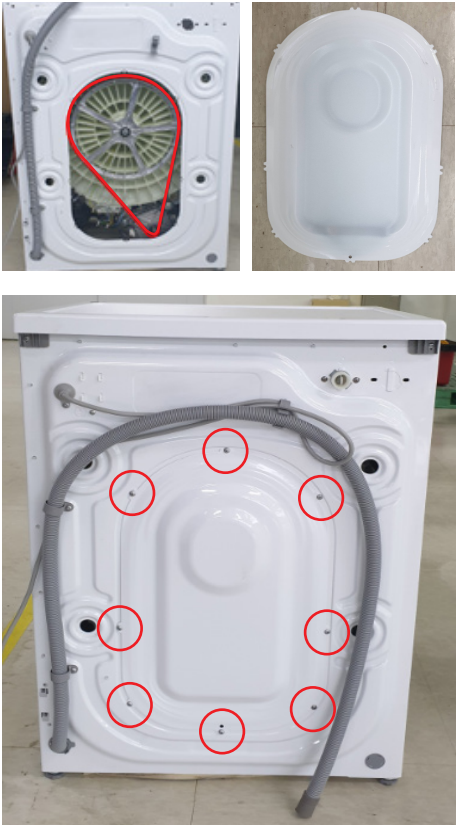
## ■ Remontage



Pièce	Illustration	Description
		<ol style="list-style-type: none"> <li>1. Insérez le connecteur dans la thermistance.</li> <li>2. Insérez la thermistance dans la cuve, à la main.</li> </ol>
<p>Thermistor</p>		<ol style="list-style-type: none"> <li>3. Installez la protection arrière sur le châssis, puis serrez les 8 vis.</li> </ol>

## ■ Démontage

Pièce	Illustration	Description
<p>PCB principal</p>	 	<p>1. Retirez les 8 vis de la protection arrière, et retirez cette dernière.</p>
		<p>Retirez les 2 vis à l'aide d'un tournevis cruciforme (+), puis soulevez les 2 crochets pour retirer la PBA.</p>



Pièce	Illustration	Description
PCB principal		<p>Retirez le cache de la PBA principale, en appuyant sur le crochet en déconnectant les 3 connecteurs de la PBA.</p>

## ■ Remontage

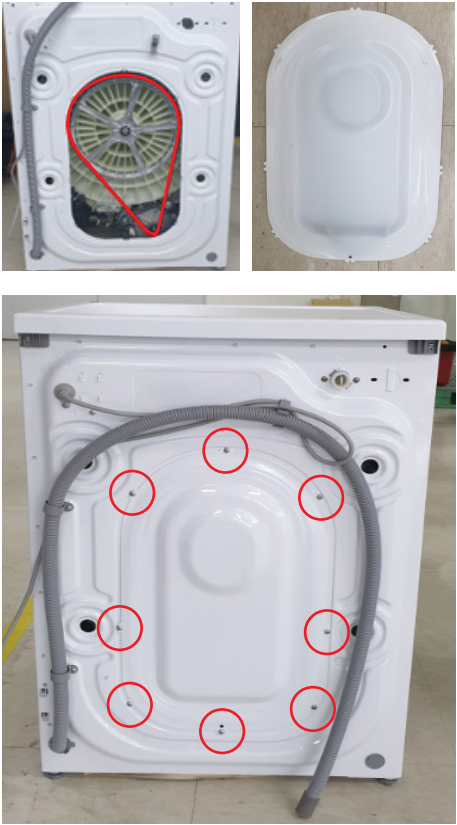
Pièce	Illustration	Description
PCB principal		<p>Insérez les 3 connecteurs dans la PBA.</p>
		<p>Abaissez les 2 crochets de la PBA principale, puis fixez-la au châssis. Serrez, ensuite, les 2 vis à l'aide d'un tournevis cruciforme (+)</p>

Pièce	Illustration	Description
<p>PCB principal</p>		<p>Installez la protection arrière sur le châssis, puis serrez les 8 vis.</p>



## ■ Démontage

Pièce	Illustration	Description
		<p>Avant de commencer, démontez le plateau supérieur, le panneau de contrôle, et l'avant du châssis.</p> <ol style="list-style-type: none"> <li>1. Démontez la plaque supérieure du châssis en enlevant les 2 vis à l'aide d'un tournevis cruciforme (+).</li> </ol>
Ressort et amortisseur		<ol style="list-style-type: none"> <li>1. Enlevez le cache, situé en vas à droite de la partie arrière à l'aide d'une tournevis plat (-).</li> <li>2. Retirez les 2 boulons avant de l'amortisseur, et le boulon arrière à l'aide d'une clé 17 mm.</li> </ol>
		<ol style="list-style-type: none"> <li>3. Tenez le crochet et retirez la broche de l'amortisseur à l'aide de la pince à bec long.</li> </ol>

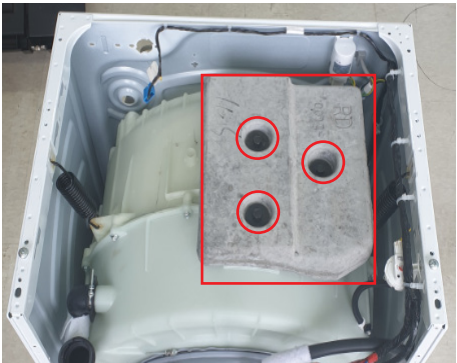

## ■ Remontage

Pièce	Illustration	Description
<p>Ressort et amortisseur</p>		<ol style="list-style-type: none"> <li>1. Après avoir inséré l'amortisseur dans la cuve, fixez-le avec les 3 broches de l'amortisseur.</li> <li>2. Fixez une extrémité du ressort gauche et du ressort droit à la cuve, puis l'autre extrémité au support de ressort du châssis.</li> </ol>
		<ol style="list-style-type: none"> <li>3. Serrez les 2 boulons avant de l'amortisseur, et le boulon arrière à l'aide d'une clé 17 mm.</li> </ol>

## ■ Démontage

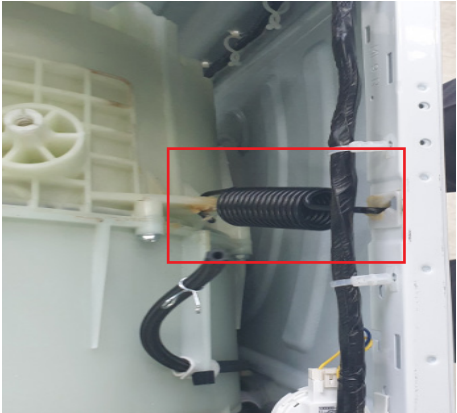
Pièce	Illustration	Description
Tambour		<p>Avant de commencer, démontez le plateau supérieur, la PBA secondaire, et l'avant du châssis.</p> <ol style="list-style-type: none"> <li>1. Retirez les 2 vis pour démonter la plaque supérieure du châssis à l'aide d'un tournevis cruciforme (+).</li> </ol>
		
		<ol style="list-style-type: none"> <li>2. Enlevez les 3 boulons (supérieurs) maintenant le système d'équilibrage du poids à l'aide d'une clé (13 mm).</li> <li>3. Enlevez les 3 boulons (inférieurs) maintenant le système d'équilibrage du poids à l'aide d'une clé (10mm).</li> </ol> <p><input checked="" type="checkbox"/> Le système d'équilibrage du poids est lourd, veillez à ne pas vous blesser.</p>
		<ol style="list-style-type: none"> <li>4. Enlevez les 3 boulons maintenant l'amortisseur des deux côtés à l'aide d'une clé (17mm).</li> <li>5. Retirez les tuyaux du logement du tiroir et la pompe à l'aide d'une pince à bec long.</li> </ol>

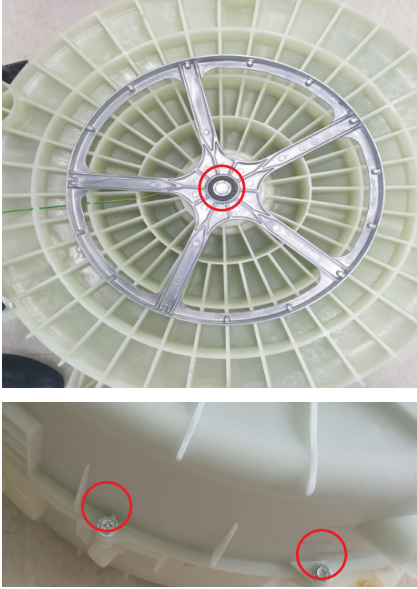

Pièce	Illustration	Description
		<p>5. Tenez les deux côtés du ressort puis enlevez la cuve du châssis.</p>
Tambour		<p>6. Retirez tous les tuyaux à l'aide d'une pince à bec long et d'un tournevis cruciforme (+).  <input checked="" type="checkbox"/> Veillez à ne pas casser le tuyau.</p>
		<p>7. Retirez l'anneau de la manchette à l'aide d'un tournevis cruciforme (+).  8. Retirez la manchette.</p>

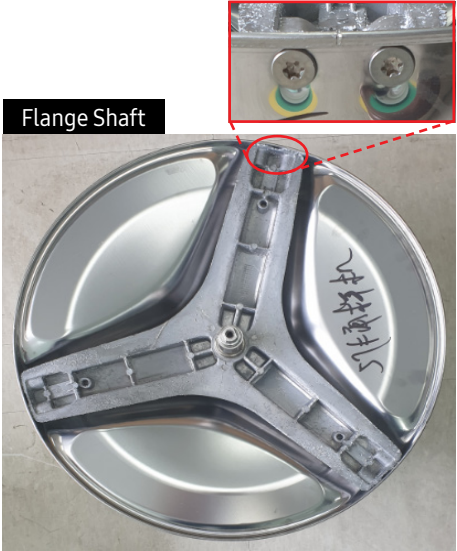

Pièce	Illustration	Description
Tambour		<p>9. Retirez le boulon fixant la poulie à l'aide d'une clé 19 mm, et enlevez la poulie.</p> <p>10. Retirez les 12 boulons à l'aide d'une clé 10 mm.</p>
		<p>Certaines poulies sont en fonte, et elles ont des fils de mise à la terre qui doivent être enlevés avec un (+) tournevis.</p>
Tambour		<p>11. Soulevez la cuve puis séparez le tambour et la cuve.</p>

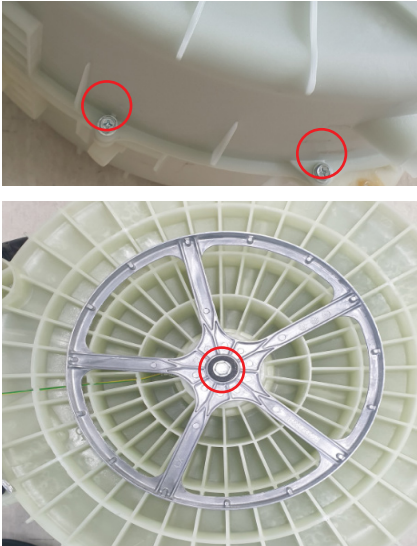

Pièce	Illustration	Description
Tambour		<p>12. Pour enlever le dispositif de levage du tambour, retirez la vis à l'aide d'un tournevis cruciforme (+), puis tirez le dispositif de levage à la main.</p> <p>13. À l'aide d'un tournevis, retirez les 6 crochets de blocage.</p> <p>14. Tirez le dispositif de levage du tambour vers vous.</p>
	 <p>Flange Shaft</p>	<p>Bride de l'arbre</p> <p>15. Retirez les 6 vis qui maintiennent la bride de l'arbre à l'aide d'un tournevis cruciforme (+).</p>



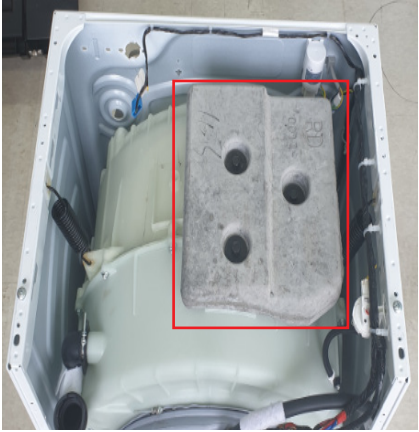

## ■ Remontage

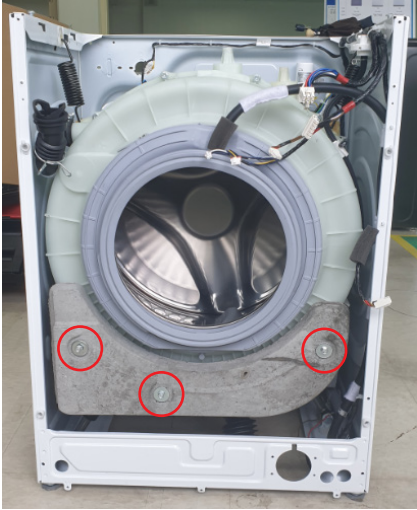
Pièce	Illustration	Description
	 <p>Bride de l'arbre</p>	<ol style="list-style-type: none"> <li>1. Serrez les 6 vis de la bride de l'arbre à l'aide d'un tournevis cruciforme (+).</li> </ol>
Tambour		<ol style="list-style-type: none"> <li>2. Insérez les dispositifs de levage du tambour dans les rainures de ce dernier.</li> <li>3. Montez les 3 dispositifs de levage du tambour et vissez les 3 vis à l'aide d'un tournevis cruciforme (+).</li> <li>4. À l'aide d'un tournevis plat (-), appuyez jusqu'à ce que le crochet soit bien clipsé.</li> </ol>

Pièce	Illustration	Description
		<p>5. Montez l'avant de la cuve, l'arrière de la cuve puis le tambour.</p>
Tambour		<p>6. Vissez les 15 boulons à l'aide d'une clé 10 mm. 7. Fixez la poulie et serrez les boulons à l'aide d'une clé de 19mm.</p>
		<p>8. Retirez l'anneau de la manchette et la manchette, à l'aide d'un tournevis cruciforme (+). Lors du montage, veillez à respecter le sens indiqué par les triangles dessinés sur la cuve et la manchette.</p>

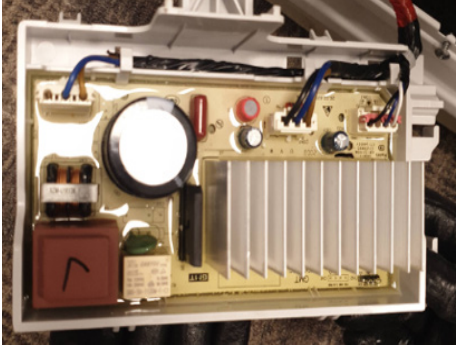
Pièce	Illustration	Description
Tambour		<p>9. Montez tous les tuyaux à l'aide de la pince à bec long.</p>
		<p>10. Montez le ressort et l'amortisseur (reportez-vous à la section Ressort et amortisseur).</p>
		
		<p>11. Serrez les 3 boulons (supérieurs) maintenant le système d'équilibrage du poids à l'aide d'une clé (13 mm).</p>

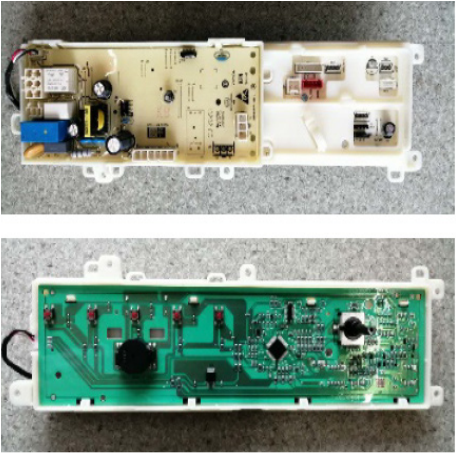
Pièce	Illustration	Description
Tambour		<p>12. Serrez les 3 boulons (inférieurs) maintenant le système d'équilibrage du poids à l'aide d'une clé (13 mm).</p> <p><input checked="" type="checkbox"/> Le système d'équilibrage du poids est lourd, veuillez à ne pas vous blesser.</p>
		<p>13. Vissez les 4 vis pour fixer la plaque supérieure du châssis à l'aide d'un tournevis cruciforme (+).</p>

Pièce	Illustration	Description
<p><b>KIT PCB (Principal)</b></p> 		<p>Remplacez le kit PCB - PBA principale et bobine harmonique</p>
<p><b>Affichage du PCB</b></p> 		<p>1. Remplacez le kit du PCB principal et du PCB secondaire</p> <p><input checked="" type="checkbox"/> Le PCB principal et le PCB secondaire sont fournis ensemble, pas séparément.</p>
<p><b>Remplacement du PCB principal</b></p> 		<p>✓ <b>Points de vérification pour le dépannage</b></p> <ol style="list-style-type: none"> <li>1. Vérifiez l'absence d'erreur lors de la mise sous tension.</li> <li>2. Vérifiez la tension entre les bornes 5 V c.c. et de la mise à la terre.</li> <li>3. Si un code d'information survient, alors que les faisceaux électriques ne présentent aucune erreur, vérifiez les points suivants : <ul style="list-style-type: none"> <li>3C : La résistance du moteur (U-V/V-W/W-U) est de 0,8 Ω.</li> <li>Erreur HC/HC1 : La résistance de chauffage (pour le modèle 2 000 W) est entre 25,19 et 27,84 Ω.</li> <li>DC1 : La résistance du commutateur de porte est entre 500 et 1 500 Ω.</li> <li>5C : La résistance du moteur de vidange est entre 182 et 222 Ω.</li> <li>4C : La résistance de la vanne d'eau est entre 3,6 et 4,4 Ω.</li> </ul> </li> </ol>

## 4. DEPANNAGE

### 4-1. LE MODE TEST

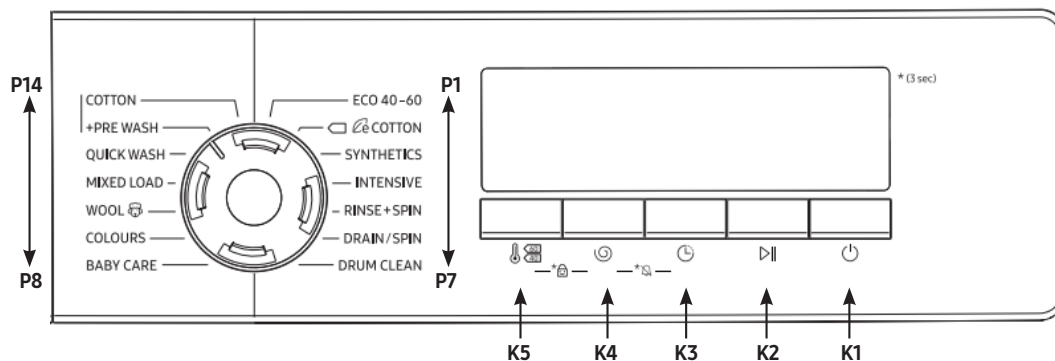

#### 1. Mode Test du compartiment d'entraînement et du moteur

- A. État Mise à l'arrêt, appuyez successivement sur K2, K5, K3, K3, « FFF » s'affiche sur l'écran digital, placez la molette sur P2, appuyez sur K2, K2, la version logicielle s'affiche sur l'écran digital, comme par exemple « 31-09-26 ».
- B. État Mise à l'arrêt, appuyez successivement sur K2, K3, K4, K4, affichage de l'écran digital, placez la molette sur la position suivante, puis appuyez sur K2 pour détecter la charge appropriée :
  - P1 : test de la vanne de prélavage
  - P2 : test de la vanne de lavage principal
  - P3 : test de la vanne d'adoucissant
  - P4 : Test de la pompe de circulation d'eau
  - P5 : test de la résistance
  - P6 : test de la rotation du moteur
  - P8 : test de la vidange

#### 2. Le capteur

- A. État Mise à l'arrêt, appuyez successivement sur K2, K3, K5, K5, puis appuyez sur K1.
  - K3: affiche la fréquence du niveau d'eau « H:88 » et « L:88 » (par exemple, H42 L21->42,21 KHz).
  - K5: affiche la température de l'eau « t.88 ».

## 4-2. CODE D'INFORMATION



- Lorsqu'une condition anormale se produit, une sonnerie retentit et l'écran affiche un des codes d'information indiqués ci-dessous, jusqu'à ce que le problème soit résolu.







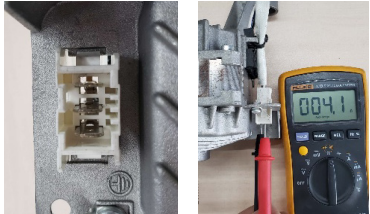

N°	Type d'information	Code d'information	Causes	Actions correctives
1	Niveau d'eau	0C/1C	<ul style="list-style-type: none"> <li>- Défaillance de la vanne d'arrivée d'eau</li> <li>- L'ordinateur de bord est défectueux (la RCS de la vanne d'arrivée d'eau est court-circuitée)</li> <li>- Défaillance du capteur de niveau d'eau (moins de 20 Khz ou plus de 50 Khz au-dessus de la plage normale)</li> <li>- La fiche du capteur de niveau d'eau n'est pas branchée ou le faisceau de câbles est défectueux.</li> </ul>	<ul style="list-style-type: none"> <li>• Remplacez la vanne d'arrivée d'eau</li> <li>• Remplacez l'ordinateur embarqué</li> <li>• Remplacez le capteur de niveau d'eau</li> <li>• Vérifiez que la fiche du faisceau de câbles est bien branchée ou remplacez le faisceau de câbles</li> </ul>
2	Moteur	3C	<ul style="list-style-type: none"> <li>- La fiche du faisceau de câbles du moteur est mal branchée ou le faisceau de câbles est défectueux</li> <li>- La température du moteur est trop élevée pour que la protection thermique puisse être activée (défaillance du rotor bloqué, vérifiez 5 fois, toutes les 5 secondes, si la vitesse du moteur est égale à 0.</li> <li>- Le moteur en lui-même est défectueux</li> <li>- Défaillance de l'ordinateur de bord</li> <li>- Court-circuit UVW, l'isolation de la bobine du moteur est endommagée (fréquence variable)</li> <li>- Le câblage UVW est débranché (fréquence variable)</li> <li>- Mauvaise évacuation de la chaleur (fréquence variable)</li> </ul>	<ul style="list-style-type: none"> <li>• Vérifiez que les fiches du faisceau de câbles sont bien branchées ou remplacez le faisceau de câbles</li> <li>• Vérifiez qu'il n'y a pas trop de vêtements ou qu'un vêtement est coincé. Après avoir éteint la machine et l'avoir laissée refroidir un moment, vous pourrez la rallumer.</li> <li>• Remplacez le moteur</li> <li>• Remplacez l'ordinateur embarqué</li> <li>• Vérifiez si la fiche du faisceau de câble est court-circuitée ou remplacez le moteur (fréquence variable)</li> <li>• Vérifiez que la fiche du faisceau de câbles est bien branchée ou remplacez le faisceau de câbles (fréquence variable)</li> <li>• Attendez que la machine refroidisse (fréquence variable)</li> </ul>
3	Arrivée d'eau	4C	<ul style="list-style-type: none"> <li>- Le robinet n'est pas entièrement ouvert ou le débit d'eau est trop faible</li> <li>- Le tuyau de vidange n'est bien suspendu</li> <li>- Le capteur du niveau d'air ou le tube d'air fuit</li> <li>- La vanne d'arrivée d'eau est endommagée</li> <li>- L'ordinateur embarqué est défectueux (la RCS de la vanne d'arrivée d'eau est ouverte ou la RCS de la pompe est cassée)</li> <li>- Défaillance du capteur du niveau d'eau (toujours maintenir un certain niveau d'eau)</li> </ul>	<ul style="list-style-type: none"> <li>• Vérifiez que le robinet est ouverte et le niveau de débit d'eau</li> <li>• Suspendez le tuyau de vidange</li> <li>• Vérifiez le capteur de niveau d'eau, et le manomètre ou remplacez-les</li> <li>• Remplacez la vanne d'arrivée d'eau</li> <li>• Remplacez l'ordinateur embarqué</li> <li>• Remplacez le capteur de niveau d'eau</li> </ul>
4	Vidange	5C	<ul style="list-style-type: none"> <li>- Le filtre de la pompe de vidange est sale Le tuyau de vidange est obstrué Défaillance de la pompe de vidange</li> <li>- La fiche du faisceau de câbles de la pompe de vidange est mal branchée, pas branchée ou le faisceau de câbles est défectueux</li> <li>- Défaillance de l'ordinateur de bord (court-circuit de la fiche du capteur de niveau d'eau)</li> <li>- Défaillance du capteur du niveau d'eau (toujours maintenir un certain niveau d'eau)</li> </ul>	<ul style="list-style-type: none"> <li>• Nettoyez le filtre de la pompe</li> <li>• Nettoyez le tuyau de vidange obstrué - Remplacez la pompe de vidange</li> <li>• Vérifiez que la fiche du faisceau de câbles est bien branchée ou remplacez le faisceau de câbles</li> <li>• Remplacez l'ordinateur embarqué</li> <li>• Remplacez le capteur de niveau d'eau</li> </ul>
5	Communication	AC	<ul style="list-style-type: none"> <li>- La fiche n'est pas branchée ou le faisceau de câbles est défectueux.</li> <li>- L'ordinateur embarqué de l'alimentation ou celui de l'affichage est défectueux.</li> </ul>	<ul style="list-style-type: none"> <li>• Vérifiez que les fiches du faisceau de câbles sont bien branchées ou remplacez le faisceau de câbles</li> <li>• Remplacez l'ordinateur embarqué</li> </ul>
		AC6	<ul style="list-style-type: none"> <li>- La fiche n'est pas branchée ou le faisceau de câbles est défectueux.</li> <li>- L'ordinateur embarqué ou celui de la technologie Inverter est défectueux</li> </ul>	<ul style="list-style-type: none"> <li>• Vérifiez que les fiches du faisceau de câbles sont bien branchées ou remplacez le faisceau de câbles</li> <li>• Remplacez l'ordinateur embarqué ou celui de l'onduleur</li> </ul>
		-	Le type de carte mère ne correspond pas à l'onduleur	<ul style="list-style-type: none"> <li>• Réinitialisez les valeurs</li> <li>• Remplacez l'onduleur</li> </ul>





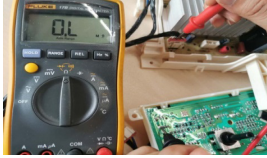

N°	Type d'information	Code d'information	Causes	Actions correctives
6	PORTE	CC	<ul style="list-style-type: none"> <li>- La porte n'est pas fermée</li> <li>- Le microrupteur est défectueux</li> <li>- La fiche n'est pas branchée ou le faisceau de câbles est défectueux.</li> <li>- Défaillance de l'ordinateur de bord</li> </ul>	<ul style="list-style-type: none"> <li>• Vérifiez que la porte est bien fermée</li> <li>• Remplacez le commutateur de détection de la porte</li> <li>• Vérifiez que les fiches du faisceau de câbles sont bien branchées ou remplacez le faisceau de câbles</li> <li>• Remplacez l'ordinateur embarqué</li> </ul>
		DC1	<ul style="list-style-type: none"> <li>- La porte n'est pas fermée</li> <li>- Le système de fermeture de la porte est défectueux</li> <li>- La fiche n'est pas branchée ou le faisceau de câbles est défectueux.</li> <li>- Défaillance de l'ordinateur de bord (défaillance du Triac)</li> </ul>	<ul style="list-style-type: none"> <li>• Vérifiez que la porte est bien fermée</li> <li>- Remplacez le système de fermeture de la porte</li> <li>• Vérifiez que les fiches du faisceau de câbles sont bien branchées ou remplacez le faisceau de câbles</li> <li>• Remplacez l'ordinateur embarqué</li> </ul>
7	RÉSISTANCE	HC	<ul style="list-style-type: none"> <li>- La fiche du tuyau de chauffage n'est pas branchée ou le faisceau de câbles est défectueux.</li> <li>- Défaillance du tuyau de chauffage</li> <li>- Défaillance de l'ordinateur de bord (ou défaillance de l'ordinateur de bord du séchage)</li> </ul>	<ul style="list-style-type: none"> <li>• Vérifiez que les fiches du faisceau de câbles sont bien branchées ou remplacez le faisceau de câbles</li> <li>• Remplacez le tuyau de chauffage</li> <li>• Remplacez l'ordinateur de bord (ou l'ordinateur de bord du séchage)</li> </ul>
8	Fuite d'eau	LC	<ul style="list-style-type: none"> <li>- Engagement de la résistance défectueux. (Délogée)</li> <li>- Le tuyau d'air est délogé et une fuite d'eau se produit lors du cycle d'essorage.</li> <li>- L'arrière de la cuve à l'arrière de la pièce de fixation des boulons de sécurité est cassée.</li> <li>- Une fuite d'eau se produit à l'avant et il y a beaucoup de mousse, en raison d'une quantité excessive de lessive.</li> <li>- Une fuite d'eau se produit car le raccord entre le tuyau et le tiroir de lessive est mal connecté.</li> <li>- Le cache-filtre de la pompe de drainage est mal engagé.</li> <li>- La fuite d'eau se produit au niveau du tuyau de vidange.</li> <li>- Les vis soutenant le conduit de condensation sont usées.</li> <li>- Le joint du tuyau est installé à l'envers ou le joint en caoutchouc n'a pas été installé.</li> <li>- La fuite d'eau se produit lorsque les vis qui maintiennent la cuve, à l'avant et à l'arrière, en place sont mal serrées.</li> <li>- Le capteur de fuite est défectueux.</li> </ul>	<ul style="list-style-type: none"> <li>- Vérifiez tout fuite d'eau éventuelle.</li> <li>• Corps étranger dans le boîtier DV</li> <li>• Une fuite à l'intérieur du tuyau ou d'autres pièces.</li> </ul>
9	Capteur de température	TC1	<ul style="list-style-type: none"> <li>- La fiche du faisceau de câbles du capteur de température de chauffage de l'eau n'est pas branchée ou le faisceau de câbles est défectueux.</li> <li>- Défaillance du capteur de température.</li> <li>- Défaillance de l'ordinateur de bord</li> </ul>	<ul style="list-style-type: none"> <li>• Vérifiez que les fiches du faisceau de câbles sont bien branchées ou remplacez le faisceau de câbles</li> <li>- Remplacez le capteur de température</li> <li>• Remplacez l'ordinateur embarqué</li> </ul>
10	Paramétrage des variables anormal	Tous les affichages clignotent	<ul style="list-style-type: none"> <li>- Le paramétrage des variables ne correspond pas au logiciel actuel</li> <li>- Le stockage des informations des variables est anormal (défaillance Flash ou Eeprom)</li> </ul>	<ul style="list-style-type: none"> <li>- Entrez en mode Paramétrage des variables, puis réinitialisez les valeurs</li> <li>• Microcontrôle ou Eeprom</li> </ul>

## 4-3. CODE DE DIAGNOSTIC ET ACTION CORRECTIVE

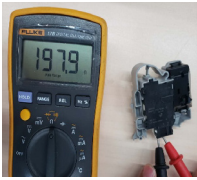
- Il s'agit de procédures de dépannage courantes pour chaque mode d'erreur d'un lave-linge hublot. Pour plus de détails, reportez-vous aux procédures de réparation générales.

Type d'information	Code d'information	Causes	Actions correctives	Description de la photo
Capteur du niveau d'eau 	0C/1C	<ul style="list-style-type: none"> <li>• Défaillance de la vanne d'arrivée d'eau</li> <li>• L'ordinateur de bord est défectueux (la RCS de la vanne d'arrivée d'eau est court-circuitée)</li> <li>• Défaillance du capteur de niveau d'eau (moins de 20 Khz ou plus de 50 Khz au-dessus de la plage normale)</li> <li>• La fiche du capteur de niveau d'eau n'est pas branchée ou le faisceau de câbles est défectueux.</li> </ul>	<ul style="list-style-type: none"> <li>• Remplacez la vanne d'arrivée d'eau</li> <li>• Remplacez l'ordinateur embarqué</li> <li>• Remplacez le capteur de niveau d'eau</li> <li>• Vérifiez que la fiche du faisceau de câbles est bien branchée ou remplacez le faisceau de câbles</li> </ul>	 <p>Vérifiez la fréquence du capteur du niveau d'eau.</p> <ul style="list-style-type: none"> <li>- Vérifiez que le capteur de niveau d'eau et le connecteur sont bien branchés.</li> <li>- Fréquence : environ 42,5 Khz sans charge</li> </ul>
Moteur de lavage 	3C	<ul style="list-style-type: none"> <li>• La fiche du faisceau de câbles du moteur est mal branchée ou le faisceau de câbles est défectueux</li> <li>• La température du moteur est trop élevée pour que la protection thermique puisse être activée (défaillance du rotor bloqué, vérifiez 5 fois, toutes les 5 secondes, si la vitesse du moteur est égale à 0.</li> <li>• Le moteur en lui-même est défectueux Défaillance de l'ordinateur de bord</li> <li>• Court-circuit UVW, l'isolation de la bobine du moteur est endommagée (fréquence variable)</li> <li>• Le câblage UVW est débranché (fréquence variable)</li> <li>• Mauvaise évacuation de la chaleur (fréquence variable)</li> </ul>	<ul style="list-style-type: none"> <li>• Vérifiez que les fiches du faisceau de câbles sont bien branchées ou remplacez le faisceau de câbles</li> <li>• Vérifiez qu'il n'y a pas trop de vêtements ou qu'un vêtement est coincé. Après avoir éteint la machine et l'avoir laissée refroidir un moment, vous pourrez la rallumer.</li> <li>• Remplacez le moteur</li> <li>• Remplacez l'ordinateur embarqué</li> <li>• Vérifiez si la fiche du faisceau de câble est court-circuitée ou remplacez le moteur (fréquence variable)</li> <li>• Vérifiez que la fiche du faisceau de câbles est bien branchée ou remplacez le faisceau de câbles (fréquence variable)</li> </ul>	<p>► <b>Moteur CC sans balais</b></p> <ul style="list-style-type: none"> <li>- Vérifiez la résistance du connecteur du boîtier d'alimentation du moteur.</li> <li>- Vérifiez les résistances du moteur n° 1,2,1,3 2,3 (3~5 Ω)</li> </ul> <p>Broche n°1 → 3</p> 

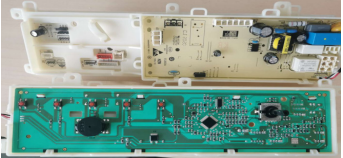
Type d'information	Code d'information	Causes	Actions correctives	Description de la photo
Arrivée d'eau 	4C	<ul style="list-style-type: none"> <li>Le robinet n'est pas entièrement ouvert ou le débit d'eau est trop faible</li> <li>Le tuyau de vidange n'est bien suspendu</li> <li>Le capteur du niveau d'air ou le tube d'air fuit</li> <li>La vanne d'arrivée d'eau est endommagée</li> <li>L'ordinateur embarqué est défectueux (la RCS de la vanne d'arrivée d'eau est ouverte ou la RCS de la pompe est cassée)</li> <li>Défaillance du capteur du niveau d'eau (toujours maintenir un certain niveau d'eau)</li> </ul>	<ul style="list-style-type: none"> <li>Vérifiez que le robinet est ouverte et le niveau de débit d'eau</li> <li>Suspendez le tuyau de vidange</li> <li>Vérifiez le capteur de niveau d'eau, et le manomètre ou remplacez-les</li> <li>Remplacez la vanne d'arrivée d'eau</li> <li>Remplacez l'ordinateur embarqué</li> <li>Remplacez le capteur de niveau d'eau</li> </ul>	<ol style="list-style-type: none"> <li>Vérifiez la résistance de la vanne d'arrivée d'eau. Résistance : de 3 à 5 kΩ entre deux fiches de chaque électrovanne </li> <li>Vérifiez qu'il n'y a pas de corps étranger dans le filtre d'admission de la vanne d'arrivée d'eau. </li> </ol>
Vidange 	5C	<ul style="list-style-type: none"> <li>Le filtre de la pompe de vidange est sale</li> <li>Le tuyau de vidange est obstrué</li> <li>Pompe de vidange défectueuse</li> <li>La fiche du faisceau de câbles de la pompe de vidange est mal branchée, pas branchée ou le faisceau de câbles est défectueux</li> <li>Défaillance de l'ordinateur de bord (court-circuit de la fiche du capteur de niveau d'eau)</li> <li>Défaillance du capteur du niveau d'eau (toujours maintenir un certain niveau d'eau)</li> </ul>	<ul style="list-style-type: none"> <li>Nettoyez le filtre de la pompe</li> <li>Nettoyez le tuyau de vidange obstrué</li> <li>Remplacez la pompe de vidange</li> <li>Vérifiez que la fiche du faisceau de câbles est bien branchée ou remplacez le faisceau de câbles</li> <li>Remplacez l'ordinateur embarqué</li> <li>Remplacez le capteur de niveau d'eau</li> </ul>	 <b>► POMPE DE VIDANGE</b> Résistance : environ de 160 à 210 kΩ entre les fiches du moteur de la pompe
Communication 	AC	<ul style="list-style-type: none"> <li>La fiche n'est pas branchée ou le faisceau de câbles est défectueux.</li> <li>L'ordinateur embarqué de l'alimentation ou celui de l'affichage est défectueux.</li> </ul>	<ul style="list-style-type: none"> <li>Vérifiez que les fiches du faisceau de câbles sont bien branchées ou remplacez le faisceau de câbles</li> <li>Remplacez l'ordinateur embarqué</li> </ul>	-
	AC6	<ul style="list-style-type: none"> <li>La fiche n'est pas branchée ou le faisceau de câbles est défectueux.</li> <li>L'ordinateur embarqué ou celui de la technologie Inverter est défectueux</li> </ul>	<ul style="list-style-type: none"> <li>Vérifiez que les fiches du faisceau de câbles sont bien branchées ou remplacez le faisceau de câbles</li> <li>Remplacez l'ordinateur embarqué ou celui de l'onduleur</li> </ul>	  Câbles débranchés :阻值无限大开路 Câbles branchés:阻值小接近0Ω
	-	<ul style="list-style-type: none"> <li>Le type de carte mère ne correspond pas à l'onduleur</li> </ul>	<ul style="list-style-type: none"> <li>Réinitialisez les valeurs</li> <li>Remplacez l'onduleur</li> </ul>	-

Type d'information	Code d'information	Causes	Actions correctives	Description de la photo
Door 	CC	<ul style="list-style-type: none"> <li>La porte n'est pas fermée</li> <li>Le commutateur micro est défectueux</li> <li>La fiche n'est pas branchée ou le faisceau de câbles est défectueux.</li> <li>Défaillance de l'ordinateur de bord</li> </ul>	<ul style="list-style-type: none"> <li>Vérifiez que la porte est bien fermée</li> <li>Remplacez le commutateur de détection de la porte</li> <li>Vérifiez que les fiches du faisceau de câbles sont bien branchées ou remplacez le faisceau de câbles</li> <li>Remplacez l'ordinateur embarqué</li> </ul>	 <p>► <b>Type1</b> Les résistances n°2 et 3 du COMMUTATEUR DE FERMETURE DE PORTE doivent être de 150 à 250 Ω</p>
	DC1	<ul style="list-style-type: none"> <li>La porte n'est pas fermée</li> <li>Commutateur de fermeture de la porte</li> <li>La fiche n'est pas branchée ou le faisceau de câbles est défectueux.</li> <li>Défaillance de l'ordinateur de bord (défaillance du Triac)</li> </ul>	<ul style="list-style-type: none"> <li>Vérifiez que la porte est bien fermée</li> <li>- Remplacez le système de fermeture de la porte</li> <li>Vérifiez que les fiches du faisceau de câbles sont bien branchées ou remplacez le faisceau de câbles</li> <li>Remplacez l'ordinateur embarqué</li> </ul>	
Résistance 	HC	<ul style="list-style-type: none"> <li>La fiche du tuyau de chauffage n'est pas branchée ou le faisceau de câbles est défectueux.</li> <li>Défaillance du tuyau de chauffage</li> <li>Défaillance de l'ordinateur de bord (ou défaillance de l'ordinateur de bord du séchage)</li> </ul>	<ul style="list-style-type: none"> <li>Vérifiez que les fiches du faisceau de câbles sont bien branchées ou remplacez le faisceau de câbles</li> <li>Remplacez le tuyau de chauffage</li> <li>Remplacez l'ordinateur de bord (ou l'ordinateur de bord du séchage)</li> </ul>	 <p>Résistance de lavage Vérifiez la résistance (pour les éléments défectueux) Vérifiez la tension des deux fiches de la résistance lors du lavage. Vérifiez que l'intensité de la résistance des deux fiches est de 25 ~ 35 Ω.</p>
PBA PRINCIPALE Tension CC 	Aucun	<ul style="list-style-type: none"> <li>Dysfonctionnement de la PBA</li> </ul>	<ul style="list-style-type: none"> <li>Vérifiez la tension CC de la PBA principale, en cas de tension incorrecte, corrigez-la.</li> <li>- Normale : environ 12V</li> <li>- Normale : environ 5 V</li> </ul>	
Capteur de température 	TC1	<ul style="list-style-type: none"> <li>La fiche du faisceau de câbles du capteur de température de chauffage de l'eau n'est pas branchée ou le faisceau de câbles est défectueux.</li> <li>Défaillance du capteur de température.</li> <li>Défaillance de l'ordinateur de bord</li> </ul>	<ul style="list-style-type: none"> <li>Vérifiez que les fiches du faisceau de câbles sont bien branchées ou remplacez le faisceau de câbles</li> <li>- Remplacez le capteur de température</li> <li>Remplacez l'ordinateur embarqué</li> </ul>	

#### 4-4. LISTE DES POINTS À VÉRIFIER PAR L'UTILISATEUR POUR LE DÉPANNAGE

PROBLÈME	SOLUTION
Le lave-linge ne démarre pas.	<ul style="list-style-type: none"><li>• Assurez-vous que le lave-linge est branché.</li><li>• Assurez-vous que la porte est bien fermée.</li><li>• Assurez-vous que le robinet d'eau est ouvert.</li><li>• Appuyez de nouveau sur Start ou <b>Start/Pause</b>.</li></ul>
L'arrivée d'eau est insuffisante ou aucune arrivée d'eau.	<ul style="list-style-type: none"><li>• Ouvrez complètement le robinet d'eau.</li><li>• Assurez-vous que le tuyau d'arrivée d'eau n'est pas gelé.</li><li>• Assurez-vous que le tuyau d'arrivée d'eau n'est pas plié ni obstrué.</li><li>• Nettoyez le filtre du tuyau d'arrivée d'eau.</li></ul>
Le lave-linge vibre beaucoup ou est bruyant.	<ul style="list-style-type: none"><li>• Assurez-vous que le lave-linge est à niveau. Si le sol n'est pas à niveau, utilisez des pieds de réglage.</li><li>• Assurez-vous que les boulons d'expédition sont retirés.</li><li>• Assurez-vous que le lave-linge ne touche aucun autre objet.</li><li>• Assurez-vous que la charge de linge est bien équilibrée.</li></ul>
Le lave-linge ne vidange pas et/ou n'essore pas.	<ul style="list-style-type: none"><li>• Assurez-vous que le tuyau de vidange est bien droit sur toute sa longueur, jusqu'au système de vidange.</li><li>• Assurez-vous que le filtre n'est pas obstrué par des débris.</li></ul>
La porte ne s'ouvre pas.	<ul style="list-style-type: none"><li>• Appuyez sur le bouton Start/Pause pour arrêter le lave-linge.</li><li>• La porte reste bloquée tant que le lave-linge est chaud à l'intérieur, après une opération de chauffage.</li><li>• Il peut se passer quelques secondes avant que le mécanisme de fermeture de la porte ne désengage.</li></ul>
Bouton Vérifier	<ul style="list-style-type: none"><li>• bC s'affiche. Reportez-vous au dépannage de l'erreur bC.</li></ul>

## 5. SCHÉMA DU PCB

### 5-1. SCHÉMA DU PCB PRINCIPAL - MODÈLE AVEC MOTEUR DIT

► Ce document ne peut pas être utilisé sans l'autorisation de Samsung.

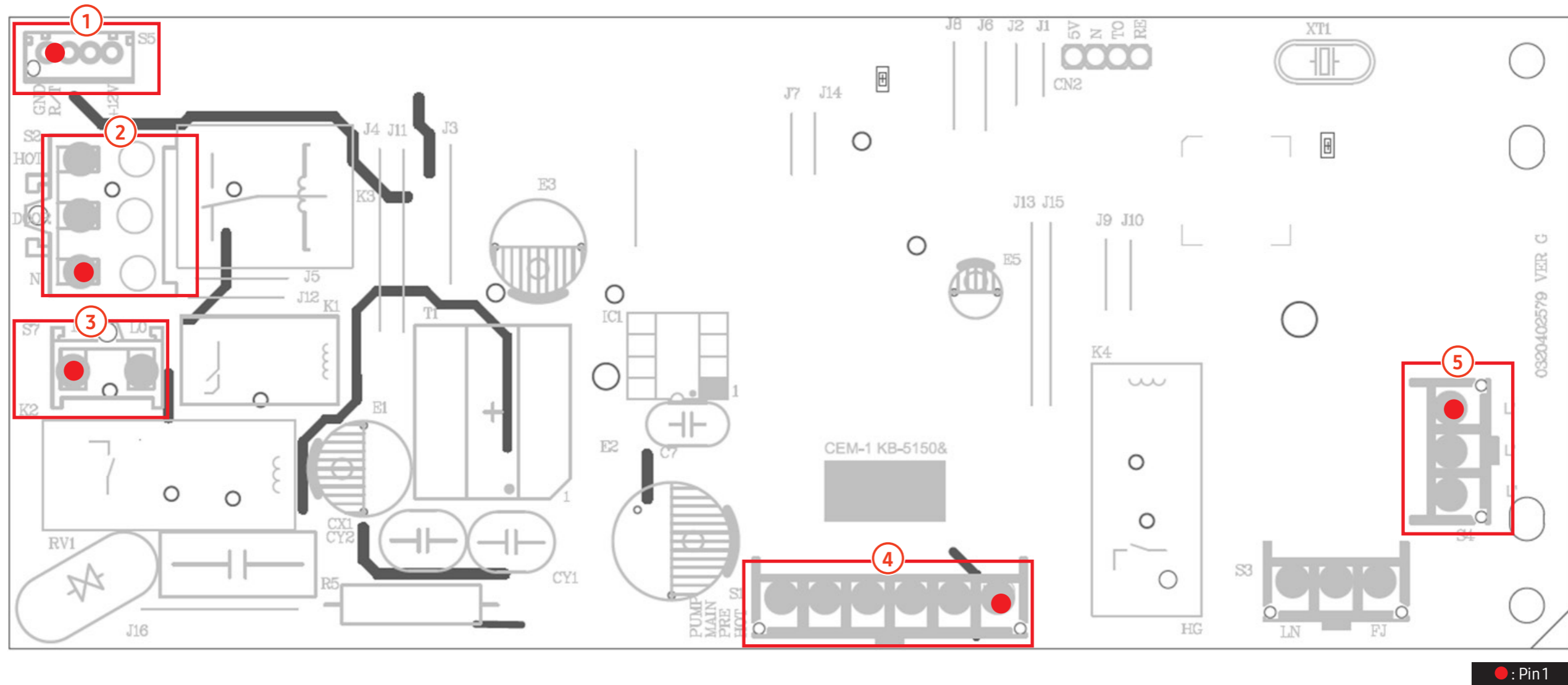

Emplacement	Référence	Fonction	Description
1	S5	Fiche de communication	Communication avec l'ordinateur d'affichage et le branchement électrique
2	S2	Chauffage, fermeture de la porte, fiche du câble n	Connexion avec le tuyau de chauffage, la fermeture de la porte et la fiche du câble n ; câblage à 2 broches restant
3	S7	Fiche d'alimentation	Connexion avec le câble L et connexion avec le câble L0 après une double coupure
4	S1	Fiche de charge	Vidange externe, lavage principal, vanne de prélavage
5	S4	Fiche de branchement	À sertir uniquement

## SCHÉMA DU PCB PRINCIPAL - MODÈLE AVEC MOTEUR UNIVERSEL

► Ce document ne peut pas être utilisé sans l'autorisation de Samsung.

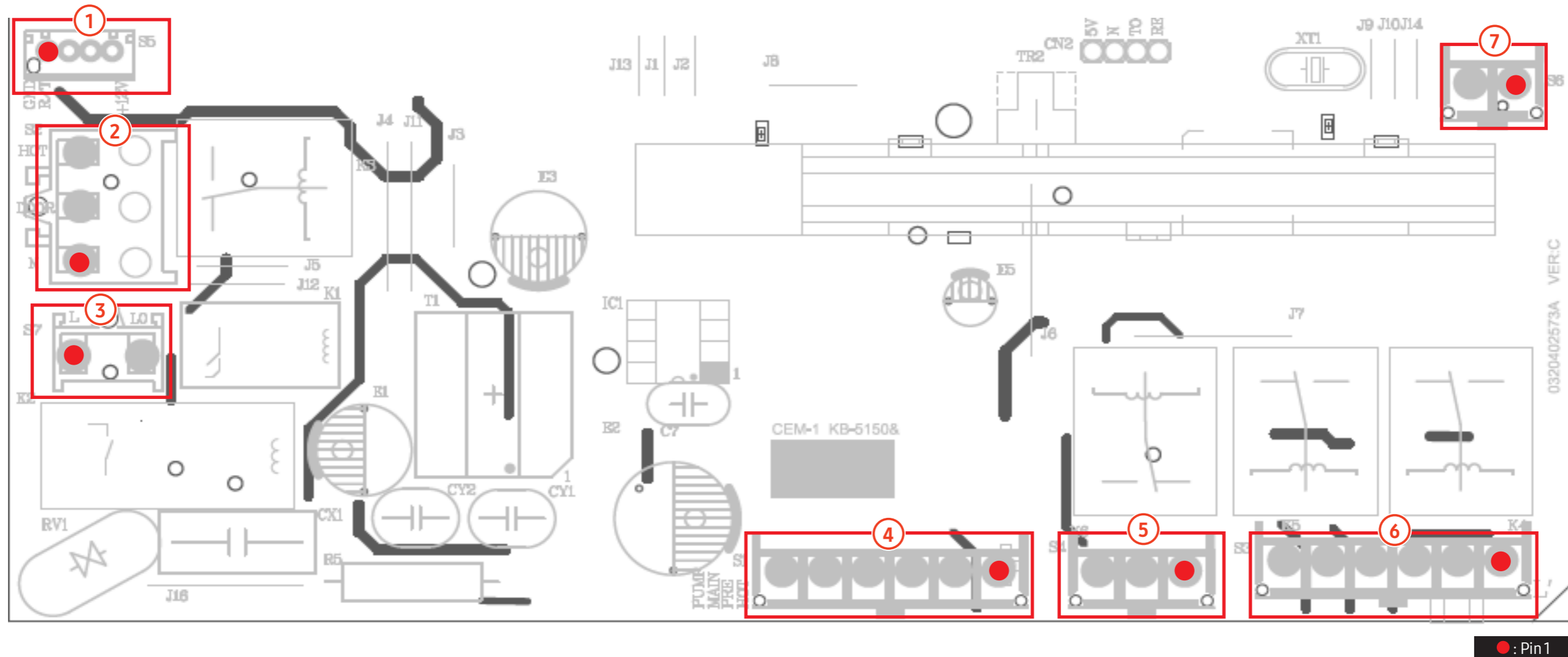

Emplacement	Emplacement	Fonction	Description
1	S5	Fiche de communication	Communication avec l'ordinateur d'affichage et le branchement électrique
2	S2	Chauffage, fermeture de la porte, fiche du câble n	Connexion avec le tuyau de chauffage, la fermeture de la porte et le câble N ; câblage à 2 broches restant
3	S7	Fiche d'alimentation	Connexion avec le câble L et l0 après une double coupure
4	S1	Fiche de charge	Vidange externe, lavage principal, vanne de prélavage
5	S4	Fiches du moteur	Connexion au moteur
6	S3	Fiche du moteur	Connexion au moteur et câbles
7	S6	Fiche du retour vitesse	Connexion au signal de retour vitesse

## 5-2. DESCRIPTIONS DÉTAILLÉES DES BORNES DE CONTACT (PBA PRINCIPALE) - MODÈLE À MOTEUR DIT

► Ce document ne peut pas être utilisé sans l'autorisation de Samsung.

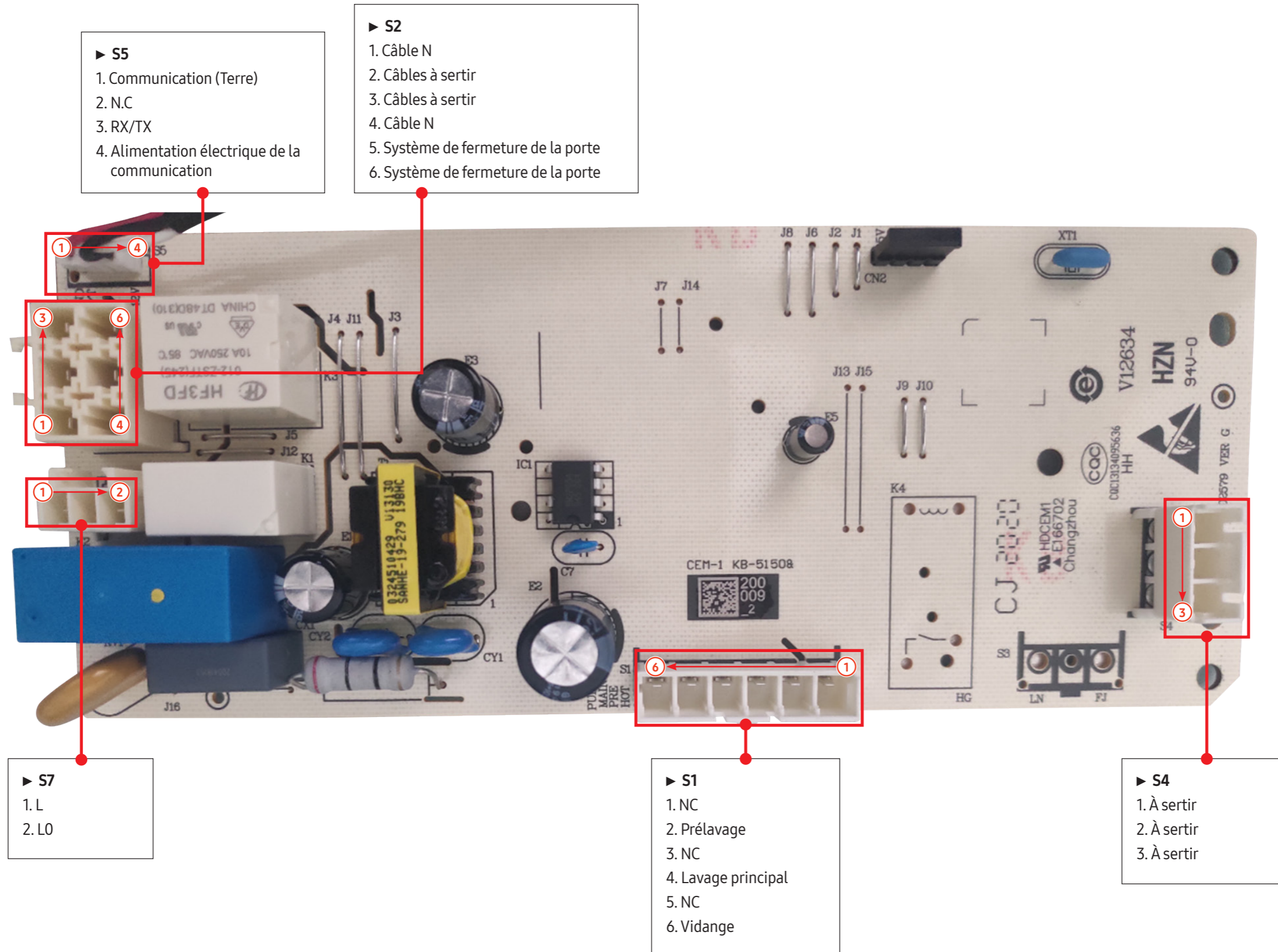

## DESCRIPTIONS DÉTAILLÉES DES BORNES DE CONTACT (PBA PRINCIPALE) - MODÈLE À MOTEUR UNIVERSEL

► Ce document ne peut pas être utilisé sans l'autorisation de Samsung.

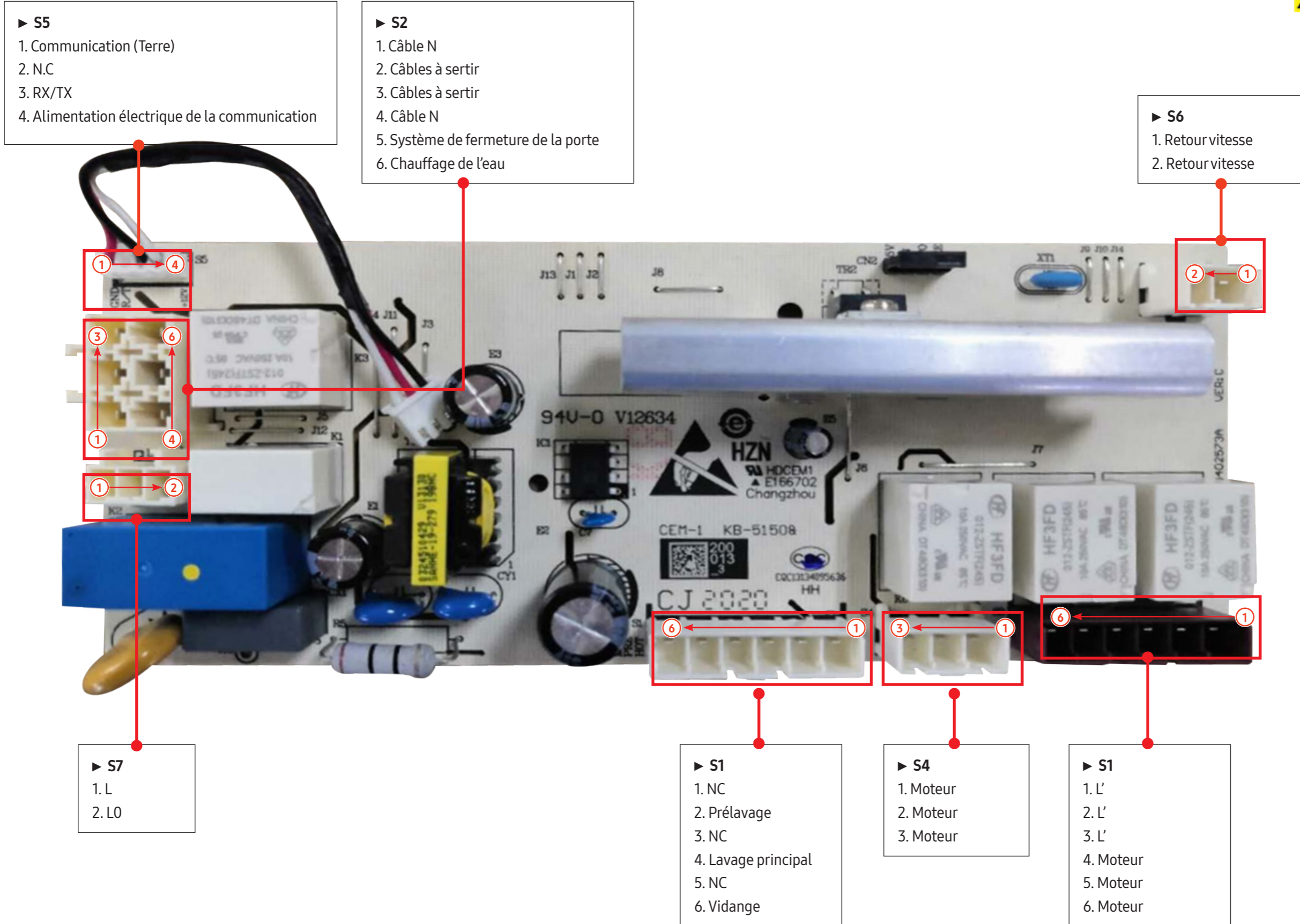

### 5-3. SCHÉMA DU PCB SECONDAIRE - MODÈLE AVEC MOTEUR DIT

► Ce document ne peut pas être utilisé sans l'autorisation de Samsung.

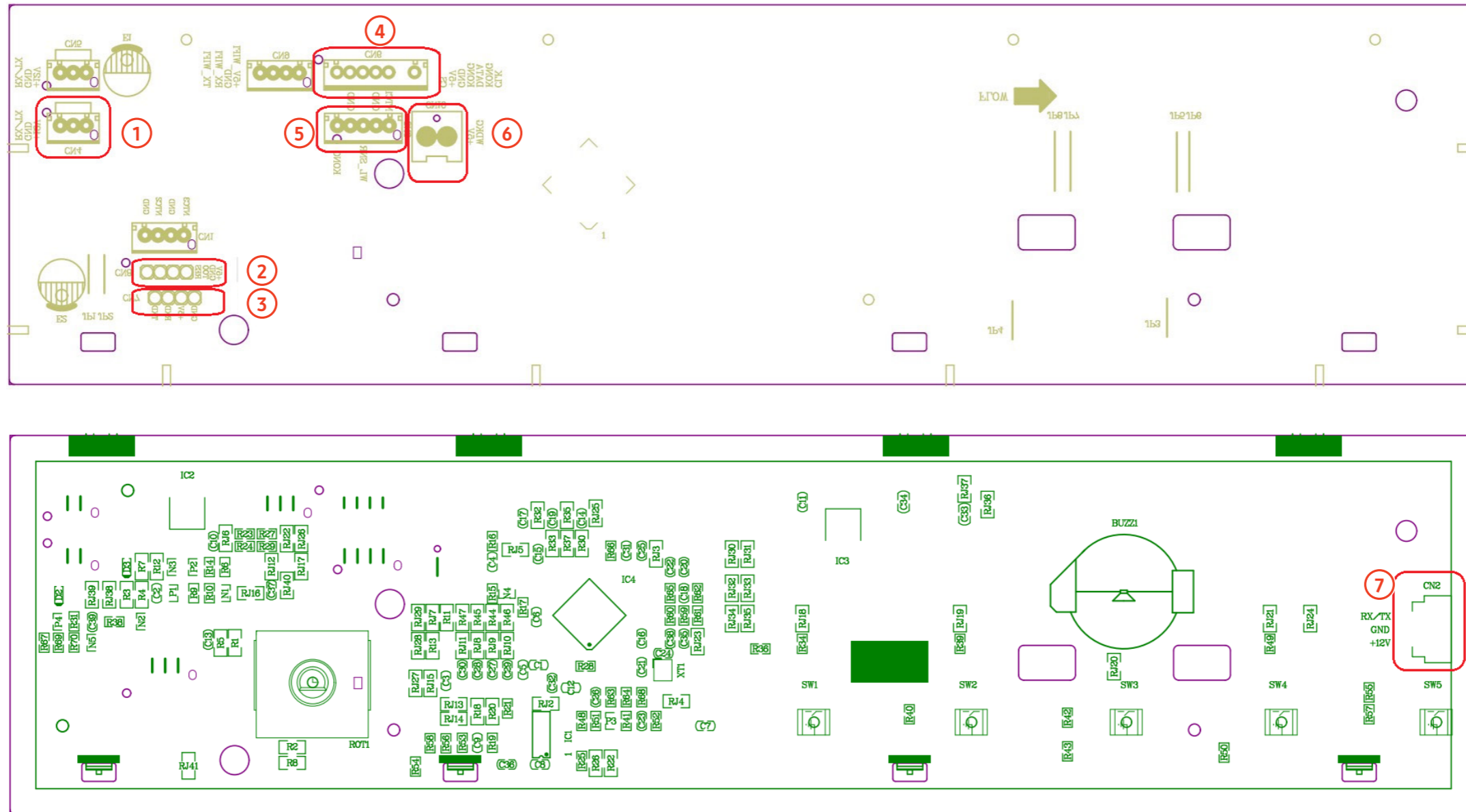

Emplacement	Référence	Fonction	Description
1	CN4	Interface de communication	Interface de communication de l'ordinateur d'affichage
2	CN8	Port CC de débogage de communication	Interface pour le téléchargement ou le débogage en ligne du programme du microcontrôleur
3	CN7	Interface de réseau	Interface de réseau réservée à l'ordinateur d'affichage
4	CN6	Interface de l'ordinateur de l'éclairage LED	Tube digital LED des commandes et interface de l'affichage LED
5	CN3	Interface du capteur	Interface du capteur de la température de l'eau et capteur du niveau d'eau.
6	CN10	Interface du commutateur de température	Interface de connexion du commutateur de température
7	CN2	Interface de communication	Interface de communication entre l'ordinateur d'affichage et celui de l'alimentation

## SCHÉMA DU PCB PSECONDAIRE - MODÈLE AVEC MOTEUR UNIVERSEL

► Ce document ne peut pas être utilisé sans l'autorisation de Samsung.

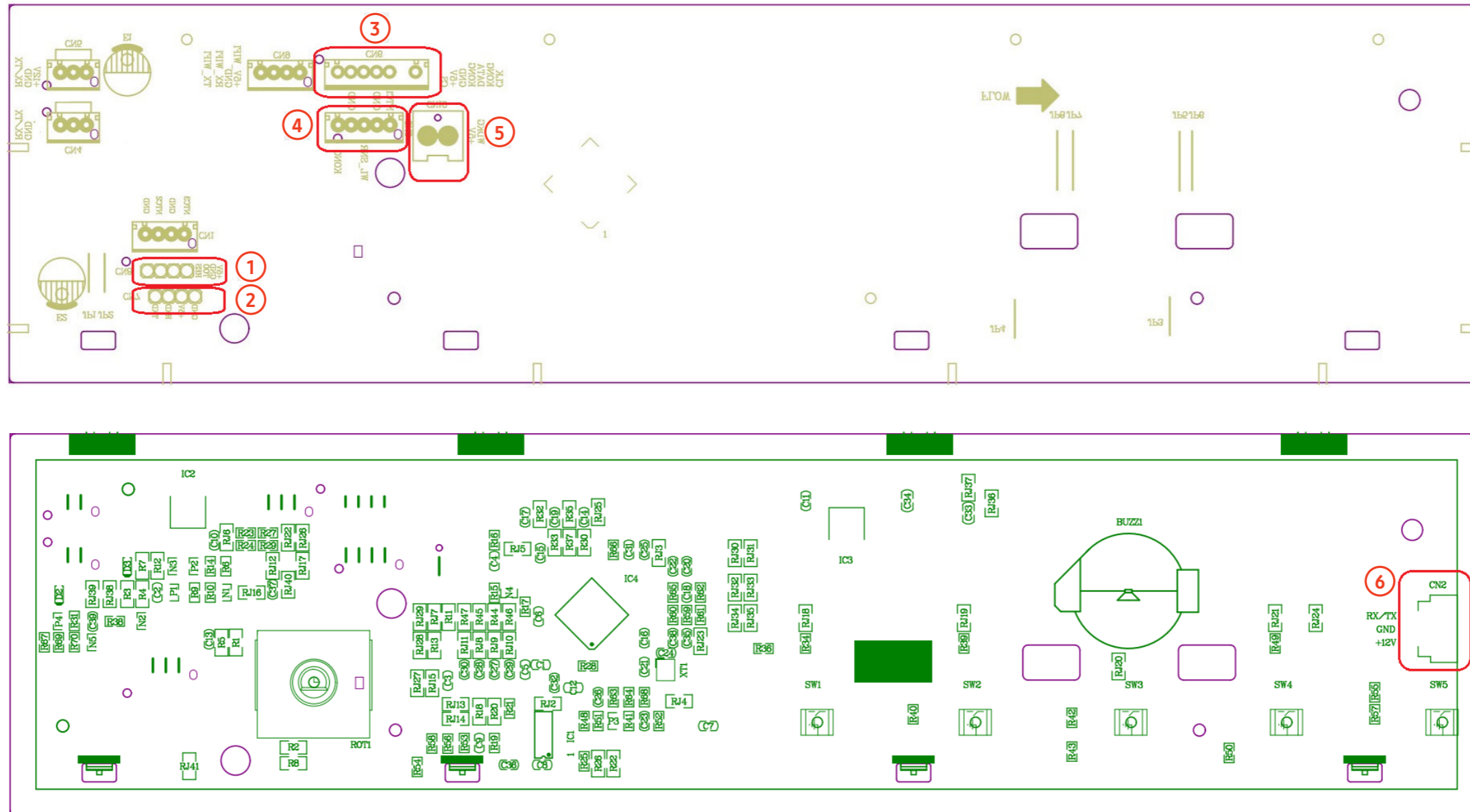

Emplacement	Référence	Fonction	Description
1	CN8	Port CC de débogage de communication	Interface pour le téléchargement ou le débogage en ligne du programme du microcontrôleur
2	CN7	Interface de réseau	Interface de réseau standard réservée à l'ordinateur d'affichage
3	CN6	Interface de l'ordinateur de l'éclairage LED	Tube digital LED des commandes et interface de l'affichage LED
4	CN3	Interface du capteur	Interface du capteur de la température de l'eau et capteur du niveau d'eau.
5	CN10	Interface du commutateur de température	Interface de connexion du commutateur de température
6	CN2	Interface de communication	Interface de communication entre l'ordinateur d'affichage et celui de l'alimentation

## 5-4. DESCRIPTIONS DÉTAILLÉES DES BORNES DE CONTACT (SCHÉMA DI PCB SECONDAIRE) - MODÈLE À MOTEUR DIT

► Ce document ne peut pas être utilisé sans l'autorisation de Samsung.

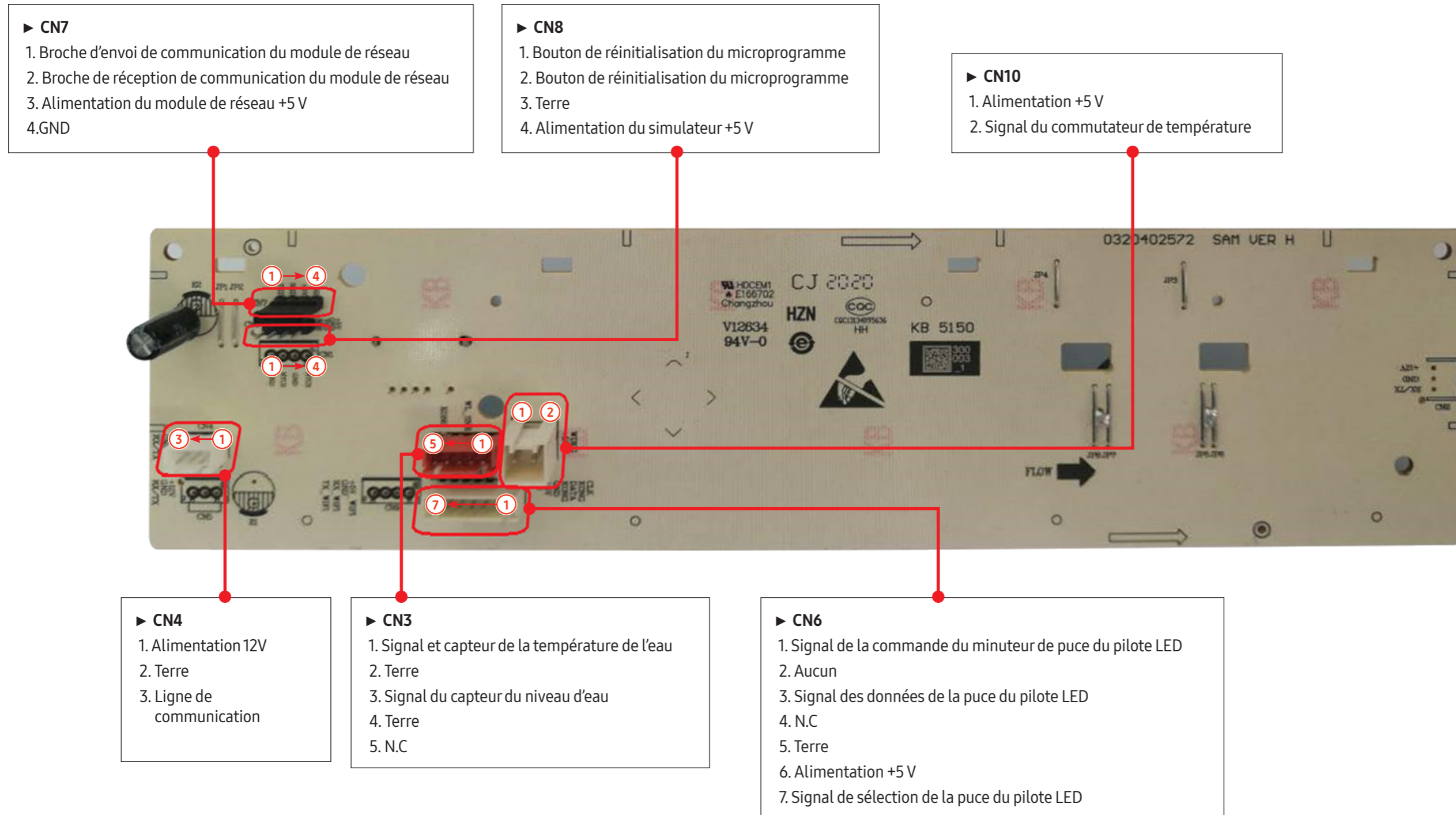

## DESCRIPTIONS DÉTAILLÉES DES BORNES DE CONTACT (SCHÉMA DI PCB SECONDAIRE) - MODÈLE À MOTEUR DIT

► Ce document ne peut pas être utilisé sans l'autorisation de Samsung.



### ► CN2

1. Signal de communication entre l'ordinateur d'affichage et celui de l'alimentation
2. Terre
3. Alimentation du module de réseau +12 V

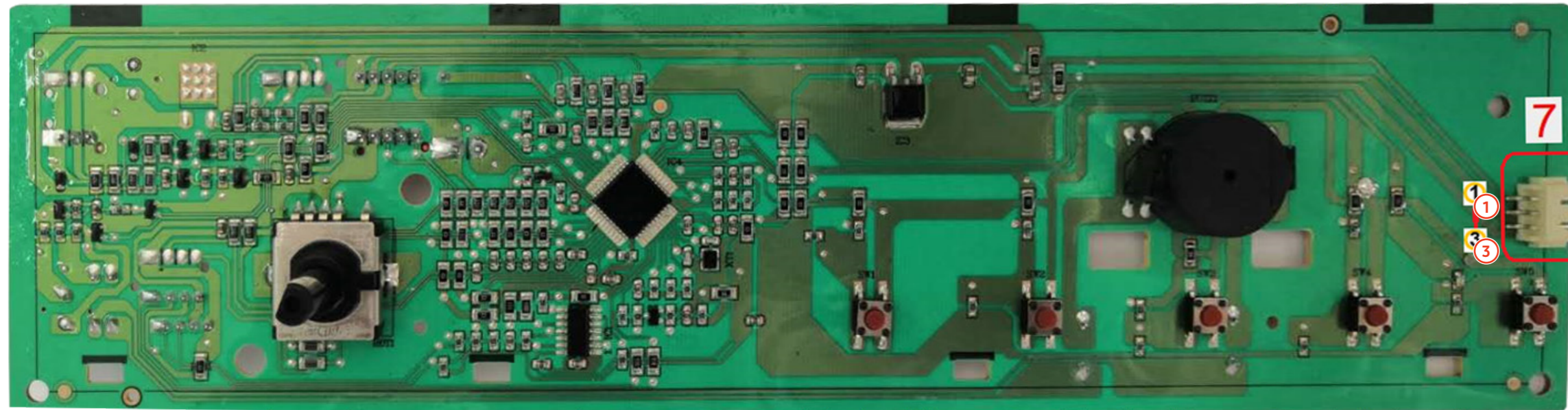

## DESCRIPTIONS DÉTAILLÉES DES BORNES DE CONTACT (SCHÉMA DI PCB SECONDAIRE) - MODÈLE À MOTEUR UNIVERSEL

► Ce document ne peut pas être utilisé sans l'autorisation de Samsung.

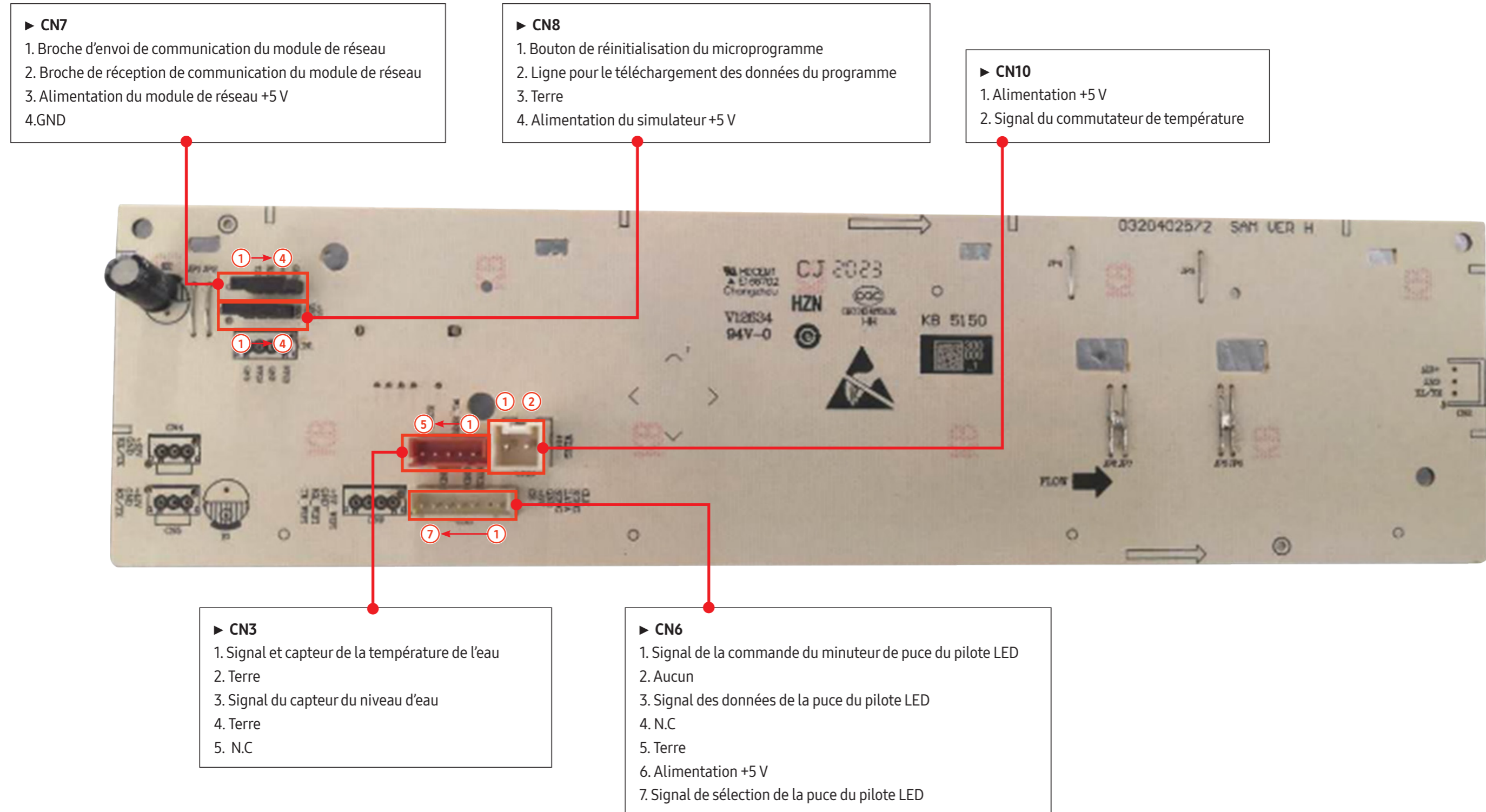

## DESCRIPTIONS DÉTAILLÉES DES BORNES DE CONTACT (SCHÉMA DI PCB SECONDAIRE) - MODÈLE À MOTEUR UNIVERSEL

► Ce document ne peut pas être utilisé sans l'autorisation de Samsung



### ► CN2

1. Signal de communication entre l'ordinateur d'affichage et celui de l'alimentation
2. Terre
3. Alimentation du module de réseau +12 V

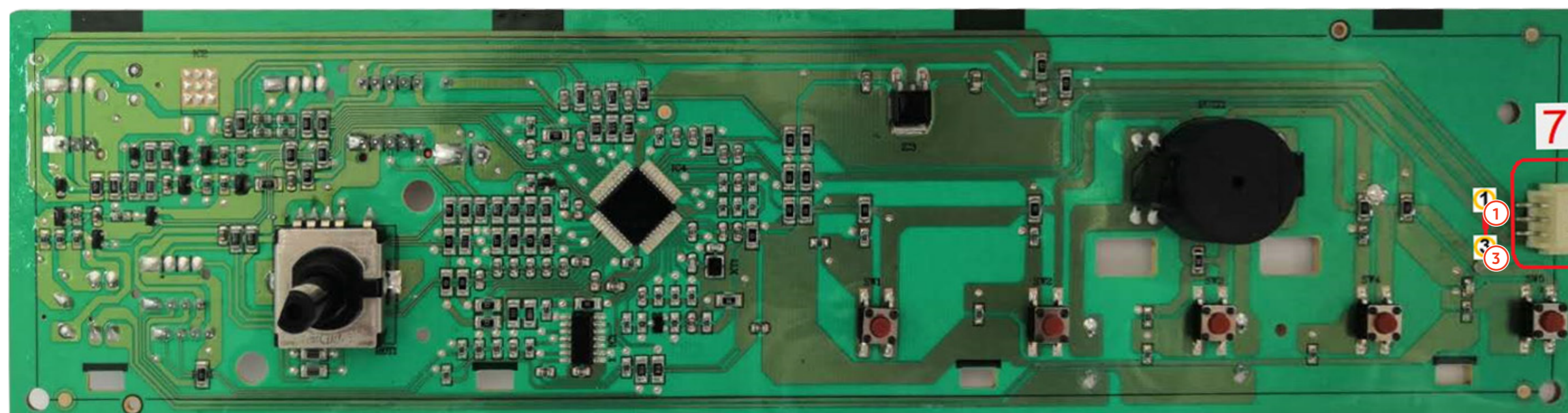

## 5-5. SCHÉMA DU PCB DE L'ONDULEUR

► Ce document ne peut pas être utilisé sans l'autorisation de Samsung.

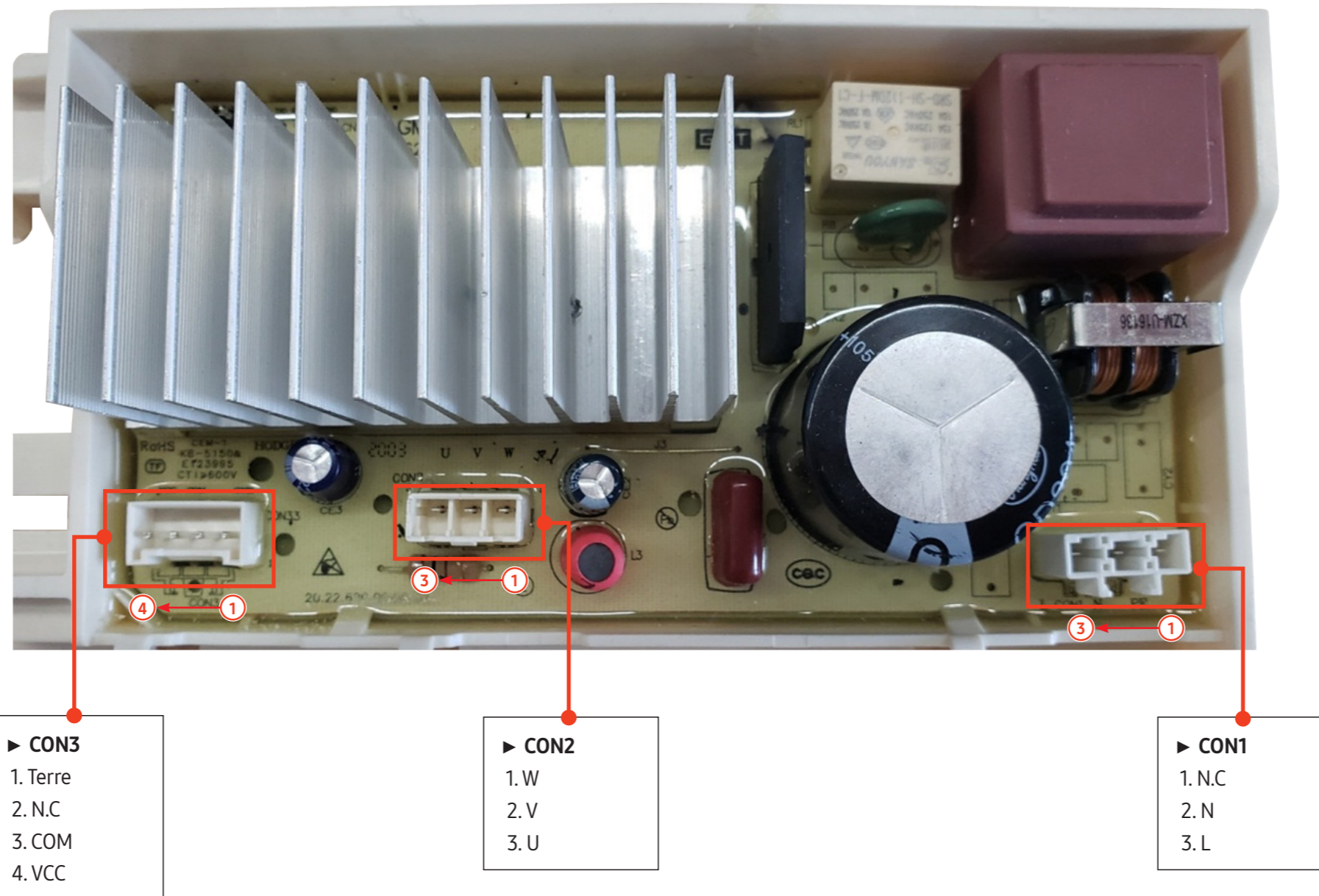

## 6. SCHÉMA DE CÂBLAGE

### 6-1. SCHÉMA DE CÂBLAGE

► Ce document ne peut pas être utilisé sans l'autorisation de Samsung.

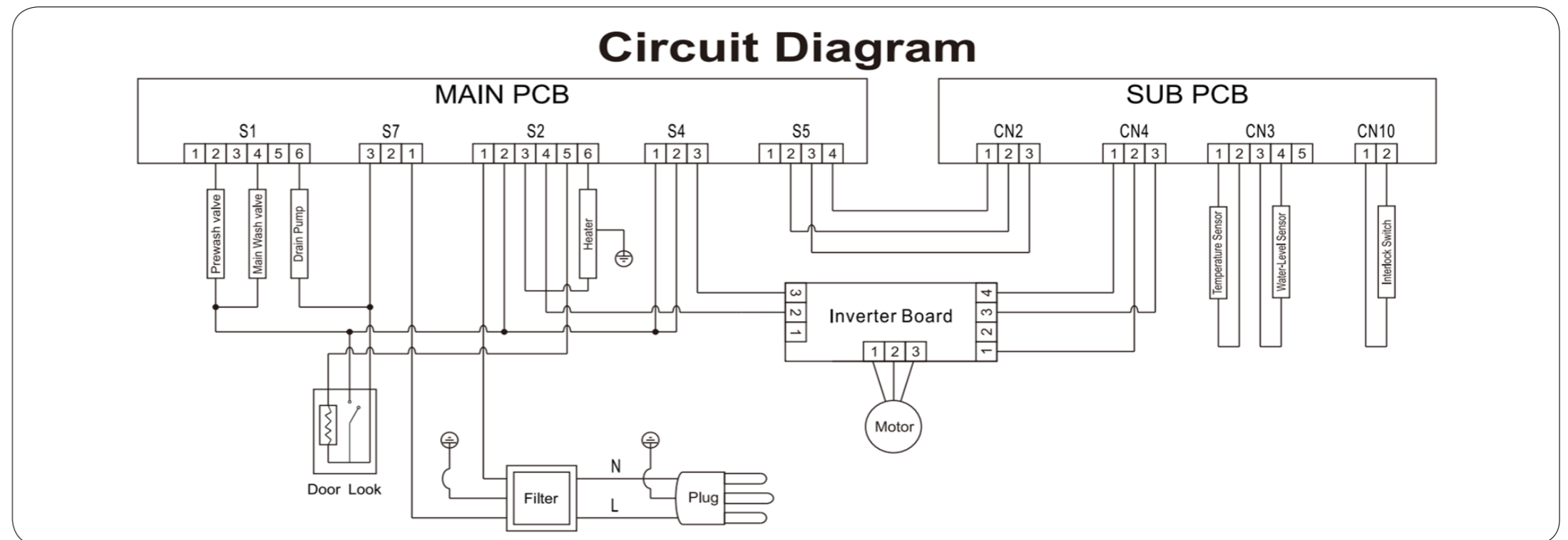
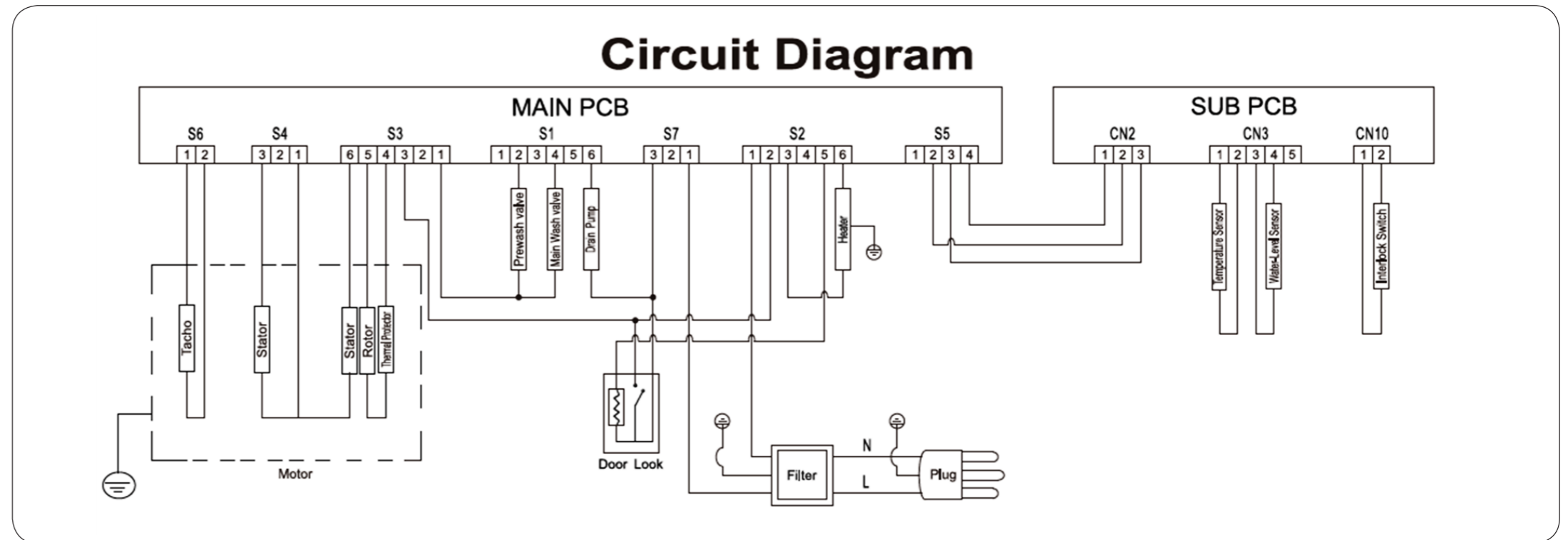

#### ■ INFORMATION DE RÉFÉRENCE

BLK	NOIR
BLU	BLEU
GRN	VERT
GRY	GRIS
NTR	NATUREL
ORG	ORANGE
PNK	ROSE
RED	ROUGE
SKYBLU	BLEU CIEL
VIO	VIOLET
WHT	BLANC
YEL	JAUNE



## 7. RÉFÉRENCE

### 7-1. VÉRIFICATION DES COMPOSANTS

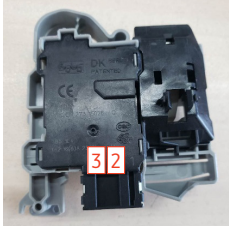
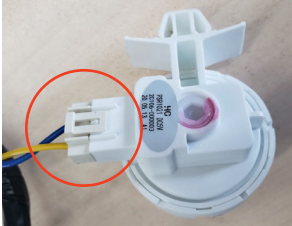
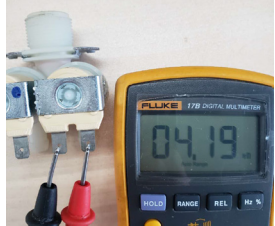
Moteur de vidange	Moteur CC sans balais	Résistance de lavage
		
<p>Débranchez le connecteur et vérifiez la résistance, au niveau de la fiche de la pompe de vidange, qui doit être : 160 à 210 Ω</p>	<p>&lt; Moteur CC sans balais &gt; - Vérifiez la résistance du connecteur du boîtier d'alimentation du moteur - Vérifiez les résistances du moteur n° 1,2, 1,3,2,3 (3~5 Ω)</p>	<p>&lt;Résistance&gt; Vérifiez la résistance entre les fiches, qui doit être : 25 ~ 35 Ω</p>
Système De Fermeture De La Porte	Capteur de niveau d'eau	Vanne d'eau
		
<p>Mesurez la résistance n°2 et 3 du commutateur de fermeture de la porte Elle doit être de 150 à 250 Ω</p>	<p>Mesurez la fréquence à l'extrémité des deux fiches : elle doit être d'environ 42,5 KHz (sans charge)</p>	<p>Retirez les connecteurs et mesurez la résistance : elle doit être de 3 à 5 kΩ à chaque électrovanne</p>

## 7-2. NOMENCLATURE

**WW 90 T 3 0 4 M W W EP**

Type		Capa		PJT		Product name				Feature1			Feature2		Door		Body		Buyer	
Code	Sommaire	Code	Sommaire	Code	Année	Code	Panneau			Code	MOTOR	RPM	Code	Feature	Code	Door	Code	Body	Code	
WW	Lave-linge	90 9E 9F	9kg	T	2020	3	Basique			1	UNI	1200	0	Non-functional	W	WHITE	W	WHITE	SA	NewZealand
WD	Lave-linge séchant	85	8.5kg		2021					2	DIT	1200	2	Aqua Hose	B	BLACK	S	SILVER	SV	Vietnam
		80	8kg							3	UNI	1400	M	Circulation Pump					EU	U.K
		70	7kg							4	DIM	1400	P	Circulation Pump + Aqua Hose					EC	Spain
		60	6kg																EO	Poland
																			EP	Portugal
																			EG	Germany
																			EF	France
																			:	:

### 7-3. DEBIT D'EAU

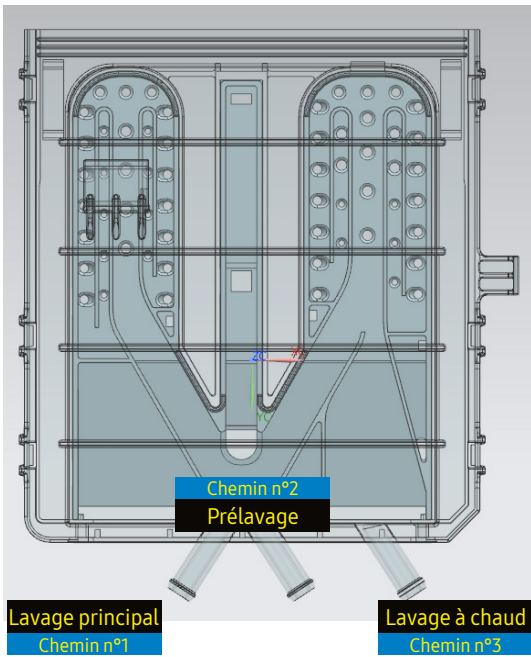

V n°3	V n°2	V n°1
PRINCIPAL (Chaud)	PRÉ-LAVAGE	PRINCIPAL (Froid)

### 7-4. FONCTIONNEMENT

#### ◆ Capteur de niveau d'eau



#### ◆ Structure

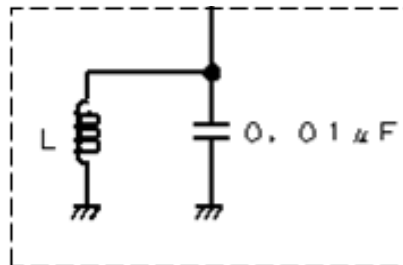

<structure interne>

#### ◆ Système

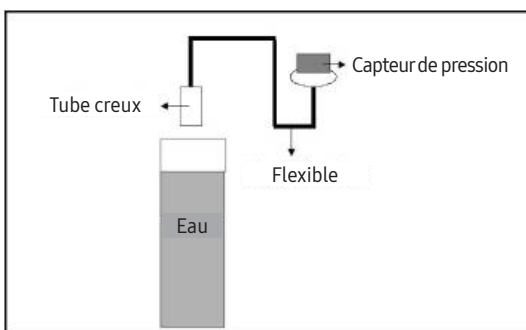

#### ◆ Fonctionnement

Élévation du niveau d'eau → Manchette se déforme à la pression de l'air  
 → changement de position de l'aimant → Changement de la valeur  $L$   
 → Changement de fréquence

---

## 7-5. TERMINOLOGIE

<b>1. Pompe de vidange</b>	La pompe qui vidange l'eau du lave-linge générée lors du fonctionnement du lave-linge
<b>2. Résistance</b>	La résistance située sur la cuve, dans le lave-linge. Elle chauffe l'eau pour augmenter l'efficacité du lavage.
<b>3. Commutateur de fermeture de la porte</b>	Détecte si la porte du lave-linge est ouverte ou fermée. Si la porte est ouverte lorsque le lave-linge fonctionne, le cycle s'interrompt.



### GSPN (GLOBAL SERVICE PARTNER NETWORK)

Région	Site Web
Europe, CEI, Moyen-Orient et Afrique	<a href="http://gspn1.samsungcsportal.com">gspn1.samsungcsportal.com</a>
Asie	<a href="http://gspn2.samsungcsportal.com">gspn2.samsungcsportal.com</a>
Amérique du Nord et Amérique latine	<a href="http://gspn3.samsungcsportal.com">gspn3.samsungcsportal.com</a>
Chine	<a href="http://china.samsungportal.com">china.samsungportal.com</a>

Ce manuel d'entretien est la propriété de Samsung Electronics Co., Ltd.  
Toute utilisation non autorisée du présent manuel est punissable par les lois nationales et internationales applicables.

© 2020 Samsung Electronics Co. Ltd. Tous droits réservés.  
Imprimé en Corée