

TØRRETUMBLER



Dansk, 1



Svenska, 17



Suomi, 33



Norsk, 49



Français, 65

FTVF 85

www.hotpoint.eu



Dette symbol minder om, at man skal læse brugsanvisningen.

! Denne håndbog skal opbevares, så den altid og nemt kan konsulteres. Opbevar håndbogen i nærheden af tørretumbleren og lad den følge med maskinen, hvis den sælges eller overdrages til andre personer, så de nye ejere kan konsultere den og læse advarslerne og de gode råd ved brug af tørretumbleren.

! Læs venligst vejledningen omhyggeligt. Den indeholder vigtige informationer vedrørende installation og nyttige råd angående maskinens funktion.

Indholdsfortegnelse

Installation, 2

Warnings, 4

Rengøring og vedligeholdelse, 6

Beskrivelse af tørretumbleren, 7

Vasketøj, 7

Kontrolpanel, 8

Displayet, 9

Start og programmer, 10

Fejlfinding, 14

Servicetjeneste, 15

Installation

DK

Hvor skal tørretumbleren installeres

• Installer tørretumbleren langt fra gaskomfurer, ovne, radiatorer eller kogeplader, da flammer kan beskadige den. Hvis tørretumbleren installeres under en bordplade, skal du sikre, at der er 10 mm mellem den tørretumblerens

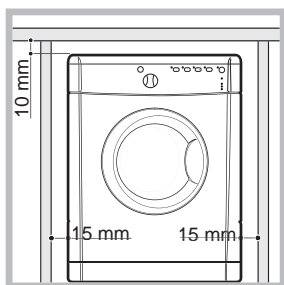

øvre panel og eventuelle genstande over den, og 15 mm mellem siderne af maskinen og væggene eller møbelenheder, der støder op til den. Dette sikrer tilstrækkelig luftcirkulation. Sørg for, at luftindtagene på bagpanelet aldrig er blokeret eller spærret.

- Du skal også sørge for, at rummet, som tørretumbleren er installeret i, ikke er fugtigt, og at det er tilstrækkeligt ventileret.
- ! Vi anbefaler ikke, at tørretumbleren installeres i et skab, men tørretumbleren må aldrig installeres bag en aflåselig dør, en skydedør eller en dør med et hængsel i den modsatte side end den for tørretumblerlågen.
- !Apparatet skal installeres med bagsiden op mod en væg.

Ventilation

Denne apparat tørrer vasketøj blidt ved at indtage kold, ren og relativ tør luft, varme den og føre det gennem stoffet. For at lette tørringen udstødes fugtig luft bagtil gennem en ventilationslange. Når tørretumbleren er i brug, skal der være tilstrækkelig ventilation for at undgå tilbagestrømning af gasser ind i rummet fra apparater, der forbrænder andre brændstoffer, herunder åben ild.

Mobilt ventilationssystem

Når du bruger tørretumbleren med det mobile ventilationssystem, skal der være tilsluttet en ventilationslange. Slangen skal være sikkert fastgjort til ventilationshullet på bagsiden af apparatet (se "Beskrivelse af tørretumbleren"). Vi anbefaler, at slangen tilsluttes et aftræk i nærheden af tørretumbleren, hvis det er muligt. Hvis den ikke kan installeres permanent sted, vil tørretumbleren stadig fungere udmærket, hvis ventilationslangen føres gennem en delvist åbnet vindue.

! Sørg for at du ikke peger ventilationslangen mod luftindtaget, som er placeret på bagsiden af apparatet.

! Ventilationslangen bør ikke overstige en maksimal længde på 2,4 meter. Den bør også rystes ofte for at fjerne eventuel frug, støv eller vandaflejringer inde i den. Sørg for, at du ikke maser slangen.

Fast ventilationssystem

Vi anbefaler, at ventilationslangen tilsluttes et ventilationssystem til vinduer eller døre, der er tilgængelig hos forhandleren, som oprindeligt solgte dig apparatet, eller hos din lokale reservedelsforhandler.

Vægventilationshul

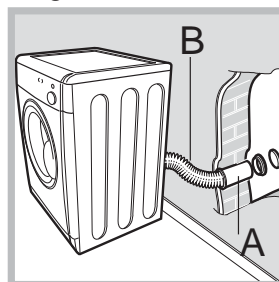

1. Efterlad en åbning i væggen til venstre for tørretumblerens installationssted.
2. Gør slangen så kort og lige som muligt, for at undgå kondensdannelse som lækker tilbage i apparatet.
3. Hullet i væggen skal også være lige og pege nedad, således at strømmen af luft, der kommer ud, ikke hindres.

Områder A og B bør kontrolleres jævnlige, for at forhindre ophobning af frug eller snavs, især hvis tørretumbleren bruges meget ofte. Slangeadapteren skal monteres korrekt, for at forhindre at der kommer fugtig luft tilbage i rummet.

Vinduesventilationshul

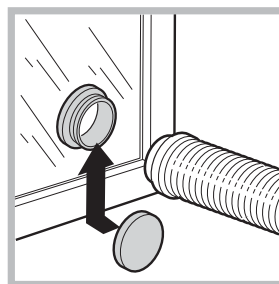

Ventilationshullet skal være direkte bag tørretumbleren for at holde slangen så kort som muligt.

! Sørg for at du ikke skubber tørretumbleren for langt bagud, da det kan medføre, at udluftningslangen bliver mast, bøjet eller endog frakoblet.

! Der må ikke være nogen snit, knæk eller "U"-formede

bøjninger i slangen, da disse kan hindre ventilation eller fange kondens.

Ventilation gennem et åbent vindue

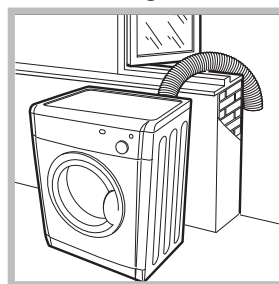

Enden af slangen skal vende nedad, for at forhindre at den varme, fugtige luft danner kondens i rummet eller tørretumbleren.

! Sørg for, at tørretumbleren er tilstrækkeligt ventileret, og at enden af ventilationslangen ikke peger i retning af luftindsugningsrøret på bagsiden af apparatet.

! Ventilationslangen skal altid være monteret for at sikre optimal ydeevne.

! Sørg for, at ventilationslangen og luftindtagsåbningerne ikke er spærret eller blokeret.

! Lad ikke tørretumbleren recirkulere udsugningsluft.

! Forkert brug af tørretumbleren kan resultere i brandfare.

! Luften, der udsendes af tørretumbleren, må ikke udstødes i samme kanal, som anvendes til dampene, der produceres af forskellige apparater, som forbrænder gas eller andre brændstoffer.

! Udsugningsluften må ikke udledes i et udsugningssystem eller en kanal med en udsugningsblæser. Dette vil påvirke den måde, hvorpå de termiske kontroller fungerer og kan resultere i brandfare.

Tilslutning af strøm

Inden stikket sættes i stikkontakten skal man kontrollere følgende:

- Man må ikke have våde hænder.
- Stikkontakten skal have jordforbindelse.
- Stikkontakten skal kunne modstå maskinens maksimale effekt, som fremgår af typeskiltet (se *Beskrivelse af tørretumbleren*).
- Spændingen skal være inden for de angivne grænseværdier på typeskiltet (se *Beskrivelse af tørretumbleren*).
- Stikkontakten skal passe til tørretumblerens stik. I modsat fald skal stikkontakt eller stik udskiftes.

! UNDGÅ BRUG AF FORLÆNGERLEDNINGER.

! Tørretumbleren må ikke installeres udendørs, heller ikke under et halvtag. Det kan være meget farligt, hvis tørretumbleren udsættes for regnvejr eller uvejr.

! Efter installation af tørretumbleren skal man kunne nå ind til både stik og stikkontakt.

! Strømkablet må ikke være bøjet eller klemt sammen.

! Hvis stikket er med påstøbt stikkrop, skal det bortskaffes på en sikker måde. Det må IKKE efterlades, hvor det kan sættes i en stikkontakt og forårsage elektrisk stød.

! Strømkablet skal efterses jævnligt. Hvis strømkablet er beskadiget, skal det udskiftes af producenten, dennes servicerepræsentant eller en tilsvarende kvalificeret person for at undgå fare. (se *Servicetjeneste*). De autoriserede forhandlere kan levere nye eller længere strømkabler mod et ekstra beløb.

! Producenten fralægger sig ethvert ansvar, såfremt ovennævnte regler ikke følges.

! Er man i tvivl om ovennævnte, skal man kontakte en elektriker.

Nivellering af tørretumbleren

Tørretumbleren skal installeres plant for at fungere korrekt.

Efter installation af tørretumbleren i dens permanente position, skal du sørge for at den står plant. Kontrollér først dens side-til-side nivellering, og derefter front-til-bagside.

Hvis tørretumbleren ikke er helt plan, kan du bruge en træklods til at støtte den, mens du justerer de to forreste fødder op eller ned efter behov.

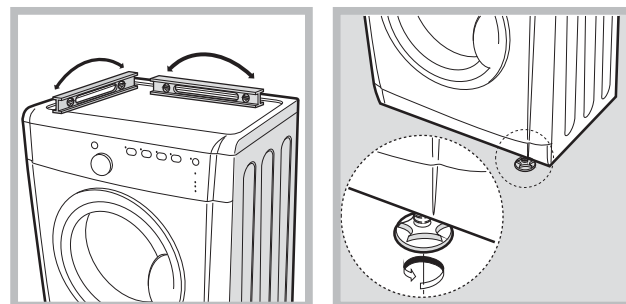

Før du starter din tørretumbler

Når tørretumbleren er installeret, skal du rengøre tromlen indvendigt, før den tages i brug, og fjerne snavs, der er ophobet under transporten.

Warnings

DK

! This appliance has been designed and built according to international safety standards. These warnings are given for safety reasons and must be followed carefully.

General safety

- This appliance can be used by children aged from 8 years and above and persons with reduced physical, sensory or mental capabilities or lack of experience and knowledge if they have been given supervision or instruction concerning use of the appliance in a safe way and understand the hazards involved.
- This tumble dryer has been designed for home, and not professional, use.
- Do not touch the appliance while barefoot or with wet hands or feet.
- Unplug the machine by pulling on the plug, not the cord.
- Children should be supervised to ensure that they do not play with the dryer.
- Cleaning and user maintenance shall not be made by children without supervision.
- Children of less than 3 years should be kept away from the appliance unless continuously supervised.
- The appliance must be installed correctly and have proper ventilation. The air intake vents behind the machine, the outlet vents and the vent tube should never be obstructed (see Installation).
- Never direct the vent tube outlet towards the air intake at the back of the machine.
- Never allow the tumble dryer to recycle exhaust air.
- Never use the dryer on carpeting where the pile height would prevent air from entering the dryer from the base.
- Check to see if the dryer is empty before loading it.
-  The back of the dryer could become very hot. Never touch it while in use.
- Do not use the dryer unless the filter, is securely in place (see Maintenance).
- Do not overload the dryer (see Laundry for maximum loads).
- Do not load items that are dripping wet.
- Carefully check all instructions on clothing labels (see Laundry).
- Do not tumble dry large, very bulky items.
- Do not tumble dry acrylic fibres at high temperatures.
- Do not turn off the dryer when there are still

warm items inside.

- Clean the filter after each use (see Maintenance).
- Do not allow lint to collect around the dryer.
- Never climb on top of the dryer. It could result in damage.
- Always follow electrical standards and requirements (see Installation).
- Always buy original spare parts and accessories (see Service).

To minimise the risk of fire in your tumble dryer, the following should be observed:

- Tumble dry items only if they have been washed with detergent and water, rinsed and been through the spin cycle. It is a fire hazard to dry items that HAVE NOT been washed with water.
- Do not dry garments that have been treated with chemical products.
- Do not tumble dry items that have been spotted or soaked with vegetable or cooking oils, this constitutes a fire hazard. Oil-affected items can ignite spontaneously, especially when exposed to heat sources such as a tumble dryer. The items become warm, causing an oxidation reaction with the oil. Oxidation creates heat. If the heat cannot escape, items can become hot enough to catch fire. Piling, stacking or storing oil-affected items can prevent heat from escaping and so create a fire hazard. If it is unavoidable that fabrics containing vegetable or cooking oil or those that have been contaminated with hair care products be placed in a tumble dryer they should first be washed with extra detergent - this will reduce, but not eliminate the hazard. They should not be removed from the dryer and piled or stacked while hot.
- Do not tumble dry items that have previously been cleaned in or washed in, soaked in or soiled with petrol/gasoline, dry cleaning solvents or other flammable or explosive substances. Highly flammable substances commonly used in domestic environments including cooking oil, acetone, denatured alcohol, kerosene, spot removers, turpentine, waxes and wax removers. Ensure these items have been washed in hot water with an extra amount of detergent before being dried in the tumble dryer.
- Do not tumble dry items containing foam

rubber (also known as latex foam), or similarly textured rubber like materials. Foam rubber materials can, when heated, produce fire by spontaneous combustion.

- Fabric softener or similar products should not be used in a tumble dryer to eliminate the effects of static electricity unless the practice is specifically recommended by the manufacturer of the fabric softener product.
- Do not tumble dry undergarments that contain metal reinforcements eg. bras with metal reinforcing wires. Damage to the tumble dryer can result if the metal reinforcements come loose during drying.
- Do not tumble dry rubber, plastic articles such as shower caps or babies waterproof covers, polythene or paper.
- Do not tumble dry rubber backed articles, clothes fitted with foam rubber pads, pillows, galoshes and rubber coated tennis shoes.
- Remove all objects from pockets such as lighters and matches.

WARNING: Never stop the dryer before the end of the drying cycle unless all items are quickly removed and spread out so that the heat is dissipated.

Save energy and respect the environment

- Wring out all items to eliminate excess water before tumble drying (if you use a washing machine first, select a high spin cycle). Doing this will save time and energy during drying.
- Always dry full loads - you save energy: single items or small loads take longer to dry.
- Clean the filter after each use to contain energy consumption costs (see *Maintenance*).

Maks. påfyldning af vasketøj: 8 kg

| Produktdata - Forordning 392/2012. | |
|---|---------------------|
| Varemærke | HOTPOINT/ARISTON |
| Maskinmodell | FTVF 85C P (SK) |
| Nominal kapacitet for bomuldsvasketøj for "normal bomuldsprogram" ved fuld maskine - kg | 8.0 |
| Denne husholdningstørretumbler er en | Ventileret |
| Energi klasse på skalaen A+++ (mest effektiv) til D (mindst effektiv) | C |
| Det vægtede årlige energiforbrug (AEC)* kWh 1) | 586.0 |
| Denne husholdningstørretumbler er en | Automatisk |
| Energiforbrug ved fuld maskine; Edry - kWh 2) | 4.99 |
| Energiforbrug ved halvfuld maskine; Edry½ - kWh 2) | 2.64 |
| Strømforsøg: Slukket tilstand (Po) - Watt | 0.14 |
| Strømforsøg: Left on-tilstand (PI) - Watt | 2.69 |
| Varigheden af left on-tilstanden for energistyringsystem - minutter | 30 |
| Prog. Tid - vægtet (Tt) fuld & halvfuld maskine - minutter 3) | 96 |
| Fuld maskine (Tdry) - minutter | 130 |
| Halvfuld maskine (Tdry½) - minutter | 71 |
| Tørreevneklasse på skalaen A (mest effektiv) til G (mindst effektiv) | Ikke relevant (N/A) |
| Gennemsnitlig tørreevne - % | |
| vægtet (Ct) fuld & halvfuld maskine 3) | |
| fuld maskine (Cdry) | |
| halvfuld maskine (Cdry½) | |
| Emission af luftbåren støj - dB(A) re 1 pW | 69 |
| 1) "Normal bomuldsprogrammet" med fyld eller halvfuld maskine og "Standard bomuldsprogrammet" med halvfuld maskine er standardprogrammerne, som oplysningerne på mærkaten og på skemaet henviser til. Disse programmer er egnet til at tørre bomuldstøj på skabsniveau (0 %), og de er de mest effektive programmer med hensyn til energiforbrug. Den halvfulde maskine er halvdelen af den nominelle fyldning. | |
| 2) Forbrug pr. år er baseret på 160 tørrecykler for normal bomuldsprogram ved fuld og halvfuld maskine, og forbruget ved de energibesparende funktioner. Det faktiske energiforbrug pr. cyklus afhænger af, hvordan apparatet benyttes. | |
| 3) Vægtet gennemsnit af 3 vaske med fuld maskine og 4 vaske med halvfuld maskine. | |
| Forordning 932/2012. | |
| Syntetisk energiforbrug ved fuld maskine; kWh | 1.13 |
| Syntetisk fuld maskine - minutter | 35 |
| Syntetisk Halvfuld maskine | Ikke relevant (N/A) |

Pleje og vedligeholdelse

DK

Frakobling af strømforsyningen

! Afbryd tørretumblersens strømforbindelse, når den ikke er i brug eller under rengøring og vedligeholdelse.

Rengøring af filter efter hver cyklus

Filteret er en grundlæggende komponent i tørretumblersen: Dens funktion er at indsamle støv og fnug, der dannes under tørring. Rengør filteret, når tørringen er afsluttet, ved at skylle det under rindende vand eller rengøre det med en støvsuger. Skulle filteret blive tilstoppet, vil luftstrømningen inden i tørretumblersen blive alvorligt hæmmet: Tørretiderne bliver længere og der forbruges mere energi. Endvidere kan tørretumblersen blive beskadiget.

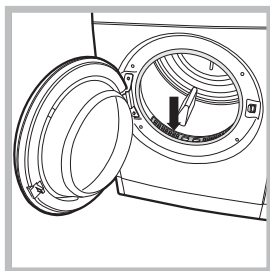

Filteret sidder bagved tørretumblersens tætning (se billede).

Fjernelse af filter:

1. Træk filterets plasthåndtag opad (se billede).

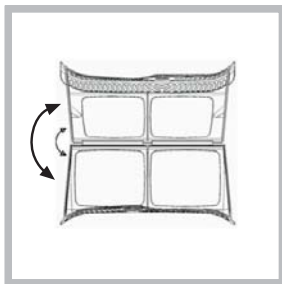

2. Fjern fnug fra filteret og sæt det korrekt på plads igen. Kontrollér, at filteret er skubbet helt på plads.

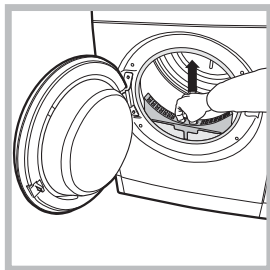

! Brug ikke tørretumblersen, medmindre filteret er blevet sat i sin holder.

Kontrol af tromlen efter hver tørretumbling

Drej tromlen manuelt for at fjerne mindre genstande (lommelærklæder), der kan være blevet efterladt i tørretumblersen.

Rengøring af tromlen

! Undgå at bruge slibemidler, ståluld eller rengøringsmidler i

rustfrit stål til at rengøre tromlen.

Der kan opstå en farvet hinde på tromlens rustfri ståloverflade: Det kan være forårsaget af en kombination af vand og/eller rengøringsmidler, såsom skyllemidler. Denne farvede hinde påvirker ikke tørretumblersens ydeevne.

Rengøring af tørretumblersen

- De udvendige dele i metal og plastik samt gummidelene kan vaskes af med en fugtig klud.
- Kontrollér jævnligt ventilationsslangen og alle andre dele af ventilationssystem og fjern eventuelle ophobninger af fnug og fnuller.

! Brug ikke opløsningsmidler eller slibemidler.

! Få tørretumblersen kontrolleret regelmæssigt af en autoriseret tekniker for at sikre, at de elektriske og mekaniske dele fungerer ordentligt (se Assistance).

Beskrivelse af tørretumbleren Hotpoint

DK

Frontside

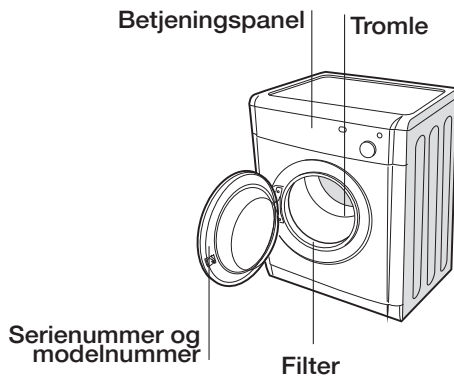

Bagside

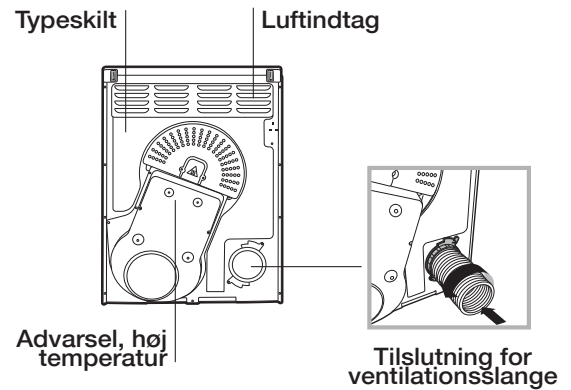

Vasketøj

Opdeling af vasketøjet

- Se symbolerne på vaskemærkaterne i tøjet for at kontrollere, om tøjet må tørretumbles.
- Opdel vasketøjet alt efter tekstiltype.
- Tøm lommer og kontroller, at knapperne sidder fast.
- Luk knapper og hæfter og fastspænd stropper og snore uden at stramme dem helt.
- Vrid tøjet for at få mest muligt vand ud af det.

! Fyld ikke tørretumbleren med tøj, der er drivvådt.

Maks. påfyldning af vasketøj

Fyld ikke tromlen til over maksimal kapacitet.

Følgende værdier er vægten på tørt tøj:

Naturfibre: maks. **8** kg

Syntetiske fibre: maks. **4**kg

! Tørretumbleren må ikke overbelastes for at undgå en forringelse af maskinydelsen.

Vaskemærker

Kontroller tøjets vaskemærker, inden de for første gang lægges i tørretumbleren. Herunder listes nogle af de mest almindelige symboler:

- Kan tørretumbles.
- Kan ikke tørretumbles.
- Tørring ved høj temperatur.
- Tørring ved lav temperatur.

Tørretid

Tiderne er omtrentlige og kan variere alt efter:

- Mængden af vand i tekstilerne efter centrifugering. Håndklæder og sarte tekstiler tilbageholder meget vand.
- Tekstiler: Tekstiler af samme type, men af forskellig tykkelse kan have forskellige tørretider.
- Mængde af vasketøj: Enkelte tøjstykker eller små mængder kan tage længere tid om at tørre.
- Tørring: Hvis tekstilerne skal stryges, kan de tages ud af maskinen, mens de stadig af en smule fugtige. Det tekstiler, der skal være helt tørre, kan derimod efterlades i længere tid.
- Indstillet temperatur.
- Rumtemperatur: Jo lavere den omgivende temperatur er i rummet, hvor tørretumbleren er installeret, jo længere tager det at tørre tøjet.
- Volumen: Der skal tages særlig hensyn til visse voluminøse tekstiler under tørringen. Det anbefales at tage dem ud og ryste dem og lægge dem tilbage i tørretumbleren. Dette skal gentages flere gange under tørringen.

! Undgå at tørre tekstilerne for meget.

Alle tekstiler indeholder en naturlig fugt, som har til formål at bevare blødheden og luftigheden.

Kontrolpanel

DK

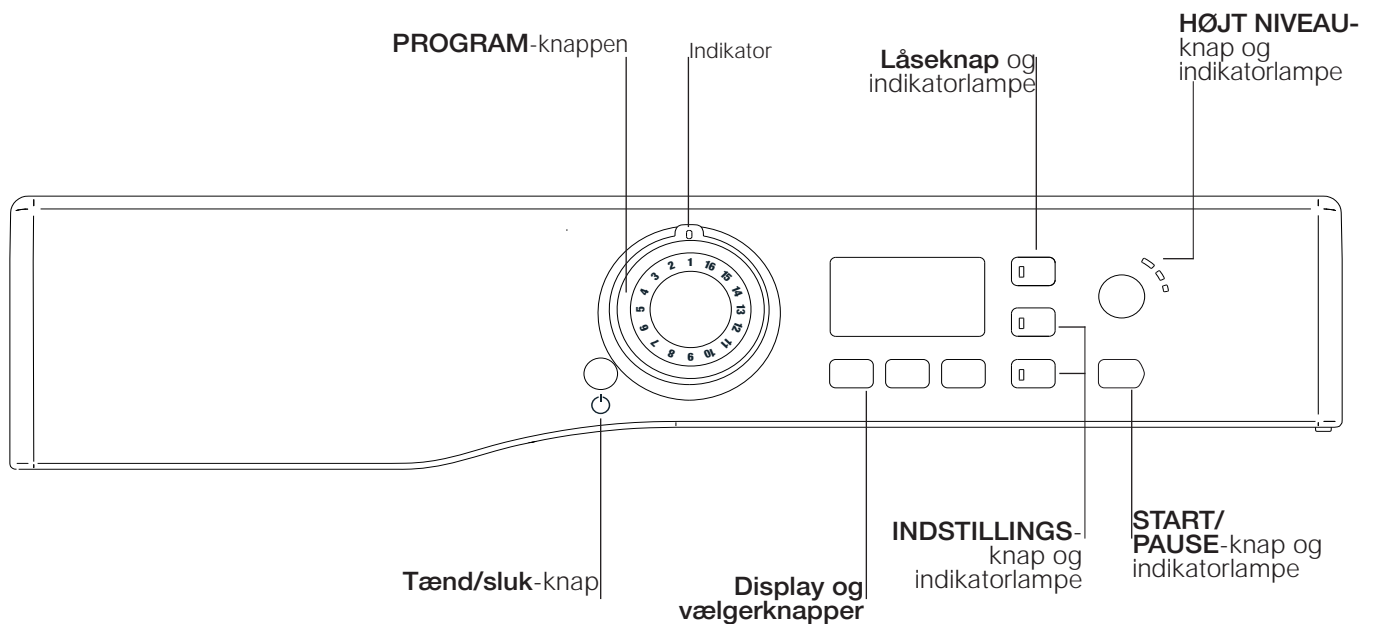

TÆND/SLUK-knappen : Hvis tørretumbleren og denne knap trykkes og holdes inde i mere end 3 sekunder, slukker tørretumbleren. Knappen tæller ned: 3, 2, 1, Off, og derefter slettes programmet. Tryk og hold i mere end 3 sekunder for at starte tørretumbleren igen.

PROGRAM-knappen vælger programmet: Drej, indtil indikatoren peger på det program, som du ønsker at vælge (se *Start og Programmer*).

Knapperne **INDSTILLING** vælger de muligheder, som er tilgængelige for programmet, som du har valgt. Den tændte indikatorlampe viser den valgte option.

START/PAUSE-knap og indikatorlampe  starter det valgte program. Når du trykker på denne knap, lyder et bip, og knappen, som viser programmets forløb, blinker for at bekræfte. Mens et program er under udførelse, kan det stilles i pause og tumbleren standses ved at trykke på denne knap. Indikatorlampen lyser grønt, når programmer kører. Den blinker gult, hvis programmet er i pause, og den blinker grønt, hvis tumbleren er i standby og venter på at starte et program.

Displayet viser tørre- eller forsinkelsestiden sammen med ikoner, som er tændte, og viser advarselsinformation. Desuden viser displayet, hvor langt programmet er i forløbet.

De tre knapper under displayet vælger 'Automatisk' eller 'Timer' og forsinket start, hvis ønsket (se *Start og Programmer* eller *Displayet*).

Låseknap/indikatorlampe : Tryk og hold denne knap, efter du har valgt program og indstillinger. Indikatorlampen tænder. Dette forhindrer, at programindstillingerne kan ændres. Når indikatorlampen er tændt, er de andre knapper deaktiverede. Hold knappen inde for at slette. Indikatorlampen slukker.

Ikonet **Rens Filter**  : Oplyser før hver programstart, at det er nødvendigt at rense filteret hver gang tørretumbleren bruges (se *Rengøring og vedligeholdelse*).

Displayet har tre sektioner med hver sin tilhørende knap.

DK



Sensortørring







Når du har valgt et program, som har mulighed for Sensortørring, skal du trykke på og slippe knappen, indtil det ønskede sensortørringsniveau vises. Hvis sensorindstillingen ikke er tilgængelig, blinker displayet og summeren bipper tre gange.

! Nogle tørreprogrammer er ikke kompatible med alle 5 sensortørringsniveauer.



Tilgængelige tørreniveauer:

-  **Rulletørt:** Tørret dit tøj, så det er klart til at blive strøget med maskine eller rullet.
-  **Strygetørt:** Tørret dit tøj, så det er klart til at blive strøget med strygejern.
-  **Bøjletørring:** Tørring af sart vasketøj, som hænges på bøjle til endelig tørring.
-  **Skabstørt:** Tørret dit vasketøj, så det er klart til at blive lagt væk.
-  **Ekstra tørt:** Tørret dit vasketøj, så du kan tage det på med det samme.

Tidsindstillet Tørring

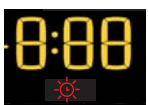

Hvis du har valgt et program, som har Tidsindstillet Tørring, trykker du på knappen Tidsindstillet Tørring, og ikonet  tænder. Displayet reducerer den valgte tid, hver gang du trykker og slipper denne knap (se *Start og Programmer*). Alle programmer, som har timerindstillinger, har forskellig tid til rådighed, og valget af op til 11 tørretider afhænger blandt andet af den temperatur, som du har valgt.



Hvert tryk på knappen sænker tørretiden.

Hvis du ønsker at ændre dit valgt, trykker du på sensorknappen, og indstillingerne for sensorniveauerne vil være tilgængelige.

Hvis Timer ikke er tilgængelig, blinker displayet, og summeren bipper tre gange.

Den valgte tid bliver stående på displayet, når programmet er startet, og du kan ændre den under programforløbet, hvis du ønsker.

Timer (Forsinkelse)



Når du har valgt et program, som har en Forsinket timer funktion, kan der vælges en forsinket tid.

Hver gang der trykkes på knappen Forsinket timer  rykker timeren frem i stigninger på 30 minutter fra 0:30 til 9:30 og derefter i stigninger fra 10h til 24h og derefter OFF, og efter fem sekunder bliver forsinkelsen annulleret.

Ved forsinkelser på mere end 10 timer viser displayet nedtælling af tiden i timer indtil 10 timer. Derefter viser displayet "9:59" og fortsætter nedtællingen i minutter.

Ved forsinkelser på 9 timer eller mindre viser displayet timer og minutter og tæller ned i minutter i resten af forsinkelsestiden.

Efter et tryk på START/PAUSE-knappen  kan forsinkelsestiden ændres eller slettes.

Når forsinkelsestiden er udløbet, slukker ikonet  og 'Time to End' vises på displayet.

Bemærk: I dette tidsrum drejer tumbleren af og til for at forhindre, at tøjet krøller.

Tid til slut

Hvis forsinkelsesikonet  er slukket, er den viste tid **Tid til slut** for det program, der er i gang.

Når der er valgt tidsindstillede programmer, er den viste tid under programmet den faktiske resterende tid.

Når der er valgt et automatisk program, er den viste tid et skøn over den resterende tid.

Når programmet er valgt, viser displayet den tid, der kræves for at tørre en fuld maskine. Den resterende tid overvåges konstant under tørringen, og tiden ændres for at vise den mest præcise beregning. Tiden til slut vises i timer og minutter og tæller ned for hvert minut.







Kolonet mellem timer og minutter blinker for at vise, at tiden tæller ned.

Displayet viser også, hvis der er et problem med din tørretumbler. Hvis dette sker viser displayet "F" efterfulgt af et fejlkodenummer, de fire indstillingslamper og pauselampen blinker også orange (se *Fejlfinding*).

Start og programmer









DK

Valg af et program

1. Sæt tørretumbleren til stikkontakten.
2. Sorter vasketøjet efter stoftype (se Vasketøj).
3. Åbn lågen og kontroller, at filteret er rent og rigtig på plads (se Vedligeholdelse).
4. Fyld maskinen, og kontroller, at der ikke sidder ting i vejen i dørtætningen. Luk lågen.
5. Tryk på tænd/sluk-knappen .
6. Vælg det programvalg, der svarer til den stoftype, der skal tørres ved at kontrollere programtabellen (se Programmer) og angivelserne for hver type stof (se Vasketøj).
7. Hvis tilgængelig, vælg Sensortørring  eller Tidsindstillet Tørring  ved at trykke på og slippe den tilsvarende knap, indtil det ønskede niveau eller tid vises.
8. Indstil en forsinkelsestid og om nødvendigt andre indstillinger (se Displayet).
9. Hvis du ønsker at summeren skal bippe ved programmets slutning, skal du trykke på lydknappen . Hvis du har valgt indstillingen Antikrøl, er denne indstilling ikke tilgængelig.
10. Tryk på knappen START  for at begynde. Displayet viser den estimerede tid til afslutning.
I løbet af tørreprogrammet kan du tjekke dit vasketøj og tage de genstande ud, der er tørre, mens de andre fortsat tørrer. Når du lukker lågen igen, skal du trykke på START for at genoptage tørringen.
11. I løbet af de sidste minutter af tørreprogrammerne før programmet er færdigt, starter den afsluttende afkølingstumbplingsfase  (stoffer afkøles). Denne fase bør altid have lov til at blive færdig.
12. For at lade dig vide, at programmet er færdigt, bipper summeren 3 gange, og displayet viser **END** (Bemærk: Hvis indstillingen LYD blev valgt, bipper summeren 3 gange for hver 30 sekunder i 5 minutter). Åbn lågen, tag vasketøjet ud, rengør filteret og sæt det på plads. Tøm vandbeholderen og sæt den på plads (se Vedligeholdelse). Hvis Antikrøl  er blevet valgt og du ikke tager dit tøj ud straks, tumbles tøjet nu og da i 10 timer, eller indtil du åbner lågen
13. Sluk tørretumbleren ved hjælp af Tænd/sluk-knappen.











Standbytilstand

Denne tørretumbler er, i overensstemmelse med nye energibesparende forordninger, udstyret med et automatisk standbysystem, som aktiveres efter cirka 30 minutter, hvis der ikke registreres aktivitet. Tryk på og hold tænd/sluk-knappen inde, indtil tørretumbleren aktiveres igen.

| n° | Programmet | Beskrivelse af program |
|----|--|--|
| | Maks. påfyldt vægt | Denne betjeningsvejledning kan bruges til flere modeller med ikoner og/eller programnavn på forpanelet ¹ . |
| 1 |  Normal Bomuld | <ul style="list-style-type: none"> • Dette er et program for bomuldstekstiler. • For programmet Normal Bomuld iht. EU forskrift 392/2012 vælges Program 1 med Høj varme og Tørhedsniveau Skabstørt (Standardkonfiguration/Indledende standard). Dette er det mest effektive program hvad angår energiforbrug (EU 392/2012). |
| | max. | |
| 2 |  Skjorter | <p>Høj varme</p> <ul style="list-style-type: none"> • Dette program er beregnet til skjorter i bomuld. <p>Medium varme</p> <ul style="list-style-type: none"> • Dette program er beregnet til skjorter i syntetisk materiale eller blandinger af naturlige og syntetiske fibre som f.eks. polyester og bomuld. <p>Tøj, som tørres med indstillingen Skabstørt er normalt klart til brug. Kanter og søm kan være en anelse fugtige. Hvis det er tilfældet, kan du forsøge at vende skjorterne på vrangen og køre programmet igen i kort tid.</p> |
| | 3 kg | |
| 2 |  Sengetøj & Håndklæder | <ul style="list-style-type: none"> • Dette er et program for bomuldshåndklæder og sengetøj. • Tøjmængder der tørres ved hjælp af den Ekstra Tørheds-indstilling er normalt klar til brug, men kanter og sømme kan være en smule fugtige, specielt hvis det drejer sig om større tekstiler. Hvis dette er tilfældet, prøv at folde de mud og køre programmet igen i en kort periode. |
| | max. | |
| 4 |  Syntetiske | <ul style="list-style-type: none"> • Dette program er til syntetiske materialer med lav varme eller til blandinger af syntetiske materialer/bomuld med mellemvarme. |
| | 3 kg | |
| 5 |  Hurtig tørring af bomuld | <ul style="list-style-type: none"> • Dette program er for små bomuldstøjmængder på maksimalt 1 kg. |
| | 1 kg | |
| 6 |  Hurtig tørring af syntetiske tekstiler | <ul style="list-style-type: none"> • Dette program er for små tøjmængder af syntetiske materialer på maksimalt 1 kg. |
| | 1 kg | |
| 7 |  Jeans | <ul style="list-style-type: none"> • Dette er et program, der er konstrueret til denim-bomuld. Inden du tørrer dine jeans, skal du vende de forreste lommer med vrangen udad. • Vasketøj med mørke og lyse farver må ikke blandes. • Vaskemængder der bruger den Ekstra Tør-indstilling bliver normalt klar til brug, men kanter og sømme kan være en smule fugtige. Hvis dette er tilfældet, prøv at vende vrangen ud af dine jeans og køre programmet igen i en kort periode. <p>! Vi anbefaler ikke at du bruger dette program, hvis dine jeans har elastikbælter, knapper eller broderier.</p> |
| | 3 kg | |
| 8 |  Uld | <ul style="list-style-type: none"> • Dette er et program til tørring af tørretumblesikre stoffer mærket med symbolet . • Vi anbefaler at vende tøjet med vrangen udad før tørring. • Tøj, der er tørret med dette program, er normalt klart til brug, men visse tykke stoffer kan stadig have let fugtige kanter. Lade dette tørre naturligt, da for lang tids tørring i tumbleren vil kunne beskadige stoffet. <p>! Til forskel fra andre materialer er det ikke muligt at ændre på uldstof, der er krympet, d.v.s. det kan ikke strækkes tilbage til den oprindelige størrelse og form.</p> <p>! Dette program er ikke egnet til akrylstoffer.</p> |
| | 1 kg | |

Bemærk:

1 - Programmernes varighed afhænger af fyldningens vægt, af tekstiltyperne, af vaskemaskinens centrifugeringshastighed og af enhver yderligere valgt option.

| n° | Programmet | Beskrivelse af program Denne betjeningsvejledning kan bruges til flere modeller med ikoner og/eller programnavn på forpanelet ¹ . |
|----|---|--|
| | Maks. påfyldt vægt | |
| 9 |  Silke | <ul style="list-style-type: none"> • Dette er et program til tørring af delikat silke. • Vaskemængder der bruger indstillingen Skabstørt bliver normalt klar til brug, men kanter og sømme kan være en smule fugtige. Hvis dette er tilfældet, prøv at vende vrangen ud af dine artikler og køre programmet igen i en kort periode. |
| | 0,5 kg | |
| 10 |  Delikat | <ul style="list-style-type: none"> • Dette er et program til tørring af dit delikate tøj, dvs. akryl. • Vasketøj, der tørres på dette program, er normalt klar til at tage på, men ved kraftigere tøjstykker kan kanterne være lidt fugtige. Hvis dette er tilfældet, kan man vende tøjet med vrangen udad og køre programmet igen i en kort periode. |
| | 2 kg | |
| 11 |  Lingerie | <ul style="list-style-type: none"> • Dette er et program til tørring af dit meget delikate lingeerie, inklusive silke. • Vaskemængder der bruger indstillingen Skabstørt bliver normalt klar til brug, men kanter og sømme kan være en smule fugtige. Hvis dette er tilfældet, prøv at vende vrangen ud af dine artikler og køre programmet igen i en kort periode. |
| | 1 kg | |
| 12 |  Baby cyklus | <ul style="list-style-type: none"> • Det er et program til tørring af små babytøjdele og sengetøj (bomuld og chenille) samt til tørring af sart tøj. • TØR IKKE ting som hagesmækker og blebukser, der har plastikindlæg. • Vasketøj, der tørres på dette program, er normalt klar til at tage på, men ved kraftigere tøjstykker kan kanterne være lidt fugtige. Hvis dette er tilfældet, kan man vende tøjet med vrangen udad og køre programmet igen i en kort periode. |
| | 2 kg | |
| 13 |  Tøjdyr | <ul style="list-style-type: none"> • Med dette program kan man lettere fjerne støv og vaske tøjdyr oftere, fordi tørretiden er meget kortere, end hvis dyrene skulle tørre på tørresnoen. Det er en skånsom tørrecyklus, som tørrer ved lav temperatur og med bløde, mekaniske bevægelser, så man bedst bevarer det oprindelige udseende og pelsens glans. <p>Bemærk: Allergiråd: læg tøjdyret i fryseren i 24 timer, hvorefter det vaskes og tørres. Gentages hver 6 uge.</p> <ul style="list-style-type: none"> • Før tørring fjernes eventuelt tilbehør, såsom tøj, halsbånd eller lydæsker, og plastikøjne tørres af med en klud og beskyttes med afdækningstape (malertape). • Programtiden varierer efter den præcise sammensætning af materialer. • Den maksimale mængde må ikke overstige 2,5 kg, og et enkelt tøjstykke må ikke veje mere end 600 g. |
| | 2,5 kg | |
| 14 |  Varm og Nyd | <ul style="list-style-type: none"> • Varm & Nyd-programmet hjælper med at opvarme håndklæder & badekåber så det giver en varm fornemmelse efter et karbad eller brusebad. Det er også anvendelig til opvarmning tøj før du klæder dig på om vinteren. • Programmet opvarmer tøjet op til 37° (kropstemperaturen), og holder den samme temperatur i maksimalt 4 timer, eller indtil brugeren standser programmet ved at åbne lågen. <p>! Bemærk: Mens programmet kører roterer et  ikon i displayet, indtil temperaturmålet er nået, hvormed ikonet for tørreniveau  blinker.</p> |
| | 3 kg | |
| 15 |  Strygelet-programmet | <ul style="list-style-type: none"> • Strygelet er et kort 10 minutters program (8 minutters varme efterfulgt af en 2 minutters afkølingstumbingsperiode), der blødgør og lufter de tøjfibre, der har ligget i samme stilling/sted i længere tid. Denne cyklus løsner fibrene og gør dem nemmere at stryge og folde. <p>! Strygelet er ikke et tørreprogram og må ikke anvendes til vådt tøj.</p> <ul style="list-style-type: none"> • For bedste resultater: <ol style="list-style-type: none"> 1. Fyld ikke mere i maskinen end den angivne maksimale kapacitet. Nedenstående mængder er angivet i tør vægt: Bomuld og blandingsvarer med bomuld -2,5 kg; Syntetisk -2 kg; Denim -2 kg. 2. Tag tøjet ud af tørretumbleren straks efter at programmet er færdig. Hæng, fold eller stryg tøjet og anbring det i skabet. Hvis dette ikke er muligt, gentages programmet. |
| | 2,5 kg | |
| 16 |  Opfrisk | <p>! 'Opfrisk' er ikke et tørreprogram, og må ikke bruges til våde beklædningsdele.</p> <ul style="list-style-type: none"> • Det kan bruges til en hvilken som helst størrelse af vasketøj, men er mere effektiv til mindre vaskemængder. • Du må ikke overbelaste din tørretumbler (se <i>Vasketøj</i>). • Dette er 20-minutters program, som udlufter dit tøj med kold luft. Kan også bruges til at afkøle varmt tøj. |
| | - | |

Bemærk:

1 - Programmernes varighed afhænger af fyldningens vægt, af tekstiltyperne, af vaskemaskinens centrifugeringshastighed og af enhver yderligere valgt option.

Betjeningsgrebene

! Advarsel, når Start/Pause knappen >|| er trykket ind, kan programmet ikke ændres. For at ændre et valgt program, trykker du på knappen for Start/Pause >||, lyset blinker gult for at angive, at programmet er på pause. Vælg det nye program og ønskede valg, lyset blinker herefter grønt. Tryk endnu en gang på knappen Start/Pause >|| og det nye program starter.

• INDSTILLINGsknapper / ikoner

Dessa knappar används för att personalisera det Disse trykknapper bruges til at personalisere det valgte program så det passer til egne behov. Det er ikke alle optioner der er tilgængelige til alle programmer. Visse optioner er ikke kompatible med nogle af dem, der forinden er indstillede. Hvis en option ikke er tilgængelig og man trykker den relaterende trykknop, vil det akustiske signal give lyde 3 gange. Hvis optionen er tilgængelig, vil kontrollampen til den relaterende option forblive tændt.

Programforløb-ikoner (☀ Tørring, ❄ kold tumbling)

Disse er en del af displayet og angiver programmets fremadskriden. Hvert ikon tænder efterhånden, som de enkelte faser starter.



Tidsforsinkelse Timer

Starten af visse programmer (se Displayet og Start og Programmer) kan udsættes i op til 24 timer.



Strygefrit

Muligheden forbehandling er kun tilgængelig, hvis der er valgt forsinket start. Den tørrer tøjet ind imellem i den udskudte periode, så tøjet ikke krøller. Muligheden efterbehandling tumbler tøjet ind imellem, efter tørreprocessen og koldtørringen er afsluttet for at forhindre, at tøjet krøller, hvis man ikke kan komme til at fjerne tøjet med det samme, når programmet er færdigt.

Bemærk: Start/Pause-lampen >|| blinker gult i denne fase

Bemærk: Hvis denne mulighed vælges, kan man både anvende for- og efterbehandling efter behag.



Varmeknapper og indikatorlamper

Ikke alle programmer giver dig mulighed for at ændre tørretemperaturen, mens andre programmer giver mulighed for at indstille alle tre temperaturtrin: Lav, medium og høj. Når temperaturtrinnene er tilgængelige, kan du ændre temperaturen ved at trykke på denne knap indtil indikatorlampen er tændt ud for det ønskede trin.



Lyd

Tilgængelig ved alle programmer og giver mulighed for, at brummen kan give lyd fra sig ved afslutningen af tørreprocessen, så du mindes om, at tøjet er klar til at blive taget ud.

Bemærk: Hvis du har valgt strygefrit, er denne funktion ikke tilgængelig.

• DISPLAY "8:88"

Displayet viser enten den resterende forsinkelsestid før programmet starter, eller det angiver den resterende tid, før programmet slutter (se Display).

Kolontegnet mellem timer og minutter blinker for at vise, at timeren tæller ned. Når programfasen med kold tumbling er afsluttet, viser displayet 'End'.

• Åbning af lugen

Hvis du åbner lugen, mens programmet er i funktion (eller trykker på knappen Start/Pause), så stopper tørretumbleren og følgende indikation er aktiv:

- START/PAUSE-indikatorlampen begynder at blinke gult.
- Nedtællingen fortsætter under forsinkelsesfasen. START/PAUSE-knappen skal trykkes for at genoptage programforsinkelsen.
- START/PAUSE-knappen skal trykkes for at genoptage programmet. Programforløbets indikatorlampe skifter til at vise den aktuelle status, og Start/Pause-indikatorlampen skifter fra blinkende til at lyse fast grøn.
- Hvis programknappen flyttes ændres programmet og START/PAUSE-indikatorlampen blinker grønt. Du kan bruge dette til at vælge genopfriskningsprogrammet til at afkøle tøjet, hvis det er tilstrækkeligt tørt. Tryk igen på START/PAUSE-knappen for at starte et nyt program.

• Bemærk

Hvis der opstår en strømafbrydelse, skal du slukke for strømmen eller fjerne stikket. Når strømmen genoprettes, skal du trykke og holde TÆND/SLUK-knappen, inden tørretumbleren starter igen. Tryk derefter på Start/Pauseknappen.

Fejlfinding

DK

På et tidspunkt virker tørretumbleren måske ikke til at fungere korrekt. Før du kontakter Service Centeret (**se Service**), skal du gennemgå følgende fejlfindingsforslag:

Problem:

Tørretumbleren starter ikke.

Mulige årsager / løsninger:

- Stikket er ikke sat i kontakten eller har ikke forbindelse.
- Strømsvigt.
- Sikringen er slået. Prøv at sætte et andet apparat til stikkontakten.
- Anvender du forlængerledning? Prøv at sætte tørretumblerens netledning direkte i stikkontakten.
- Er døren sikkert lukket?
- Programmeringsfunktionen er ikke blevet indstillet korrekt (**se Start og programmer**).
- START/PAUSE-knappen er ikke trykket ind (**se Start og programmer**).

Tørrecyklussen starter ikke.

- Du har indstillet en senere start (**se Start og programmer**).

Lang tørretid.

- Filteret er ikke rengjort (**se Vedligeholdelse**).
- Der er ikke valgt korrekt program til den pågældende fyldning (**se Start og programmer**).
- Flexslangen er stoppet (**se Installation**).
- Luftindtagshullet er stoppet (**se Installation**).
- Den permanente ventilationsklap på stormdækslet er stoppet (**se Installation**).
- Tøjet var for vådt (**se Vasketøj**).
- Tørretumbleren er overfyldt (**se Vasketøj**).

Programmet afsluttes, og tøjet er fugtigere end forventet.

! Af sikkerhedshensyn har tørretumbleren en maksimal programtid på 5 timer. Hvis et automatisk program ikke har registreret den påkrævede slutfugt på dette tidspunkt, gennemfører tørretumbleren programmet og standser. Kontroller ovenstående punkter, køр programmet igen, og kontakt servicecenteret hvis resultatet stadig er for fugtigt (**se Service**).

INDSTILLINGs lyser blinker, og displayet viser en fejlkode F, efterfulgt af et eller to tal.

- Hvis displayet viser en fejl:
 - Sluk og tag proppen ud. Rens filteret (**se Vedligeholdelse**).Sæt herefter proppen i igen, tænd og igangsæt et nyt program. Hvis der vises en fejl skal du skrive koden ned og kontakte servicecentret (**se Service**).

Displayet viser kort dOn i hvert 6 sekund.

- Tørretumbleren står i 'Demo' måde. Tryk og hold på både Tænd/Sluk og Start/Pause knapper i 3 sekunder. Displayet viser nu dOFF i 3 sekunder, hvorefter tumbleren genoptager sin normale funktion

Bemærk: Denne tørretumbler stemmer overens med de nye standarder for el-besparelse og er udstyret med et selvluukkende system (standby), der slås til efter 30 minutter, hvis vaskemaskinen ikke er i brug. Tryk og hold TÆND/SLUK-knappen nede indtil tørretumbleren bliver genaktiveret.

Inden opringing til servicecentret:

- Følg fejlfindingsguiden for at se, om det er muligt at rette fejlen selv (se *Fejlfinding*).
- I modsat fald sluk for tørretumbleren, og ring til det nærmeste servicecenter.

Oplysninger, som skal gives servicecentret:

- Navn, adresse og postnummer.
- Telefonnummer.
- Fejlens art.
- Købsdato.
- Maskinmodellen (Mod.).
- Serienummer (S/N).

Disse oplysninger findes på etiketten bag lågen.

Reservedele

Denne tørretumbler er en avanceret maskine. Hvis man forsøger selv at reparere den, eller hvis man overlader den til ikke-kvalificeret personale, risikerer man at udsætte personer for fare, beskadige maskinen og tilsidesætte garantien på reservedele.

Hvis der er problemer ved brug af denne maskine, henvises til en autoriseret tekniker.

Information om genbrug og bortskaffelse

Vi er bevidste om miljøet og forbeholder os retten til brug af genvundne dele for at mindske kundens omkostninger og minimere materialeforbruget.

- Bortskaffelse af emballagematerialet: Følg de lokale regler, så emballagen kan genbruges.
- For at undgå at børn kommer til skade, skal man tage lågen og stikket af og skære strømkablet over. Disse dele skal bortskaffes separat for at sikre sig, at maskinen ikke længere kan tilsluttes en stikkontakt.

Bortskaffelse af elektriske husholdningsapparater



Det europæiske direktiv 2002/96/EF om affald af elektronisk og elektrisk udstyr foreskriver, at husholdningsapparater ikke må smides ud sammen med almindeligt byaffald. Apparaterne skal indsamles separat for en optimal udnyttelse af eventuelle materialer til genbrug og genanvendelse og for at forhindre helbreds- og miljømæssige skader. Symbolet med krydset over skraldespanden på produktet, vil påminde dig om dit ansvar til at indsamle disse produkter separat.

For yderligere oplysninger om korrekt bortskaffelse af husholdningsapparater, kan man henvende sig til den offentlige affalds-service eller til forhandleren.



Maskinen er designet, fremstillet og markedsført i overensstemmelse med følgende Europæiske direktiver:

- LVD 2014/35/ EU, EMC 2014/30/EU og RoHS 2011/65/ EU.



DK

TORKTUMLARE

SV

Svenska

FTVF 85

www.hotpoint.eu



Denna symbol påminner dig om att läsa denna bruksanvisning.

! Förvara denna bruksanvisning så att den alltid finns till hands vid behov. Förvara alltid bruksanvisningen i närheten av torktumlaren. Om utrustningen säljs eller överlåtes till andra personer ska du komma ihåg att även överlämna denna bruksanvisning. På så sätt kan de nya ägarna informera sig om säkerhetsföreskrifter och användningen av torktumla- ren.

! Läs noggrant dessa anvisningar: Sidorna som följer innehåller viktig information angående installationen och användbara råd angående hushållsmaskinens användning.

Innehållsförteckning

Installation, 18

Råd, 20

Skötsel och underhåll, 22

Beskrivning av torktumlaren, 23

Tvätt, 23

Manöverpanel, 24

Displayen, 25

Start och program, 26

Felsökning, 30

Service, 31

Installation

SV

Var torktumlaren ska installeras

- Installera torktumlaren långt från gasspisar, kaminer, värmeelement eller hällar eftersom lågor kan skada den. Om torktumlaren installeras under en arbetsbänk, se till att det finns ett mellanrum på 10 mm mellan torktumlarens ovansida och alla objekt över den, och 15 mm mellan maskinens sidor och väggar eller möbler intill. Detta garanterar en god luftcirkulation. Se till att luftintagen på bakpanelen inte är blockerade eller igensatta.
- Se till att rummet där torktumlaren är installerad inte är fuktigt och att ventilationen är god.
- ! Vi avråder från att installera torktumlaren i ett skåp och torktumlaren får aldrig installeras bakom en låsbar dörr, en skjutdörr eller en dörr med ett gångjärn som sitter på motsatt sida i förhållande till gångjärnet på torktumlarens lucka.
- ! Maskinen ska installeras med bakstycket placerat mot en vägg.

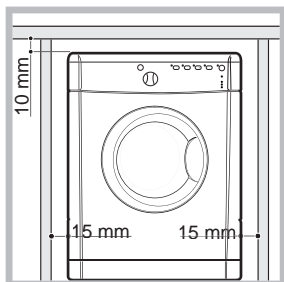

Ventilation

Denna apparat torkar försiktigt tvätt genom att ta in kall, ren och relativt torr luft, värma den och sedan låta den passera genom tyget. För att gynna torkprocessen skickas fuktig luft ut bak till genom en ventilations slang. När torktumlaren används måste det finnas tillräckligt med ventilation för att undvika återflöde av gaser in i rummet från anordningar som förbränner andra bränslen, inklusive öppen eld.

Mobilt ventilationssystem

Vid användning av torktumlaren med ett mobilt ventilationssystem måste en ventilations slang anslutas. Slangen ska fästas ordentligt i ventilationshålet på apparatens baksida (se "Beskrivning av torktumlaren"). Vi rekommenderar att slangen ansluts till ett utlopp i närheten av torktumlaren, om det är möjligt. Om slangen inte kan monteras på en permanent plats, fungerar torktumlaren även perfekt om ventilations slangen dras genom ett delvis öppet fönster.

- ! Se till att du inte riktar ventilations slangen mot luftinloppet som finns på apparatens baksida.
- ! Ventilations slangen får vara högst 2,4 meter lång. Skaka ur slangen ofta för att ta bort ludd, damm eller vatten som kan samlas inuti den. Se till att du inte klämmer slangen.

Fast ventilationssystem

Vi rekommenderar att ventilations slangen ansluts till ett ventilationssystem för fönster eller dörrar. Dessa hittar du hos återförsäljaren som sålde din apparat eller från din lokala reservdelsförsäljare.

Väggventilationshål

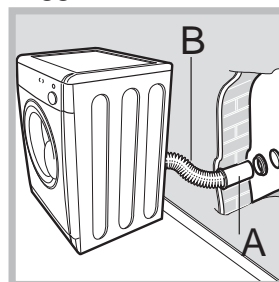

kommer ut inte hindras.

Område **A** och **B** ska kontrolleras ofta för att förhindra ansamling av ludd eller skräp. I synnerhet om torktumlaren används mycket ofta. Slangadaptorn måste passa korrekt för att undvika att fuktig luft kommer tillbaka in i rummet.

1. Lämna en öppning i väggen till vänster om torktumlarens installationsplats.
2. Se till att slangen är så kort och rak som möjligt för att förhindra eventuell fukt från att kondenseras och rinna tillbaka in i apparaten.
3. Hålet i väggen måste dessutom vara rakt och riktat nedåt så att luftflödet som

Fönsterventilationshål

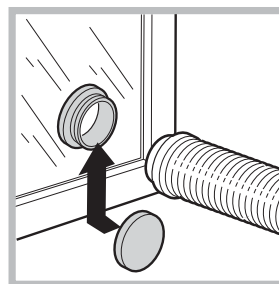

hindra ventilationen eller samla kondens.

- Ventilationshålet bör vara placerat direkt bakom torktumlaren så att slangen kan vara så kort som möjligt.
- ! Se till att du inte skjuter in torktumlaren för nära väggen, för att undvika att slangen krossas, böjs eller lossnar.
 - ! Det bör inte finnas några sprickor, veck eller **U**-böjar på slangen, eftersom dessa kan

Ventilation genom ett öppet fönster

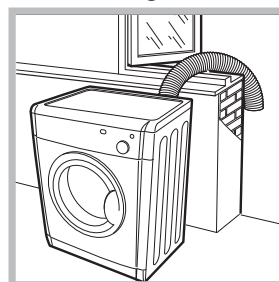

Slangändan måste vara riktad nedåt för att förhindra att varm och fuktig luft bildar kondens i rummet eller i torktumlaren.

- ! Kontrollera att torktumlaren är korrekt ventilerad och att ventilations slangs änden inte är riktad mot luftinloppsröret på apparatens baksida.
- ! Ventilations slangen måste alltid sitta på plats för att garantera optimal funktion.
- ! Se till att ventilations slangen och luftinloppsöppningarna inte är igensatta eller blockerade.
- ! Låt inte torktumlaren recirkulera utloppsluft.
- ! En felaktig användning av torktumlaren kan leda till brand.
- ! Luften som avges från torktumlaren får inte gå i samma ledning som rök som bildas från olika apparater som bränner gas eller andra bränslen.
- ! Släpp inte ut utloppsluften i ett utsugningssystem eller någon ledning med en fläkt. Detta påverkar hur värmekontrollerna fungerar och kan leda till brand.

Elektrisk anslutning

Innan stickkontakten sätts i eluttaget ska du först kontrollera att:

- Försäkra dig om att händerna är torra.
- Uttaget ska vara jordat.
- Uttaget ska tåla maskinens maxeffekt, som anges på märkplåten.
- Matningsspänningen ska ligga mellan värdena som anges på märkplåten.
- Uttaget ska vara kompatibelt med torktumlarens stickkontakt. I annat fall ska vägguttaget eller stickkontakten bytas ut.

! ANVÄND INTE SKARVSLADDAR.

! Torktummlaren får inte installeras utomhus, inte ens om platsen är skyddad. Det kan vara mycket farligt att utsätta denna hushållsmaskin för väder och vind.

! Efter att torktummlaren har installerats ska elkabeln och stickkontakten vara åtkomliga.

! Kabeln ska inte böjas eller klämmas.

! Om stickkontakten som byts ut är av inbyggd typ, är det nödvändigt att kassera den på ett säkert sätt. Lämna den **INTE** på en plats där den kan sättas in i ett eluttag och därmed förorsaka elchock.

! Nätkabeln ska kontrolleras regelbundet. Om nätkabeln är skadad måste den bytas av tillverkaren, tillverkarens auktoriserade serviceverkstad eller en behörig person för att undvika faror. (se *Kundservice*) mot en kabel som är särskilt avsedd för denna torktummlare. Nya eller längre elkablar tillhandahålls av auktoriserade återförsäljare mot en tilläggskostnad.

! Tillverkaren avsäger sig allt ansvar om dessa föreskrifter inte respekteras.

! Kontakta en behörig elektriker om du har frågor angående anvisningarna ovan.

Nivellera torktummlaren

Torktummlaren ska nivelleras korrekt vid installationen för att

fungera korrekt.

Kontrollera att torktummlaren är korrekt nivellerad när den har installerats i sitt permanenta läge. Kontrollera först nivelleringen från den ena sidan till den andra, och sedan framåt och bakåt.

Om torktummlaren inte är perfekt nivellerad, använd en tråkloss för att stödja den medan du justerar de två främre fötterna uppåt eller nedåt.

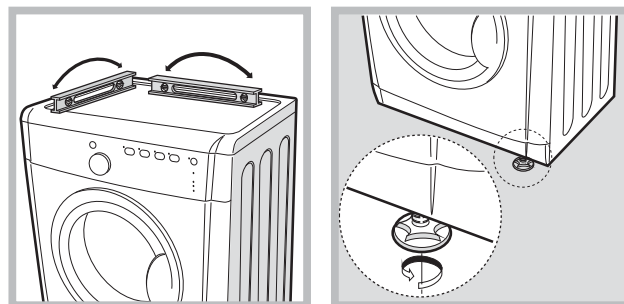

Förberedande instruktioner

När torktummlaren har installerats och innan den sätts i funktion, rengör trumman invändigt och ta bort all smuts som eventuellt har samlats under transporten.

! Den här maskinen är utformad och byggd enligt internationell säkerhetsstandard. Dessa varningar ges av säkerhetsskäl och ska följas noga.

Generella säkerhetsföreskrifter

- Denna torktumlare kan användas av personer (även barn från 8 år och uppåt) med psykiska eller fysiska handikapp eller som saknar erfarenhet och lämpliga kunskaper, såvida detta sker under översikt av en vuxen eller såvida erforderliga anvisningar har getts angående funktion och användning av en person som ansvarar för deras säkerhet.
- Den här torktumlaren är avsedd för hemmabruk, inte kommersiellt bruk.
- Vidrör inte maskinen om du är barfota eller med blöta händer eller fötter.
- Dra i kontakten (inte i sladden) när du bryter strömmen till maskinen.
- Stäng av torktumlaren och bryt strömmen till den så snart den inte används. Stäng luckan så att barnen inte använder den som en leksak.
- Barn ska hållas under uppsikt för att säkerställa att de inte leker med tumlaren.
- Rengörings- och underhållsmomenten får inte utföras av barn utan en vuxens tillsyn.
- Barn under 3 år bör hållas borta från torktumlaren, såvida de inte övervakas ständigt.
- Installera maskinen på korrekt sätt och tillförsäkra tillfredsställande ventilation. Luftintaget på torktumlarens framsida får aldrig blockeras (se Installation).
- Placera aldrig torktumlaren på en matta som blockerar luftflödet till torktumlarens bas.
- Kontrollera att torktumlaren är tom innan du laddar den.
-  Torktumlarens baksida kan bli mycket varm. Vidrör inte denna del när torktumlaren arbetar.
- Använd inte torktumlaren om inte filtret, vattenbehållaren och kondensatorn är på plats (se Underhåll).
- Överstig inte torktumlaren maxkapacitet (se Tvätt).
- Placera inte dyblöta plagg o torktumlaren.
- Följ noga alla tvättanvisningar på plaggen (se Tvätt).
- Torktumla inte alltför stora och skrymmande plagg.
- Torktumla inte torr akrylfiber i hög temperatur.
- Stäng inte av en torktumlare som innehåller varma plagg.
- Rengör filtret efter varje användning (se Underhåll).
- Töm en använd vattenbehållare (se Underhåll).
- Låt inte ludd ansamlas runt torktumlaren.
- Klättra aldrig upp på torktumlaren. Skaderisk föreligger.
- Följ alltid angivna elstandarder och -krav (se Installation).
- Köp alltid originalreservdelar och -tillbehör (se Service).

För att minimera risken för brand i torktumlaren bör följande iakttas:

- Torktumla endast plagg som har tvättats med lösningsmedel och vatten, sköljts och centrifugerats. Torkning av plagg som INTE har tvättats i vatten utgör en eldfara.
- Torka inte plagg som har behandlats med kemiska produkter.
- Torktumla inte torra föremål som har fläckar av, eller är indränkta i vegetabilisk olja eller matolja, eftersom detta utgör en brandrisk. Oljepåverkade föremål kan självantända, särskilt när de utsätts för värmekällor som t.ex. torktumlare. Föremålen blir varma, vilket orsakar en oxidationsreaktion med oljan, oxidation skapar värme. Om värmen inte kan ta sig ut kan föremålet bli tillräckligt varmt för att fatta eld. Oljepåverkade föremål som läggs på hög, staplas eller lagras kan förhindra värme från att ta sig ut och på så sätt skapa en brandrisk. Om det är oundvikligt att tyger som innehåller vegetabilisk olja, matolja eller hårvårdsprodukter ska torktumlas måste de först tvättas i en tvättmaskin med tvättmedel. Detta minskar, men eliminerar inte faran. Föremålen får inte tas ut ur torktumlaren och läggas på hög eller staplas så länge de är varma.
- Torktumla inte torra föremål som tidigare har rengjorts i, tvättats i, dränkts in i eller förorenats av bensin, kemtvättlösningsmedel eller andra brandfarliga eller explosiva ämnen. Mycket brandfarliga ämnen som ofta används i hemmiljöer som t.ex. matolja, aceton, denaturerad alkohol, fotogen,

fläckborttagningsmedel, terpentin, vax och vaxborttagningsmedel. Säkerställ att dessa föremål har tvättats i varmt vatten med extra mycket tvättmedel innan de torkas i torktummlaren.

- Torktumla inte föremål som innehåller skumgummi (även kallat latex), eller föremål som på något sätt är av gummiliknande material. Skumgummi kan, när det värms upp, orsaka självantändning.
- Sköljmedel och liknande produkter bör inte användas i torktummlaren för att eliminera statisk elektricitet, om det inte specifikt rekommenderas av sköljmedlets tillverkare.
- Torktumla inte underkläder som innehåller metallförstärkningar t.ex. BH med metallbygel. Skador på torktummlaren kan uppstå om metalldelen lossnar under torkning.
- Torktumla inte torrt gummi, plastartiklar som t.ex. duschmössor eller vattentäta skydd/överdrag för spädbarn, polyeten eller papper.
- Torktumla inte artiklar med gummistöd, kläder med skumgummikuddar, kuddar, galoscher och gummerade tenniskor.
- Töm fickorna på föremål, såsom tändare, tändstickor o.s.v.

! WARNING: Stanna aldrig tummlaren innan torkcykeln är slut, såvida inte alla plagg fort avlägsnas och sprids ut så att värmen skingras.

Energibesparing och hänsyn till miljön

- Vrid ur plaggen för att ta bort så mycket vatten som möjligt innan de torkas (ställ in en centrifugeringscykel om plaggen först tvättas i en tvättmaskin). På detta sätt sparas energi under torkningen.
- Energi sparas genom att alltid fylla torktummlaren: Enskilda plagg eller små laster kräver längre tid för att torka.
- Rengör filtret i slutet av varje program för att sänka kostnaderna för energiförbrukningen (se Underhåll).

Maximal laddningskapacitet: 8 kg

| Produkt Information - Förrordning (EU) nr. 392/201 | |
|--|---------------------|
| Fabrikat | HOTPOINT/ARISTON |
| Modell | FTVF 85C P (SK) |
| Nominell kapacitet vid bomullstvätt med "standardbomullsprogrammet" vid full last - kg | 8.0 |
| Denna hushållstorktummlare är en | Ventilerande |
| Energiklass på en skala mellan A+++ (låg förbrukning) till D (hög förbrukning) | C |
| Den viktade årliga energiförbrukningen (AEC)* kWh 1) | 586.0 |
| Denna hushållstorktummlare är en | Automatisk |
| Energiförbrukning full last, Edry - kWh 2) | 4.99 |
| Energiförbrukning halv last, Edry/2 - kWh 2) | 2.64 |
| Energiförbrukning: avstängt läge (Po) - Watts | 0.14 |
| Energiförbrukning: kvarlämnat läge (Po) - Watts | 2.69 |
| Varaktighet för kvarlämnat läge för energihanteringssystem - minuter | 30 |
| Prog. Tid - vägd (Tt) full och delvis last - minuter 3) | 96 |
| Full last (Tdry) - minuter | 130 |
| Halvlast (Tdry/2) - minuter | 71 |
| Kondensations effektivitetsklass på en skala från G (minst effektiv) till A (effektivast). | Ej tillämplig (N/A) |
| Genomsnittlig kondensationseffektivitet - % | |
| vägd (Ct) full och delvis last 3) | |
| full last (Cdry) | |
| halv last (Cdry/2) | |
| Luftburet akustiskt buller - dB(A) re 1 pW | 69 |
| 1) "Standardbomullsprogrammet" med full last och halv last samt "standardbomullsprogrammet" med halv last är standardprogrammen som informationen på etiketten och kortet hänvisar till. Dessa program är lämpliga för att torka bomullsplagg till skäptorr (0%) och de är de mest effektiva programmen med hänsyn till energiförbrukningen. Halvlast är halva den nominella lasten. | |
| 2) Förbrukning per år baserat på 160 torkprogram av standardbomullstyp vid full och halv last, och förbrukning vid lågeffektlägen. Faktisk energiförbrukning per cykel beror på hur apparaten används. | |
| 3) Vägt genomsnitt för 3 cykler med full last och 4 cykler med halv last. | |
| Förrordning (EU) nr. 932/2012. | |
| Syntet: Energiförbrukning full last, - kWh | 1.13 |
| Syntet: Full last - minuter | 35 |
| Syntet: Halvlast Ej tillämplig (N/A) | |

Skötsel och underhåll

SV

Strömavbrott

! Koppla från torktumlaren när den inte används, samt vid rengöring och underhåll.

Rengöring av filter efter varje program

Filtret är en viktig komponent för torkningen: Filtrets funktion är att samla upp ludd som bildas under torkningen.

Rengör filtret i slutet av torkningen genom att skölja det under rinnande vatten eller rengör det med en dammsugare. Om filtret sätter igen luftflödet inuti torktumlaren sker följande: Torktiderna förlängs och energiförbrukningen ökar. Dessutom kan skador uppstå på torktumlaren.

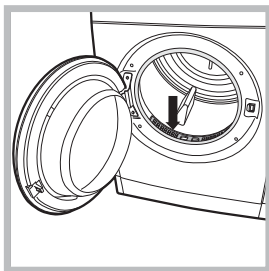

Filtret sitter framför torktumlarens packning (se figuren).

Borttagning av filtret:

1. Dra filtrets plasthandtag uppåt (se figuren).

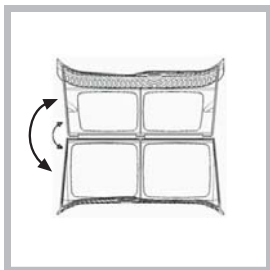

2. Rengör filtret från ludd och sätt tillbaka det korrekt. Kontrollera att filtret sätts in korrekt i så att det är i nivå med torktumlarens packning.

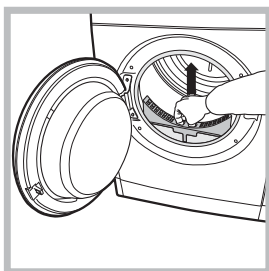

! Använd inte torktumlaren om du inte har satt tillbaka filtret på plats.

Kontrollera trumman efter varje program

Rotera trumman manuellt för att ta bort mindre föremål (näsdukar) som kan ha blivit kvar i torktumlaren.

Rengöring av trumma

! Undvik att använda slipmedel, stålull eller rengöringsmedel för rostfritt stål för att rengöra trumman.

En färgad film kan uppstå på den rostfria trumytan:

Den kan orsakas av en kombination av vatten och/eller rengöringsmedel, såsom sköljmedel. Den färgade filmen påverkar inte torktumlaren prestanda.

Rengöring av torktumlare

- De yttre delarna av metall och plast samt gummidelarna kan rengöras med en mjuk trasa.
- Kontrollera regelbundet ventilationsslangen och alla andra delar på ventilationssystemet. Ta bort eventuella ansamlingar av ludd.

! Använd inte lösningsmedel eller slipande medel.

! Låt en behörig tekniker regelbundet kontrollera torktumlaren för att garantera säkerheten för de elektriska delarna samt mekaniken (se *Service*).

Beskrivning av torktumlaren Hotpoint

SV

Framsida

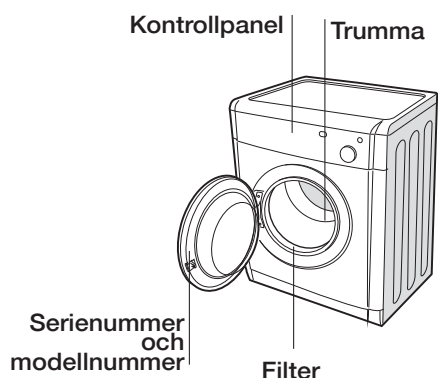

Baksida

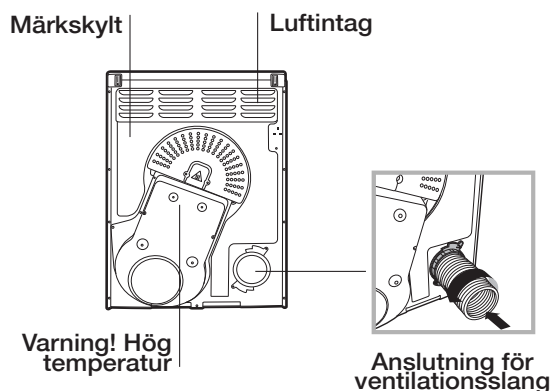

Tvätt

Sortering av tvätten

- Kontrollera symbolerna som anges på etiketterna för de olika plaggen för att försäkra dig om att de kan torkas i torktumlare.
- Sortera tvätten efter typen av tyg.
- Töm fickorna och kontrollera knapparna.
- Stäng blislås och hyskor. Fäst remmar och snören utan att dra åt dem för hårt.
- Vrid ur plaggen för att ta bort som mycket vatten som möjligt.

! Lägg inte in plagg i torktumlaren som är genomblöta.

Max. last

Fyll inte korgen över max. kapacitet.

Följande värden hänvisar till vikten på torra plagg:

Naturfiber: max. 8 kg

Syntetfiber: max. 4 kg

! För att undvika en prestationsminskning ska torktumlaren INTE överbelastas.

Tvättetiketter

Kontrollera plaggens etiketter, i synnerhet när de läggs in första gången i torktumlaren. Nedan anges de vanligaste symbolerna:

- Kan torkas i torktumlare.
- Kan inte torkas i torktumlare.
- Kan torkas med hög temperatur.
- Ska torkas med låg temperatur.

Torktider

Tiderna är ungefärliga och kan variera beroende på:

- Mängden vatten som finns i plaggen efter centrifugeringen: Handdukar och ömtåliga plagg innehåller mycket vatten.
- Textiler: Plagg av samma typ av textil, men med olika vävnad och tjocklek kan ha olika torktider.
- Tvättmängd: Enskilda plagg eller små laster kan kräva längre tid för att torka.
- Torkning: Om plaggen ska strykas kan de tas ut ur maskinen när de fortfarande är fuktiga. Plagg som ska vara fullständigt torra kan i stället lämnas längre.
- Temperaturinställning
- Rumstemperatur: Ju lägre temperaturen är i rummet där torktumlaren befinner sig, desto längre tid tar det att torka plaggen.
- Volym: Vissa voluminösa plagg kräver särskilda skötsel under torkprocessen. Det rekommenderas att ta ut dessa plagg, skaka dem och lägga in dem på nytt i torktumlaren: Denna procedur ska upprepas flera gånger under torkcykeln.

! Torka inte plagg för mycket.

Alla textiler innehåller naturlig fuktig vars funktion är att bevara dess mjukhet och luftighet.

Manöverpanel

SV

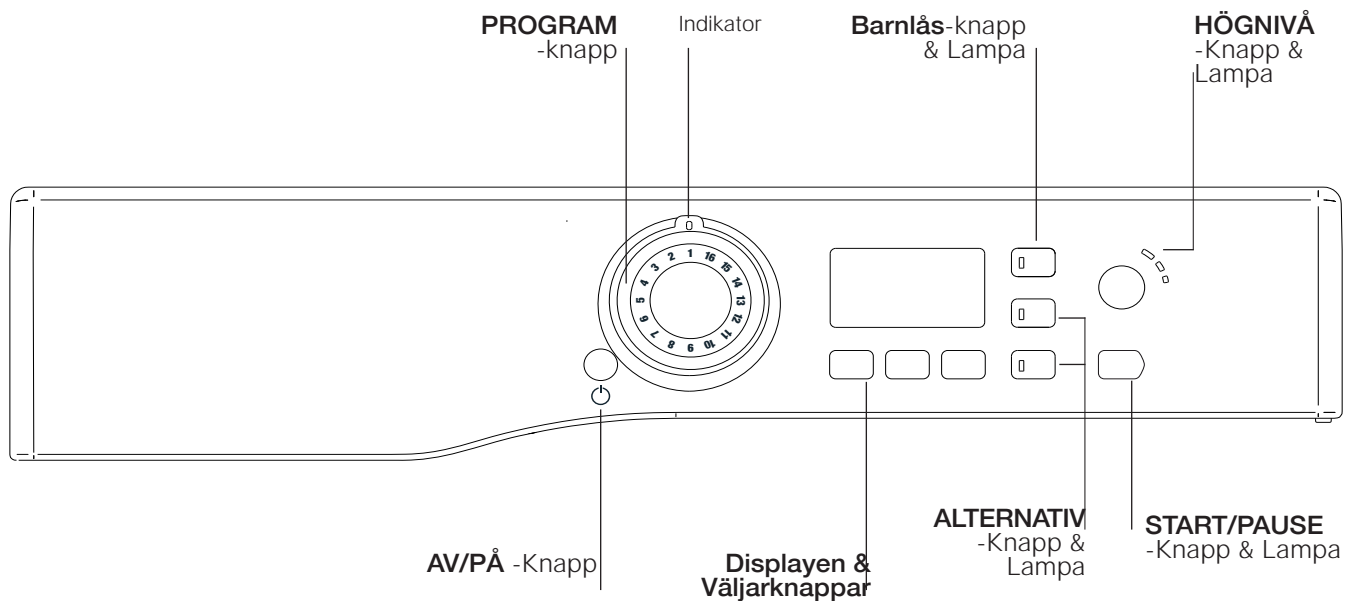

AV/PÅ -knappen : Om torktumblaren är igång och knappen trycks in och hålles intryckt i mer än 3 sekunder slås torktumblaren av, den räknar ner 3, 2, 1, Av och sen annulleras programmet. Tryck och håll intryckt i mer än 3 sekunder, så aktiveras torktumblaren på nytt.

PROGRAM -knappen ställer in programmet: vrid tills indikatorn pekar på det program du vill välja (se *Start och Program*).

ALTERNATIV -knapparna väljer tillgängliga alternativ för det program du valt. Lamporna lyser för att visa det alternativ som valts.

START/PAUSE -knappen/lampan  startar ett valt program. När du trycker på knappen hörs ett pip och ljusen blinkar för att bekräfta handlingen. När ett program är igång, tryck på knappen för att pausa det och stoppa torktumblaren. Lampan lyset grönt när programmet är igång, den blinkar gult om programmet har pausats eller blinkar grönt om det befinner sig i standby och väntar på att starta ett program.

Displayen ger en anvisning om tork- eller fördröjningstid tillsammans med ikoner som tänds för att ge varningsinformation och visa programmets framskridande.

De tre knapparna under displayen väljer "Automatisk" eller "Tidsinställd torkning" och, om så önskas, en fördröjd start (se *Start and Program eller Display*).

Barnlås -knapp/lampa : Tryck in och håll knappen intryckt efter att du valt ditt program och eventuella alternativ, så tänds lampan. Detta hindrar programinställningarna från att ändras. När lampan är tänd så är de andra knapparna avaktiverade. Håll knappen intryckt för att annullera så släcks lampan.

Ikonen **Rengör Filter**  : påminner före varje program om att det är nödvändigt att rengöra filtret varje gång som torktumblaren används (se *Underhåll och skötsel*).

Displayen har tre sektioner med en knapp vardera.



Sensortorkning



Efter att du har valt ett program där tillvalet Sensortorkning ingår, tryck ned och släpp upp knappen när önskad torrhetsgrad visas. Om sensortorkning inte kan väljas för detta program blinkar displayen och summern piper tre gånger.

! Vissa torkprogram är inte kompatibla med alla 5 sensortorkningsnivåer.



De olika torrhetsnivåerna:



Fuktigt torrt: Torkar din tvätt så att den är klar att strykas i maskin eller med roterande mangel.



Stryktorrt: Torkar din tvätt så att den är klar att strykas med strykjärn.



Hängtorkat: Torkar din tvätt så att den är klar att hängas upp för slutgiltigt torkning.



Skåptorrt: Torkar din tvätt så att den är klar att läggas undan.



Extra torrt: Torkar din tvätt så att den är klar att användas.

Tidsinställd torkning



Efter att du valt ett program med alternativet Tidsinställd torkning, ska du trycka på knappen Tidsinställd Torkning så tänds ikonen , displayen minskar den valda tiden varje gång du trycker och släpper knappen (se *Start och Program*). Alla program som har ett tidsinställt alternativ har olika tillgängliga tider och valet av upp till 11 torkningstider beror även på den värmeinställning du har valt.



Varje knapptryckning minskar torkningstiden.

Om du skulle ändra dig, ska du trycka på Sensorknappen så blir avkänningsnivåalternativen tillgängliga.

Om alternativet Tidsinställd torkning inte är tillgängligt kommer displayen att blinka och summern att pipa tre gånger. Vald tid förblir synlig på displayen efter att programmet startats och kan ändras under programmets gång enligt önskemål.

Fördröjd timer (Fördröjd starttid)





Efter val av ett program som har alternativet Fördröjd timer tillgängligt kan man välja fördröjning avstarttiden. Varje tryck på knappen Fördröjd timer  ställer fram fördröjningsinställningen i steg om 30 minuter från 0:30 till 9:30 och sedan steg från 10h till 24h sedan OFF och sedan, efter 5 sekunder, annulleras fördröjningen.



För fördröjningar på 10 timmar eller mer räknar displayen ner tiden i timmar till 10 timmar, därefter visar displayen "9:59" och fortsätter att räkna ner i minuter.

För fördröjningar på 9 timmar eller mindre visar displayen timmar och minuter och räknar sen ner i minuter för hela fördröjningen.

Efter att knappen START/PAUS  tryckts in kan fördröjningstiden ändras eller annulleras. När fördröjningstiden är slut släcks fördröjningsikonen  och **Tid till Slut** visas.

OBS: Under denna tid tumlas plaggen då och då för att undvika att det bildas skrynklor.

Återstående tid







Om senareläggningssymbolen  är släckt visas Återstående tid för programmet som körs.

Om timerprogram väljs visas hela tiden den återstående tiden för programmet. Om ett automatiskt program väljs visas en uppskattad tid för den återstående tiden. När programmet väljs visar displayen tiden som krävs för att torka en full last. Återstående tid kontrolleras kontinuerligt under torkcykeln och tiden modifieras hela tiden för att göra bästa möjliga uppskattning. Återstående tid visas i timmar och minuter, och räknar ned med minuttsteg. Kolontecknet mellan timmarna och minuterna blinkar för att visa att nedräkningen pågår. Displayen visar även om ett problem uppstår på din torktumlare. Om detta sker visas bokstaven F följt av ett felkodsnummer. Dessutom tänds de fyra tillvalslamporna och pauslampan blinkar orange (se *Felsökning*).

Start och program









SV

Välja ett program

1. Anslut torktumlarens stickkontakt till nätuttaget.
2. Sortera tvätten efter typen av material (se Tvätten).
3. Öppna dörren och kontrollera att filtret är rent och sitter på plats (se Underhåll).
4. Fyll maskinen och se till att ingen tvätt kommer i kläm i lucktätningen. Stäng luckan.
5. Tryck på PÅ/AV-knappen .
6. Välj det program som är mest lämpligt för materialet som ska torkas genom att se i Programtabellen (se Program) och på tvättetiketterna för varje typ av material (se Tvätten).
7. Välj något av alternativen Sensortorkning  eller Timertorkning (när det är möjligt),  genom att trycka ned och släppa upp respektive knapp tills önskad nivå eller tid visas.
8. Ställ in senarelagd start och andra tillval om det är nödvändigt (se Displayen).
9. Om du vill att summern ska ljuda i slutet av programmet, tryck på ljudknappen . Det här tillvalet kan inte väljas om du har valt tillvalet Skrynkelfritt.
10. Tryck på START-knappen  för att starta programmet. Displayen visar återstående tid för programmet. Under torkprogrammet kan du kontrollera din tvätt och ta ut plagg som är torra medan de andra fortsätter att torkas. När du stänger luckan igen, tryck på START för att återuppta torkningen.
11. Under de sista minuterna innan torkprogrammet avslutas startar KALLTUMLINGSFASEN  (tvätten kyls ned). Denna fas får inte avbrytas.
12. För att signalera att programmet är klart piper summern 3 gånger och displayen visar END. (Obs! Om ljudtillvalet har valts fortsätter summern att pipa 3 gånger var 30:e sekund i 5 minuter). Öppna luckan, ta ut tvätten, rengör filtret och sätt tillbaka det. Om tillvalet Skrynkelfritt  har valts och du inte tar ut kläderna direkt, tumlas kläderna då och då under 10 timmar eller tills du öppnar luckan. Töm vattenbehållaren och sätt tillbaka den (se Underhåll).
13. Stäng av torktumlaren med på/av-knappen.











Standby-läge

I enlighet med nya energibesparingsbestämmelserna är denna torktumlare försedd med ett automatisk standbysystem som aktiveras ca 30 minuter efter att ingen aktivitet har noterats. Håll in på/avknappen tills torktumlaren återaktiveras.

| n° | Program | Programtabell |
|----|--|--|
| | laddningskapacitet Maximal | |
| 1 |  Bomull Standard | <ul style="list-style-type: none"> • Detta är ett program för bomullsplagg. • Programmet Bomull Standard enligt EU-förordning 392/2012 är program 1-valet med hög värmenivå och Skåptort som torknivå. |
| | max. | |
| 2 |  Tröjor (SKJORTOR) | <p>Alternativ hög värme</p> <ul style="list-style-type: none"> • Detta är ett program för skjortor tillverkade i bomull. <p>Alternativ medium värme Detta är ett program för skjortor tillverkade av syntetiska material eller en blandning av naturliga och syntetiska material, såsom polyester och bomull.</p> <p>Plagg som har torkats med skåptorr-inställningen är oftast redo att använda, det kan hända att kanterna eller sömmarna fortfarande är lite fuktiga. Om så är fallet, kan du testa att vända skjortorna ut och in och köra programmet igen en kort stund.</p> |
| | 3 kg | |
| 3 |  Säng & bad | <ul style="list-style-type: none"> • Detta är ett program för bomullshanddukar och laken. • Plagg som har torkats med Extra Torrt-inställningen är oftast redo att använda, det kan hända att kanterna eller sömmarna fortfarande är lite fuktiga, särskilt på stora plagg. Om så är fallet, kan du testa att vika upp dem och köra programmet igen en kort stund. |
| | max. | |
| 4 |  Syntetma- terial | <ul style="list-style-type: none"> • Detta är ett program för syntetmaterial som kräver låg värme, och syntet-/bomullsblandningar som kräver medelstark värme. |
| | 3 kg | |
| 5 |  Snabbtorkning av bomull | <ul style="list-style-type: none"> • Detta program är för mindre plagg tillverkade av bomull, max 1 kg. |
| | 1 kg | |
| 6 |  Snabbtorkning av syntetmaterial | <ul style="list-style-type: none"> • Detta program är för mindre plagg tillverkade av syntet, max 1 kg. |
| | 1 kg | |
| 7 |  Jeans | <ul style="list-style-type: none"> • Detta är ett program för jeans tillverkade i bomull. Innan du torktumlar dina jeans kan du vrida fickorna ut och in. • Blanda inte mörka och ljusa färger. • Plagg som har torkats med extra torrt-inställningen är oftast redo att använda, det kan hända att kanterna eller sömmarna fortfarande är lite fuktiga. Om så är fallet, kan du testa att vända jeansen ut och in och köra programmet igen en kort stund. <p>! Vi rekommenderar att du inte använder det här programmet om dina jeans har elastiska midjeband, bultar och broderier</p> |
| | 3 kg | |
| 8 |  Ylle | <ul style="list-style-type: none"> • Detta är ett program för att säker torktumling av plagg som märkts med symbolen . • Vi rekommenderar att plagg vänds ut och in före torktumling. • Laddningar som torkas med detta program är vanligtvis användningsklara, men hos några tyngre plagg kan kanterna vara aningen fuktiga. Låt dessa torka naturligt eftersom övertorkning kan skada plagget. <p>! Till skillnad från andra material, är mekanismen med ullkrympning oåterkallelig; det kan med andra ord inte sträckas tillbaka till dess ursprungsstorlek.</p> <p>! Detta program lämpar sig inte för akrylplagg.</p> |
| | 1 kg | |

ANM:

1 - Längden på dessa program beror på tvättens vikt, typ av material, tvättmaskinens centrifugeringshastighet och eventuella ytterligare tillval.

| n° | Program | Programtabell Det går att kontrollera programmens tidslängd på displayen ¹ . |
|----|--|--|
| | laddningskapacitet Maximal. | |
| 9 |  Silke | <ul style="list-style-type: none"> • Detta är ett program för torktumla ömtåliga silkesplagg. • Plagg som har torkats med skåptorrt-inställningen är oftast redo att använda, men för vissa plagg kan det hända att kanterna eller sömmarna fortfarande är lite fuktiga. Om så är fallet, kan du testa att vända plaggen ut och in och köra programmet igen en kort stund. |
| | 0,5 kg | |
| 10 |  Ömtåligt | <ul style="list-style-type: none"> • Detta är ett program för att torktumla dina ömtåliga plagg, dvs. Akryler. • Plagg som har torkats med skåptorrt-inställningen är oftast redo att använda, men för vissa plagg kan det hända att kanterna eller sömmarna fortfarande är lite fuktiga. Om så är fallet, kan du testa att vända plaggen ut och in och köra programmet igen en kort stund. |
| | 2 kg | |
| 11 |  Underkläder | <ul style="list-style-type: none"> • Detta är ett program för att torktumla dina ömtåliga underkläder inklusive silkesplagg. • Plagg som har torkats med skåptorrt-inställningen är oftast redo att använda, men för vissa plagg kan det hända att kanterna eller sömmarna fortfarande är lite fuktiga. Om så är fallet, kan du testa att vända plaggen ut och in och köra programmet igen en kort stund. |
| | 1 kg | |
| 12 |  Barn program (Babycykel) | <ul style="list-style-type: none"> • Detta är ett program för torkning av ditt spädbarns små och ömtåliga kläder och sängkläder (bomull och chenille), samt för torkning av dina ömtåliga kläder. • Torka INTE föremål som t.ex. blöjor och byxor med plastöverdrag. • Laddningar som torkas med detta program är vanligtvis användningsklara, men hos några tyngre plagg kan kanterna vara aningen fuktiga. Om detta inträffar, vrid plagget ut och in och kör programmet igen för en kort tidsperiod. |
| | 2 kg | |
| 13 |  Kramdjursprogram (Mjuka) | <ul style="list-style-type: none"> • Med detta program kan du avlägsna damm lättare och tvätta kramdjuren oftare eftersom torktiden är ordentligt reducerad jämfört med vanlig lufttorkning. Det är en försiktig torkning i låga temperaturer med mjuka mekaniska åtgärder för att bevara pälsens ursprungliga utseende och glans. • Obs! För allergiskt skydd, frys ner kramdjuren i 24 timmar och tvätta och torka dem sedan. Upprepa var sjätte vecka. • Före torkning, se till att ta bort tillbehör som t.ex. kläder, halsband eller ljustenheter och torka kramdjurets plastögon med en trasa och täck sedan ögonen med maskeringstejp. • Programtiden varierar beroende på laddningens sammansättning. Maximal laddningskapacitet är överstiga 2,5 kg och inget enstaka plagg bör väga över 600 g. |
| | 2,5 kg | |
| 14 |  Värm & njut | <p>Detta program hjälper dig att värma upp handdukar och badrockar för en varm och härlig känsla efter badet eller duschen. Även användbart för uppvärmning av kläder innan de används på vintern. Cykeln värmer plaggen till 37 °C (kroppstemperatur), och körs vid denna temperatur under högst 4 timmar eller tills du stoppar cykeln genom att öppna dörren.</p> <p>Obs: Under det här programmet roterar en ikon  i displayen tills temperaturens mål har nåtts vid vilken punkt ikonen för torknivå då övergår  till att blinka.</p> |
| | 3 kg | |
| 15 |  Lättstruket program | <ul style="list-style-type: none"> • Det här är ett kort 10-minutersprogram (8 minuters värme följt av 2 minuters kalltumling) för uppmjukning av fibrer i plagg som har legat stilla på samma plats under en längre tid. Programmet gör fibrerna lättare att stryka och vika. ! Det här är inget torkprogram och bör inte användas för våta plagg. • För bästa resultat: 1. Ladda inte mer än angiven maxkapacitet. Dessa siffror avser torrsvikt: (Tyg-Maximal laddningskapacitet) Bomull och bomullsblandning-2,5 kg; Syntetfiber-2 kg; Jeans-2 kg. 2. Plocka omedelbart ut plaggen ur torktumlaren efter avslutat program. Häng, vik eller stryk plaggen och placera de på deras förvaringsplats. Upprepa programmet om du inte är nöjd med resultatet. |
| | 2,5 kg | |
| 16 |  Fräscha Upp | <p>! "Fräscha up" är inte ett torkprogram och ska inte användas för våta kläder.</p> <ul style="list-style-type: none"> • Det kan användas på alla laddningsstorlekar men är mer effektivt vid mindre laddningar. • Överbelasta inte torktumlaren (se <i>Tvätt</i>). • Detta är ett 20 minuters program som luftar dina kläder med kall luft. Används även för att kyla varma kläder. |
| | - | |

ANM:

1 - Längden på dessa program beror på tvättens vikt, typ av material, tvättmaskinens centrifugeringshastighet och eventuella ytterligare tillval.

Kontroller

! Varning, efter att du trycker på Start/Pause knappen >|| kan programmet inte ändras. För att byta valt program, klicka på knappen START/PAUSE >||, lampan blinkar gult för att visa att programmet har pausats. Välj nytt program och alla nödvändiga alternativ och lampan börjar därefter blinka grönt. Tryck på knappen START/PAUSE >|| igen och det nya programmet startar.

• ALTERNATIV-knappar/ikoner

Dessa knappar används för att personalisera det valda programmet enligt egna behov. Inte alla alternativ är tillgängliga för alla program. Vissa alternativ är oförenliga med andra, som ställts in tidigare. Om ett alternativ inte är tillgängligt, och man trycker på den tillhörande knappen, avges en ljudsignal 3 gånger. Om alternativet är tillgängligt, förblir kontrollampan för detta alternativ tänd.

• ALTERNATIV Knappar / Lampor

Dessa knappar används för att skräddarsy det valda programmet enligt dina önskemål. Ett program måste ha valts med programknappen innan ett alternativ kan väljas. Inte alla alternativ är tillgängliga för alla program (se *Start och Program*). Om ett alternativ inte är tillgängligt och du trycker på knappen, kommer summern att pipa tre gånger. Om alternativet är tillgängligt tänds alternativlampan på knappen för att bekräfta valet.

Efter att START/PAUS -knappen tryckts in kan endast Ljudalternativet (om tillgängligt) ändras.

Framskridandeikoner (☀️ Torkning, ✈️ Kalltumling)

Dessa utgör en del av Displayen och anger torktumlarens framskridande. Ikonerna tänds när den motsvarande fasen startas.

🕒 Tidsfördröjning (Fördröjningstimer)

Start av vissa program (se *Start och Program*) kan fördröjas upp till 24 timmar.

👤 Strykfritt

Alternativet *förbehandling* är endast tillgängligt om en fördröjd start har valts. Den tumlar kläderna då och då under en inställd tidsperiod under den fördröjda starten för att förhindra veck. Alternativet *efterbehandling* tumlar då och då kläderna efter torkningen och en sval trumhastighet för att förhindra veck, om du inte kan ta ut laddningen omedelbart är programmet klart.

Obs: Start/Pause-lampan >|| blinkar gult under denna behandling. Detta alternativ gör det möjligt att använda både för- och efterbehandling om nödvändigt.

Obs: Om du har valt alternativet Ljud är inte detta alternativ tillgängligt.

🔥 Värmenivåknappar och lampor

Det är inte alla program som medger att du ändrar värmenivån, men vissa program medger alla tre värmenivåalternativen: Låg, Mellan och Hög.

När värmenivåalternativen är tillgängliga ändras värmenivån när du trycker på knappen och den lampa som motsvarar valet tänds.

🔔 Ljud

Tillgängligt för alla program och tillåter en ljudsignal att ljuda i slutet av programmet, för att påminna dig om att kläderna är klara att tas ur torktumslaren.

Obs: Om du har valt alternativet Strykfritt är inte detta alternativ tillgängligt

• DISPLAYEN "8:88"

Displayen visar antingen den kvarvarande tidsfördröjningen eller en anvisning om den tid som återstår för ett torkningsprogram (se *Displayen*).

Kolontecknet mellan timmarna och minuterna blinkar för att visa att tiden räknas ner. När programmet avslutat kalltumlingsfasen visar Displayen "Slut".

• Öppna luckan

Om man öppnar luckan (eller trycker på Start/Paus -knappen) under ett program så stoppas torktumslaren och följande sker:

- START/PAUS -lampan blinkar gult;
- Under en fördröjningsfas fortsätter nedräkningen av fördröjningen. START/PAUS -knappen måste tryckas in för att fortsätta fördröjningsprogrammet.
- START/PAUS -knappen måste tryckas in för att fortsätta programmet. Framskridandelamporna ändras för att visa aktuellt läge och Start/Paus lampan slutar blinka och slår om till grönt.
- Om du ändrar programknappen så väljs ett nytt program och START/PAUS lampan blinkar grönt. Du kan använda detta för att välja Kylningsprogrammet för att kyla av kläderna, om du tycker att de är tillräckligt torra. Tryck in START/PAUS -knappen för att starta ett nytt program

• OBS

Om det blir strömavbrott ska du slå av strömmen eller dra ur kontakten. När strömmen kommer tillbaka, tryck in och håll AV/PÅ -knappen intryckt tills torktumslaren aktiveras på nytt och tryck sen på Start/Paus-knappen.

Felsökning

SV

Läs följande lösningsförslag innan du kontaktar servicepersonal (se Service) när det verkar vara något fel på torktumlaren:

Problem:

Torktumlaren startar inte.

Möjlig orsak / Lösning:

- Dålig eller ingen anslutning till elnätet.
- Ett strömavbrott har inträffat.
- En säkring har gått. Försök att ansluta en annan maskin till samma kontakt.
- Använder du förlängningsladd? Sätt i så fall in torktumlarens nätsladd direkt i kontakten.
- Är luckan ordentligt stängd?
- Programmet har inte ställts in korrekt (**se Start och program**).
- START/PAUSE-knappen är inte intryckt (**se Start och program**).

Torkperioden inleds inte.

- Du har ställt in fördröjd starttid (**se Start och program**).

Tvätten tar lång tid att torka.

- Filtret har inte rengjorts (**se Underhåll**).
- Inkorrekt program har valts för aktuell tvätt (**se Start och program**)
- Det flexibla ventilröret är blockerat (**se Installation**)
- Luftintagsventilen är blockerad (**se Installation**)
- Den permanenta ventilationsklaffen på stormskyddet är blockerad (**se Installation**)
- Tvätten är för våt (**se Tvätt**).
- Torktumlarens laddningskapacitet har överskridits (**se Tvätt**).

Programmet avslutas, men plaggen är våtare än väntat.

! Torktumlaren har av säkerhetsskäl en maximal programmeringstid på 5 timmar. Torktumlaren genomför och avslutar programmet om ett automatiskt program inte har registrerat önskvärd fuktighetsgrad inom denna tidsperiod. Kontrollera punkterna ovan och kör programmet igen. Kontakta serviceavdelningen om plaggen fortfarande är fuktiga (**se Service**).

Alternativlamporna blinkar och displayen visar en felkod "F" följt av en eller två siffror.

- Om displayen visar ett fel:
 - Slå av och avlägsna kontakten. Rengör filtret (**se Underhåll**).Sätt därefter tillbaka kontakten, slå på maskinen och starta ett annat program. Om ett fel visas anteckna då koden och kontakta serviceverkstaden (**se Service**).

Displayen visar snabbt **dON** var sjätte sekund.

- Torktumlaren är i "Demo"-läge. Håll knapparna PÅ/AV och START/PAUSE intryckta i 3 sekunder. Displayen visar **dOFF** i 3 sekunder och torktumlaren återgår därefter till normal funktion..

Obs:

Denna torktumlare överensstämmer med ny lagstiftning om energibesparing och är försedd med ett självstängningssystem (standby) som aktiveras några minuter efter 30 maskinen inte längre används. Tryck och håll nere PÅ/AV-knappen tills torktumlaren stängs av.

Innan du ringer till serviceverkstaden:

- Följ problemlösningsguiden för att se om det går att lösa felet på egen hand (se *Problem och åtgärder*).
- Om du inte kan lösa problemet på egen hand ska du stänga av torktumlaren och ringa närmaste serviceverkstad.

Data som du ska uppge när du kontaktar serviceverkstaden:

- Namn, adress och postnummer.
- Telefonnummer
- Typ av fel.
- Inköpsdatum
- Maskinmodell (Mod.).
- Torktumlarens serienummer (S/N).

Denna information hittar du på typskylten som sitter på luckans baksida.

Information för återvinning och kassering 

Som en del av vårt kontinuerliga miljöarbete förbehåller vi oss rätten att använda återvunna komponenter för att minska kundens kostnader och sänka materialsvinnet.

- Bortskaffning av förpackningsmaterial: Följ lokala bestämmelser angående återvinning av emballagematerialet.
- För att minska olycksriskerna för barn ska dörren och stickkontakten tas bort. Skär dessutom av nätkabeln jäms med apparaten. Kassera dessa delar separat för att försäkra dig om att hushållsmaskinen inte kan anslutas till ett eluttag.

Bortskaffning av gamla hushållsmaskiner

EU-direktivet 2012/19/EG angående avfall från elektriska och elektroniska produkter (RAEE), förutsätter att hushållsprodukterna inte kasseras tillsammans med de vanliga hushållssoporna. De kasserade apparaterna måste samlas upp separat för att optimera återvinningen av materialet som ingår i apparaten och förhindra potentiella skador på hälsan och miljön. Den överkryssade papperskorgen som sitter på alla produkter påminner om att produkten ska sopsorteras.

För ytterligare information angående korrekt kassering av hushållsmaskiner kan du vända dig till din lokala sopstation eller återförsäljare.



Denna apparat har utformats, tillverkats och marknadsförts i enlighet med kraven i följande EU-direktiv:

- LVD 2014/35/EU, EMC 2014/30/EU och RoHS 2011/65/EU.



SV

KUIVAUSRUMPU

FI

Suomi

FTVF 85

Sisällysluettelo

Asennus, 34

Varoituksia, 36

Hoito ja huolto, 38

Kuivausrummun kuvaus, 39

Pyykki, 39

Ohjauspaneeli, 40

Näyttö, 41

Käynnistys ja ohjelmat, 42

Vianmääritys, 46

Huoltoapu, 47

www.hotpoint.eu



Tämä tunnus kehottaa sinua lukemaan tämän käyttöoppaan.

! Säilytä käyttöopas helposti saavutettavassa paikassa, jotta voit katsoa sitä tarvittaessa. Säilytä opas aina kuivausrummun läheisyydessä; mikäli laite myydään tai annetaan toiselle henkilölle, muista toimittaa käyttöopas laitteen mukana, jotta myös uudet omistajat voivat tutustua kuivausrummun käyttöä koskeviin varoituksiin ja suosituksiin.

! Lue ohjeet huolellisesti: seuraavilla sivuilla on tärkeitä tietoja asennuksesta sekä hyödyllisiä suosituksia kodinkoneen käyttöön.

Asennus

FI Kuivausrummun sijoittaminen

• Liekit saattavat vahingoittaa kuivausrumpua, joka tulee siten asentaa kauas kaasuliesistä, uuneista, lämpöpattereista tai keittotasosta.

Jos kodinkone asennetaan työtason alle, tulee jättää vähintään 10 mm:n tila kodinkoneen yläpaneelin ja muiden sen yläpuolella olevien esineiden väliin sekä 15 mm:n tila kodinkoneen laitojen ja seinien tai sen vierellä olevien huonekalujen väliin. Tällä tavoin voidaan taata riittävä ilmankierto.

Laitte on asennettava takapinta seinää vasten.

- Sinun on varmistettava myös, ettei kuivausrummun asennustila ole kostea ja että se on riittävästi tuuletettu.
- **!** Emme suosittele asentamaan kuivausrumpua kaappiin ja joka tapauksessa sitä ei saa koskaan asentaa lukittavan oven, liukuoven tai sellaisen oven taakse, jonka saranapuoli ovat kuivausrummun luukun saranan vastapäisellä puolella.
- **!** Asenna laitteen takaosa seinää vasten.

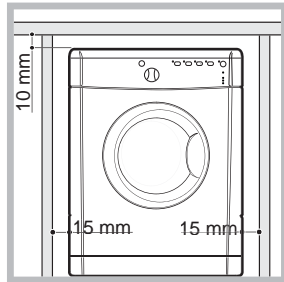

Ilmanvaihto

Tämä laite kuivaa pyykkiä varovasti ottamalla sisään kylmää, puhdasta ja suhteellisen kuivaa ilmaa, lämmittämällä sen ja kuljettamalla sen kankaan läpi. Kuivausprosessin helpottamiseksi kostea ilma poistetaan takaa ilmanvaihtoletkun kautta. Kun kuivausrumpu on käytössä, tilan ilmanvaihdon on oltava sopiva, jotta välitetään kaasujen takaisinvirtaus huoneeseen laitteista, jotka polttavat muita polttoaineita mukaan lukien takat.

Siirrettävä ilmastointijärjestelmä

Kun kuivausrumpua käytetään siirrettävän ilmastointijärjestelmän kanssa, on kytkettävä ilmanvaihtoletku. Letku on kiinnitettävä asianmukaisesti laitteen taustapuolella olevaan ilmanvaihtoaukkoon (katso "Kuivausrummun kuvaus").

Suosittelemme, että letku kiinnitetään kuivausrummun lähellä olevaan poistoaukkoon, jos mahdollista. Jos sitä ei voida asentaa pysyvästi, kuivausrumpu toimii siitä huolimatta täydellisesti, jos ilmanvaihtoletku laitetaan osittain avonaiseen ikkunaan.

! Varmista, ettet suuntaa ilmanvaihtoletkua ilman sisäntuloaukkoon, joka sijaitsee laitteen taustapuolella.

! Ilmanvaihtoletkun enimmäispituudeksi suositellaan 2,4 metriä; lisäksi sitä on ravisteltava säännöllisin väliajoin, jotta poistetaan mahdollinen nöyhtä, pöly tai vesijäämät sen sisältä. Varmista, ettei letku joudu puristuksiin.

Kiinteä ilmastointijärjestelmä

Suosittelemme, että ilmastointiletku yhdistetään ikkunoiden tai ovien ilmanvaihtojärjestelmään, joka on saatavilla laitteen alkujaan myyneeltä jälleenmyyjältä tai paikalliselta varaosien

tukkukauppiailta.

Ilmanvaihdon seinäaukko

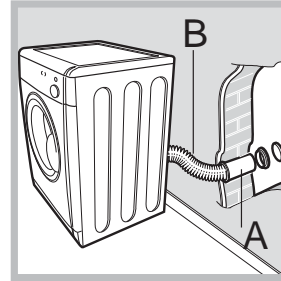

1. Jätä kuivausrummun asennuspaikan vasemmalle puolelle aukko seinään.
2. Toimi siten, että letku on mahdollisimman lyhyt ja suora, jotta estetään kosteuden tiivistyminen ja takaisin laitteeseen valuminen.
3. Seinäaukon on oltava suora ja osoitettava alaspäin siten, ettei estettä ulostulevaa ilmavirtaa.

Alueet **A** ja **B** on tarkistettava säännöllisin väliajoin, jotta estetään nöyhtän ja jäämien kerääntyminen erityisesti, jos kuivausrumpua käytetään erittäin paljon. Letkun sovitin on kiinnitettävä oikein, jotta estetään kostean ilman palautuminen huoneeseen.

Ilmanvaihdon ikkuna-aukko

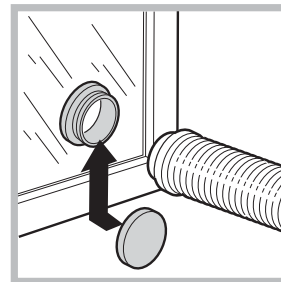

Ilmanvaihtoaukko on sijoitettava suoraan kuivausrummun taakse, jotta letku voidaan säilyttää mahdollisimman lyhyenä.

! Varmista, ettet työnnä kuivausrumpua liikaa taaksepäin, jolloin ilmanvaihtoletku joutuu puristuksiin, taivuu tai se saattaa jopa irrota.

! Letkussa ei saa olla

leikkautumia, sykkyyriä tai "U"-taipumia, koska nämä saattavat estää ilmanvaihdon tai kerätä tiivistymävettä.

Ilmanvaihto avonaisen ikkunan kautta

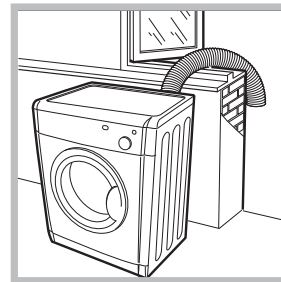

Letkun pään on osoitettava alaspäin, jotta estetään kuuman kostean ilman tiivistyminen huoneeseen tai kuivausrumpuun.

! Varmista, että kuivausrummun ilmanvaihto on riittävä ja että ilmanvaihtoletkua ei ole suunnattu kohti laitteen takana olevaan ilmanottoaukkoon.

! Ilmanvaihtoletku on aina kiinnitettävä, jotta taataan optimaaliset tulokset.

! Varmista, etteivät ilmanvaihtoletku ja ilman tuloaukot ole estyneet tai tukkiutuneet.

! Älä anna kuivausrummun kierrättää poistoilmaa.

! Kuivausrummun sopimaton käyttö voi aiheuttaa tulipalovaaran.

! Kuivausrummusta poistuvaa ilmaa ei saa poistaa samassa kanavassa, jota käytetään savuille muista laitteista, jotka käyttävät eri polttoaineita kuten kaasua.

! Älä hävitä poistoilmaa poistoilmajärjestelmään tai kanavaan, jossa on poistoilmatuuletin. Tämä vaikuttaa siihen miten lämpösäätimet toimivat ja se voi aikaansaada tulipalovaaran.

Sähköliitäntä

Ennen pistokkeen liittämistä sähköpistorasiaan tarkista seuraavat kohdat:

- Varmista, että kätesi ovat kuivat.
- Pistorasian tulee olla maadoitettu.
- Pistorasian tulee kestää koneen enimmäisteho, joka osoitetaan toimintatietojen arvokilvessä.
- Syöttöjännitteen tulee sisältyä arvoihin, jotka osoitetaan toimintatietojen arvokilvessä.
- Pistorasian tulee olla yhteensopiva kuivausrummun pistoketyypin kanssa. Päinvastaisessa tapauksessa huolehdi pistorasian tai pistokkeen vaihdosta.

! ÄLÄ KÄYTÄ JATKOJOHTOJA.

! Kuivausrumpua ei saa asentaa ulkotiloihin, vaikka ne olisivat suojaisia. Voi olla erittäin vaarallista, jos tämä kodinkone altistuu sateelle tai ukonilmalle.

! Myös kuivausrummun asennuksen jälkeen sähköjohdon ja pistokkeen tulee olla helposti saavutettavissa.

! Sähköjohto ei saa joutua taitoksiin tai puristuksiin.

! Jos vaihdettava pistoke on sisäänrakennettua tyyppiä, se tulee hävittää asianmukaisella turvallisella tavalla. **ÄLÄ** jätä sitä paikkaan, josta se voidaan työntää pistorasiaan aiheuttaen sähköiskun.

! Sähköjohto on tarkastettava säännöllisin väliajoin. Jos sähköjohto on vahingoittunut, se on vaihdettava valmistajalla, hänen huoltopalvelullaan tai muulla ammattihenkilöllä vaarojen välttämiseksi. (*katso Huoltoapu*). Voit ostaa uuden tai pidemmän sähköjohdon valtuutetulta jälleenmyyjältä.

! Valmistaja kieltäytyy kaikesta vastuusta, mikäli näitä määräyksiä ei noudateta.

! Mikäli sinulla on kysymyksiä edellä mainitusta, käänny pätevän sähkötekniikon puoleen.

Nivellering af tørretumbleren

Tørretumbleren skal installeres plant for at fungere korrekt.

Efter installation af tørretumbleren i dens permanente position, skal du sørge for at den står plant. Kontrollér først dens side-til-side nivellering, og derefter front-til-bagside.

Hvis tørretumbleren ikke er helt plan, kan du bruge en trækods til at støtte den, mens du justerer de to forreste fødder op eller ned efter behov.

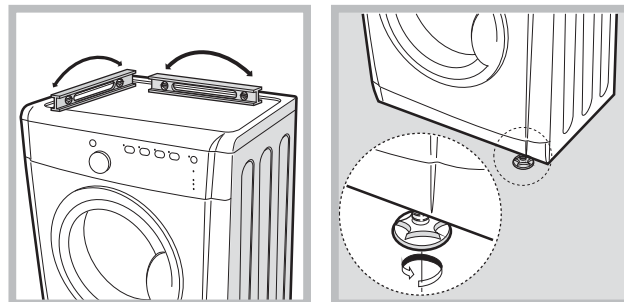

Før du starter din tørretumbler

Når tørretumbleren er installeret, skal du rengøre tromlen indvendigt, før den tages i brug, og fjerne snavs, der er ophobet under transporten.

Varoituksia

FI

! Tämä laite on suunniteltu ja valmistettu kansainvälisten turvallisuusmääräysten mukaisesti. Nämä varoitukset on annettu turvallisuusyistä ja niitä on noudatettava huolellisesti.

Yleisiä turvallisuusohjeita

- Tätä kuivausrumpua saavat käyttää henkilöt (mukaan lukien 8-vuotiaat lapset), joiden fyysinen, aistitoimintojen tai henkinen suorituskyky on alentunut tai joilla ei ole kokemusta tai tietoja laitteen käytöstä, jos heitä valvoo ja ohjaa heidän turvallisuudesta vastuussa oleva henkilö.
- Tämä kuivausrumpu on tarkoitettu vain kotikäyttöön - ei ammattikäyttöön.
- Älä koske laitteeseen ollessasi paljain jaloin, tai jos kätesi tai jalkasi ovat märät.
- Irrota pistoke seinästä vetämällä pistokkeesta ei johdosta.
- Sammuta kuivaaja käytön jälkeen ja irrota pistoke seinästä. Pidä ovi suljettuna, estääksesi lapsia leikkimästä sillä.
- Lapsia on valvottava, etteivät he pääse leikkimään kuivausrummulla.
- Lapset eivät saa suorittaa puhdistus- ja huoltotoimenpiteitä ilman valvontaa.
- Alle 3-vuotiaat lapset on pidettävä kaukana kuivausrummusta, jos heitä ei valvota jatkuvasti.
- Kuivaaja täytyy asentaa ohjeiden mukaisesti ja ilmastoinnin täytyy olla asianmukainen. Ilmanottoaukkoa kuivaajan edessä ei saa koskaan tukkia (katso Asennus).
- Älä koskaan käytä kuivaajaa pitkänukkaisten maton päällä, jossa nukka voi tunkeutua kuivaajan sisälle alapuolelta.
- Tarkista, että kuivaaja on tyhjä ennen kuin täytät sen pyykeillä.
-  Kuivaajan takaosa saattaa lämmitä erittäin kuumaksi. Älä koske takaosaan kuivaajan toimiessa.
- Älä käytä kuivaajaa, jos suodatin, vesiastia ja lauhdutin eivät ole kunnolla paikoillaan (katso Kunnossapito).
- Älä ylitä kuivaajan sallittua täyttömäärää (katso Pyykit).
- Älä laita kuivaajaan vettä tippuvia pyykejä.
- Tarkista huolella kaikki pyykeissä olevat hoito-ohjeet (katso Pyykit).
- Älä laita kuivaajaan suuria, paksua valmisteita.
- Älä kuivaa akryylikuituja korkeassa lämpötilassa.

- Älä sammuta kuivaajaa, kun sen sisällä on lämpimiä pyykejä.
- Puhdista suodatin jokaisen käyttökerran jälkeen (katso Kunnossapito).
- Tyhjennä vesiastia jokaisen käyttökerran jälkeen (katso Kunnossapito).
- Älä päästää nukkaa kertymään kuivaajan ympärille.
- Älä koskaan kiipeä kuivaajan päälle. Siitä saattaa aiheutua vahinkoa.
- Noudata aina sähkömääräyksiä (katso Asennus).
- Osta aina alkuperäisvaraosia ja -tarvikkeita (katso Huolto).

Tulipalovaaran vähentämiseksi rumpukuivaajassa täytyy huomioida seuraavat asiat:

- Laita kuivaajaan vain sellaisia pyykejä, jotka on pesty vedellä ja pesuaineella, huuhdeltu ja lingottu. Tulipalovaara on olemassa, jos pyykejä EI OLE pesty vedellä.
- Älä kuivaa valmisteita, jotka on käsitelty kemiallisilla aineilla.
- Älä rumpukuivaa vaatekappaleita, jotka ovat tahraantuneet tai kostuneet kasvi- tai keittoöljyillä: se aiheuttaa tulipalovaaran. Öljyyntyneet vaatekappaleet voivat syttyä itsekseen erityisesti joutuessaan alltiiksi rumpukuivaajan kaltaisille lämmönlähteille. Vaatekappaleiden kuumeneminen aiheuttaa hapettumisreaktion öljyn kanssa ja hapettuminen luo lisää kuumuutta. Jos kuumuus ei voi poistua, kappaleet voivat kuumentua tarpeeksi syttyäkseen tuleen. Öljyyntyneiden vaatekappaleiden pinoaminen tai kasaaminen voi estää lämpöä poistumasta ja aiheuttaa siten palovaaran. Jos kasvi- tai keittoöljyjä sisältäviä tai hiustenhoitotuotteista likaantuneita kankaita on välttämätöntä laittaa rumpukuivaajaan, ne täytyy ensin pestä erityispesuaineella: tämä vähentää vaaraa, mutta ei poista sitä. Niitä ei saa poistaa kuivaajasta ja pinota tai kasata heti kuumina.
- Älä rumpukuivaa vaatekappaleita, jotka on aikaisemmin puhdistettu tai pesty petroolilla/bensiinillä, kemiallisen pesun liuottimilla tai muilla tulenaroilla tai räjähtävillä aineilla tai sellaisista

tahraantuneet. Kotitalouksissa yleisesti käytettyjä tulenarkoja aineita ovat keittoöljyt, asetoni, denaturoitu alkoholi, valopetroli, tahrannoistaineet, tärpätti, vahat ja vahanpoistaineet. Varmista ennen näiden vaatekappaleiden kuivausta rumpukuivaajassa, että ne on pesty kuumassa vedessä ja lisämäärällä pesuainetta.

- Älä rumpukuivaa vahtokumia (toinen nimitys lateksivahto) sisältäviä vaatekappaleita tai rakenteeltaan vastaavia kumimaisia materiaaleja. Kuumentuessaan vahtokumimateriaalit voivat syttyä palamaan itsekseen.
- Kankaanpehmenysaineita tai vastaavia tuotteita ei saa käyttää rumpukuivaajassa poistamaan staattista sähköä, ellei kankaanpehmenysuotteen valmistaja ole käyttötappaa nimenomaisesti suosittanut.
- Älä rumpukuivaa metallivahvikkeita sisältäviä alusvaatteita, kuten metallilangoilla tuettuja rintaliivejä. Rumpukuivaaja voi vioittua, jos metallivahvikkeet irtoavat kuivauksen aikana.
- Älä rumpukuivaa kumisia tai muovisia esineitä, kuten suihkulakkeja tai vauvojen vedenpitäviä vaippasuojuksia, polyeteeniä tai paperia.
- Älä rumpukuivaa kumivahvikkeita sisältäviä esineitä, vahtokumitoppauksia sisältäviä vaatteita, tyyntyjä, kalosseja ja kumipäälysteisiä tennistossuja.
- Poista taskuista kaikki esineet kuten tupakansytyttimet ja tulitikut.

! VAROITUS: Älä pysäytä kuivaajaa ennen kuivausajan päättymistä. Jos kuitenkin pysäytät laitteen aiemmin, poista ja levitä kaikki kuivaajassa olleet vaatteet tai tekstiilit nopeasti, jotta lämpö haihtuu.

Energian säästö ja ympäristön kunnioittaminen

- Ennen tekstiilien kuivaamista purista niitä, jotta poistetaan mahdollisimman suuri osa vedestä (jos käytetään pesukonetta, aseta linkousjakso). Täten säästetään energiaa kuivauksen kuluessa.
- Käytettäessä kuivausrumpua aina täydellä lastilla säästetään energiaa: yksittäiset pienet tuotteet tai vähäiset täyttömäärät tarvitsevat enemmän aikaa kuivaukseen.
- Puhdista sihti jokaisen jakson jälkeen, jotta voidaan hillitä sähkönkulutuksen kustannuksia (katso Huolto).

Suurin täyttömäärä: 8 kg

| Tuotteen tiedot - Asetuksen 392/2012 | |
|--|--------------------|
| Merkki | HOTPOINT/ARISTON |
| Laitteen malli | FTVF 85C P (SK) |
| Puuvillatekstiilien nimelliskapasiteetti "vakiopuuvillaohjelmalle" täydellä rummulla - kg | 8.0 |
| Tämä kotitalouksien kuivausrumpu on | Hormiin liitettävä |
| Energiatehokkuusluokka asteikolla A+++ -sta (vähän kuluttava) D:hen (paljon kuluttava) | C |
| Painotettu vuotuinen energiankulutus (AEC)* kWh 1) | 586.0 |
| Tämä kotitalouksien kuivausrumpu on | Automaattinen |
| Energiankulutus täydellä rummulla; Edry - kWh 2) | 4.99 |
| Energiankulutus vajaalla rummulla; Edry½ - kWh 2) | 2.64 |
| Tehonkulutus: pois päältä -tilassa (Po) - Wattia | 0.14 |
| Tehonkulutus: päälle jätettynä -tilassa (PI) - Wattia | 2.69 |
| Päälle jätettynä -tilan kesto tehonhallintajärjestelmää varten - minuuttia | 30 |
| Painotettu ohjelman kesto (Tt) täydellä ja vajaalla rummulla - minuuttia 3) | 96 |
| Täysi rumpu (Tdry) - minuuttia | 130 |
| Vajaa rumpu (Tdry½) - minuuttia | 71 |
| Kondensointitehokkuusluokka asteikolla G:stä (vähiten tehokas) A:han (tehokkain) | Ei soveltu (N/A) |
| Keskimääräinen kondensointitehokkuus - % | |
| painotettu (Ct) täydellä ja vajaalla rummulla 3) | |
| täydellä rummulla (Cdry) | |
| vajaalla rummulla (Cdry½) | |
| Äänitaso - dB(A) re 1 pW | 69 |
| 1) "Puuvilla Standard ohjelma" täydellä koneella ja puolitäytöllä sekä "vakiopuuvillaohjelma" puolitäytöllä ovat vakio-ohjelmia, joihin kilven ja kortin tiedot viittaavat; kyseiset ohjelmat soveltuvat kuivaamaan kaappikuivaksi (0%) puuvillavaatteet ja ne ovat tehokkaimmat ohjelmat, kun huomioidaan energian kulutus. Puolitäyttö on puolet nimelliskapasiteetista. | |
| 2) Vuosikulutus perustuu 160:lle vakiopuuvillaohjelman kuivauskerralle täydellä ja vajaalla rummulla sekä tehonsäästötilojen energiankulutukselle. Todellinen energiankulutus kuivauskertaa kohden riippuu laitteen käytöstä. | |
| 3) Painotettu keskiarvo 3 jaksolle täydellä koneella ja 4 jaksolle puolitäytöllä. | |
| Asetuksen 932/2012. | |
| Synteettiset: Energiankulutus täydellä rummulla; kWh | 1.13 |
| Synteettiset: Täysi rumpu - minuuttia | 35 |
| Synteettiset: Vajaa rumpu Ei soveltu (N/A) | |

Hoito ja huolto

FI

Virransyötön katkaisu

! Kytke kuivausrumpu irti, kun sitä ei käytetä sekä puhdistus- ja huoltotoimenpiteiden ajaksi.

Nukkasihdin puhdistus jokaisen jakson jälkeen

Nukkasihdi on kuivausrummun keskeinen osa: sen tehtävänä on kerätä nukka ja nöyhtä, joka muodostuu kuivauksen aikana. Kun kuivaus on suoritettu loppuun, puhdista nukkasihdi huuhtelemalla se juoksevan veden alla tai puhdista se pölynimurilla. Jos nukkasihdi tukkeutuu, ilmankierto kuivausrummun sisällä vaikeutuu huomattavasti: kuivausajat voivat pidentyä ja kulutetaan enemmän energiaa. Lisäksi kuivausrumpu voi vahingoittua.

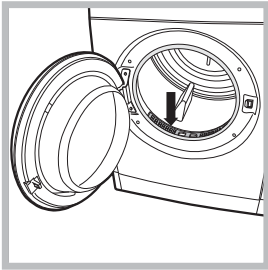

Nukkasihdi sijaitsee kuivausrummun tiivisteiden takana (katso Kuva). Nukkasihdin poistaminen:
1. Vedä nukkasihdin muovista kädensijaa ylöspäin (katso Kuva).

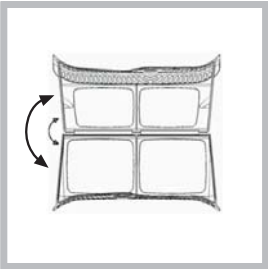

2. Puhdista nöyhtä nukkasihdistä ja laita se takaisin oikein. Varmista, että nukkasihdi työnnetään kunnolla paikalleen.

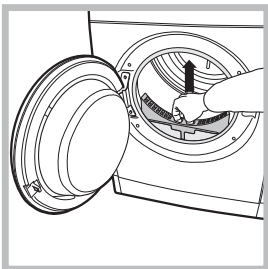

! Älä käytä kuivausrumpua ilman, että sihti on asetettu paikalleen.

Rummun tarkistus jokaisen jakson jälkeen

Käännä rumpua käsin, jotta voidaan poistaa kuivausrummun sisälle mahdollisesti jääneet pienet tekstiilit (nenäliinat).

Rummun puhdistus

! Älä käytä hankaavia aineita, teräsvillaa tai ruostumattomalle teräkselle tarkoitettuja pesuaineita rummun puhdistuksessa. Rummun ruostumattoman teräksen pinnalle saattaa muodostua värillinen kalvo: se saattaa aiheutua veden ja/tai pesu- tai pehennysaineiden yhdistelmästä. Tämä värillinen kalvo ei vaikuta kuivausrummun kuivaustulokseen.

Kuivausrummun puhdistus

- Ulkoiset metalliset, muoviset ja kumiset osat voidaan puhdistaa kostealla liinalla.
- Säännöllisin väliajoin tarkasta ilmanvaihtoletku ja muut ilmanvaihtojärjestelmän osat sekä poista kaikki nukka ja nöyhtä.

! Älä käytä liuottimia tai hankaavia aineita.

! Tarkistuta kuivausrumpu säännöllisin väliajoin valtuutetulla teknikolla, jotta voidaan taata sähköisten ja mekaanisten osien turvallisuus (katso *Huoltoapu*).

Etupuoli

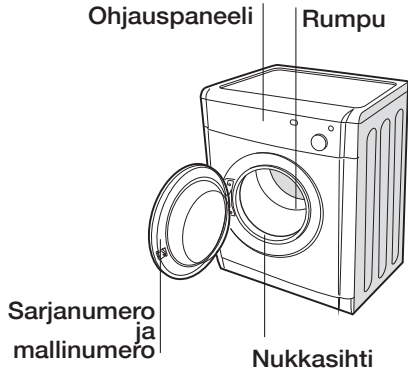

Taustapuoli

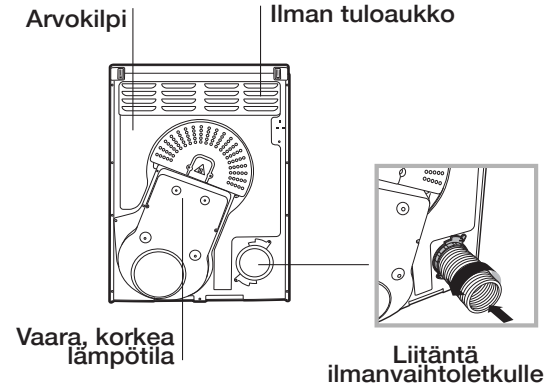

FI

Pyykki

Pyykkien lajittelu

- Tarkista vaatteiden etiketeissä esitetyt tunnuksat, jotta varmistat niiden soveltuvuuden rumpukuivaukseen.
- Jaa pyykki kangastyyppin mukaan.
- Tyhjennä taskut ja tarkista napit.
- Sulje vetuketjut ja kiinnikkeet sekä kiinnitä vyöt ja hihnat kiristämättä niitä.
- Purista vaatteita poistaaksesi vesi mahdollisimman tarkasti.

! Älä laita kuivausrumpuun tippuvan märkiä vaatteita.

Täytön enimmäismäärät

Älä täytä rumpua yli enimmäistäyttömäärän.

Seuraavat arvot viittaavat kuivien pyykkien määriin:

Luonnonkuidut: enimmäismäärä **8kg**

Synteettiset kuidut: enimmäismäärä **4kg**

! Jotta vältetään kuivausrummun toimintatuloksen heikkeneminen, älä ylitä täyttömääriä.

Hoito-ohjeet

Tarkista vaatteiden etiketit erityisesti ennen kuin laitat ne ensimmäisen kerran kuivausrumpuun. Seuraavassa esitetään tavallisimmat tunnuksat:

- Voidaan kuivata kuivausrummussa.
- Ei voida kuivata kuivausrummussa
- Kuivaus korkeassa lämpötilassa.
- Kuivaus alhaisessa lämpötilassa.

Kuivausajat

Ajat ovat arvioita ja ne voivat vaihdella seuraavien tekijöiden mukaan:

- Tuotteisiin linkouksen jälkeen jääneen vesimäärän mukaan: pyyhkeet ja herkäät tuotteet pidättävät paljon vettä.
- Tekstiilit: samasta tekstiilistä valmistetut, mutta erilailla valmistetut tai eripaksuiset tuotteet voivat vaatia eripituisen kuivausajan.
- Pyykkien määrä: yksittäiset pienet tuotteet tai vähäiset täyttömäärät voivat tarvita enemmän aikaa kuivuakseen.
- Kuivaus: jos tekstiilit tulee silittää, ne voidaan poistaa koneesta hieman kosteina. Sen sijaan täysin kuiviksi halutut tekstiilit voidaan jättää pidemmäksi aikaa.
- Asetettu lämpötila.
- Huoneen lämpötila: mitä alhaisempi lämpötila on huoneessa, jossa kuivausrumpu sijaitsee, sitä enemmän aikaa tarvitaan tekstiilien kuivaukseen.
- Tilavuus: erittäin suurikokoiset tekstiilit vaativat erityistä huolenpitoa kuivauksen aikana. Suositellaan, että nämä tuotteet otetaan välillä pois ja niitä pöyhityään ennen niiden laittamista uudelleen kuivausrumpuun: tämä toimenpide tulee toistaa useamman kerran kuivausjakson kuluessa.

! Älä kuivaa tekstiilejä liikaa.

Kaikki tekstiilit sisältävät luonnollista kosteutta, jota tarvitaan niiden pehmeiden ja kuohkeuden säilyttämiseen.

Alla olevassa taulukossa ilmaistut ajat viittaavat automaattiseen ohjelmaan "Kuivaus kaappivalmiiksi". Painot viittaavat kuivien tekstiilien määrään.

Ohjauspaneeli

FI

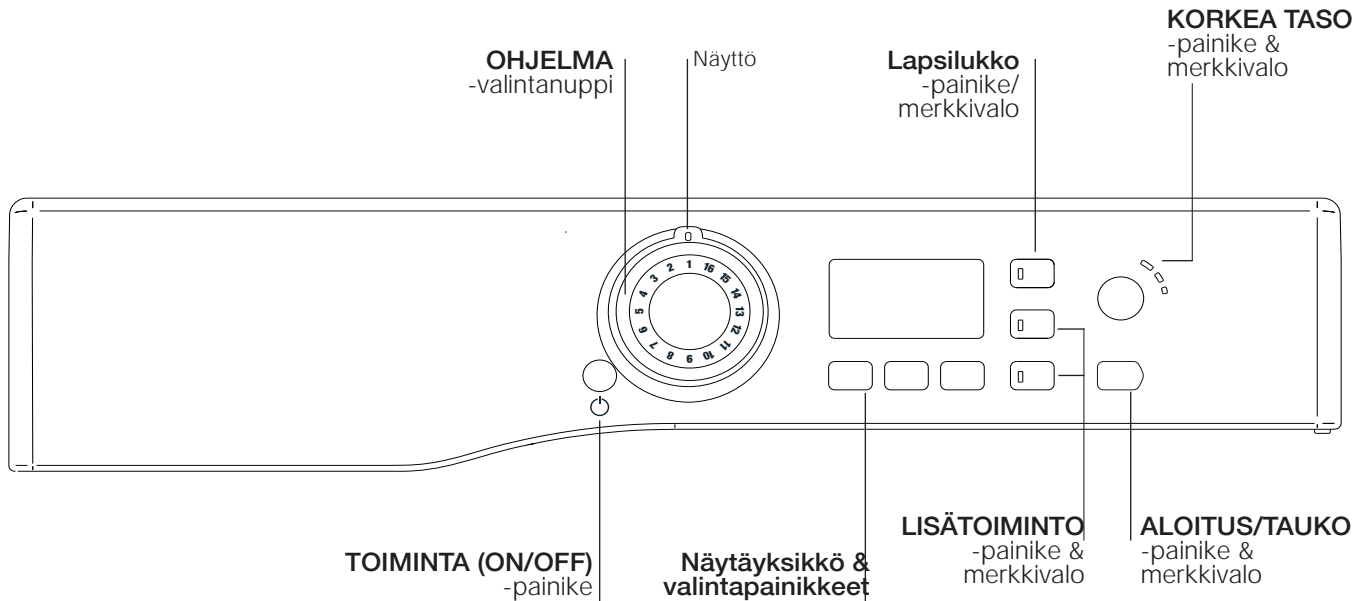

TOIMINTA (ON/OFF) -painike : Jos painiketta painetaan kuivausrummun ollessa päällä ja pidetään alhaalla yli 3 sekunnin ajan, kuivausrumpu sammuu. Se suorittaa ajanlaskennan 3,2,1 Off ja ohjelma poistetaan. Paina ja pidä alhaalla yli 3 sekunnin ajan ja kuivausrumpu käynnistyy uudelleen.

OHJELMAT -valintanuppi asettaa ohjelman: käännä, kunnes kohdistin osoittaa ohjelmaa jonka haluat valita (*katso Käynnistys ja ohjelmat*).

LISÄTOIMINTO -painikkeet valitsevat tarjolla olevat valinnat valitsemallesi ohjelmalle. Merkkivalo osoittaa, että valinta on valittu.

ALOITUS/TAUKO -painike/merkkivalo  käynnistää valitun ohjelma. Kun tätä painiketta painetaan kuuluu yksi äänimerkki ja käynnissä oleva merkkivalo vilkkuu toiminnan vahvistamiseksi. Ohjelman ollessa käynnissä tämän painikkeen painallus tauottaa ohjelman ja pysäyttää kuivaajan. Ohjelman ollessa käynnissä merkkivalo palaa vihreänä, tauon aikana vilkkuu kellanruskeana tai odotustilassa ennen ohjelman käynnistystä vilkkuu vihreänä.

Näytäyksikkö esittää tietoja kuivauksesta tai viiveajasta kuvakkeilla, jotka syttyvät varoittamaan valitusta ohjelmasta sekä sen edistymisestä.

Alla olevat kolme näytöllä olevaa painiketta valitsevat 'Automaattisen' tai 'Määräajallinen kuivaus' ja jos vaadittu, viivästetyn käynnistys (*katso Käynnistys ja ohjelmat tai Näyttö*).

Lapsilukko -painike/merkkivalo : Pidä tämä painike painettuna valittuasi ohjelman ja kaikki lisätoiminnot. Merkkivalo syttyy. Tämä estää ohjelma-asetuksien muuttamisen. Kun kuvakkeessa palaa valo, muut painikkeet eivät toimi. Peruuta toiminto pitämällä painiketta painettuna. Merkkivalo sammuu.

Puhdista suodatin -kuvake : tämä viesti muistuttaa ennen jokaista ohjelmaa, että suodatin tulee puhdistaa aina kun kuivaajaa käytetään (*katso Hoito ja huolto*).

Näyttö sisältää kolme osaa, joista jokaisella on oma vastaava painikkeensa.



Sensoriohjattu kuivaus







Kun on valittu sensoriohjatun lisätoiminnon sisältävä ohjelma, paina ja vapauta painike, kunnes näytetään vaadittu kuivuuden tunnistustaso. Jos kyseinen tunnistuslisätoiminto ei ole käytettävissä, näyttö vilkkuu ja sumneri soi kolme kertaa.

! Jotkut kuivausohjelmat eivät sovi yhteen kaikkien 5 sensoriohjatun kuivaustason kanssa.



Käytettävissä olevat kuivaustasot:

-  **Kosteä kuiva:** Kuivaa pyykin silitysvalmiiksi kone- tai valssisilitysraudalle.
-  **Silityskuiva:** Kuivaa pyykin valmiiksi silitettäväksi silitysraudalla.
-  **Ripustuskuiva:** Kuivaa vaatteet valmiiksi ripustettavaksi lopulliseen kuivaukseen.
-  **Kaappikuiva:** Kuivaa pyykin valmiiksi varastoitavaksi.
-  **Extra kuiva:** Kuivaa vaatteet käyttövalmiiksi.

Määräajallinen kuivaus



Kun on valittu ohjelma jossa on "Määräajallinen kuivaus" valinta, paina "Määräajallinen kuivaus" painiketta ja "Määräajallinen kuivaus" kuvake  syttyy palamaan, näyttö vähentää valittua aikaa jokaisen painalluksen ja painikkeen vapautuksen yhteydessä (*katso Aloitus ja ohjelmat*). Jokaisessa ohjelmassa joissa on ajastettu valinta on käytettävissä erilaisia aikoja ja jopa 11 kuivausajan valinta riippuu myös lämmön asetuksesta jonka olet valinnut.



Jokainen painikkeen painallus vähentää kuivatusaikaa.

Jos muutat mieltäsi, paina Anturi kuiva -painiketta ja tunnistustason valinnat ovat käytettävissä.

Jos "Määräajallinen kuivaus" ei ole käytettävissä, näyttö vilkkuu ja äänimerkki soi kolme kertaa. Valittu aika jää näyttöön ohjelman käynnistymisen jälkeen ja se voidaan vaihtaa haluttaessa ohjelman aikana.

Viiveajastin





Kun valitset ohjelman, jossa on Viiveajastus-vaihtoehto, voidaan valita käynnistyksen viive.

Viiveajastinpainikkeen  kukin painallus lisää viiveasetusta 30 minuutin portain arvosta 0:30 arvoon 9:30 A sitten porrastettuna arvosta 10h arvoon 24h ja sitten OFF ja sen jälkeen peruuttaa viiveenviiden sekunnin kuluttua.

Kun kyseessä on 10 tunnin tai yli viive, näyttö suorittaa laskennan 10 tuntiin asti, jonka jälkeen näytölle ilmestyy "9:59", jonka jälkeen laskenta jatkuu minuuteissa.

Kun kyseessä on 9 tunnin tai alle viive, näyttö näyttää tunnit ja minuutit ja tekee laskennan minuutteina koko viiveen ajan.

Kun ALOITUS/TAUKO -painiketta  on painettu, viiveaika muutetaan tai poistetaan. Kun viiveaika loppuu , viivekuvake on pois päältä ja **jäljellä oleva aika** näytetään.

Huomaa: Tämän ajan aikana pyykkiä pöhytään toisinaan ryppyjen muodostumisen estämiseksi.

Aika loppuun

Jos viivästyksen kuvake  on sammutettu, näytettävä aika on aika loppuun käynnissä olevalle ohjelmalle.

Kun valitaan ajastettuja ohjelmia, jakson aikana näytettävä aika on todellinen jäljellä oleva aika.

Kun valitaan automaattinen ohjelma, näytettävä aika on arvio jäljellä olevasta ajasta.

Kun valitaan ohjelma, näyttö näyttää ajan, joka tarvitaan täyden täyttömäärän kuivaamiseen. Jäännösaikaa tarkkaillaan jatkuvasti kuivausjakson aikana ja aikaa muutetaan, jotta voidaan näyttää mahdollisimman tarkka arvio. Aika loppuun näytetään tunneissa sekä minuuteissa ja vähenevänä minuutti kerrallaan.







Tuntien ja minuuttien näytön välissä oleva sarake vilkkuu osoittaen, että aika vähenee.

Näyttö näyttää myös, jos kuivausrummussa on ongelmia: jos näin tapahtuu, näytöllä näkyy F sekä vikakoodinumero, neljä lisätoimintojen valo ja taukotilan valo vilkkuvat myös oranssina (*katso Vianetsintä*).

Käynnistys ja ohjelmat









FI

Ohjelman valitseminen

1. Kytke kuivausrumpu sähköpistorasiaan.
2. Lajittele pyykit tekstiilien tyyppin mukaan (katso Pyykit).
3. Avaa luukku ja varmista, että nukkasihti on puhdas ja paikallaan (katso Huolto).
4. Lastaa kone ja varmista, ettei luukun tiivisteeseen väliin jää mitään. Sulje luukku.
5. Paina On/Off-painiketta .
6. Valitse ohjelmien valinta, joka vastaa kuivattavien tekstiilien tyyppiä tarkistamalla ohjelmataulukon tiedot (katso Ohjelmat) sekä kunkin tyyppisen tekstiilin ohjeet (katso Pyykit).
7. Mikäli käytettävissä, valitse lisätoiminto sensoriohjattu kuivaus  tai ajastettu kuivaus  painamalla ja vapauttamalla vastaava painike, kunnes näytetään haluttu taso tai aika.
8. Aseta viivästysaika ja muut lisätoiminnot tarpeen mukaan (katso Näyttö).
9. Jos haluat summerin soivan ohjelman loppuksi, paina äänipainiketta . Jos valitset lisätoiminnon rypistymisen esto, tämä lisätoiminto ei ole käytettävissä.
10. Paina START-painiketta  käynnistääksesi. Näyttö osoittaa arvioidun ajan loppuun. Kuivausohjelman aikana voit tarkistaa pyykkejä ja poistaa kuivat tekstiilit samalla, kun muiden kuivatusta jatketaan. Kun suljet luukun uudelleen, paina START kuivauksen jatkamiseksi.
11. Kuivausohjelmien viimeisten minuuttien aikana ennen ohjelman päättymistä suoritetaan JÄÄHDYTYSVAIHE  (tekstiilit jäähdytetään), tämän vaiheen olisi annettava aina päättyä automaattisesti.
12. Tiedät, että ohjelma on suoritettu loppuun, kun kuulet summerin soivan 3 kertaa ja näytöllä näkyy **LOPPU**. (Huomaa: jos valitaan lisätoiminto ÄÄNI, summeri soi 3 kertaa joka 30 sekunnin kuluttua 5 minuutin ajan). Avaa ovi, poista pyykit, puhdista nukkasihti ja laita se takaisin. Tyhjennä vesisäiliö ja laita se takaisin (katso Huolto). Jos valitaan lisätoiminto rypistymisen esto  etkä ota vaatteita pois välittömästi, vaatteita pyöritetään silloin tällöin 10 tunnin ajan tai kunnes avaat luukun.
13. Sammuta kuivausrumpu On/Off-painikkeella.











Valmiustila

Tämä kuivausrumpu, uusien energiansäästöä koskevien määräysten mukaisesti, sisältää automaattisen valmiustilajärjestelmän, joka otetaan käyttöön noin 30 minuutin käyttämättömän jakson jälkeen. Paina jatkuvasti On/Off-painiketta, kunnes kuivausrumpu aktivoituu uudelleen.

| n° | Ohjelma | Ohjelmataulukko Ohjelmien kesto voidaan tarkistaa näytöltä ¹ . |
|----|--|--|
| | Suurin täyttömäärä | |
| 1 |  Puuvilla Standard | <ul style="list-style-type: none"> Tämä ohjelma on tarkoitettu puuvillalle. Puuvilla Standard -ohjelma EU-direktiivin 392/2012 mukaan on Ohjelma 1 valintoina Korkea lämpötila ja kuivuustaso Kaappikuiva. |
| | max | |
| 2 |  Paidat | <p>Korkean lämpötilan vaihtoehto</p> <ul style="list-style-type: none"> Tämä ohjelma on tarkoitettu puuvillapaidoille. <p>Keskitason lämpötilan vaihtoehto (Normaali)</p> <ul style="list-style-type: none"> Tämä ohjelma on tarkoitettu synteettisistä materiaaleista valmistetuille paidoille ja luonnonmateriaalien ja synteettisten materiaalien sekoituksille, kuten polyesterille ja puuvillalle. Kaappikuiva-asetuksella kuivatut kuormat ovat tavallisesti käyttövalmiita, mutta reunat ja saumat voivat olla hieman kosteita. Käännä tällöin paidat nurinpäin ja suorita ohjelmaa uudelleen lyhyen ajan. |
| | 3 kg | |
| 3 |  Vuode ja pyyhe (Lii-navaatteet) | <ul style="list-style-type: none"> Tämä ohjelma on tarkoitettu puuvillapyyhkeille ja lakanoille. Erikoiskuiva-asetuksella kuivatut kuormat ovat tavallisesti käyttövalmiita, mutta erityisesti suurten tuotteiden reunat ja saumat voivat olla hieman kosteita. Avaa ne tällöin ja suorita ohjelmaa uudelleen lyhyen ajan. |
| | max | |
| 4 |  Synteettiset (Kei-nokuidut) | <ul style="list-style-type: none"> Tämä ohjelma on tarkoitettu alhaisen lämpötilan tekokuitutekstiileille tai keskisuuren lämpötilan tekokuitu-/puuvillatekstiileille. |
| | 3 kg | |
| 5 |  Schnell-trocknen | Tämä ohjelma on tarkoitettu pienille puuvillakuormille, enintään 1 kg |
| | 1 kg | |
| 6 |  Schnell-trocknen | Tämä ohjelma on tarkoitettu pienille synteettisten materiaalien kuormille, enintään 1 kg. |
| | 1 kg | |
| 7 |  Farkut | <ul style="list-style-type: none"> Tämä ohjelma on tarkoitettu farkuille. Käännä farkkujen etutaskut ylösalaisin ennen kuivausta. Älä sekoita tummia ja vaaleita vaatteita. Sitä voidaan myös käyttää muilla samasta materiaalista valmistetuilla vaatteilla, kuten takeilla. Suosittamme vaatteiden kääntämistä nurin ennen kuivausta. Erikoiskuiva-asetuksella kuivatut kuormat ovat tavallisesti käyttövalmiita, mutta reunat ja saumat voivat olla hieman kosteita. Käännä tällöin farkut nurinpäin ja suorita ohjelmaa uudelleen lyhyen ajan. <p>! Emme suosittele tätä ohjelmaa käytettäväksi sellaisten farkkujen kanssa, joissa on elastinen vyötärö, nittejä tai koristekuviointia.</p> |
| | 3 kg | |
| 8 |  Villa -ohjelma | <ul style="list-style-type: none"> Tällä ohjelmalla kuivataan turvallisesti asusteita, joissa on merkki . Sitä voi käyttää enintään 1kg täytöille (noin 3 villapaitaa). Suosittamme vaatteiden kääntämistä nurin ennen kuivausta. Tällä ohjelmalla kuivatut täytöt ovat tavallisesti käyttövalmiita, mutta painavimpien asusteiden reunat voivat olla vähän kosteita. Anna niiden kuivua itsekseen, sillä liika kuivatus voi vioittaa asusteita. <p>! Toisin kuin muissa materiaaleissa villan kutistumismekanismi on palautumaton eli vaate ei veny takaisin alkuperäiseen kokoonsa ja muotoonsa.</p> <p>! Tämä ohjelma ei sovi akryyliasusteille.</p> |
| | 1 kg | |

HUOMAA:

1 - Kyseisten ohjelmien kesto riippuu pyykkien määrästä, tekstiilin tyypistä, valitusta linkousnopeudesta ja muista valituista lisätoiminnoista.

| n° | Ohjelma | Ohjelmataulukko Ohjelmien kesto voidaan tarkistaa näytöltä¹. |
|----|--|--|
| | Suurin täyttömäärä | |
| 9 |  Seide | <ul style="list-style-type: none"> Dies ist ein Programm zum Trocknen von zarter Seide. Mittels der Einstellung „Schranktrocken“ getrocknete Ladungen können normalerweise gleich verwendet werden, aber bei einigen Kleidungsstücken kann es vorkommen, dass die Ränder noch leicht feucht sind. Probieren Sie in diesem Fall, die betreffenden Wäschestücke zu öffnen oder zu wenden und das Programm für kurze Zeit erneut laufen zu lassen. |
| | 0,5 kg | |
| 10 |  Arat | <ul style="list-style-type: none"> Tämä ohjelma on tarkoitettu herkkien vaatteiden kuten akryylituotteiden, kuivaamiseen. Kaappikuiva-asetuksella kuivatut kuormat ovat tavallisesti käyttövalmiita, mutta joidenkin vaatteiden reunat voivat olla hieman kosteita. Avaa ne tällöin tai käännä ne nurin päin ja suorita ohjelmaa uudelleen lyhyen ajan.. |
| | 2 kg | |
| 11 |  Alusvaatteet | <ul style="list-style-type: none"> Tämä ohjelma on tarkoitettu herkkien alusvaatteiden, mm. silkin, kuivaamiseen. Kaappikuiva-asetuksella kuivatut kuormat ovat tavallisesti käyttövalmiita, mutta joidenkin vaatteiden reunat voivat olla hieman kosteita. Avaa ne tällöin tai käännä ne nurin päin ja suorita ohjelmaa uudelleen lyhyen ajan. |
| | 1 kg | |
| 12 |  Vauvan vaatteet-ohjelma | <ul style="list-style-type: none"> Tällä ohjelmalla kuivataan vauvojen pienet, arat vaatekappaleet ja vuodevaatteet (puuvilla ja chenille) sekä aikuisten arat vaatekappaleet. ÄLÄ KUIVAA leikalappujen ja vaippahousujen kaltaisia esineitä, joissa on muovipäälyksiä. Tällä ohjelmalla kuivatut täytöt ovat tavallisesti käyttövalmiita, mutta painavimpien asusteiden reunat voivat olla vähän kosteita. Yritä tässä tapauksessa kääntää ne nurin ja ajaa ohjelmaa uudestaan hetken. |
| | 2 kg | |
| 13 |  Pehmolelut-ohjelma | <ul style="list-style-type: none"> Tällä ohjelmalla voi poistaa helpommin pölyä ja pestä pehmoleluja useammin, koska kuivausaika on hyvin paljon lyhyempi kuin narulla kuivauksessa. Tämä hellävarainen kuivausjakso kuivaa alhaisessa lämpötilassa ja pehmeällä mekaanisella toiminnolla, jolla pyritään mahdollisimman hyvin säilyttämään turkiksen alkuperäinen ulkonäkö ja hohto. Huomio: allergiasuojaus tehdään pakastamalla pehmoleluja 24 tuntia ennen pesua ja kuivausta. Toista 6 viikon välein. Ennen kuivausta poista lisätarvikkeet, kuten vaatteet, kaulukset ja äänikotelot, sekä suoja muovisilmät maalarinteipillä, kun ne ensin on kuivattu kangaspalalla. Ohjelma-aika vaihtelee täyten tarkasta koostumuksesta riippuen. Suurin täyttö ei saa ylittää 2,5 kiloa, eikä yksikään yksittäinen kappale saa olla 600 g painavampi. |
| | 2,5 kg | |
| 14 |  Lämmitys | <ul style="list-style-type: none"> Tämä ohjelma lämmittää pyyhkeet ja kylpytakit kylvyn tai suihkun jälkeen ja tekee niistä miellyttävän lämpimiä. Sillä voi kätevästi lämmittää myös vaatteita ennen niihin pukeutumista talvella. Ohjelma lämmittää pyykin 37 °C lämpötilaan (kehon lämpötila), ja käy tässä lämpötilassa enintään 4 tuntia tai kunnes lopetat jakson avaamalla luukun. Huomaa: Ohjelman aikana symboli  pyörii näytöllä. Kun tavoitelämpötila on saavutettu, pyörintä loppuu ja symboli  viikkuu näytöllä. |
| | 3 kg | |
| 15 |  Helposti siliävät-ohjelma | <ul style="list-style-type: none"> ‘Helposti siliävät’ on lyhyt, 10 minuuttia kestävä ohjelma (8 minuutin lämpökuivaus ja 2 minuutin kylmäkuivaus), joka pöyhentää sellaisten vaatteiden kuidut, jotka on jätetty samaan asentoon pitkäksi aikaa. Ohjelma vapauttaa kuidut ja tekee niistä helpommin siliävät ja viikattavat. ! ‘Helposti siliävät’ ei ole kuivausohjelma, eikä sitä saa käyttää märille vaatteille. Paras tulos saadaan seuraavasti: 1. Älä ylitä suurinta täyttömäärää. Seuraavat määrät viittaavat kuivapainoon: (Suurin-täyttömäärä) Puuvilla ja puuvillasekoitteet-2.5 kg; Synteettiset-2 kg; Denim-2 kg. 2. Tyhjennä kuivaaja välittömästi ohjelman päätyttyä, ripusta, viikkaa tai siliä vaatteet ja laita kaappiin. Jos tämä ei onnistu, toista ohjelma. |
| | 2,5 kg | |
| 16 |  Raikastus | <ul style="list-style-type: none"> ! “Raikastus” ei ole kuivausohjelma, eikä sitä tule käyttää märkien vaatteiden kanssa. Sitä voidaan käyttää kaikkien kuormakokojen kanssa, mutta se on tehokkain pienillä kuormilla. Älä ylikuormita kuivaajaa (<i>katso Pyykit</i>). Tämä on 20 minuutin ohjelma, joka tuulettaa vaatteet viileällä ilmalla. Sitä voidaan myös käyttää lämpimien vaat teiden jäähdyttämiseen. |
| | - | |

HUOMAA:

1 - Kyseisten ohjelmien kesto riippuu pyykkien määrästä, tekstiilin tyypistä, valitusta linkousnopeudesta ja muista valituista lisätoiminnoista.

Säätimet

! Varoitus, kun Aloitus/Tauko-painiketta >|| on painettu, ohjelmaa ei voi muuttaa. Valittu ohjelma vaihdetaan painamalla painiketta Aloitus/Tauko >||, jolloin kellanruskeana vilkkuva valo ilmaisee ohjelman tauottavan. Valitse uusi ohjelma ja tarvittavat lisätoiminnot, ja merkkivalo alkaa vilkkua vihreänä. Paina Aloitus/Tauko-painiketta >|| uudestaan ja uusi ohjelma käynnistyy.

• **Lisätoimintopainikkeet / kuvakkeet**
Näitä painikkeita käytetään valitun ohjelman yksilöllistämiseen omien tarpeiden mukaan. Kaikki valinnat eivät ole käytettävissä kaikille ohjelmille. Jotkut valinnat eivät ole yhdenmukaisia edellä asetettujen valintojen kanssa. Jos valinta ei ole käytettävissä ja vastaavaa painiketta painetaan, äänimerkki soi 3 kertaa. Jos valinta on käytettävissä, valitun valinnan merkkivalo jää palamaan.

Ohjelman etenemiskuvakkeet

(☀️ kuivaus, ❄️ kylmäkuivaus)

Näyttö esittää kuivausohjelmasta jäljellä olevaa aikaa. Jokainen kuvake ilmestyy kun vastaava vaihe alkaa.



Viiveajastin (Viiveajastin)

Jotkut ohjelmat (*Katso Näyttö ja Aloitus ja ohjelmat*) voidaan ajastaa käynnistymään jopa 24 tuntia.



Rypistymisenesto

Esihoito on käytettävissä vain, jos viivekäynnistys on valittu. Se pöyhii vaatteita aika ajoin viivejakson aikana auttaen estämään niiden rypistymistä. Jälkihoito pöyhii vaatteita aika ajoin kuivauksen loppuksi ja jäähdyttää kuivausjaksoja estäen rypyyjen muodostumista silloin, kun et itse ole paikalla poistamaan täyttöä heti ohjelman päätyttyä.

Huomio: Aloitus/Tauko-merkkivalo >|| vilkkuu kellanruskeana tämän vaiheen aikana. Tämä valinta mahdollistaa esi- ja jälkihoitotoiminnot tarvittaessa.

Huomio: Jos olet valinnut äänen, tämä vaihtoehto ei ole käytettävissä.



Lämpötason painikkeet ja merkkivalot

Kaikissa ohjelmissa ei ole mahdollista muuttaa lämpötasoa, ja joissain ohjelmissa on kolme mahdollista lämpötasoa: Matala, Normaali, Korkea.

Kun lämpötasovalinnat ovat saatavilla ja tätä painiketta painetaan, lämpötaso muuttuu ja näytössä näkyy lyhyesti valittu lämpötaso valitun tasokuvakkeen ohella.



Ääni

Käytettävissä kaikissa ohjelmissa ja säätää summerin antamaan äänimerkin kuivausjakson päättyessä muistuttamaan, että vaatteet ovat valmiit otettaviksi pois.

Huomio: Jos olet valinnut rypistymisenestön, tämä vaihtoehto ei ole käytettävissä.

• NÄYTTÖ "8:88"

Näyttö esittää joko jäljellä olevaa viiveaikaa tai kuivausohjelmasta jäljellä olevaa aikaa (*Katso Näyttö*). Näytössä olevien tuntien ja minuuttien välissä olevat pylväät näyttävät ajan laskentaa. Kun ohjelman viileä kuivausvaihe loppuu, näyttöön ilmestyy 'Loppu'.

• Oven avaaminen

Jos ovi avataan (tai Aloitus/ tauko -painiketta painetaan) kun ohjelma on käynnissä, kuivaaja pysähtyy ja aiheuttaa seuraavat:

- ALOITUS/TAUKO -merkkivalo vilkkuu kellanruskeana.
- Viivevaiheen aikana aikaviiveen laskenta jatkuu. ALOITUS/TAUKO -painiketta täytyy painaa, jotta viiveohjelma jatkuisi.
- Ohjelman jatkamiseksi täytyy painaa ALOITUS/TAUKO -painiketta. Etenemistä osoittava merkkivalo vaihtaa esittämään nykyisen tilan ja Aloitus/tauko -merkkivalo pysäyttää vilkunnan ja muuttuu vihreäksi.
- Kääntämällä ohjelmien valintanuppia valitaan uusi ohjelma ja ALOITUS/TAUKO -merkkivalo vilkkuu vihreänä. Voit käyttää tätä raikastusohjelman valitsemiseksi vaatteiden jäähdyttämiseksi, jos ne ovat riittävän kuivia. Paina ALOITUS/TAUKO -painiketta aloittaaksesi uuden ohjelman.

• Huomaa

Sähkökatkoksen sattuessa sammuta virta tai irrota pistoke. Kun sähköt palaavat, paina ja pidä alhaalla TOIMINTA (ON/OFF) -painike, kunnes kuivausrumpu kytkeytyy uudelleen päälle ja paina sitten Aloitus/tauko -painiketta.

Vianmääritys

FI

Jos kuivaajaan tulee vikaa, käy läpi seuraavat vianmäärityksen vaiheet, ennen kuin soitat huoltoon (**katso Huolto**):

Ongelma:

Kuivausrumpu ei käynnisty.

Mahdollinen syy/ratkaisu:

- Pistoke ei ole pistorasiassa tai se ei saa kontaktia.
- Sähkökatkos.
- Sulake on palanut. Testaa kytkemällä jokin toinen laite pistorasiaan.
- Käytätkö jatkojohtoa? Yritä liittää kuivaajan oma verkkojohto suoraan pistorasiaan.
- Onko ovi kunnolla kiinni?
- Ohjelmalla ei ole oikeat asetukset (**katso Aloitus ja ohjelmat**).
- **START/PAUSE >||** (Aloitus/Tauko)-Tauko-painiketta ei ole painettu (**katso Aloitus ja ohjelmat**).

Kuivausohjelma ei käynnisty.

- Olet valinnut ajastukset (**katso Aloitus ja ohjelmat**).

Kuivaus kestää liian kauan.

- Suodatinta ei ole puhdistettu (**katso Kunnossapito**).
- Pyykille on valittu väärä ohjelma (**katso Aloitus ja ohjelmat**).
- Taipuisassa ilmastointiletussa on tukos/se on mutkalla (**katso Asennus**).
- Ilmanottoaukossa on tukos (**katso Asennus**).
- Sääsuojassa oleva ilmastointiluukku on jumissa (**katso Asennus**).
- Pyykit olivat liian märkiä (**katso Pyykit**).
- Kuivaajassa on liikaa pyykkiä (**katso Pyykit**).

Ohjelma päättyy ja pyykit ovat odotettua kosteammat.

! Turvallisuussyistä kuivaaja toimii korkeintaan 5 tuntia kerrallaan. Jos automaattinen ohjelma ei ole tunnistanut lopullista kosteutta tässä ajassa, ohjelma päättyy ja kuivaaja pysähtyy. Tarkista edellä mainitut kohdat ja käynnistä ohjelma uudelleen, jos pyykit ovat edelleen kosteita, ota yhteyttä huoltoliikkeeseen (**katso Huolto**).

Lisätoiminnot valot vilkkuvat ja näytössä näkyy virhekoodi F ja yksi tai kaksi numeroa.

- Jos näytössä on vikailmoitus:
 - Sammuta kone ja irrota pistoke pistorasiasta. Puhdista suodatin (katso Kunnossapito). Laita sitten pistoke pistorasiaan, kytke koneeseen virta ja käynnistä toinen ohjelma. Jos vika tulee näkyviin, merkitse virhekoodi ylös ja ota yhteyttä huoltopalveluun (**katso Huolto**).

Näyttö esittää lyhyesti 6 sekunnin välein viestin dOn

- Kuivaaja on "Demo"-tilassa. Pidä painettuna painikkeita Toiminta ja **START/PAUSE >||** (Aloitus/Tauko) 3 sekuntia. Näytössä on viesti dOFF 3 sekuntia ja sitten kuivaaja jatkaa normaalia toimintaa.

Huomaa:

Kuivausrumpu on varustettu uusien energiansäästöön liittyvien määräysten mukaisella automaattisella sammutusjärjestelmällä, joka siirtää koneen valmiustilaan 30 minuutissa, mikäli konetta ei käytetä. Pidä TOIMINTApainiketta painettuna, kunnes kuivaaja käynnistyy uudelleen.

Ennen huoltoapuun soittamista:

- Noudata ongelmien ratkaisuoppaan ohjeita tarkistaaksesi, voitko ratkaista ongelman itse (*katso Ongelmat ja ratkaisut*).
- Muussa tapauksessa sammuta kuivausrumpu ja soita lähimpään huoltoliikkeeseen.

Tiedot, jotka tulee antaa huoltoliikkeeseen.

- Nimi, osoite ja postinumero;
- puhelinnumero;
- vian tyyppi;
- ostopäivä;
- laitteen malli (Mod.);
- kuivausrummun sarjanumero (S/N).

Nämä tiedot löytyvät tietolaatasta, joka on kiinnitetty luukun taakse.

Varaosat

Kuivausrummun mekanismi on monimutkainen ja mikäli yrität korjata sen itse tai annat korjauksen tehtäväksi epäpäteväle henkilölle, vaarannat henkilöiden turvallisuuden, koneen toimintakyvyn ja tuotteen takuun varaosille. Mikäli sinulla on vaikeuksia tämän koneen käytössä, käänny aina valtuutetun teknikon puoleen.

Tietoja kierrätyksestä ja lopullisesta hävittämisestä varten

Osallistumme aktiivisesti ympäristön suojelemiseen ja siten käytämme tuotteiden valmistuksessa laadukkaita kierrätysmateriaaleja asiakkaan kustannusten vähentämiseksi sekä materiaalien tuhlaamisen vähentämiseksi.

- Pakkaustarvikkeiden hävittäminen: noudata paikallisia määräyksiä, jotta pakkausmateriaalit voidaan kierrättää.
- Onnettomuusvaaran vähentämiseksi lapsille poista luukku ja pistoke sekä leikkaa sähköjohto aivan koneen laidasta. Hävitä nämä osat erikseen varmistaaksesi, että kodinkonetta ei voida enää liittää sähköpistorasiaan.

Vanhojen kodinkoneiden käytöstä poisto



Sähköisten ja elektronisten laitteiden muodostamia jätteitä käsittelevä Euroopan direktiivi 2012/19/EY määrää, että hävitettäviä kodinkoneita ei tule laittaa tavallisten kaupunkijätteiden sekaan. Hävitettävät laitteet tulee kerätä erikseen, jotta optimoidaan materiaalien kierrätys ja estetään mahdolliset vahingot terveydelle ja ympäristölle. Raksittu roskakoritunnus on liitetty kaikkiin tuotteisiin muistuttamaan velvollisuudesta lajitella jätteet.

Lisätietoja varten kodinkoneiden hävittämiseen liittyen niiden haltijat voivat kääntyä asianmukaisen julkisen palvelun tai jälleenmyyjien puoleen.



Laitteen suunnittelussa, valmistuksessa ja jakelussa on noudatettu seuraavia Euroopan unionin direktiivejä:

- LVD 2014/35/ EU, EMC 2014/30/EU ja RoHS 2011/65/ EU.

TØRKETROMMEL

NO

Norsk

FTVF 85

Innhold

Installasjon, 50

Advarsler, 52

Pleie og vedlikehold, 54

Beskrivelse av tørketrommelen, 55

Tørking, 55

Kontrollpanel, 56

Skjermen, 57

Start og programmer, 58

Feilsøking, 62

Hjelp, 63

www.hotpoint.eu



Dette symbolet minner på om å lese denne bruksanvisningen.

! Oppbevar denne brukerhåndboken tilgjengelig, slik at du kan slå opp i den når det er nødvendig. Oppbevar alltid denne brukerhåndboken i nærheten av tørketrommelen, og husk å levere den videre til den nye eieren hvis du selger eller gir bort apparatet, slik at denne kan gjøre seg kjent med advarslene og forslagene som finnes her.

! Les disse instruksjonene nøye: De følgende sidene inneholder viktig informasjon om installasjon og nyttige forslag for bruk av apparatet.

Installasjon

NO

Hvor skal tørketrommelen installeres?

- Installer tørketrommelen i god avstand fra gasskomfyrer, ovner, radiatorer eller komfyrer, da ild og flammer kan skade den. Hvis tørketrommelen installeres under en arbeidsbenk, må du påse at det er 10 mm mellom tørketrommelens øvre panel og alle gjenstander over den, samt 15 mm mellom maskinens sider og de tilstøtende veggene eller møbelene. Dette sikrer tilstrekkelig luftsirkulasjon. Pass på at luftinntakene i det bakre panelet ikke er blokkert eller tilstoppet.
- Forsikre deg også om at det ikke er fuktighet i rommet hvor du installerer tørketrommelen og at det har tilstrekkelig ventilasjon.
- ! Vi anbefaler ikke at man installerer tørketrommelen i et skap. Den må heller ikke installeres bak en låsbar dør, en skyvedør eller en dør som er hengslet på motsatt side av tørketrommelens dør.
- Maskinen skal installeres med baksiden mot en vegg.

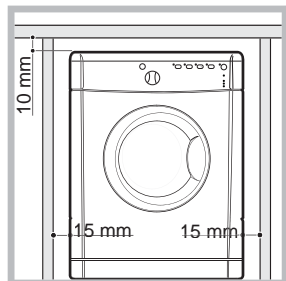

Lufttilførsel

Dette apparatet tørker tøyet skånsomt ved å suge inn kald, ren og relativt tørr luft, som deretter varmes opp og føres gjennom tøyet. Ved at den fuktige luften blåses ut gjennom en ventilasjonsslange på baksiden, går tørkingen lettere. Når tørketrommelen er i bruk, må man ha tilstrekkelig ventilasjon slik at man unngår at gasser strømmer tilbake og inn i rommet fra apparater som brenner andre brennstoffer, inkludert åpen flamme.

Mobilt ventilasjonssystem

Hvis du bruker tørketrommelen med et mobilt ventilasjonssystem, må det forsynes med en ventilasjonsslange. Slangen skal festes godt fast til ventilasjonsåpningen på apparatets bakside (se "Beskrivelse av tørketrommelen"). Vi anbefaler at slangen om mulig kobles til et utløp i nærheten av tørketrommelen. Hvis den ikke kan monteres permanent, kan tørketrommelen fremdeles fungere utmerket hvis man lar luftslangen stikke ut gjennom et halvåpent vindu.

! Pass på at ventilasjonsslangen ikke vender mot luftinntaket som er plassert bak på apparatet.

! Ventilasjonsslangen må ikke være mer enn 2,4 meter lang. Husk å riste den ofte slik at du fjerner lo, støv og vann som kan samle seg i den. Pass på at du ikke klemmer slangen.

Fast ventilasjonssystem

Vi anbefaler at ventilasjonsslange kobles til et ventilasjonssystem for vinduer eller dører. Dette kan du få hos forhandleren du kjøpte apparatet av, eller hos din lokale forhandler av reservedeler.

Ventilasjonsåpning i vegg

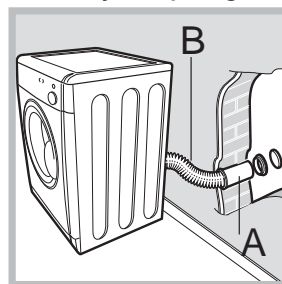

1. Lag en åpning i vegg til venstre for stedet hvor tørketrommelen skal installeres.
2. Gjør slangen så kort og rett som mulig slik at fuktigheten ikke kondenserer og renner tilbake og inn i apparatet.
3. Åpningen i vegg må også være rett og vende nedover slik at den utgående luftstrømmen ikke hindres.

Områdene A og B bør kontrolleres jevnlig slik at ikke lo eller tøytøyer hopper seg opp, spesielt hvis tørketrommelen brukes svært ofte. Slangetilkoblingen må monteres korrekt slik at den fuktige luften ikke strømmer tilbake inn i rommet.

Ventilasjonsåpning i vindu

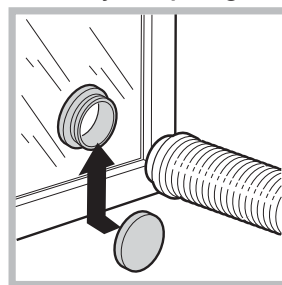

Ventilasjonsåpningen bør være rett bak tørketrommelen slik at slangen blir så kort som mulig. ! Pass på at du ikke skyver tørketrommelen for langt bakover. Det kan føre til at ventilasjonsslangen klemmes, bøyes eller til og med løsner. ! Det må ikke være skår, knekker eller "U"-formede bøyger på slangen da det kan hindre

ventilasjonen eller holde tilbake kondens.

Ventilasjon gjennom et åpent vindu

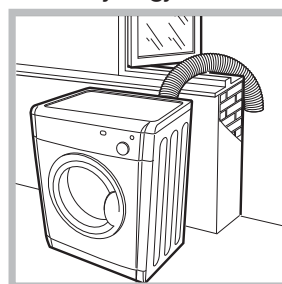

Slangeenden må vende nedover, slik at den varme, fuktige luften ikke danner kondens i rommet eller i tørketrommelen.

! Pass på at tørketrommelen har tilstrekkelig ventilasjon, og at enden av ventilasjonsslangen ikke peker mot luftinntaksrøret på apparatets bakside.

! Ventilasjonsslangen må alltid være montert for at man skal få optimal ytelse.

! Pass på at ventilasjonsslangen og luftinntaksåpningene ikke er tilstoppet eller blokkert.

! La ikke tørketrommelen resirkulere avtrekksluft.

! Uriktig bruk av tørketrommelen kan føre til brannfare.

! Luften som kommer ut av tørketrommelen, må ikke blåses inn i den samme kanalen som benyttes av forskjellige apparater som forbrenner gasser eller andre brennstoffer.

! Avtrekksluften må ikke ledes inn i et avtrekkssystem eller -kanal ved hjelp av en avtrekksvifte. Dette vil påvirke varmereguleringsfunksjonen og kan føre til brannfare.

Elektriske tilkoplinger

Før apparatet tilkoples strømuttaket, kontroller følgende:

- Sørg for at hendene dine er tørre.
- Strømuttaket må ha en jordtilkobling.
- Strømuttaket må være i stand til å motstå maskinens maksimale strømeffekt slik som indikert på typeskiltet.
- Strømforsyningsspenningen må falle innenfor de verdiene som er indikert på typeskiltet.
- Strømuttaket må være kompatibelt med maskinens støpsel. Hvis dette ikke er tilfelle, skal uttaket eller støpselet skiftes ut.

! IKKE BRUK SKJØTELEDNINGER.

! Tørketrommelen må ikke installeres utendørs, selv om det er under tak. Det kan være farlig å utsette dette apparatet for regn og tordenvær.

! Når tørketrommelinstallasjonen er fullført, må den elektriske ledningen og støpselet være tilgjengelig.

! Den elektriske ledningen må ikke bøyes eller klemmes.

! Hvis støpselet som skal settes inn er av påstøpt type, må det bortskaffes på en trygg måte. IKKE la det ligge der det kan plugges inn i en stikkontakt og forårsake elektrisk sjokk.

! Strømkabelen må kontrolleres jevnlig. Hvis strømkabelen er skadet, skal den skiftes ut av produsenten, dennes servicesenter eller annet fagpersonale slik at det ikke oppstår faresituasjoner. (se *Hjelp*). Nye eller lengre strømledninger leveres av de autoriserte forhandlerne mot en ekstra kostnad.

! Produsenten frasier seg alt ansvar for svikt hvis disse instruksjonene ikke overholdes.

! Når det er tvil om indikasjonene ovenfor, ta kontakt med en kvalifisert elektriker.

Vatre tørketrommelen

Tørketrommelen må installeres i vater for at den skal fungere korrekt.

Når tørketrommelen har blitt installert på et endelig sted, må du passe på at den står i vater. Kontroller først fra side til

side, deretter fra forsiden til baksiden.

Hvis tørketrommelen ikke står helt i vater, plasserer du en trekloss under den mens du justerer de to støttebena foran enten opp eller ned.

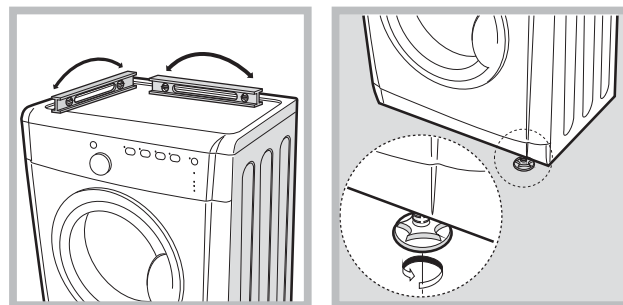

Før du starter tørketrommelen

Når tørketrommelen har blitt installert, må du rengjøre trommelen innvendig før du setter den i gang siden den kan ha blitt skitten under transporten

Advarsler

NO

! Apparatet er konstruert og bygget etter internasjonale sikkerhetsstandarder. Disse advarslene er oppgitt av sikkerhetsmessige årsaker, og må til enhver tid overholdes.

Generell sikkerhet

- Denne tørketrommelen kan benyttes av personer (inkludert barn f.o.m. 8 år) med reduserte fysiske, sanse- eller mentale evner, av ukyndige personer eller som ikke har kjennskap til produktet, på betingelse av at de holdes under oppsyn, eller at de har fått forklaring på hvordan maskinen skal brukes av en person som er ansvarlig for deres sikkerhet.
- Denne tørketrommelen er konstruert for hjemmebruk, ikke profesjonell bruk.
- Ikke rør apparatet når du er barføtt eller våt på hender eller føtter.
- Frakople maskinen ved å trekke i støpselet, ikke i ledningen.
- Etter bruk av maskinen, slå den av og trekk ut støpselet fra kontakten. Hold døren lukket for å forhindre at barn ikke bruker den som en leke.
- Hold barn under oppsyn, og pass på at de ikke leker med tørketrommelen.
- Barn skal ikke vedlikeholde eller rengjøre apparatet uten oppsyn.
- Barn under 3 år skal holdes unna tørketrommelen med mindre de er under konstant oppsyn.
- Apparatet må installeres riktig og ha tilstrekkelig ventilasjon. Luftinntaket foran på tørketrommelen bør aldri blokkeres (se Installering).
- Tørketrommelen skal ikke brukes på teppegulv med høyde som ville forhindre luft til å komme inn i tørketrommelen fra basen.
- Kontroller for å se om tørketrommelen er tom før den brukes.
-  Baksiden av tørketrommelen kan bli svært varm. Berør den derfor ikke når maskinen er i bruk.
- Tørketrommelen må aldri brukes uten at filteret, vannbeholderen og kondensatoren er installert korrekt (se Vedlikehold).
- Ikke overlast tørketrommelen (se Vask for maks. last).
- Ikke legg plagg som er dryppende våte inn i maskinen.
- Kontroller alle anvisninger på klærnes merker (se Vask).

- Ikke tørk større, svært voluminøse gjenstander.
- Ikke tørk akryliske fibrer ved høy temperatur.
- Ikke slå av tørketrommelen når det fortsatt befinner seg varme gjenstander inne i den.
- Rengjør filteret etter hver bruk (se Vedlikehold).
- Tøm vannbeholderen etter hver bruk (se Vedlikehold).
- Ikke la det samle seg lo rundt tørketrommelen.
- Klatre aldri opp på tørketrommelen. Det kan føre til skade.
- Følg alltid de elektriske standarder og krav (se Installering).
- Kjøp alltid originale reservedeler og tilbehør (se Service).

For å minske risikoen for brann i tørketrommelen, bør du overholde følgende regler:

- Tørk kun klær som er vasket med såpemiddel og vann, skylt og sentrifugert. Det er brannfarlig å tørke gjenstander som IKKE er vasket med vann.
- Ikke tørk plagg som er behandlet med kjemiske produkter.
- Ikke tørk plagg som har flekker eller er gjennombløtt av vegetabiliske oljer eller matolje, dette utgjør brannfare. Plagg med olje kan selvantenne, spesielt dersom de utsettes for varmekilder som tørketromler. Plaggene blir varme og fører til en oksyderingsreaksjon med oljen. Oksydering danner varme. Hvis varmen ikke slipper ut, kan plaggene bli varme nok til å ta fyr. Hauger, stabler eller lagring av plagg med olje kan hindre at varme slipper ut og skaper dermed brannfare. Dersom det ikke kan unngås at stoffer som inneholder vegetabilisk olje eller matolje eller som er tilsmusset med hårpleieprodukter plasseres i tørketrommelen, bør disse først vaskes med ekstra vaskemiddel - dette vil redusere, men ikke eliminere faren. De bør ikke fjernes fra tørketrommelen og legges i en haug eller stabel mens de er varme.
- Ikke tørk plagg som tidligere er rengjort, vasket, gjennombløtt eller tilsmusset i bensin, rensemidler eller andre brennbare eller eksplosive stoffer. Svært brennbare stoffer som vanligvis brukes i husholdningen inkludert matolje,

acetone, denaturert sprit, parafin, flekkfjerningsmiddel, terpentin, voks og voksfjernere. Sørg for at disse plaggene er vasket i varmt vann med en ekstra mengde vaskemiddel før de tørkes i tørketrommelen.

- Ikke tørk gjenstander som inneholder skumgummi (også kjent som lateksskum), eller andre gummiliknende materialer. Skumgummimateriale kan, når det varmes opp, selvantennes.
- Tøymykner eller lignende produkter bør ikke benyttes i en tørketrommel for å eliminere statisk elektrisitet med mindre denne praksisen anbefales av produsenten av tøymykneren.
- Ikke tørk undertøy som inneholder metallforsterkning, f.eks. brystholdere med metallbøyler. Det kan føre til skader på tørketrommelen hvis metallforsterkningen løsner under tørking.
- Ikke tørk gummi, plastgjenstander som dusjhetter eller bleiebukser, polyetylen eller papir.
- Ikke tørk gjenstander med en bakside av gummi, klær med skulderputer i skumgummi, puter, kalosjer og gummibelagte joggesko.
- Tøm lommene for gjenstander som f.eks. sigarettene og fyrstikker.

! ADVARSEL: Stans aldri tørketrommelen før tørkesyklusen er ferdig. Da må man eventuelt fjerne alle plaggene raskt og spre dem ut slik at varmen forsvinner.

Spare energi og respektere miljøet

- Vri opp plaggene før de legges i tørketrommelen for å fjerne så mye vann som mulig (hvis de tidligere er vasket i vaskemaskinen, velg en sentrifugeringssyklus). Dette sikrer at energien lagres ved bruk av tørketrommelen.
- Bruk alltid tørketrommelen med full last for å spare energi: Enkeltplagg og små omganger kan ta lenger tid å tørke.
- Rengjør filteret på slutten av hver syklus for å redusere energiforbrukskostnadene (se Vedlikehold).

Maksimal ladning: 8 kg

| Produktdata - Forskrift 392/2012. | |
|---|----------------------|
| Merkevare | HOTPOINT/ARISTON |
| Modell | FTVF 85C P (SK) |
| Nominell kapasitet for vask av bomull med «standard bomullsprogram» med full maskin - kg | 8.0 |
| Denne tørketrommelen for husholdninger er | Ventilert |
| Energieffektivitetsklasse | C |
| Anslått årlig energiforbruk (AEC)* kWh 1) | 586.0 |
| Denne tørketrommelen for husholdninger er av typen | Automatisk |
| Energiforbruk full maskin; Edry - kWh 2) | 4.99 |
| Energiforbruk halvfull maskin; Edry½ - kWh 2) | 2.64 |
| Strømforbruk AV-modus (Po) - Watts | 0.14 |
| Strømforbruk PÅ-modus (Pi) - Watts | 2.69 |
| Varighet for energistyrings "PÅ-modus" - minutter | 30 |
| Tidsvektet prog.(Ti) full og halvfull maskin - minutter 3) | 96 |
| Full maskin (Tdry) - minutter | 130 |
| Halvfull maskin (Tdry½) - minutter | 71 |
| Klasse kondenseringseffektivitet | Ikke anvendbar (N/A) |
| Gjennomsnittlig kondenseringseffektivitet - % | |
| Vektet (Ct) full og halvfull maskin 3) | |
| full maskin (Cdry) | |
| halvfull maskin (Cdry½) | |
| Luftbårne støyemissioner - dB(A) re 1 pW | 69 |
| 1) Standard bomullsprogrammet, egnet for tørking av normalt vått bomullstøy, er det mest effektive programmet når det gjelder energiforbruk for bomullstøy i full eller halvfull maskin. | |
| 2) Årsforbruket baseres på 160 tørkesykluser med standard bomullsprogrammet i full eller halvfull maskin, og forbruk i energisparemodus. Det faktiske energiforbruket pr. syklus varierer av hvordan maskinen blir brukt. | |
| 3) Veiet gjennomsnitt for 3 sykluser med full maskin og 4 sykluser med halvfull maskin. | |
| Forskrift 932/2012. | |
| Syntetisk Energiforbruk full maskin; kWh | 1.13 |
| Syntetisk Full maskin - minutter | 35 |
| Syntetisk Halvfull maskin Ikke anvendbar (N/A) | |

Pleie og vedlikehold

NO

Koble fra strømtilførselen

! Koble tørketrommelen fra strømmettet når den ikke er i bruk eller under rengjøring og vedlikehold.

Rengjøre filteret etter hver syklus

Filteret er en meget viktig komponent i tørketrommelen: Funksjonen dens er å samle opp lo og rusk som danner seg under tørkingen.

Rens filteret når tørkingen er avsluttet ved å skylle det under rennende vann, eller rengjør det med støvsuger. Hvis filteret tilstoppes, vil det redusere kraftig luftsirkulasjonen inne i tørketrommelen: resultatet blir lengre tørketider, og høyere energiforbruk. I tillegg kan det skade tørketrommelen.

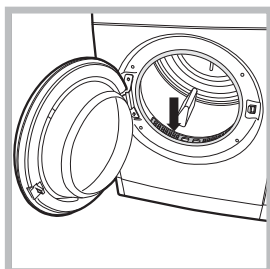

Filteret sitter bak tørketrommelens pakning (se figuren). Slik fjerner du filteret:
1. Trekk filterets plasthåndtak oppover (se figuren).

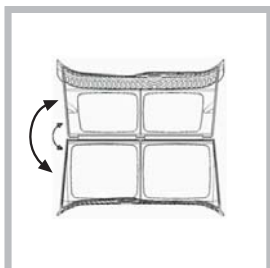

2. Rengjør lofilteret, og sett det på plass igjen. Kontroller at filteret er skjøvet helt inn.

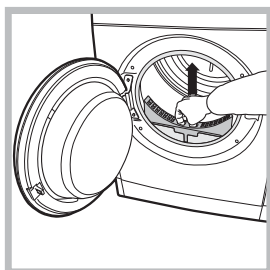

! Ikke bruk tørketrommelen med mindre filteret er satt på plass i holderen.

Kontroller alltid trommelen etter avsluttet bruk

Roter trommelen manuelt for å fjerne smått tøy (f.eks. lommeterklær) som kan ha blitt igjen i tørketrommelen.

Gjør trommelen ren

Unngå å bruke slipende rengjøringsmiddel, stålull eller

rengjøringsmiddel for rustfritt stål for å gjøre ren trommelen. På overflaten i rustfritt stål kan det danne seg en farget hinne, årsaken til dette er sannsynligvis kombinasjonen av vann og/eller rengjøringsmiddel, som for eksempel tøymykner som benyttes ved vasking. Denne fargede hinne har ingen betydning for prestasjonene til tørketrommelen.

Rengjøre tørketrommelen

- De utvendige metall- og plastdelene samt gummidelene kan rengjøres med en fuktig klut.
- Kontroller ventilasjonsslangen og alle andre deler av ventilasjonssystemet, og fjern ansamlinger av lo og rusk.

! Ikke bruk løsemidler eller skuremidler.

! Få faglærte autoriserte teknikere til å kontrollere tørketrommelen regelmessig slik at du er sikker på at de elektriske og mekaniske delene er i orden og fungerer som de skal (se Service).

Beskrivelse av tørketrommelen

Hotpoint

Forside

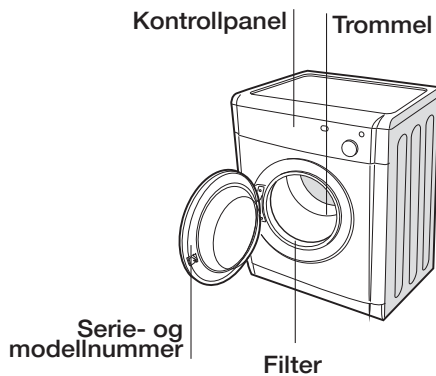

Bakside

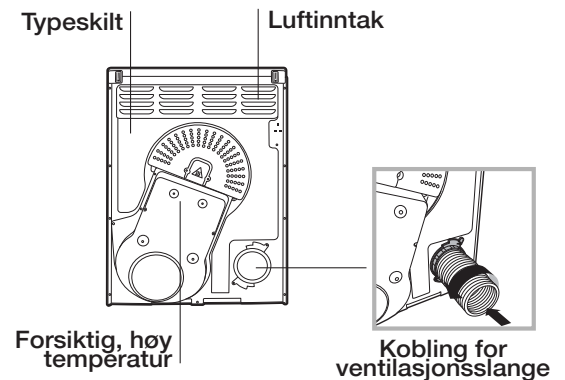

NO

Tørking

Sortering av tøyet

- Kontroller symbolene på merkelappene på de ulike klærne for å verifisere om plaggene trygt kan legges i tørketrommelen.
- Sorter vasken etter stofftypen.
- Tøm lommene i alle plagg, og kontroller for løse knapper.
- Lukk glidelåser og hekter, og fest belter og reimer uten å stramme dem.
- Vri opp plaggene for å fjerne så mye vann som mulig.

! Ikke legg dryppende vått tøy i tørketrommelen.

Maks. tøymengder

Ikke overlast tørketrommelen.

De følgende verdiene indikerer vekten på tørre plagg:

Naturlige fibre: maksimum 8kg

Syntetiske fibre: maksimum 4kg

! Ikke overlast tørketrommelen, da dette kan føre til redusert tørkeytelse.

Merker for tøypleie

Kontroller alltid merkelappene, spesielt når du legger klær i tørketrommelen for første gang. Nedenfor finnes de mest brukte symbolene:

- Kan tørkes i tørketrommel.
- Må ikke tørkes i tørketrommel.
- Kan tørkes i tørketrommel – på høy varme.
- Kan tørkes i tørketrommel – på lav varme.

Tørketider

Tørketidene er omtrentlige og kan variere avhengig av følgende:

- Vannmengden som holdes igjen av plaggene etter sentrifugering: Håndklær og delikate plagg holder mye vann.
- Stofftyper: Plagg i samme stoff, men med ulik tekstur og tykkelse kan ha forskjellige tørketider.
- Tøymengde: Enkeltplagg og små omganger kan ta lenger tid å tørke.
- Tørking: Hvis plaggene skal strykes, kan de fjernes fra tørketrommelen mens de fortsatt er fuktige. Plass som krever fullstendig tørking kan bli værende lenger.
- Varmeinnstilling.
- Temperatur i rommet: Jo lavere temperaturen i rommet er, desto lenger vil det ta for tørketrommelen å tørke klær.
- Store: Bestemte større gjenstander krever spesiell forsiktighet i løpet av tørkeprosessen. Vi foreslår å ta ut disse plaggene og legge dem i tørketrommelen når de har blitt ristet: Gjenta denne prosedyren flere ganger i løpet av tørkesyklusen.

! Ikke tørk plaggene for lenge.

Alle stoffer inneholder naturlig fuktighet som hjelper til med å holde dem myke og luftige.

Kontrollpanel

NO

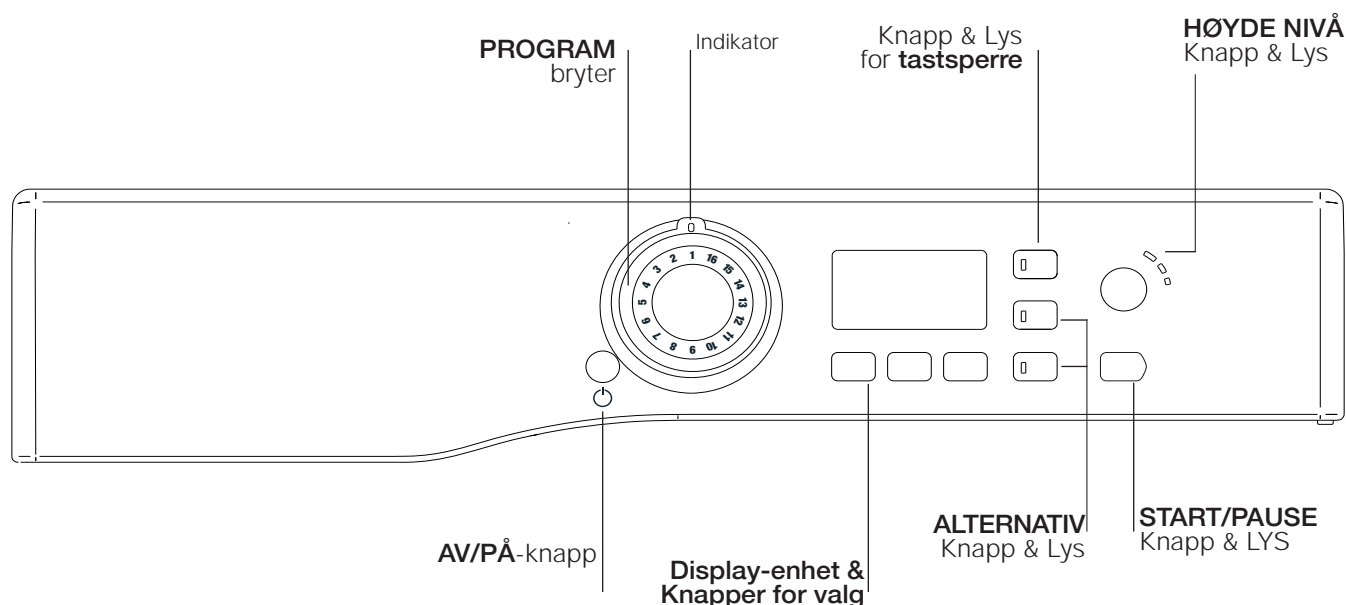

AV/PÅ-knapp : Dersom tørketrommelen går og det trykkes på denne knappen og den holdes nede i mer enn 3 sekund, slås tørketrommelen av, den utfører en nedtelling 3, 2, 1, Av og programmet annulleres. Dersom du trykker og holder knappen nede i mer enn 3 sekund, aktiveres tørketrommelen på nytt.

PROGRAMVALG-knappen stiller inn programmet: vri den til indikatoren peker på programmet du ønsker å velge (se *Start og programmer*).

ALTERNATIV-knappene velger tilgjengelige alternativ for det valgte programmet. Lysene indikerer at alternativene er valgt.

START/PAUSE-knapp/lys  starter et valgt program. Når du trykker på denne knappen vil du høre en pipe-lyd og lysene for forløp vil blinke for å bekrefte handlingen. Når et program er under utførelse, vil du sette programmet på pause dersom du trykker på denne knappen og tørketrommelen vil stanse. Lyset er grønt når programmet er under utførelse, det blinker med amber-farge dersom det er satt på pause eller grønt dersom det er satt på standby og venter på at programmet skal starte.

Display-enhet gir en indikasjon vedr. tørkingen eller tiden for Forsinkelse sammen med symbolet som lyser for å formidle advarsler og status til programmet under utførelse.

De tre knappene under skjermen velger 'Automatisk' eller 'Tidsregulert tørking' og dersom det er nødvendig, en Forsinkelse (se *Start og programmer eller Skjermen*).

Tastsperre-knapp/lys : Trykk og hold nede denne knappen etter at du har valgt programmet og eventuelle alternativ, lyset tennes. Dette hindrer at programinnstillingene endres. Når dette lyset er tent, vil de andre knappene være deaktiverte. Hold knappen nede for å slette og lyset slukkes.

Symbolet for **Renhold Filter** : minner deg før hvert program at det er helt essensielt å gjøre rent filteret hver gang tørketrommelen har vært brukt (se *Vedlikehold og pleie*).

Displayet har tre seksjoner, med hver sin tilhørende knapp.

NO



Tørkesensor







Når du har valgt et program som har tilleggsfunksjonen Tørkesensor, trykker og slipper du innstillingsknappen til displayet viser det ønskede tørrhetsavlesningsnivået. Hvis avlesningsfunksjonen ikke er tilgjengelig, blinker displayet og du vil høre tre pipelyder.

! Noen tørkeprogrammer er ikke kompatible med alle 5 tørkesensornivåene.



Tilgjengelige tørrhetsnivåer:

-  **Fuktig tørt:** Tørker slik at klærne kan strykes med maskin eller strykerulle.
-  **Stryketørt:** Tørker slik at klærne kan strykes med strykejern.
-  **Hengetørt:** Tørker klærne slik at de kan henges opp for å tørke ferdig.
-  **Lett tørt:** Tørker det ømtålige tøyet ditt, slik at de er klare til å legges bort.
-  **Ekstra tørt:** Tørker klærne slik at de er klare til bru.

Tidsbestemt tørking



Etter at du har valgt et program som har en Tidsregulert tørkealternativ, trykk på knappen for Tidsregulert tørking og symbolet for Tidsregulert tørking  vil blinke, display vil redusere valgt tid hver gang du trykker og slipper opp denne knappen (se *Start og programmer*). Hvert program som har et Tidsregulert alternativ har tilgjengelig forskjellige tider og valg av inntil 11 alternativ for tørketider og vil også avhenge av varmeinnstillingen du har valgt.



Hver gang du trykker på knappen reduseres tørketiden.

Dersom du forandrer mening, trykk på knappen for Sensor Tørr og alternativene for avsøkingsnivå vil være tilgjengelige.

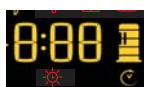

Dersom alternativet for Tidsregulert Tørking ikke er tilgjengelig vil display blinke og summeren vil pipe tre ganger. Tiden som gjenstår vises etter at programmet starter og kan endres mens programmet pågår dersom du ønsker det.

Forsinkelse



Etter du har valgt et program som har et alternativ for Forsinkelse, en forsinket start tid kan velges.

Hvert trykk på knappen Forsinkelse  legger 30 minutter til ventetiden. Fra 0:30 til 9:30, og deretter inkrementer fra 10h til 24h, deretter OFF og etter fem sekunder avbrytes ventetiden. For utsettelse på 10 timer eller mer vil display telle ned tiden i timer inntil 10 timer nås, deretter viser display "9:59" og vil fortsette å telle ned i minutter. For utsettelse på 9 timer eller mindre vil display vise timer og minutter og deretter vil det telle ned i minutter for den gjenværende utsettelsen.

Etter at du har trykt på START/PAUSE-knappen  kan tiden for utsettelse endres eller slettes. Når perioden for utsettelse er over vil symbolet  for utsettelse slukkes og **tiden som gjenstår** til programmet er over vises.

Merk: I løpet av denne tiden vil klærne roteres av og til for å hindre at de skrukker seg.

Resttid

Hvis ikonet for Forsinkelse  er slått av, viser displayet **Resttiden** for programmet som er i gang.

Når du har valgt tidsbestemte programmer, vises den aktuelle resttiden på displayet under hele syklusen.

Har du valgt et automatisk program, viser displayet anslått resttid.

Når man har valgt programmet, viser displayet den nødvendige tiden for å tørke en full maskin. Den resterende tiden overvåkes kontinuerlig under tørkesyklusen og oppdateres for å vise den beste prognosen. Resttiden vises på displayet som timer og minutter, og nedtellingen vises minutt for minutt.







Kolonet mellom timer og minutter blinker og viser at nedtellingen er i gang.

Displayet viser også om det har oppstått problemer i tørketrommelen. Skulle dette skje, viser displayet F pluss en feilkode. I tillegg blinker de fire kontrollampene for tilleggsfunksjonene og pauselampen oransje (se *Feilsøking*).

Start og programmer









NO

Velge program

1. Sett støpselet til tørketrommelen inn i stikkkontakten.
2. Sortere klesvasken etter typen tekstiler (se Klesvask).
3. Åpne døren, kontrollere at filteret er rent og sitter på plass (se Vedlikehold).
4. Fyll maskinen og pass på at tøyet ikke ligger i veien for dørpakningen. Lukk døren.
5. Trykker du på PÅ/AV-knappen .
6. Velg programmet som egner seg for tøyet som skal tørkes etter at du har sjekket programtabellen (se Programmer) og vaskeanvisningene for hver type tekstiler (se Klesvask)
7. Velg funksjonen Tørkesensor  eller Tidsbestemt tørking  der dette finnes, ved å trykke på og slippe den tilsvarende knappen til displayet viser det ønskede nivået eller tiden.
! Se programtabellen for ytterligere detaljer.
8. Om nødvendig, programmere utsatt start og andre tilleggsfunksjoner (se Displayet).
9. Hvis du ønsker at programmet skal avslutte med et lydsignal, trykk på lydknappen . Hvis du har valgt Antikrøll, er ikke denne tilleggsfunksjonen tilgjengelig.
10. Trykk på START-knappen  for å starte. Displayet viser anslått resttid.
Mens tørkeprogrammet er i gang, er det mulig å sjekke tøyet og ta ut plaggene som er tørre, og la resten tørke videre.
Når du lukker igjen døren, må du trykke på START for å gjenoppta tørkingen.
11. I de siste få minuttene av tørkeprogrammene, før programmet blir avsluttet, starter den avsluttende KALDE TØRKESYKLUSEN  (tøyet avkjøles). La alltid denne fasen avsluttes.
12. Tre lydsignaler forteller deg at programmet er avsluttet, og displayet viser **SLUTT**. (NB! Hvis du har valgt LYD-funksjonen, vil du høre 3 lydsignaler hver 30. sekund i 5 minutter) Åpne døren, ta tøyet ut, rens filteret og sett det tilbake. Tøm vannbeholderen og sett den tilbake (se Vedlikehold). Hvis du har valgt Antikrøllfunksjonen  og du ikke tar tøyet ut med én gang, vil trommelen rotere en gang i mellom i 10 timer, eller til du åpner døren.
13. Slå av tørketrommelen med På/Av-knappen.











Standby-modus

Denne tørketrommelen er, i overensstemmelse med de nye energispareforskriftene, utstyrt med et automatisk standby-system som aktiveres etter ca. 30 minutter uten aktivitet. Trykk og hold på Av/På-knappen til tørkemaskinen starter igjen.

| n° | Program | Programoversikt Det er mulig å kontrollere programmene varighet på skjermen ¹ . |
|----|---|--|
| | Maks. last | |
| 1 |  Bomull Standard | <ul style="list-style-type: none"> • Dette programmet brukes til bomullsplagg. • Programmet Bomull Standard etter EU-forskrift 392/2012 er programme 1-valget med varmenivået "Høy" og tørrhetsnivået "Skaptørt". |
| | max | |
| 2 |  Skjorter | <p>Alternativ for høy varme</p> <ul style="list-style-type: none"> • Dette programmet brukes til skjorter laget av bomull. <p>Alternativet for middels varme (Medium)</p> <ul style="list-style-type: none"> • Dette programmet brukes til skjorter laget av syntetisk materiale, eller en blanding av naturlig og syntetisk materiale, som for eksempel polyester og bomull. • Ladninger som tørkes med innstillingen Skaptørt vil normalt være klare til bruk, men kanter og sømmer kan være noe fuktige. I slike tilfeller bør du forsøke å vrenge skjortene og kjøre programmet igjen i en kort periode. |
| | 3 kg | |
| 3 |  Seng og Bad | <ul style="list-style-type: none"> • Dette programmet brukes til bomulltørklær og -lakener. • Ladninger som tørkes med innstillingen Ekstra tørt vil normalt være klare til bruk, men kanter og sømmer kan være noe fuktige, spesielt for store gjenstander. I slike tilfeller bør du forsøke å vrenge dem og kjøre programmet igjen i en kort periode. |
| | max | |
| 4 |  Syntetisk | <ul style="list-style-type: none"> • Dette er et program for artikler av syntetisk stoff med lav varme, eller artikler av en blanding av syntetisk stoff og bomull med medium varme. |
| | 3 kg | |
| 5 |  Hurtigtørking bomull | <ul style="list-style-type: none"> • Dette programmet er beregnet på små ladninger av bomullsplagg, maksimalt 1kg. |
| | 3 kg | |
| 6 |  Hurtigtørking syntetisk | <ul style="list-style-type: none"> • Dette programmet er beregnet på små ladninger av syntetiske plagg, maksimalt 1kg. |
| | 1 kg | |
| 7 |  Jeans | <ul style="list-style-type: none"> • Dette programmet brukes til jeans laget av denim-bomull. Før du tørker jeansene dine, bør du vrenge forlommene. • Ikke bland lyse og mørke plagg. • Det kan også brukes til andre plagg laget av samme materiale, som for eksempel jakker. • Ladninger som tørkes med innstillingen Ekstra tørt vil normalt være klare til bruk, men kanter og sømmer kan være noe fuktige. I slike tilfeller bør du forsøke å vrenge buksene og kjøre programmet igjen i en kort periode. <p>! Vi anbefaler ikke at dette programmet brukes dersom buksene dine har elastiske bånd, nagler eller broderier.</p> |
| | 3 kg | |
| 8 |  Ull- programmet | <ul style="list-style-type: none"> • Dette er et program for tøy som kan tørkes i tørketromler og som er merket med symbolet . • Vi anbefaler at klærne vrennes før tørking. • Klær som tørkes med dette programmet blir vanligvis tørre nok til at du kan ha dem på deg, men noen tyngre klær kan fortsatt være litt fuktige i kantene. La disse tørke av seg selv ettersom overtørking kan skade tøyet. <p>! I motsetning til andre stoffer kan krymping av ull ikke reverseres - du kan ikke strekke tøyet tilbake til den originale størrelsen og formen.</p> <p>! Dette programmet passer ikke for tøy i akryl.</p> |
| | 1 kg | |

MERK:

1 - Hvor lenge disse programmene varer avhenger av vekten til lasten, type stoff, vaskemaskinens hastighet ved sentrifugering i tillegg til hvorvidt ytterligere opsjoner velges.

| n° | Program | Programoversikt Det er mulig å kontrollere programmene varighet på skjermen ¹ . |
|----|--|--|
| | Maks. last | |
| 9 |  Silke | <ul style="list-style-type: none"> • Dette programmet brukes til tørking av ømtålig silke. • Ladninger som tørkes med innstillingen Skaptørt vil normalt være klare til bruk, men på noen plagg kan kantene være noe fuktige. I slike tilfeller bør du forsøke å vrenge plaggene og kjøre programmet igjen i en kort periode. |
| | 0,5 kg | |
| 10 |  Delikat | <ul style="list-style-type: none"> • Dette programmet brukes til tørking av ømtålige klær, f.eks. akryl. • Ladninger som tørkes med innstillingen Skaptørt vil normalt være klare til bruk, men på noen plagg kan kantene være noe fuktige. I slike tilfeller bør du forsøke å vrenge plaggene og kjøre programmet igjen i en kort periode. |
| | 2 kg | |
| 11 |  Undertøy | <ul style="list-style-type: none"> • Dette programmet brukes til tørking av ømtålig undertøy, inkludert silkeundertøy. • Ladninger som tørkes med innstillingen Skaptørt vil normalt være klare til bruk, men på noen plagg kan kantene være noe fuktige. I slike tilfeller bør du forsøke å vrenge plaggene og kjøre programmet igjen i en kort periode. |
| | 1 kg | |
| 12 |  Baby -program | <ul style="list-style-type: none"> • Dette er et program for å tørke babyens delikate tøy og sengklær (bomull og chenille) og for tørking av delikate klær. • IKKE tørk klær som smekker og bleiebukser med plastføring. • Tøy som tørkes med dette programmet er vanligvis klare til bruk, men for tyngre plagg kan kantene være fuktige. Hvis dette er tilfellet, vrenge plaggene og kjør programmet på nytt i en kort periode. |
| | 2 kg | |
| 13 |  Tøyleker-program | <ul style="list-style-type: none"> • Med dette programmet kan du enklere fjerne støv og vaske tøylekene oftere da tørketiden er svært redusert sammenlignet med lufttøking. Det er et delikat tørkeprogram som tørker på lav temperatur og med myk mekanisk behandling for å beholde det originale utseendet og glansen på pelsen i best mulig stand. • Merk: For allergibeskyttelse, frys kosedyr i 24 timer før du vasker og tørker dem. Gjenta hver 6. uke. • Før tørking, fjern tilbehør som klær, halsbånd eller lyddåser og beskytt plastøynene med maskeringstape etter at du har tørket dem med en klut. • Programtiden vil variere avhengig av utformingen av lasten. Maksimal last skal ikke overskride 2,5 kg, og ingen gjenstander skal være større enn 600 g. |
| | 2,5 kg | |
| 14 |  Varm og nyt | <ul style="list-style-type: none"> • Dette programmet hjelper deg å varme håndklær og badekåper slik at de er deilige og varme etter et bad eller en dusj. Det er også nyttig for oppvarming av klær før du kler på deg om vinteren. Syklusen varmer opp klærne til 37°C (kroppstemperatur) og kjører ved denne temperature i maks 4 timer eller inntil du stopper syklusen ved å åpne døren. • Merk: Under dette programmet roterer ikonet  i displayet inntil valgt tørrhetsgrad er oppnådd. Ved endt program vil ikonet  for tørrhetsgrad blinke. |
| | 3 kg | |
| 15 |  Strykelett-programmet | <ul style="list-style-type: none"> • "Strykelett" er et kort program som varer i 10 minutter (8 minutter med varme og 2 minutter med nedkjøling) som tilfører luft til klærne som har blitt liggende i samme stilling/på samme sted over lengre tid. Programmet myker opp fibre og gjør dem lettere å stryke og brette. • ! Strykelett er ikke et tørkeprogram og skal ikke brukes til våte klær. • For best resultat: <ol style="list-style-type: none"> 1. Ikke last mer enn maks. kapasitet. Disse tallene refererer til tørr vekt (Stoff-Maks. last) Bomull og bomullsblandinger-2.5 kg; Syntetiske stoffer-2 kg; Denim-2 kg. 2. Fjern tøy fra tørketrommelen umiddelbart etter slutten av programmet, heng, brett eller stryk klærne, og legg dem i skapet. Hvis dette ikke er mulig, gjenta programmet. |
| | 2,5 kg | |
| 16 |  Oppfriskning | <ul style="list-style-type: none"> • ! 'Oppfriskning' er ikke et tørkeprogram og bør derfor ikke brukes til vått tøy. • Det kan brukes til ladninger av alle størrelse, men er mer effektivt på mindre ladninger. • Ikke overlast tørketrommelen (se Vask). • Dette er et 20 minutters program som tørker klærne dine med kald luft. Kan også brukes til å kjøle ned varme klær.. |
| | - | |

MERK:

1 - Hvor lenge disse programmene varer avhenger av vekten til lasten, type stoff, vaskemaskinens hastighet ved sentrifugering i tillegg til hvorvidt ytterligere opsjoner velges.

Kontrollinnretningene

! Advarsel, etter at du har trykket på Start/Pause-knappen >|| kan programmet ikke endres. For å endre et valgt program, trykk på START/PAUSE-knappen >|| slik at lyset blinker oransje for å indikere at programmet er satt på pause. Velg det nye programmet og ønskede alternativer - lyset vil da blinke grønt. Trykk på START/PAUSE-knappen >|| igjen for å starte det nye programmet.

• ALTERNATIV-knapper

Disse knappene benyttes for å personliggjøre det valgte programmet i henhold til egne behov. Ikke alle funksjonsvalgene er tilgjengelige for alle programmene. Noen funksjonsvalg er ikke kompatible med andre som tidligere er stilt inn. Dersom et funksjonsvalg ikke er tilgjengelig og det trykkes på den aktuelle knappen, vil den akustiske alarmer pipe 3 ganger. Dersom funksjonsvalget er tilgjengelig vil varsellampen til det gitte funksjonsvalget lyse.

Programframdrift (☀ Tørrking, 🥁 Kald trommel) symbol

Dette er deler av Display, de indikerer forløpet til tørketrommelen. Hvert symbol tennes når den tilhørende fasen starter.



Forsinkelse (Tidsbestemt tørrking)

Starten av noen programmer (se *Start og programmer*) kan forsinkes med inntil 24 timer.



Krøllbehandling

Alternativet forbehandling er bare tilgjengelig hvis du har valgt forsinket start. Det tromler klærne fra tid til annen i løpet av forsinkelsesperioden for å hindre at det dannes krøller. Alternativet etterbehandling tromler klærne etter avslutning av tørke- og avkjølingsprogrammene for å hindre at det dannes krøller dersom du ikke er til stede for å ta ut tøyet umiddelbart etter at programmet er ferdig.

Merk: Start/Pauselyset >|| blinker gult i løpet av denne fasen. Å velge dette alternativet aktiverer både for- og etterbehandlingsfunksjonene dersom tilgjengelig.

Merk: Dersom du har valgt Lyd, er ikke dette valget tilgjengelig.



Varmenivå knapper og lys

Ikke alle programmer lar deg endre varmenivået, og noen programmer lar deg velge mellom alle tre varmenivåalternativerne:

Lavt, Medium og høyt.

Når alternativene for varmenivå er tilgjengelige, kan du trykke på denne knappen for å endre varmenivået og lyset som svarer til det gitte valget tennes.



Lyd

Tilgjengelig for alle programmer og summeren gir deg beskjed ved avslutningen av tørkeprogrammet for å minne deg om at klærne kan tas ut.

Merk: Dersom du har valgt Krøllbehandling, er ikke dette valget tilgjengelig.

• TIDSVISNING "8:88"

Skjermen viser enten hvor mye tid som er igjen av tidsforsinkelsen eller hvor lenge som er igjen av et tørkeprogrammet (se *Display*).

Kolonnene mellom timer og minutter på display blinker for å vise deg at nedtelling pågår. Når programmet har avsluttet fasen med nedkjøling viser display 'End'.

• Åpning av dør

Åpning av døren (eller ved å trykke på Start/Pause-knappen) i løpet av et program vil stoppe tørketrommelen og ha følgende virkninger:

- START/PAUSE lyset blinker med Amber-farge.
- I løpet av fasen for utsettelse vil nedtellingen fortsette. START/PAUSE knappen må trykkes inn for å gjenoppta det utsatte programmet.
- START/PAUSE-knappen må trykkes inn for å gjenoppta programmet. Lysene som viser forløp endrer seg for å vise gjeldende status og Start/Pause-lyset vil slutte og blinke og bli grønt.
- Ved å endre på program-bryteren velges et nytt program og START/PAUSE-lyset vil blinke med grønn farge. Du kan bruke denne for å velge programmet for oppfriskning for å kjøle ned klærne, dersom du mener de er tilstrekkelig tørre. Trykk på START/PAUSE-knappen for å starte det nye programmet.

• Merk

Ved strømbrytning må du skru av strømmen eller dra ut kontakten. Når strømmen kommer tilbake, kan du trykke på På/av-knappen til tørketrommelen på nytt er aktivert, trykk deretter på Start/Pause-knappen.

Feilsøking

NO

En dag kan det hende at det ser ut til at tørketrommelen din ikke virker. Før du ringer servicesenteret (**se Service**), gjennom følgende feilsøkingforslag:

Problem:

Tørketrommelen vil ikke starte.

Mulig årsak/Løsning:

- Støpselet er ikke satt inn i kontakten eller har ingen kontakt.
- Det har vært strømbrudd.
- Sikringen har gått. Prøv å kople til et annet apparat i uttaket.
- Bruker du skjøteledning? Prøv å sette støpselet fra tørketrommelen direkte inn i uttaket.
- Er døren kanskje ikke lukket helt?
- Programmet har ikke blitt stilt inn skikkelig (**se Start og programmer**).
- START/PAUSE-KNAPPEN har ikke blitt trykket (**se Start og programmer**).

Tørkesyklusen vil ikke begynne.

- Du har stilt inn en forsinkelse (**se Start og programmer**).

Tørkingen tar altfor lang tid.

- Filteret er ikke rengjort (**se Vedlikehold**).
- Riktig program er ikke valgt for lasten (**se Start og programmer**).
- Det fleksible åpningsrøret er tilstoppet (**se Installering**).
- Luftinntaksåpningen er tilstoppet (**se Installering**).
- Feil tørketid er stilt inn for vasken (**se Vask**).
- Den permanente ventilasjonsklaffen på stormdekslet er forhindret (**se Installering**).
- Klærne var altfor våte (**se Vask**).
- Tørketrommelen var overlastet (**se Vask**).

Programmet avsluttes, men klærne er fuktigere enn forventet.

! For sikkerhet skyld har tørketrommelen en maks. programtid på 5 timer. Hvis et automatisk program ikke har oppnådd nødvendig slutfuktighet i løpet av denne tiden, vil tørketrommelen fullføre programmet og stoppe. Kontroller punktene ovenfor, og kjør programmet på nytt, hvis resultatet fortsatt er fuktig, kontakt servicesentret (**se Service**).

Lampene som angir alternativer blinker og viser feilkode F, etterfulgt av ett eller to numre.

- Hvis displayet viser en feil:
 - Skru av maskinen og trekk ut kontakten. Rengjør filteret (**se Vedlikehold**).Sett i kontakten igjen, slå på maskinen og start et annet program. Hvis det deretter vises en feil, må du skrive ned feilkoden og ta kontakt med servicesenteret (**se Service**).

Skjermen viser dOn hvert 6. sekund.

- Tørketrommelen er i "Demo"-modus. Trykk og hold inne PÅ/AV- og START/PAUSE-knappene i 3 sekunder. Skjermen vil vise dOFF i 3 sekunder og tørketrommelen kan brukes som normalt.

Merk: Denne tørketrommel er, i samsvar med de nye forskriftene for energibesparelse, utstyrt med et selvslukkende system (stand by) som trår i kraft etter 30 minutter der maskinen ikke er i bruk. Trykk på og hold inne PÅ/AV-knappen til tørketrommelen aktiveres på nytt.

Før du ringer teknisk hjelpesenter:

- Følg feilsøkingsguiden for å kontrollere om problemene kan løses personlig (se *Feilsøking*).
- Hvis ikke, slå av tørketrommelen, og ta kontakt med det tekniske hjelpesenteret som ligger nærmest deg.

Oppgi følgende data når du kontakter teknisk hjelpesenter:

- navn, adresse og postnummer
- telefonnummer
- type feilfunksjon
- Kjøpsdato
- Apparatets modell (Mod.)
- Tørketrommelens serienummer (S/N).

Denne informasjonen kan finnes på typeskiltet som finnes bak døren.

Informasjon om resirkulering og avfallshåndtering 

Som en del av vårt kontinuerlige engasjement innen miljøvern, forbeholder vi oss retten til å bruke resirkulerte kvalitetskomponenter for å redusere kostnadene for våre kunder og minimere materialsløsingen.

- Avfallshåndtering av pakkematerialene: Følg lokale lover for å resirkulere innpakkingsmaterialene.
- For å minimere risikoen for skade på barn, ta av døren og støpselet, kutt av strømledningen ved apparatet. Kast disse delene separat for å forhindre at apparatet tilkobles til et strømuttak.

Avfallshåndtering av gamle husholdningsapparater

Europeisk direktiv 2012/19/EC vedrørende elektrisk og elektronisk avfallsutstyr (WEEE) erklærer at husholdningsapparater ikke skal kastes med annet vanlig husholdningsavfall. Utslitte apparater skal samles separat for å optimere kostnaden av gjenbruk og resirkulering av materialene inne i maskinen, mens potensiell skade på offentlig helse og miljø forhindres. Den utkryssede papirkurven på hjul finnes på alle produkter for å minne eieren om pliktene vedrørende separert avfallshåndtering.

For mer informasjon om riktig avfallshåndtering av husholdningsapparater, skal eierne kontakte de lokale myndighetene eller apparatets forhandler.



Denne maskinen er designet, produsert og distribuert henhold til kravene i de Europeiske direktivene:

- LVD 2014/35/ EU, EMC 2014/30/EU og RoHS 2011/65/ EU.



NO

SÈCHE-LINGE

FR

Français

FTVF 85

www.hotpoint.eu



Ce symbole vous rappelle de lire ce mode d'emploi.

! Conservez cette notice d'utilisation et d'installation à portée de main de manière à pouvoir vous y référer si nécessaire. Conservez cette notice toujours à côté du sèche-linge et si vous vendez cet appareil ou que vous le donniez à un tiers, faites en sorte que cette notice accompagne le sèche-linge de manière à ce que le nouveau propriétaire soit informé des avertissements et des conseils concernant le fonctionnement de ce sèche-linge.

! Lisez attentivement ce mode d'emploi : les pages suivantes contiennent des informations importantes concernant l'installation et des conseils relatifs au fonctionnement de cet appareil.

Table des matières

Installation, 66

Précautions, 68

Soin et entretien, 70

Description du sèche-linge, 71

Linge, 71

Panneau de commandes, 72

Affichage, 73

Démarrage et Programmes, 74

Que faire en cas de panne, 78

Réparation, 79

Installation

FR

Où installer le sèche-linge

• Placez votre sèche-linge à une certaine distance des cuisinières, fourneaux, radiateurs, ou plaques de cuisson à gaz, car les flammes peuvent endommager cet appareil.

Si vous installez cet appareil sous un plan de travail, faites en sorte de laisser un espace de 10 mm entre le dessus de l'appareil et tout autre objet sur ou au-dessus de celui-ci, et un espace de 15 mm entre ses côtés et les éléments d'ameublement ou les murs latéraux. Ceci a pour objectif d'assurer une ventilation convenable.

- Vérifier que l'environnement où le sèche-linge est placé est dépourvu d'humidité et permet le renouvellement de l'air.
- **!** Il n'est pas conseillé de placer le sèche-linge à l'intérieur d'une armoire; par ailleurs, ne jamais l'installer derrière une porte qui se ferme à clé, une porte coulissante ou une porte munie d'une charnière sur le côté opposé du portillon du sèche-linge.
- **!** La surface arrière de l'appareil doit être placée contre un mur.

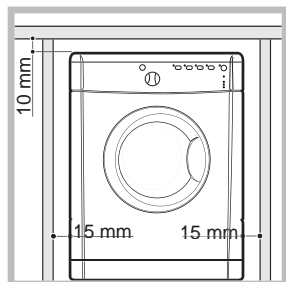

Ventilation

Cet appareil électroménager sèche le linge grâce à l'émission d'air froid, propre et relativement sec. L'air est ensuite réchauffé et passe à travers les tissus qui sont ainsi délicatement séchés. Pour faciliter le séchage, l'air humide est expulsé au niveau de la face arrière dans un tuyau d'aération. Il est essentiel que l'environnement dans lequel le sèche-linge est utilisé soit suffisamment aéré afin de pouvoir éviter le recyclage des gaz brûlés.

Système d'aération mobile

En cas d'utilisation du sèche-linge avec le système d'aération mobile, l'installation d'un tuyau d'aération est nécessaire. Le tuyau est solidement fixé à l'orifice de ventilation postérieur du sèche-linge (voir le chapitre Description du produit). Dans la mesure du possible, il est conseillé de relier le tuyau à la décharge se trouvant à proximité du sèche-linge. Même s'il n'est pas installé définitivement, le sèche-linge donnera d'excellents résultats lorsque le tuyau d'aération est orienté vers une fenêtre entrouverte.

! Veiller à ne pas orienter le tuyau d'aération vers la prise d'air qui se trouve à l'arrière du sèche-linge.

! Le tuyau d'aération ne doit pas dépasser les 2,4 mètres. Il doit être régulièrement secoué avant de retirer les dépôts éventuels de déchets de laine, de poussière et l'eau. Faites attention à ne pas marcher sur le tuyau.

Système d'aération fixe

Il est conseillé de raccorder le tuyau d'aération à l'un des systèmes d'aération pour fenêtre ou porte disponible chez le revendeur où a eu lieu l'achat ou chez le revendeur le plus proche.

Trou d'aération mural

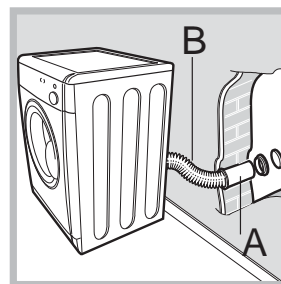

1. Laisser une ouverture dans le mur situé à gauche du lieu d'installation du sèche-linge.
2. Faire en sorte que le tuyau soit le plus court et le plus droit possible de sorte à éviter que la condensation soit refoulée vers le sèche-linge.
3. De même, le trou aménagé dans la paroi doit être droit et en pente de sorte à faciliter

l'évacuation de l'air.

Les zones A et B doivent faire l'objet d'un contrôle fréquent afin d'éviter la formation de boules de laine ou de déchets, surtout en cas d'utilisation fréquente du sèche-linge. L'adaptateur pour le tuyau d'aération doit être placé correctement de sorte à éviter que l'air humide puisse rentrer dans la pièce.

Trou d'aération sur fenêtre

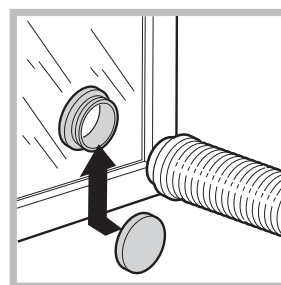

Le trou d'aération devrait se trouver directement derrière le sèche-linge de façon à ce que le câble soit le plus court possible.

! Veiller à ne pas placer le sèche-linge trop en retrait car il risquerait d'écraser, plier voire débrancher le tuyau d'aération.

! Le tuyau doit être dépourvu de coupures, d'étranglements ou de courbes en U susceptibles

d'empêcher la ventilation ou favoriser la condensation.

Aération par une fenêtre ouverte

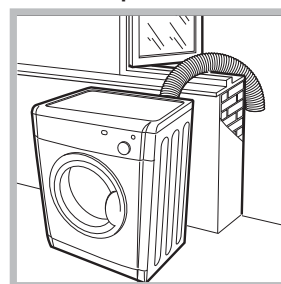

L'extrémité du tuyau doit être orientée vers le bas de sorte à éviter que l'air chaud humide puisse se condenser dans la pièce ou le sèche-linge.

! S'assurer que le sèche-linge est suffisamment ventilé et que l'extrémité du tuyau d'aération n'est pas tournée vers le conduit de la prise d'air postérieure.

! Pour un fonctionnement correct du sèche-linge, il est indispensable de toujours installer le tuyau d'aération.

! Vérifier si le tuyau d'aération et les conduites des prises d'air ne sont pas obstrués.

! Éviter que le sèche-linge puisse recycler l'air vicié.

! Une utilisation inadéquate du sèche-linge risque de provoquer un incendie.

! Ne pas évacuer l'air dégagé par le sèche-linge dans le conduit d'évacuation des fumées émises par des appareils brûlant du gaz ou d'autres combustibles.

! Ne pas éliminer l'air d'évacuation à travers un système d'aspiration ou des ventilateurs canalisés pour éviter de compromettre le fonctionnement du contrôle thermique, entraînant un risque d'incendie.

Raccordement électrique

Assurez-vous des points suivants avant de brancher la fiche de l'appareil dans la prise de mains:

- Assurez-vous d'avoir les mains sèches.
- La prise de courant doit être reliée à la terre.
- La prise de courant doit pouvoir supporter la puissance maximale de la machine, qui est indiquée sur la plaque signalétique de l'appareil.
- La tension électrique doit appartenir à la gamme de valeurs indiquée sur la plaque signalétique de l'appareil.
- La prise de courant doit être compatible avec la fiche du sèche-linge. Autrement, remplacez la prise ou la fiche.

! N'UTILISEZ PAS DE RALLONGES.

! Le sèche-linge ne doit pas être utilisé à l'extérieur, même si l'espace en question est abrité. Cela peut être dangereux si l'appareil est exposé à la pluie ou à des orages.

! Une fois le sèche-linge installé, le cordon d'alimentation et la fiche doivent être d'accès facile.

! Le cordon d'alimentation ne doit pas être courbé ou écrasé.

! Si la fiche à remplacer est de type incorporée, il faut l'éliminer conformément aux consignes de sécurité. Ne la laissez jamais dans un endroit où elle peut être branchée à une prise et provoquer ainsi un choc électrique.

! Le câble électrique doit être contrôlé périodiquement. Si le câble est endommagé, il faut le faire remplacer par le fabricant, par son service après-vente ou par tout autre personnel qualifié afin d'éviter tout risque de danger. (voir *Service après-vente*). Des cordons d'alimentation neufs ou plus longs sont fournis par les revendeurs agréés contre un supplément..

! Le fabricant rejette toute responsabilité en cas de non-respect de toutes ou partie de ces règles.

! En cas de doute au sujet des points précédents, consultez un électricien qualifié.

Placement du sèche-linge de niveau

Le sèche-linge doit être installé sur une surface plane pour un fonctionnement optimal.

Après avoir installé le sèche-linge dans sa position définitive, contrôler s'il est placé de niveau dans le sens de la largeur dans un premier temps et ensuite sur la profondeur.

Si le sèche-linge n'est pas de niveau, utiliser une cale de bois pour le maintenir pendant le réglage des deux pieds avant jusqu'à atteindre une position adéquate.

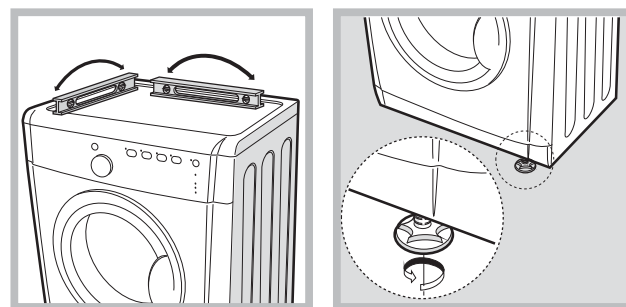

Informations préliminaires

Une fois que vous avez installé votre sèche-linge, et avant de l'utiliser, nettoyez l'intérieur du tambour pour retirer les poussières qui pourraient s'y être accumulées pendant le transport.

Capacités maximales de chargement: 8 kg

Précautions

FR

! Cet électroménager a été conçu et réalisé conformément aux normes internationales de sécurité. Ces consignes sont fournies pour des raisons de sécurité, il faut les respecter scrupuleusement.

Sécurité générale

- Ce sèche-linge peut être utilisé par des personnes (notamment des enfants de plus de 8 ans) présentant des capacités physiques, motrices ou mentales réduites, ou manquant d'expérience et de connaissances, si elles sont placées sous surveillance ou ont reçu les instructions nécessaires à l'utilisation de l'appareil de la part d'une personne responsable de leur sécurité.
- Ce sèche-linge a été conçu pour un usage domestique, et non professionnel.
- Ne touchez pas cet appareil lorsque vous êtes pieds nus ou avec des mains ou des pieds humides.
- Débranchez cette machine en tirant sur la fiche et non sur le cordon.
- Après avoir utilisé ce sèche-linge, éteignez-le et débranchez-le. Tenez la porte fermée pour assurer que les enfants ne jouent pas avec.
- Surveillez les enfants de façon à ne pas les laisser jouer avec le sèche-linge.
- Le nettoyage et l'entretien ne doivent pas être effectués par des enfants non surveillés.
- Les enfants de moins de 3 ans doivent être tenus à bonne distance du sèche-linge s'ils ne sont pas sous surveillance constante.
- Cet appareil doit être installé correctement et avoir une ventilation convenable. L'arrivée d'air sur le devant du sèche-linge et l'évent derrière le sèche-linge ne doivent jamais être obstrués (voir Installation).
- N'utilisez jamais le sèche-linge sur de la moquette où la hauteur des poils empêcherait l'air d'entrer dans le sèche-linge à partir de la base.
- Vérifiez que le sèche-linge est bien vide avant de le charger.
-  L'arrière du sèche-linge peut devenir très chaud.
Ne le touchez jamais en cours d'utilisation.
- N'utilisez pas le sèche-linge si le filtre, le réservoir d'eau et le condenseur ne sont pas bien en place (voir Entretien).
- Ne surchargez pas le sèche-linge (voir Linge pour les charges maximales).

- Ne chargez pas d'articles qui dégouttent d'eau.
- Vérifiez avec soin toutes les instructions sur les étiquettes des vêtements (voir Linge).
- Ne séchez pas d'articles de grande taille, très volumineux.
- Ne séchez pas de fibres acryliques à hautes températures.
- N'éteignez pas le sèche-linge s'il contient encore des articles chauds.
- Nettoyez le filtre après chaque utilisation (voir Entretien).
- Videz le réservoir d'eau après chaque utilisation (voir Entretien).
- Ne laissez pas s'accumuler de peluches autour du sèche-linge.
- Ne montez jamais sur le sèche-linge. Cela pourrait l'endommager.
- Respectez toujours les normes et exigences électriques (voir Installation).
- Achetez toujours des pièces de rechange et accessoires d'origine (voir Service Après-vente).

Vous devez observer les consignes suivantes pour réduire tout risque d'incendie dans votre sèche-linge :

- Ne séchez que des articles qui ont été lavés avec de l'eau et un détergent, rincés et essorés. Le fait de sécher des articles qui N'ONT PAS été lavés avec de l'eau constitue un danger d'incendie.
- Ne séchez pas des vêtements qui ont été traités avec des produits chimiques.
- Ne placez pas d'articles tachés ou imbibés d'huile végétale ou de cuisson, ils risqueraient de provoquer un incendie. Les articles contenant de l'huile peuvent prendre feu spontanément, particulièrement lorsqu'ils sont exposés à des sources de chaleur comme un sèche-linge. En chauffant, les articles provoquent une réaction d'oxydation avec l'huile générant alors de la chaleur. Si la chaleur ainsi générée ne peut pas être évacuée, les articles peuvent devenir suffisamment chauds pour prendre feu. Le fait d'empiler, de superposer ou de stocker des articles contenant de l'huile peut empêcher la chaleur d'être évacuée et donc provoquer un incendie. Si vous ne pouvez pas faire autrement que de placer des articles contenant de l'huile végétale ou de l'huile de cuisson ou ayant été en contact avec

des produits coiffants dans le sèche-linge, il convient de les laver au préalable à l'aide d'une dose supplémentaire de détergent. Cette précaution minimise, sans toutefois l'éliminer, le risque d'incendie. Les articles ne doivent pas être retirés du sèche-linge et empilés ou superposés lorsqu'ils sont chauds.

- Ne placez pas d'articles ayant été préalablement nettoyés ou lavés, imbibés ou tachés avec du pétrole/de l'essence, des solvants de nettoyage à sec ou d'autres substances inflammables ou explosives. Les substances hautement inflammables couramment utilisées dans l'environnement domestique sont notamment l'huile de cuisson, l'acétone, l'alcool dénaturé, la kérosène, les détachants, la térébenthine, les cires et les produits permettant d'éliminer la cire. Assurez-vous que ces articles ont été lavés à l'eau chaude à l'aide d'une dose supplémentaire de détergent avant de les mettre à sécher dans le sèche-linge.
- Ne placez pas d'articles contenant du caoutchouc mousse (également connu sous l'appellation mousse de latex) ou des matériaux similaires renfermant du caoutchouc dans le sèche-linge. Les matériaux contenant du caoutchouc mousse peuvent, lorsqu'ils sont chauffés, s'enflammer par combustion spontanée.
- Les produits assouplissants ou les produits similaires ne doivent pas être utilisés dans un sèche-linge en vue d'éliminer les effets de l'électricité statique sauf si leur emploi est spécifiquement recommandé par le fabricant du produit assouplissant.
- Ne placez pas de sous-vêtements contenant des renforts en métal comme les soutiens-gorge à armature dans le sèche-linge. Si les renforts en métal venaient à se détacher pendant le séchage, ils pourraient endommager le sèche-linge.
- Ne placez pas d'articles en caoutchouc ou en plastique dans le sèche-linge, comme des bonnets de douche ou des couvertures étanches pour bébé, des articles en polyéthylène ou en papier.
- Ne placez pas d'articles contenant des pièces de caoutchouc plaquées, des vêtements présentant des pièces en mousse de caoutchouc, des oreillers, des bottes en caoutchouc et des tennis recouvertes de caoutchouc dans le sèche-linge.

- Ôtez briquet, allumettes et tout autre objet des poches.

! ATTENTION: N'arrêtez pas le sèche-linge avant la fin du cycle de séchage si vous n'avez pas la possibilité de retirer rapidement tous les articles et de les étendre pour évacuer la chaleur.

Économie d'énergie et protection de l'environnement

- Essorez les articles pour éliminer l'eau en excès avant de les passer au sèche-linge (si vous utilisez une machine à laver, sélectionnez un cycle d'essorage à grande vitesse). Ceci vous permettra d'économiser de l'énergie durant le séchage.
- Séchez toujours des charges complètes – vous économiserez de l'énergie : les articles uniques ou les petites charges prennent plus longtemps à sécher.
- Nettoyez le filtre après chaque utilisation pour limiter les coûts de consommation d'énergie (voir Entretien).

Soin et entretien

FR

Interruption de l'alimentation électrique

! Débranchez votre sèche-linge lorsque vous ne l'utilisez pas, lorsque vous le nettoyez et durant toutes les opérations d'entretien.

Nettoyage du filtre après chaque cycle

Le filtre est une pièce importante de votre sèche-linge : il accumule des peluches qui se forment durant le séchage.

Par conséquent, une fois le séchage terminé, nettoyez le filtre en le rinçant sous l'eau courante ou avec votre aspirateur. Si le filtre devient bloqué, le flux d'air à l'intérieur du sèche-linge est sérieusement compromis : les temps de séchage sont allongés et vous consommez davantage d'énergie. Cela peut aussi endommager votre sèche-linge.

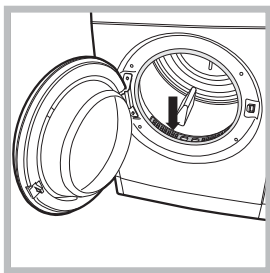

Le filtre se trouve devant le joint du sèche-linge (voir figure).

Pour retirer le filtre :
1. Tirez la poignée en plastique du filtre vers le haut (voir figure).

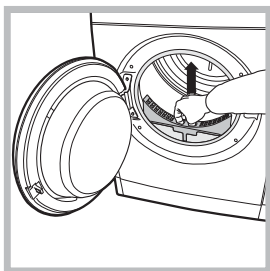

2. Nettoyez le filtre et remettez-le correctement en place. Assurez-vous que le filtre soit bien inséré à fond dans le joint du sèche-linge.

! N'utilisez pas le sèche-linge sans avoir remis le filtre en place.

Contrôle du tambour après chaque cycle

Tournez le tambour à la main afin de retirer les petits articles (mouchoirs) qui pourraient y avoir été oubliés.

Nettoyage du tambour

! Pour nettoyer le tambour, ne pas utiliser d'abrasifs, de laine d'acier ni de produits de nettoyage pour acier inoxydable. Un film coloré peut parfois apparaître à la surface du tambour en acier inoxydable. Il peut être dû à une combinaison de l'eau et/ou des produits de nettoyage (ex. adoucissant textile provenant du lavage). Ce film coloré n'affecte pas la performance du sèche-linge.

Nettoyage du sèche-linge

- Pour nettoyer l'extérieur en métal et en plastique et les parties en caoutchouc, utiliser un chiffon humide.
- Vérifiez périodiquement le tuyau de ventilation et toutes les autres parties du système de ventilation et enlever toute accumulation de peluches et les peluches.

! N'utilisez ni solvant, ni abrasif.

! Faites régulièrement vérifier votre sèche-linge par un technicien agréé pour vous assurer que les parties électriques et mécaniques fonctionnent sans danger (voir *Service après vente*).

| Données techniques - Réglementation 392/2012. | |
|--|------------------|
| Marque | HOTPOINT/ARISTON |
| Modèle | FTVF 85C P (SK) |
| Capacité nominale de linge en coton pour le « programme coton standard » à pleine charge - kg | 8.0 |
| Ce sèche-linge domestique à tambour est un sèche-linge | À évacuat. |
| Classe d'efficacité énergétique de A+++ (faible consommation) à D (consommation élevée) | C |
| La consommation d'énergie annuelle (AEC)* pondérée kWh 1) | 586.0 |
| Ce sèche-linge domestique à tambour est un sèche-linge | Automatique |
| Consommation d'énergie à pleine charge ; Edry- kWh 2) | 4.99 |
| Consommation d'énergie à demi-charge ; Edry½,- kWh 2) | 2.64 |
| Consommation d'électricité : mode arrêt (Po) - Watts | 0.14 |
| Consommation d'électricité : mode laissé sur marche (Pl) - Watts | 2.69 |
| Durée du mode laissé sur marche pour le système de gestion de la consommation d'électricité - minutes | 30 |
| Durée du programme - pondérée (Tt) pour pleine et demi-charge - minutes | 96 |
| Pleine charge (Tdry) - minutes | 130 |
| Demi-charge (Tdry½) - minutes | 71 |
| Classe de taux de condensation sur une échelle allant de G (appareils les moins efficaces) à A (appareils les plus efficaces) | N/A |
| Taux de condensation moyen - % | |
| pondéré (Ct) pleine et demi-charge 3) | |
| charge pleine Cdr | |
| demi-charge Cdry½ | |
| Niveau de bruit aérien - dB(A) re 1 pW | 69 |
| 1) Le « programme coton standard » à charge pleine ou partielle et le « programme coton standard » à charge partielle sont les programmes standards auxquels se réfèrent les informations de l'étiquette et de la fiche. Ces programmes sont parfaits pour sécher du linge en coton au niveau armoire (0%) et ce sont aussi les programmes les plus efficaces au point de vue consommation d'énergie. La charge partielle est égale à la moitié de la charge nominale. | |
| 2) La consommation annuelle est basée sur la base de 160 cycles de séchage pour le programme coton standard à pleine charge et à demi-charge, et de la consommation des modes à faible puissance. La consommation réelle d'énergie par cycle dépend des conditions d'utilisation de l'appareil. | |
| 3) Moyenne pondérée de 3 cycles à pleine charge et de 4 cycles à demi-charge. | |
| Réglementation 932/2012. | |
| Synthétique: consommation d'énergie à pleine charge; kWh | 1.13 |
| Synthétique: pleine charge (Tdry) - minutes | 35 |
| Synthétique: demi-charge N/A | |

Description du sèche-linge

Hotpoint

FR

Côté avant

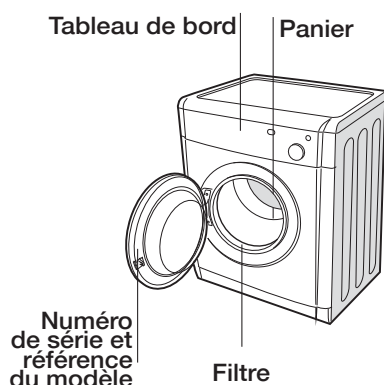

Côté arrière

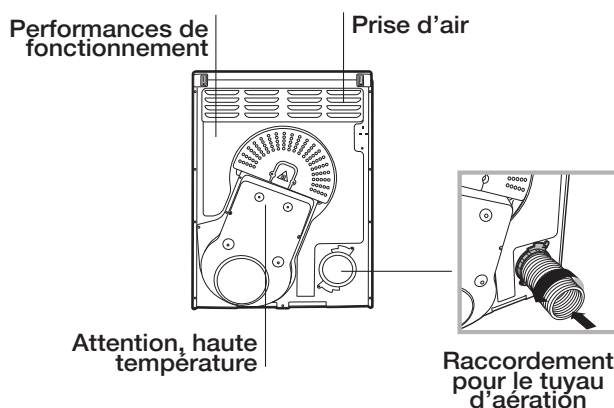

Linge

Tri du linge

- Vérifiez les symboles sur les étiquettes des vêtements pour vous assurer que les articles peuvent être passés au sèche-linge.
- Triez votre linge par type de textile.
- Videz les poches et contrôlez les boutons.
- Fermez les fermetures éclair et les crochets et attachez les ceintures et les cordons, sans serrer.
- Essorez chaque article de manière à éliminer autant d'eau que possible.

! Ne chargez pas de vêtements mouillés qui gouttent dans le sèche-linge.

Capacités maximales de chargement

Ne chargez pas plus que la capacité maximale.
Les chiffres suivants font référence au poids sec :
Fibres naturelles : maximum **8 kg**
Fibres synthétiques : maximum **4 kg**

! Pour éviter que le sèche-linge ne perde de son efficacité, ne le surchargez pas.

Étiquettes d'entretien

Regardez les étiquettes sur vos vêtements, en particulier lorsque vous les séchez pour la première fois au sèche-linge. Les symboles suivants sont les plus courants :

- Séchage en machine.
- Pas de séchage en machine.
- Séchage à haute température.
- Séchage à basse température.

Temps de séchage

Ces temps sont approximatifs et peuvent varier en fonction des paramètres suivants :

- La quantité d'eau retenue dans les vêtements après le cycle d'essorage : les serviettes éponge et les textiles délicats retiennent une quantité importante d'eau.
- Les textiles : des articles qui sont constitué par le même type de textile mais qui ont des textures et des épaisseurs différentes peuvent ne pas avoir le même temps de séchage.
- La quantité de linge : les articles uniques ou les petites charges peuvent prendre plus longtemps à sécher.
- Séchage : si vous avez l'intention de repasser certains de vos vêtements, vous pouvez les sortir de la machine alors qu'ils sont encore un peu humides. Les autres vêtements peuvent y rester plus longtemps si vous voulez qu'ils en sortent entièrement secs.
- Le réglage de la température.
- La température ambiante : si la pièce dans laquelle le sèche-linge est installé est froide, cela prendra plus longtemps à l'appareil pour sécher vos vêtements.
- Le volume : certains articles volumineux peuvent être séchés en machine avec quelques précautions. Nous vous suggérons de retirer plusieurs fois ces articles de la machine, de les secouer et de les remettre dans le sèche-linge jusqu'à ce que celui-ci ait terminé de les sécher.

! Ne séchez pas excessivement vos vêtements. Tous les tissus contiennent une certaine quantité d'humidité naturelle, ce qui les rend doux et gonflants.

Panneau de commandes

FR

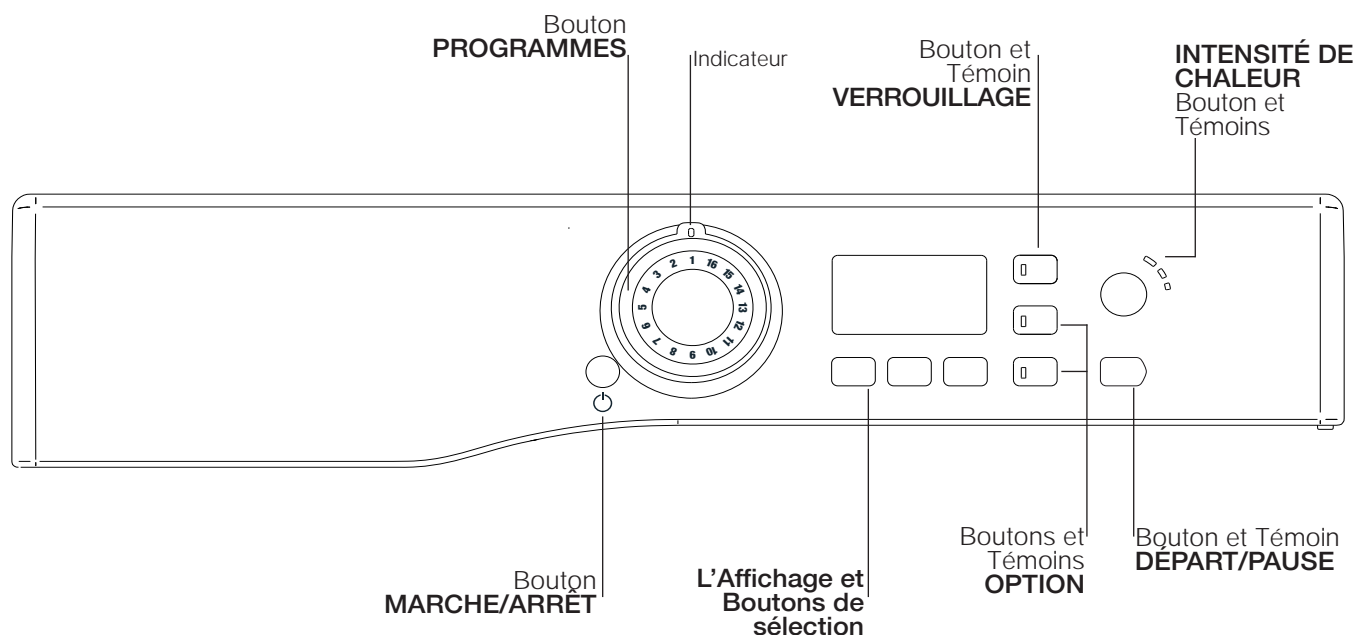

Le bouton **MARCHÉ/ARRÊT**  : Lorsque le sèche-linge fonctionne, si vous appuyez sur ce bouton et que vous le maintenez enfoncé pendant plus de 3 secondes, le sèche-linge s'arrête. Un décompte se déclenche : 3, 2, 1, Arrêt et le programme est annulé. Appuyez sur ce bouton et maintenez-le enfoncé pendant plus de 3 secondes pour redémarrer le sèche-linge.

Le bouton **PROGRAMMES** permet de sélectionner un programme : tournez-le jusqu'à ce que l'indicateur se positionne sur le programme que vous souhaitez sélectionner (*voir Démarrage et Programmes*).

Les boutons **OPTION** sélectionnent les options disponibles pour le programme choisi. Le témoin allumé indique que l'option a été sélectionnée.

Le bouton **DÉPART/PAUSE**  commence un programme sélectionné. Quand vous appuyez sur ce bouton, il y a un bip et les témoins lumineux de progression clignotent pour confirmer l'action. Quand un programme fonctionne, et que l'on appuie sur ce bouton, le programme marque une pause et le sèche-linge s'arrête. Le témoin est vert lorsque le programme fonctionne, orange clignotant si le programme a été mis en pause ou vert clignotant si le sèche-linge est en attente d'un programme.

L'Affichage L'Affichage indique le temps de séchage ou le temps d'attente via des icônes qui s'allument. Elles fournissent des informations d'avertissement et indiquent les phases de déroulement de votre programme.

Les trois boutons situés sous l'affichage permettent de sélectionner "Automatique" ou "Séchage temporisé" et au besoin un départ différé (*voir Démarrage et Programmes* ou *voir Affichage*).

Bouton et témoin **VERROUILLAGE**  : appuyez sur ce bouton et maintenez-le enfoncé après avoir sélectionné votre programme et les options éventuelles. Le témoin s'allume. Cette fonction empêche que les paramètres du programme ne soient modifiés. Lorsque le témoin est allumé, les autres boutons sont désactivés. Maintenez ce bouton enfoncé pour annuler et le témoin s'éteint.

L'icône **Nettoyer le filtre**  vous rappelle avant chaque programme qu'il est essentiel de nettoyer le filtre à chaque fois que l'on utilise le sèche-linge (*voir Entretien et Nettoyage*).

L’Affichage offre trois fonctions principales, chacune correspondant à un bouton.



Détection de niveaux de séchage







Après avoir sélectionné un programme associé à l’option Détection de niveaux de séchage, appuyez sur le bouton et relâchez-le jusqu’à ce que le détection de niveau de séchage souhaité s’affiche. Si l’option de détection n’est pas disponible avec le programme sélectionné, l’Affichage clignote et l’alarme émet trois bips sonores.





! Certains programmes associés à l’option de détection ne proposent pas les cinq options de niveau de séchage disponibles.

Niveaux de séchage:

| | | |
|---|-------------------------------------|---|
|  | Linge humide: | sèche vos articles pour qu’ils soient prêts à être repassés à l’aide d’une centrale ou d’une presse |
|  | Sec pour repassage: | sèche vos articles pour qu’ils soient prêts à être repassés à l’aide d’un fer. |
|  | Sec pour cintre: | sèche vos vêtements pour qu’ils soient prêts à être mis sur cintre pour finir de sécher. |
|  | Sec pour placard: (À Ranger) | sèche vos articles pour qu’ils soient prêts à être rangés. |
|  | Sec extra: | sèche vos vêtements pour qu’ils soient prêts à être portés. |

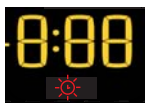
Temporisé



Après avoir sélectionné un programme associé à l’option Séchage temporisé  s’allume. L’Affichage diminue le temps sélectionné à chaque fois que vous appuyez et que vous relâchez ce bouton (voir *Démarrage et Programmes*). Pour chaque programme pouvant être associé à une option de temporisation, différentes durées sont disponibles. Jusqu’à 11 durées de séchage peuvent être sélectionnées selon niveaux de séchage que vous avez choisie.

Chaque fois que vous appuyez sur le bouton, le temps de séchage est réduit. Si vous changez d’avis, appuyez sur le bouton Détection de niveaux de séchage pour revenir aux options de niveau de détection disponibles.

Si l’option Séchage temporisé n’est pas disponible, l’Affichage clignote et l’alarme émet trois bips sonores. Le temps sélectionné reste affiché après le départ du programme et peut être modifié au cours du programme si vous le souhaitez.

Départ Différé

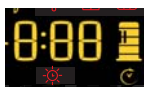

Après avoir sélectionné un programme associé à une option de Départ différé, un horaire de départ différé peut être sélectionné.

À chaque appui sur le bouton Départ différé , la durée d’attente est augmentée en 30 minutes de 0:30 à 9:30 puis de 10h à 24h puis OFF. Après cinq secondes, le temps d’attente est annulé.

Pour une attente de 10 heures ou plus, l’Affichage effectue un décompte de la durée en heures jusqu’à 10 heures puis indique "9:59" et poursuit le décompte en minutes.

Pour une attente de 9 heures ou moins, l’Affichage indique les heures et les minutes puis indique un décompte en minutes pour toute la durée.

Après avoir appuyé sur le bouton DÉPART/PAUSE , le temps d’attente peut être modifié ou annulé. Quand la durée d’attente s’est écoulée, l’icône d’attente  s’éteint et **Temps restant** s’affiche.

Remarque: pendant cette période, le tambour tourne de temps à autre, afin d’éviter la formation de plis.

Time to End

Si l’icône d’attente  est éteinte, la durée affichée correspond à le Temps restant du programme en cours. Quand un programme temporisé est sélectionné, la durée affichée pendant le cycle correspond au temps effectif restant. Quand un programme Automatique est sélectionné, la durée affichée correspond à une estimation de la durée restante. Quand un programme est sélectionné, l’Affichage indique la durée nécessaire au séchage d’une charge pleine. Le temps restant est contrôlé constamment pendant le cycle de séchage et est modifié au fur et à mesure pour afficher l’estimation la plus précise possible.

La Temp restant est affichée en heures et minutes et effectue un décompte de minute en minute.





Les deux points séparant les heures et les minutes, sur l’Affichage, clignotent. Ceci signifie que la durée est décomptée.

L’affichage indique aussi si votre sèche-linge présente un problème; si c’est le cas, l’affichage indique "F" suivi d’un numéro de code d’erreur, les trois témoins des options et le témoin DÉPART/PAUSE clignotent également orange (voir *Que faire en cas de panne*).

Démarrage et programmes

FR

Sélection d'un programme

1. Raccordez le sèche-linge à la prise électrique.
2. Triez votre linge selon le type de textile (*voir Linge*).
3. Ouvrez le hublot et vérifiez si le filtre est propre et en place (*voir Entretien*).
4. Remplissez la machine et vérifiez si les vêtements ne bloquent pas le joint. Fermez la porte.
5. Appuyez sur le bouton Marche/Arrêt .
6. Sélectionnez le programme correspondant aux vêtements à sécher en consultant le tableau des programmes (*voir Programmes*) et les indications relatives à chaque type de textile (*voir Linge*).
7. Le cas échéant, sélectionnez Séchage par sonde  ou Séchage minuté  en appuyant sur le bouton correspondant jusqu'à ce que vous atteigniez le niveau ou la durée désirée.
8. Définissez le temps nécessaire au départ différé et d'autres options si nécessaire (*voir Affichage*).
9. Si vous souhaitez entendre un signal sonore à la fin du programme, appuyez sur le bouton ALARME . Remarque: si vous avez sélectionné l'option Crease Care, cette option n'est pas disponible.
10. Appuyez sur le bouton MARCHE  pour commencer. L'écran affiche une estimation du temps nécessaire à la fin du programme.

Au cours du programme de séchage, vous pouvez vérifier le linge et sortir les vêtements secs pendant que les autres continuent à sécher. Lorsque vous refermez le hublot, appuyez sur MARCHE pour redémarrer le séchage.









11. Au cours des dernières minutes des programmes de séchage, avant leur terme, le système active la phase de refroidissement du tambour  (les vêtements sont refroidis). Cette phase doit toujours avoir lieu.

12. Pour vous informer que le programme est terminé, trois bips retentissent et le mot FIN apparaît sur l'écran (remarque : si l'option ALARME a été sélectionnée, les trois bips retentissent toutes les 30 secondes pendant 5 minutes). Ouvrez le hublot, sortez les vêtements, nettoyez le filtre et remettez-le en place. Videz le collecteur d'eau et remettez-le en place (*voir Entretien*). Si l'option Crease Care  a été sélectionnée et que vous ne sortez pas immédiatement les vêtements, ils continueront à tourner occasionnellement dans la machine pendant 10 heures ou jusqu'à ce que vous ouvriez le hublot.

13. Débranchez le sèche-linge.











Stand-by

Ce sèche-linge, conformément aux nouvelles normes en vigueur dans le domaine de l'économie d'énergie, est équipée d'un système d'extinction automatique (veille) activé après 30 minutes environ d'inutilisation. Appuyez brièvement sur la touche ON-OFF et attendre que la machine soit réactivée.

| n° | Programme | Tableau des programmes La durée des programmes est contrôlable sur l'afficheur ¹ . |
|----|---|---|
| | Charge maxi | |
| 1 |  Coton Standard | <ul style="list-style-type: none"> Ce programme est destiné aux articles en coton. Le programme Coton standard correspondant à la réglementation UE 392/2012 est le Programme 1 avec la chaleur haute et niveau de séchage Sec pour placard (Configuration standard/ prédéfinie initiale). Ce programme est le plus efficace en termes de consommation d'énergie (UE 392/2012). |
| | max. | |
| 2 |  Chemises | <p>Option Température Haute</p> <ul style="list-style-type: none"> Ce programme est particulièrement adapté aux chemises en coton. <p>Option Moyenne température</p> <ul style="list-style-type: none"> Ce programme est particulièrement adapté aux chemises en synthétique ou en fibres naturelles et synthétiques mélangées, comme le polyester et le coton. <p>Les charges séchées avec l'intensité Sec pour placard sont normalement prêtes à être portées. Mais les bords ou les coutures peuvent être légèrement humides. Vous pouvez alors essayer de retourner les chemises, puis de relancer le programme, pour une courte durée.</p> |
| | 3 kg | |
| 3 |  Lit et Bain | <ul style="list-style-type: none"> Ce programme est destiné aux serviettes et aux draps en coton. Les charges séchées avec Sec Extra sont généralement prêtes à être utilisées. Mais les bords ou les coutures peuvent être légèrement humides notamment pour les grands articles. Vous pouvez alors essayer d'écartier les articles, puis de relancer le programme pour une courte durée. |
| | max. | |
| 4 |  Synthétiques | <ul style="list-style-type: none"> Ce programme est destiné au séchage à basse température des articles synthétiques ou au séchage à moyenne température des articles en fibres mélangées en synthétique et coton. |
| | 3 kg | |
| 5 |  Séchage rapide Cotons | <ul style="list-style-type: none"> Ce programme est destiné aux petites charges d'articles en coton d'1 kg maximum. <p>Remarque : Le niveau de séchage de ce programme est Sec pour placard..</p> |
| | 1 kg | |
| 6 |  Séchage rapide Synthétiques | <ul style="list-style-type: none"> Ce programme est destiné aux petites charges d'articles synthétiques d'1 kg maximum. <p>Remarque : Le niveau de séchage de ce programme est Sec pour placard..</p> |
| | 1 kg | |
| 7 |  Jeans | <ul style="list-style-type: none"> Ce programme est particulièrement adapté aux jeans en denim. Avant de faire sécher vos jeans, retournez les poches avant. Ne mélangez pas les articles de couleur sombre et de couleur claire. Ce programme peut également être utilisé pour d'autres articles du même matériau comme les vestes. Les charges séchées avec Sec Extra plus sont normalement prêtes à être portées. Mais les bords ou les coutures peuvent être légèrement humides. Vous pouvez alors essayer de retourner les jeans, puis de relancer le programme, pour une courte durée. <p>! L'utilisation de ce programme est déconseillée si vos jeans comportent des ceintures élastiquées, des clous ou des broderies.</p> |
| | 3 kg | |
| 8 |  Programme Laine (LAINE) | <ul style="list-style-type: none"> Il s'agit d'un programme pour faire tourner les vêtements tolérant le sèche-linge et marqué du symbole . Nous recommandons de retourner les vêtements avant de les sécher. Les charges séchées dans ce programme sont normalement prêtes à porter, mais pour certains vêtements plus lourds, les bords peuvent être légèrement humides. Laissez sécher naturellement car un séchage excessif pourrait les endommager. <p>! Au contraire des autres matières, le mécanisme du rétrécissement de la laine est irréversible ; c'est-à-dire qu'elle ne reviendra pas à sa taille et à sa forme d'origine.</p> <p>! Ce programme ne convient pas pour les vêtements acryliques.</p> |
| | 1 kg | |

Remarque:

1 - La durée de ces programmes peut dépendre de la charge de linge, du type de tissu, de la vitesse d'essorage utilisée et des options choisies.

| n° | Programme | Tableau des programmes La durée des programmes est contrôlable sur l'afficheur ¹ . |
|----|---|--|
| | Charge maxi | |
| 9 |  Soie | <ul style="list-style-type: none"> Ce programme est particulièrement adapté au séchage des articles en soie délicate. Les charges séchées avec l'intensité Sec pour placard sont normalement prêtes à être utilisées, mais pour certains vêtements, les bords peuvent être légèrement humides. Vous pouvez alors essayer d'écartier les articles ou de les retourner, puis de relancer le programme, pour une courte durée. |
| | 0,5 kg | |
| 10 |  Programme Délicat | <ul style="list-style-type: none"> Ce programme est particulièrement adapté au séchage de vos vêtements délicats comme les articles en acrylique. Les charges séchées dans ce programme sont normalement prêtes à être utilisées, mais pour certains vêtements, les bords peuvent être légèrement humides. Vous pouvez alors essayer d'écartier les articles ou de les retourner, puis de relancer le programme, pour une courte durée. |
| | 2 kg | |
| 11 |  Lingerie | <ul style="list-style-type: none"> Ce programme est particulièrement adapté au séchage de votre lingerie très délicate et notamment de la soie. Les charges séchées avec l'intensité Sec pour placard sont normalement prêtes à être utilisées, mais pour certains vêtements, les bords peuvent être légèrement humides. Vous pouvez alors essayer d'écartier les articles ou de les retourner, puis de relancer le programme, pour une courte durée. |
| | 1 kg- | |
| 12 |  Délicats Bébé | <ul style="list-style-type: none"> Ce programme permet de sécher les petits articles délicats de votre bébé : vêtements et linge de lit (en coton et chenille) et vos vêtements délicats. NE placez PAS d'articles comme des bavoirs et des couches-culottes comportant du plastique dans le sèche-linge. Les charges séchées dans ce programme sont normalement prêtes à être utilisées, mais pour certains vêtements, les bords peuvent être légèrement humides. Vous pouvez alors essayer d'écartier les articles ou de les retourner, puis de relancer le programme, pour une courte durée |
| | 2 kg | |
| 13 |  Programme Peluches | <ul style="list-style-type: none"> Ce programme permet d'éliminer plus facilement la poussière et de laver les peluches de bébé plus souvent. En effet, le temps de séchage est fortement réduit par rapport à un séchage à l'air libre. Il s'agit d'un cycle de séchage délicat basse température à action mécanique douce, afin de conserver au mieux l'aspect et la brillance d'origine des poils. Remarque : pour une protection anti-allergique, placez les peluches de bébé au frais pendant 24 heures avant de les laver et de les mettre à sécher. Renouvelez l'opération toutes les 6 semaines. Avant le séchage, retirez les accessoires comme les vêtements, les colliers ou les éléments musicaux et protéger les yeux en plastique en les recouvrant de ruban adhésif après les avoir séchés à l'aide d'un chiffon. Le temps du programme varie en fonction du contenu exact de la charge. La charge maximale ne doit pas dépasser 2,5 kg. Chaque article ne doit pas peser plus de 600 g. |
| | 2,5 kg | |
| 14 |  Heat & Enjoy | <ul style="list-style-type: none"> Ce programme permet de chauffer les serviettes de toilette et les peignoirs pour une agréable sensation de chaleur à la sortie du bain ou après la douche. Il permet également de réchauffer les vêtements avant de s'habiller en hiver. Ce cycle sèche les articles à 37°C (température du corps) et fonctionne à cette température pendant 4 heures maximum ou jusqu'à ce que vous l'arrêtiez en ouvrant la porte. Remarque : pendant ce programme, une icône  tourne à l'écran jusqu'à ce que la température cible soit atteinte, après quoi l'icône  de niveau séchage se met à clignoter.. |
| | 3 kg | |
| 15 |  Programme Repassage facile | <ul style="list-style-type: none"> Le programme Repassage facile est un programme court de 10 minutes (séchage à chaud pendant 8 minutes et refroidissement pendant 2 minutes) qui permet de détendre les fibres qui sont restées dans une même position et au même endroit pendant une période prolongée. Le cycle détend les fibres et les rend plus faciles à repasser et à plier. ! Le programme Repassage facile n'est pas un programme de séchage. Il ne doit donc pas être utilisé avec les vêtements humides. Pour les meilleurs résultats : <ol style="list-style-type: none"> Ne dépassez pas la capacité maximale. Ces valeurs représentent le poids à sec : Coton et mélange à base de coton -2,5kg; Synthétique -2 kg; Jeans -2 kg. Videz le sèche-linge dès la fin du cycle. Suspendez, pliez ou repassez les articles et rangez-les directement. En cas de problème, répétez l'opération. |
| | 2,5 kg | |
| 16 |  Rafraîchissement | <ul style="list-style-type: none"> ! 'Refresh' is not a drying programme and should not be used for wet articles of clothing. It can be used on any load size, but is more effective on smaller loads. Do not overload your dryer (see Laundry). This is a 20 minute programme that airs your clothes with cool air. Also use to cool warm clothes. |
| | - | |

Remarque:

1 - La durée de ces programmes peut dépendre de la charge de linge, du type de tissu, de la vitesse d'essorage utilisée et des options choisies.

Les commandes

! Avvertenza, Attention, après avoir appuyé sur le bouton START/PAUSE (Départ/Pause) >|| le programme ne peut pas être changé. Pour modifier un programme sélectionné, appuyez sur le bouton START/PAUSE (Marche/Pause) >|| Le témoin clignote en orange pour indiquer que le programme est suspendu. Sélectionnez le nouveau programme et les éventuelles options nécessaires. Le témoin clignote alors en vert. Appuyez une nouvelle fois sur le bouton START/PAUSE (Marche/Pause) >|| Le nouveau programme démarre.

• Boutons OPTIONS

Ces poussoirs sont utilisés pour personnaliser le programme sélectionné selon les exigences personnelles.

Les options ne sont pas toutes disponibles pour tous les programmes. Certaines options sont incompatibles avec d'autres options précédemment programmées. Si une option n'est pas disponible et qu'on appuie sur le poussoir qui lui correspond, le signal sonore sonne 3 fois. Si l'option est disponible, le témoin lumineux de l'option sélectionnée reste allumé.

Icônes de progression

(☀ Séchage, ❄ Refroidissement)

Ces icônes apparaissent sur l'Affichage, elles indiquent le déroulement d'un programme. Chaque icône apparaît lorsque la phase correspondante débute.



Départ Différé

Le départ de certains programmes (voir Affichage et voir Démarrage et Programmes) peut être retardé d'un délai pouvant aller jusqu'à 24 heures.



Défroissage

L'option Avant séchage est disponible uniquement si un départ différé a été sélectionné. Le tambour tourne de temps à autre pendant la période d'attente avant le départ, afin d'éviter la formation de plis. Avec l'option Après séchage, le tambour tourne de temps à autre après la fin des cycles de séchage et de séchage à froid pour éviter la formation de plis si vous n'étiez pas disponible pour retirer la charge immédiatement après la fin du programme.

Remarque: le voyant START/PAUSE (Marche/Pause)

>|| clignote orange pendant cette phase. Lorsque cette option est sélectionnée, les fonctions avant séchage et après séchage peuvent être sélectionnées également, si nécessaire.

Remarque: si vous avez sélectionné l'option Signal sonore, cette option n'est pas disponible.



Bouton et témoins d'intensité de chaleur

Vous ne pouvez pas modifier l'intensité de chaleur de tous les programmes. Certains programmes peuvent être associés aux trois options d'intensité de chaleur: Basse (Low), Moyenne (Medium) et Élevée (High). Quand les options d'intensité de chaleur sont disponibles, appuyez sur ce bouton pour modifier l'intensité de chaleur; le témoin correspondant à la sélection s'allume.



Signal sonore

Disponible pour tous les programmes. Il déclenche un signal sonore à la fin du cycle de séchage pour vous rappeler que les vêtements peuvent être retirés du tambour.

Remarque: si vous avez sélectionné l'option Défroissage, cette option n'est pas disponible.

• "8:88" AFFICHAGE

L'affichage indique soit le temps restant pour les programmes retardés, ou bien la quantité de temps restant pour un programme de séchage (voir Affichage). Les deux points entre les heures et les minutes clignotent pour indiquer que le temps est décompté. Lorsque le programme termine sa phase de refroidissement, l'affichage indique 'End'.

• Ouverture de la Porte

Le fait d'ouvrir la porte (ou d'appuyer sur le bouton DÉPART/PAUSE) durant un programme arrête le sèche-linge et a les effets suivants :

- Le témoin DÉ PART/PAUSE clignote en orange.
- Durant une phase de délai, celui-ci continue à être décompté. Le bouton de départ/pause doit être appuyé pour reprendre le programme de délai.
- Le bouton de départ/pause doit être appuyé pour reprendre le programme. Les voyants de progression changent pour indiquer la situation actuelle et le témoin départ/pause cesse de clignoter et devient vert.
- Le fait de changer le bouton des programmes sélectionne un nouveau programme et le témoin Départ/ Pause clignote en vert. Vous pouvez utiliser cette option pour sélectionner le programme de Rafraîchissement pour refroidir les vêtements, si vous estimez qu'ils sont suffisamment secs. Appuyez sur le bouton Départ/ Pause pour commencer un nouveau programme.

• Remarque

En cas de coupure de courant, éteignez le sèche-linge ou débranchez-le. Quand le courant revient, appuyez sur le bouton MARCHE/ARRÊT et maintenez-le enfoncé jusqu'à ce que le sèche-linge se rallume, puis appuyez sur le bouton Départ/ Pause.

Que faire en cas de panne

FR

Votre sèche-linge semble ne pas fonctionner. Avant d'appeler votre Centre de Service d'Entretien (**voir Service d'Entretien**), passez en revue les suggestions de dépannage suivantes:

Problème:

Le sèche-linge ne démarre pas.

Causes possibles / Solution:

- La fiche n'est pas branchée dans la prise de courant, ou ne fait pas contact.
- Il y a eu une coupure de courant.
- Le fusible a sauté. Essayez de brancher un autre appareil dans la prise électrique.
- Utilisez-vous une rallonge ? Essayez de brancher le cordon d'alimentation du sèche-linge directement dans la prise.
- La porte n'est pas bien fermée ?
- Le PROGRAMME n'a pas été réglé convenablement (**voir Démarrage et Programmes**).
- Le bouton START/ PAUSE (Départ/Pause) n'est pas enfoncé (**voir Démarrage et Programmes**).

Le cycle de séchage ne démarre pas.

- Vous avez réglé l'appareil sur un temps de délai (**voir Démarrage et Programmes**).

L'appareil met longtemps à sécher.

- Le filtre n'a pas été nettoyé (**voir Entretien**).
- Le programme correct n'a pas été sélectionné pour cette charge (**voir Démarrage et Programmes**).
- Le tuyau de ventilation flexible est bloqué (**voir Installation**).
- Le tuyau d'arrivée d'air est bloqué (**voir Installation**).
- Les volets de ventilation permanents sur la grille d'évacuation sont bloqués (**voir Installation**).
- Les articles étaient trop mouillés (**voir Linge**).
- Le sèche-linge était surchargé (**voir Linge**).

Le programme se termine et le linge est plus humide que la normale.

! par mesure de sécurité, le sèche-linge a un temps maximum de programme de 5 heures. Si le programme automatique n'a pas détecté l'humidité finale requise dans le temps prévu, le sèche-linge terminera le programme et s'arrêtera. Vérifiez les points ci-dessus et lancez le programme à nouveau, si le linge est encore humide, contactez le Centre de service après-vente (**voir Service Après-vente**).

Les témoins d'option clignotent et l'Affichage indique un code d'erreur F suivi par un ou deux nombres

- Si l'affichage indique un dysfonctionnement:
 - éteignez le sèche-linge et débranchez la prise électrique. Nettoyez le filtre (voir Entretien). Rebranchez la prise électrique, mettez le sèche-linge en marche puis lancez un autre programme. si un dysfonctionnement s'affiche, relevez le code et contactez le centre de service d'entretien (**voir Service Après-vente**).

L'affichage indique brièvement  toutes les 6 secondes.

- Le sèche-linge est en mode 'Démonstration'. Appuyez sur les boutons START/PAUSE (Marche/Arrêt) et Départ/Pause simultanément et maintenez-les enfoncés pendant 3 secondes. L'affichage indique  pendant 3 secondes puis le sèche-linge repasse en fonctionnement normal.

Remarque: Ce sèche-linge, conformément aux nouvelles normes en vigueur dans le domaine de l'économie d'énergie, est équipée d'un système d'extinction automatique (veille) activé après environ 30 minutes d'inutilisation. Appuyez sur le bouton MARCHE/ ARRÊT et maintenez-le enfoncé jusqu'à rallumer le sèche-linge.

Avant d'appeler un réparateur :

- Parcourez les pistes de dépannage afin de vérifier si vous pouvez régler le problème par vous-même (*voir Dépannage*).
- Si ce n'est pas le cas, mettez l'appareil hors tension et prenez contact avec le réparateur le plus proche.

Quels sont les éléments dont le réparateur a besoin :

- Nom, adresse et code postal ;
- numéro de téléphone ;
- type de problème ;
- date d'achat ;
- modèle (Mod.) ;
- numéro de série (S/N).

Vous trouverez ces informations sur l'étiquette placée à l'intérieur du hublot.

Pièces détachées

Ce sèche-linge est une machine complexe. En tentant de le réparer par vous-même ou en demandant à une personne non agréée d'effectuer une réparation, vous risquez de vous blesser et d'endommager la machine. De plus, la garantie risque de ne plus être valable.

Appelez un technicien agréé si vous rencontrez des problèmes lors de l'utilisation de la machine.

Informations pour le recyclage et la mise au rebut

Dans le cadre de notre engagement envers la protection de l'environnement, nous nous réservons le droit d'utiliser des pièces recyclées de qualité afin de réduire les coûts pour notre clientèle et de limiter les gaspillages de matières premières.

- Mise au rebut du matériel d'emballage : respectez les réglementations locales, de manière à ce que l'emballage puisse être recyclé.
- Pour éviter que des enfants se blessent, ôtez la porte et la prise et puis coupez le câble secteur au ras de l'appareil. Jetez ces pièces séparément de sorte que l'appareil ne puisse plus être branché sur une prise de secteur.

Mise au rebut des électroménagers usagés



La directive européenne 2012/19/CE sur les déchets d'équipements électriques et électroniques (DEEE), prévoit que les électroménagers ne peuvent pas être traités comme des déchets solides urbains normaux. Les appareils usagés doivent faire l'objet d'une collecte séparée pour optimiser le taux de récupération et de recyclage des matériaux qui les composent et empêcher tout danger pour la santé et pour l'environnement. Le symbole de la poubelle barrée est appliqué sur tous les produits pour rappeler qu'ils font l'objet d'une collecte sélective.

Pour tout autre renseignement sur la collecte des électroménagers usés, prière de s'adresser au service public préposé ou au vendeur.



Cet appareil a été conçu, construit et mis sur le marché conformément aux normes prévues dans les directives européennes suivantes:

- LVD 2014/35/EU, EMC 2014/30/EU et RoHS 2011/65/EU.



06/2016 - Xerox Fabriano

FR