



Electrolux



electrolux.com/register



EW9HI783FC

FR Notice d'utilisation | **Sèche-linge**



Bienvenue chez Electrolux ! Nous vous remercions d'avoir choisi l'un de nos appareils.



Obtenir des conseils d'utilisation, des brochures, un dépanneur, des informations sur le service et les réparations :
www.electrolux.com/support

Sous réserve de modifications.

TABLE DES MATIÈRES

1. INFORMATIONS DE SÉCURITÉ.....	2
2. CONSIGNES DE SÉCURITÉ.....	6
3. DESCRIPTION DU PRODUIT.....	9
4. DONNÉES TECHNIQUES.....	10
5. BANDEAU DE COMMANDE.....	11
6. MANETTES ET TOUCHES.....	13
7. DÉCOUVREZ VOTRE APPAREIL.....	15
8. PREMIÈRE MISE EN MARCHÉ.....	15
9.  WI-FI - RÉGLAGE DE LA CONNECTIVITÉ.....	16
10. PROGRAMMES.....	20
11. OPTIONS.....	24
12. RÉGLAGES DE LA MACHINE.....	29
13. AVANT LA PREMIÈRE UTILISATION.....	31
14. UTILISATION QUOTIDIENNE.....	32
15. CONSEILS.....	35
16. ENTRETIEN ET NETTOYAGE.....	36
17. DÉPANNAGE.....	40
18. VALEURS DE CONSOMMATION.....	42
19. EN MATIÈRE DE PROTECTION DE L'ENVIRONNEMENT.....	44

1. INFORMATIONS DE SÉCURITÉ



Avant de commencer à installer et à utiliser cet appareil, lisez soigneusement les instructions fournies.

Le fabricant ne pourra pas être tenu responsable des blessures et dégâts résultant d'une mauvaise installation ou utilisation. Conservez toujours les instructions dans un lieu sûr et accessible pour vous y référer ultérieurement.



Avertissement : Risque d'incendie / Matières inflammables.

L'appareil contient un gaz inflammable, le propane (R290), ayant un niveau élevé de compatibilité environnementale.

Maintenez les sources de feu et d'inflammation à l'écart de l'appareil. Veillez à ne pas endommager le circuit frigorifique contenant du propane.

1.1 Sécurité des enfants et des personnes vulnérables

 **AVERTISSEMENT!**

Risque d'asphyxie, de blessure ou d'invalidité permanente.

- Cet appareil peut être utilisé par des enfants âgés d'au moins 8 ans et par des personnes ayant des capacités physiques, sensorielles ou mentales réduites ou dénuées d'expérience ou de connaissance, s'ils sont correctement surveillés ou si des instructions relatives à l'utilisation de l'appareil en toute sécurité leur ont été données et s'ils comprennent les risques encourus.
- Les enfants entre 3 et 8 ans et les personnes ayant un handicap très important et complexe doivent être tenus à l'écart de l'appareil, à moins d'être surveillés en permanence.
- Les enfants de moins de 3 ans doivent être tenus à l'écart de l'appareil, à moins d'être surveillés en permanence.
- Ne laissez pas les enfants jouer avec l'appareil.
- Ne laissez pas les emballages à la portée des enfants et jetez-les convenablement.
- Ne laissez pas les détergents à la portée des enfants.
- Tenez les enfants et les animaux éloignés de l'appareil lorsque la porte est ouverte.
- Si l'appareil est équipé d'un dispositif de sécurité enfants, nous vous recommandons de l'activer.
- Le nettoyage et l'entretien par l'utilisateur ne doivent pas être effectués par des enfants sans surveillance.

1.2 Sécurité générale

- Cet appareil est destiné au séchage du linge de type domestique, séchable en sèche-linge.

- N'utilisez pas la fonction sèche-linge si le linge a été souillé par des produits chimiques industriels.
- Cet appareil est conçu pour un usage domestique ménager, dans un environnement intérieur.
- Cet appareil peut être utilisé dans les bureaux, les chambres d'hôtel, les chambres d'hôtes, les gîtes ruraux et d'autres hébergements similaires lorsque cette utilisation ne dépasse pas le niveau (moyen) de l'utilisation domestique.
- Ne modifiez pas les spécifications de cet appareil.
- Si le sèche-linge est placé au-dessus d'un lave-linge, utilisez le kit de superposition. Le kit de superposition, disponible auprès d'un revendeur agréé, ne peut être utilisé qu'avec l'appareil indiqué dans les instructions (fournies avec l'accessoire). Lisez attentivement les instructions avant de procéder à l'installation (reportez-vous au livret d'installation).
- L'appareil peut être installé de façon autonome ou sous un plan de travail de cuisine si un espace correct est disponible (reportez-vous au livret d'installation).
- L'appareil ne doit pas être installé derrière une porte à serrure, une porte coulissante ni une porte battante dotée d'une charnière du côté opposé à l'appareil qui pourrait empêcher l'ouverture complète de la porte.
- Les orifices d'aération situés à la base ne doivent pas être obstrués par de la moquette, un tapis, ou tout type de revêtement de sol.
- **AVERTISSEMENT** : L'appareil ne doit pas être branché à l'alimentation en utilisant un appareil de connexion externe comme un minuteur, ou branché à un circuit qui est régulièrement activé/désactivé par un fournisseur d'énergie.
- Ne branchez la fiche d'alimentation à la prise de courant qu'à la fin de l'installation. Assurez-vous que la prise principale est accessible une fois l'appareil installé.
- Aérez suffisamment la pièce où est installé l'appareil pour éviter le reflux de gaz indésirables provenant d'appareils utilisant d'autres combustibles, y compris les flammes nues.

- **AVERTISSEMENT** : N'installez pas l'appareil dans un environnement sans renouvellement d'air.
L'appareil contient un gaz inflammable, le propane (R290), ayant un niveau élevé de compatibilité environnementale. Maintenez les sources de feu et d'inflammation à l'écart de l'appareil. Veillez à ne pas endommager le circuit frigorifique contenant du propane.
- **AVERTISSEMENT** : Dans l'enceinte de l'appareil ou dans la structure intégrée, veillez à ce que l'orifice de ventilation ne soit pas obstrué.
- **AVERTISSEMENT** : Veillez à ne pas endommager le circuit réfrigérant.
- **AVERTISSEMENT** : Ne touchez pas à mains nues les ailettes métalliques accessibles du condenseur. Risque de blessure. Portez des gants de protection.
- Si le câble d'alimentation secteur est endommagé, son remplacement doit être confié exclusivement au fabricant, à son service après-vente ou à toute autre personne qualifiée afin d'éviter tout danger électrique.
- Ne dépassez pas la charge maximale de 8,0 kg (consultez le chapitre « Tableau des programmes »).
- Retirez les peluches ou morceaux d'emballage accumulés autour de l'appareil.
- Ne faites pas fonctionner l'appareil sans filtre. Nettoyez le filtre à peluches avant ou après chaque utilisation.
- Ne séchez pas d'articles non lavés dans le sèche-linge.
- Il convient que les articles qui ont été salis par des substances telles que l'huile de cuisson, l'acétone, l'alcool, l'essence, le kérosène, les détachants, la térébenthine, la cire et les substances pour retirer la cire soient lavés dans de l'eau chaude avec une quantité supplémentaire de détergent avant d'être séchés dans le sèche-linge à tambour.
- Les pièces contenant de l'éponge de caoutchouc (mousse de latex), les bonnets de bains, tissus imperméables, articles renforcés de caoutchouc ou vêtements et taies

d'oreiller rembourrés d'éponge de caoutchouc ne doivent pas être séchés dans un sèche-linge.

- Les assouplissants ou autres produits similaires doivent être utilisés conformément aux instructions de leur fabricant.
- Retirez des vêtements tous les objets pouvant provoquer un incendie comme les briquets ou les allumettes.
- **AVERTISSEMENT** : N'arrêtez jamais le sèche-linge avant la fin du cycle de séchage à moins de sortir immédiatement tout le linge et de le déplier séparément pour dissiper la chaleur résiduelle.
- Avant toute opération d'entretien, mettez l'appareil à l'arrêt et débranchez-le de l'alimentation électrique.

2. CONSIGNES DE SÉCURITÉ

2.1 Installation



Avertissement : Risque d'incendie / Matières inflammables.

- Retirez l'intégralité de l'emballage.
- N'installez pas et ne branchez pas un appareil endommagé.
- Suivez scrupuleusement les instructions d'installation fournies avec l'appareil.
- N'installez pas l'appareil dans un environnement sans renouvellement d'air. L'appareil contient un gaz inflammable, le propane (R290), ayant un niveau élevé de compatibilité environnementale. Maintenez les sources de feu et d'inflammation à l'écart de l'appareil. Veillez à ne pas endommager le circuit frigorifique contenant du propane.
- Soyez toujours vigilants lorsque vous déplacez l'appareil car il est lourd. Utilisez toujours des gants de sécurité et des chaussures fermées.
- N'installez pas l'appareil ou ne l'utilisez pas dans un endroit où la température ambiante est inférieure à 5 °C ou supérieure à 35 °C.
- L'appareil doit être installé sur un sol plat, stable, résistant à la chaleur et propre.

- Assurez-vous que de l'air circule entre l'appareil et le sol.
- Déplacez toujours l'appareil en position verticale.
- Une fois l'appareil installé à son emplacement permanent, vérifiez qu'il est bien de niveau à l'aide d'un niveau à bulle. S'il n'est pas de niveau, réglez les pieds jusqu'à ce qu'il le soit.

2.2 Branchement électrique



AVERTISSEMENT!

Risque d'incendie ou d'électrocution.

- Ne branchez la fiche secteur dans la prise secteur qu'à la fin de l'installation. Assurez-vous que la prise secteur est accessible après l'installation.
- **AVERTISSEMENT** : Cet appareil est conçu pour être installé/connecté à une connexion de mise à la terre dans le bâtiment.
- Assurez-vous que les paramètres figurant sur la plaque signalétique correspondent aux données électriques nominale de l'alimentation secteur.
- Utilisez toujours une prise de courant de sécurité correctement installée.

- N'utilisez pas d'adaptateurs multiprise et de rallonges.
- Ne tirez pas sur le câble secteur pour débrancher l'appareil. Tirez toujours sur la fiche de la prise secteur.
- Ne touchez jamais le câble d'alimentation ni la fiche avec des mains mouillées.

2.3 Utilisation

AVERTISSEMENT!

Risque de blessure, de choc électrique, d'incendie, de brûlures ou de dommage matériel à l'appareil.



Avertissement : Risque d'incendie / Matières inflammables. L'appareil contient un gaz inflammable, le propane (R290), ayant un niveau élevé de compatibilité environnementale. Maintenez les sources de feu et d'inflammation à l'écart de l'appareil. Veillez à ne pas endommager le circuit frigorifique contenant du propane.

- Cet appareil est exclusivement à usage domestique (en intérieur).
- Ne séchez pas d'articles endommagés (déchirés, effilochés) qui contiennent un rembourrage ou un garnissage.
- Si le linge a été lavé avec un détachant, effectuez un cycle de rinçage supplémentaire avant de lancer le cycle de séchage.
- Séchez uniquement les textiles compatibles avec un séchage au sèche-linge. Suivez les instructions de lavage figurant sur l'étiquette des articles.
- Ne buvez pas et ne préparez pas d'aliments avec de l'eau condensée/ distillée. Elle peut causer des problèmes de santé aux personnes et aux animaux domestiques.
- Ne montez pas et ne vous asseyez pas sur la porte de l'appareil lorsqu'elle est ouverte.
- Ne séchez pas de vêtements humides dans l'appareil.

2.4 Éclairage interne

AVERTISSEMENT!

Risque de blessure.

- Rayonnement LED visible, ne fixez pas directement le faisceau.
- Pour remplacer l'éclairage intérieur, contactez le service après-vente agréé.

2.5 Entretien et Nettoyage

AVERTISSEMENT!

Risque de blessure ou de dommages matériels.



Avertissement : Risque d'incendie / Matières inflammables. L'appareil contient un gaz inflammable, le propane (R290), ayant un niveau élevé de compatibilité environnementale. Maintenez les sources de feu et d'inflammation à l'écart de l'appareil. Veillez à ne pas endommager le circuit frigorifique contenant du propane.

- Ne pulvérisez pas d'eau ni de vapeur pour nettoyer l'appareil.
- Nettoyez l'appareil avec un chiffon doux et humide. Utilisez uniquement des produits de lavage neutres. N'utilisez pas de produits abrasifs, de tampons à récurer, de solvants ou d'objets métalliques.
- Soyez prudent en nettoyant l'appareil pour éviter d'endommager le système de refroidissement.

2.6 Compresseur

AVERTISSEMENT!

Risque de dommages à l'appareil.

- Le compresseur et son système dans le sèche-linge sont remplis d'un agent spécial exempt de fluoro-chloro-hydrocarbures. Ce système doit rester serré. L'endommagement de l'installation peut provoquer une fuite.

2.7 Service

- Pour réparer l'appareil, contactez le service après-vente agréé. Utilisez

uniquement des pièces de rechange d'origine.

- Veuillez noter qu'une réparation ou une réparation non professionnelle peuvent avoir des conséquences sur la sécurité et annuler la garantie.
- Les pièces de rechange suivantes sont disponibles pendant au moins 10 ans après l'arrêt du modèle : joints, commutateurs et manettes, pompe à condensats, serrures de porte, moteurs et brosses moteur, transmissions entre moteur et tambour, ventilateur et roues de ventilateur, tambours et roulements, canalisations d'eau et équipements connexes, y compris tuyaux, vannes et filtres, câbles et fiches, cartes de circuits imprimés, affichages électroniques, thermostats et capteurs de température, mises à jour logicielles (y compris réinitialisation logicielle), ressorts, éléments chauffants, fusibles électriques (séparés ou regroupés), poulie de tension, galets de support, portes, joints de porte, poignées de porte, ensembles de verrouillage de porte et charnières, filtres à peluches, filtres à air, périphériques en plastique, réservoir de condensat. Cette durée peut être plus longue dans certains pays. Pour plus d'informations, rendez-vous sur notre site internet.
- Veuillez noter que certaines de ces pièces détachées ne sont disponibles qu'auprès de réparateurs professionnels et que toutes les pièces détachées ne sont pas adaptées à tous les modèles.
- Concernant la/les lampe(s) à l'intérieur de ce produit et les lampes de rechange

vendues séparément : Ces lampes sont conçues pour résister à des conditions physiques extrêmes dans les appareils électroménagers, telles que la température, les vibrations, l'humidité, ou sont conçues pour signaler des informations sur le statut opérationnel de l'appareil. Elles ne sont pas destinées à être utilisées dans d'autres applications et ne conviennent pas à l'éclairage des pièces d'un logement.

2.8 Mise au rebut

AVERTISSEMENT!

Risque de blessure ou d'asphyxie.



Avertissement : Risque d'incendie / Risque de dommages aux biens et à l'appareil.

- Débranchez l'appareil de l'alimentation électrique et de l'arrivée d'eau.
- Coupez le câble d'alimentation au ras de l'appareil et mettez-le au rebut.
- L'appareil contient un gaz inflammable (R290). Contactez votre service municipal pour obtenir des informations sur la marche à suivre pour mettre l'appareil au rebut.
- Retirez le dispositif de verrouillage du hublot pour empêcher les enfants et les animaux de s'enfermer dans le tambour.
- Jetez l'appareil en vous conformant aux exigences locales relatives à la mise au rebut des Déchets d'équipements électriques et électroniques (DEEE).

3. DESCRIPTION DU PRODUIT

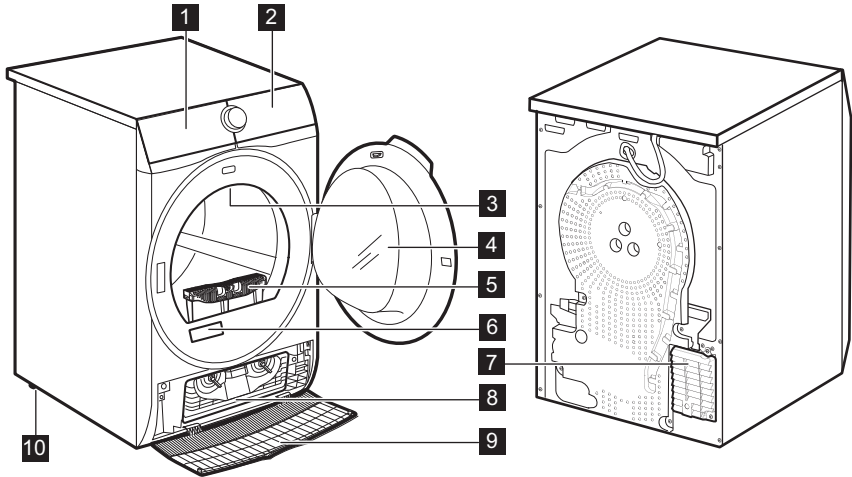

- 1 Bac d'eau
- 2 Bandeau de commande
- 3 Éclairage intérieur
- 4 Porte de l'appareil
- 5 Filtre
- 6 Plaque signalétique
- 7 Fentes d'aération
- 8 Couvercle du condenseur

- 9 Cache du condenseur
- 10 Pieds réglables



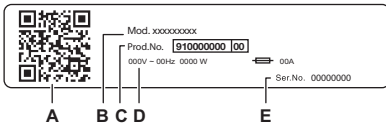

Pour vous faciliter le chargement du linge ou l'installation, le hublot est réversible (reportez-vous à la brochure séparée).



La plaque signalétique indique :

- A. CODE QR
- B. Nom du modèle
- C. numéro de produit
- D. valeurs nominales électriques
- E. Numéro de série

Depuis votre appareil mobile, scannez le **code QR** avec l'appareil photo pour télécharger notre application sur l'App Store et suivez les étapes requises. Enregistrez votre produit et tirez-en le meilleur parti.

-  Accédez à des informations sur votre appareil, à des documents et à des articles sur la façon d'utiliser les meilleures fonctions (le manuel de l'utilisateur est également disponible sur electrolux.com/manuals).
-  Obtenez des conseils d'utilisation, des informations de dépannage, d'entretien et de réparation (également disponibles sur electrolux.com/support).
-  Achetez des accessoires, des consommables et des pièces de rechange d'origine pour votre appareil (également disponibles sur electrolux.com/shop).

3.1 Branchement électrique

À la fin de l'installation, vous pourrez brancher la fiche d'alimentation à la prise de courant.

La plaque signalétique et le chapitre « Données techniques » indiquent les valeurs électriques nominales nécessaires. Assurez-vous qu'elles sont compatibles avec l'alimentation secteur.

Vérifiez que votre installation électrique domestique supporte la charge maximale requise, en tenant également compte des autres appareils qui peuvent être utilisés.

Branchez l'appareil à une prise de courant avec mise à la terre.

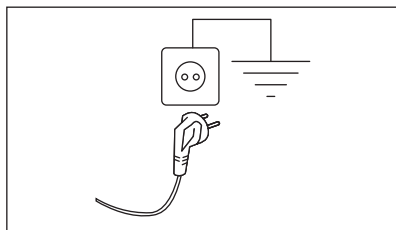

Une fois l'appareil installé, assurez-vous que le câble d'alimentation est facilement accessible.

Si une intervention électrique est nécessaire pour installer cet appareil, contactez notre service après-vente agréé.

Le fabricant décline toute responsabilité en cas de dommages ou blessure résultant du non-respect des consignes de sécurité mentionnées ci-dessus.

4. DONNÉES TECHNIQUES

Hauteur x Largeur x Profondeur	85,0 x 59,6 x 65,9 cm
Profondeur max. avec la porte de l'appareil ouverte	110,2 cm
Largeur max. avec la porte de l'appareil ouverte	94,8 cm
Hauteur réglable	85,0 cm (+ 1,5 cm - réglage des pieds)
Volume du tambour	118 l
Charge maximale	8,0 kg
Tension	230 V

Fréquence	50 Hz
Émission acoustique de bruit aérien pour le cycle de séchage du programme Eco à charge maximale	60 dB(A)
Puissance totale	900 W
Type d'utilisation	Domestique
Température ambiante autorisée	+5 °C à +35 °C
Le niveau de protection contre l'infiltration de particules solides et d'humidité est assuré par le couvercle de protection, sauf si l'équipement basse tension ne dispose d'aucune protection contre l'humidité	IPX4
Désignation du gaz réfrigérant	R290
Poids du réfrigérant	0,149 kg

5. BANDEAU DE COMMANDE

5.1 Bandeau de commande

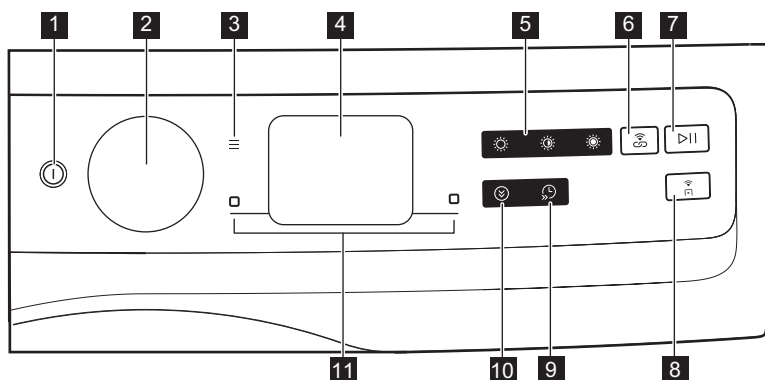

- 1** ① Touche MARCHE/ARRÊT
- 2** Sélecteur de programme
- 3** Bouton programmable de menu ≡
- 4** Affichage
- 5** Accès direct au niveau de sécheresse :
 - Touche tactile ☀ Très Sec
 - Touche tactile ☀ Prêt à Ranger
 - Touche tactile ☀ Prêt à Repasser
- 6** Touche tactile 📶 SyncDry
- 7** Touche tactile ▶|| Départ/Pause
- 8** Touche tactile 📶 Départ à distance
- 9** Touche tactile 🕒 Gain de Temps
- 10** Touche tactile 🌿 Éco. d'énergie
- 11** Boutons programmables 🌿 :
 - Bouton programmable droit
 - Bouton programmable gauche



Appuyez sur les touches, dans la zone portant le symbole ou le nom de l'option. Ne portez pas de gants lorsque vous utilisez le bandeau de commande. Assurez-vous que le bandeau de commande est toujours propre et sec.

5.2 SmartSelect

Cette nouvelle zone d'interface est conçue dans le but de guider l'utilisateur à travers des choix durables, et de fournir un moyen amélioré et direct de sélectionner les cycles et options les plus indiqués avec un effort minimal. Une indication sur la durabilité sera donnée par l'intermédiaire de l'SmartLeafindicateur (voir chapitre *bandeau de commande: SmartLeaf l'information en retour*).





Pour plus de détails, reportez-vous à la section SmartSelect du chapitre « Molettes et boutons ».











5.3 SmartLeaf l'information en retour

Le retour d'informations SmartLeaf présente l'efficacité énergétique d'un programme, en se basant sur la consommation d'énergie pondérée en fonction de la capacité nominale du programme.

Il y a quatre niveaux différents de commentaires SmartLeaf indiqués par l'icône feuille :

1. Aucune feuille allumée indique un niveau de consommation moyen ou qu'aucune indication n'est possible (pour les cycles basés sur la durée).
2.  une feuille indique un bon niveau de consommation d'énergie.
3.  deux feuilles indiquent le très bon niveau de consommation d'énergie.
4.  trois feuilles indiquent le meilleur niveau de consommation.

5.4 Légende des symboles principaux

Symbole	Description	Symbole	Description
	Voyant SmartLeaf.		Voyant des favoris.
	voyant anti-froissage.		Voyant Extra silencieux.
	Voyant Connexion Wi-Fi.		Sécurité enfants activée.
	Voyant Terminer.		voyant : <i>nettoyer le filtre</i>
	Voyant de notification.		voyant : <i>vérifier le condenseur thermique</i>
	voyant : <i>vider le réservoir d'eau</i>		

6. MANETTES ET TOUCHES

6.1 Introduction



Les options/fonctions ne sont pas disponibles avec tous les programmes de lavage. Vérifiez la compatibilité entre les options/fonctions et les programmes de séchage dans le « Tableau des options ». Une option/fonction peut en exclure une autre. Dans ce cas, l'appareil ne vous permet pas de sélectionner les options/fonctions incompatibles.



L'image montre qu'elle peut être différente selon le modèle de sèche-linge.

6.2 Touche MARCHE/ARRÊT

Appuyez sur ce bouton et maintenez-le enfoncé brièvement pendant quelques secondes pour mettre en fonctionnement ou à l'arrêt l'appareil. Un signal sonore dédié est émis pendant la mise en marche ou l'arrêt de l'appareil, des voyants et l'affichage s'allument et le bouton Départ/Pause clignote.

Lors de la première mise sous tension de l'appareil, le système doit configurer l'appareil



Le programme sélectionné par défaut, à la mise sous tension de la machine, est toujours le programme Eco, même lors de l'activation après arrêt.

6.3 Sélecteur de programme

En tournant le sélecteur de programme, vous pouvez sélectionner le programme souhaité.

6.4 Menu

Appuyez sur le bouton pour accéder à l'option.

Menu
Turn dial to
navigate

Tournez le sélecteur pour naviguer. Pour activer/désactiver une option, appuyez sur le bouton programmable de droite.

Pour quitter le menu , l'utilisateur doit :

- appuyer de nouveau sur la touche menu ;
- appuyer sur le bouton de sélection rapide ;
- appuyer sur la touche à distance ;
- attendre un délai de 10 secondes.

6.5 Touches programmables droite/gauche

Les deux touches sont situées à droite et à gauche de l'écran.

Appuyez sur le bouton programmable de droite pour déclencher l'action qui apparaît en bas à droite de l'écran (par ex., Fin dans, revenir au menu, etc.).

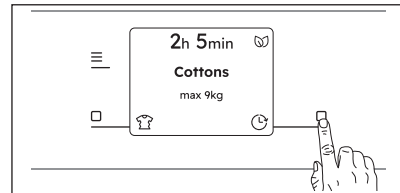

Appuyez sur le bouton programmable de gauche pour déclencher l'action qui s'affiche en bas à gauche de l'écran (par ex., Extra anti-froissage, niveau de séchage final pour le programme Laine, activer ou désactiver une option.)

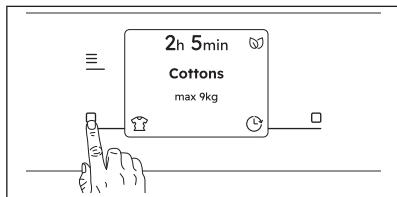

6.6 ▶|| Départ/Pause

Appuyez sur le bouton ▶|| Départ/Pause pour démarrer l'appareil, le mettre en pause ou interrompre un programme en cours.

6.7 📶 Départ à distance

Une simple pression sur ce bouton 📶 active la fonction Départ à distance qui vous permet de démarrer, de mettre en pause et d'arrêter l'appareil à distance.

Le voyant correspondant s'allume et l'icône correspondante apparaît à l'écran.

Pour quitter cet état, appuyez à nouveau sur le bouton ; l'icône associée le désactive.



Si la porte est ouverte, le Départ à distance est désactivé.

6.8 SmartSelect

Niveau de séchage

Accès direct facile au niveau de séchage d'une simple pression.

Pour le séchage, les trois choix possibles sont :

1. ☀ Prêt à Repasser
Cette option est recommandée pour sécher les vêtements adaptés au repassage.
2. ☀ Prêt à Ranger
Il s'agit du niveau de séchage par défaut sélectionné pour la plupart des programmes et il est indiqué pour les articles à ranger.
3. ☀ Très Sec

Cette option est recommandée pour les articles en tissu éponge.



Pour activer l'une de ces options, tournez le sélecteur pour sélectionner le programme souhaité. L'icône du niveau de séchage par défaut s'allume. Pour le modifier, appuyez sur le symbole correspondant.

🕒 Éco. d'énergie

Cette option réduit la consommation électrique du cycle sur les programmes de séchage automatique uniquement.

Lorsque cette option est activée, la DEL du bouton associé s'allume et les chiffres de la durée du cycle indiquent la durée du cycle mise à jour.

🕒 Gain de Temps

Cette option réduit la durée du cycle sur les programmes de séchage automatique.

Une fois réglée, les chiffres de durée du cycle affichent la durée du cycle mise à jour au format « heures : minutes ».



Lorsque l'option Gain de Temps est sélectionnée, le bruit du compresseur peut augmenter.

🌐 SyncDry

Cette fonction permet à votre sèche-linge de sélectionner automatiquement le programme le plus approprié correspondant au dernier programme de lavage récemment exécuté. Il vous suffit de démarrer le programme de séchage une fois que votre sèche-linge est chargé. Aucun autre programme ou option n'est requis sur le sèche-linge.

Une fois que le programme de lavage est terminé, le lave-linge transfère les données du programme via le Wi-Fi de votre routeur domestique vers le Electrolux Cloud, ainsi que vers votre sèche-linge.



Pour utiliser cette SyncDry fonction, le Electrolux sèche-linge et le lave-linge doivent être associés à notre application.

Pour activer la fonction :

1. Une fois le cycle de lavage terminé, placez le linge propre dans le sèche-linge.
2. Appuyez sur la touche **SyncDry**.
3. L'appareil récupère des données du cloud.
4. L'affichage se met automatiquement à jour avec le programme suggéré. Au bout de 10 secondes, si la récupération des données échoue, le voyant de la touche s'éteint et l'appareil émet un signal d'erreur sonore. Le programme précédemment sélectionné est alors restauré.

5. Appuyez sur la touche Départ/Pause pour lancer le processus de séchage.



Lorsque le programme **SyncDry** est sélectionné, il est toujours possible de modifier les options ou sélectionner un autre programme en tournant la manette ou en utilisant APP. Dans ce cas, **SyncDry** le voyant de la touche s'éteint pour indiquer que le programme n'est plus celui suggéré; **SyncDry** le programme automatique peut être sélectionné à nouveau en appuyant sur la touche correspondante jusqu'à ce que les données soient disponibles sur Cloud.

7. DÉCOUVREZ VOTRE APPAREIL

La première fois que vous allumez l'appareil, l'affichage vous guide à travers certaines informations relatives à l'appareil.

Si l'utilisateur les a ignorées lors de la première mise sous tension, elles s'affichent

à nouveau lors de la mise sous tension suivante après le démarrage. Si l'utilisateur les ignore pour la deuxième fois, elles ne s'affichent plus.

8. PREMIÈRE MISE EN MARCHÉ

Lors de la première mise en marche de l'appareil, vous serez guidé dans une procédure de réglage initiale.

8.1 Réglage de la langue

Faites défiler la liste des langues en tournant la molette pour trouver la langue souhaitée et sélectionnez-la en appuyant sur la touche de droite.

Language

✓ English

Deutsch

Français



Select



En tournant la molette, la langue sélectionnée sera visible en blanc.

9. 📶 WI-FI - RÉGLAGE DE LA CONNECTIVITÉ

Ce chapitre explique comment connecter l'appareil connecté au réseau Wi-Fi et le coupler à un appareil mobile.

Grâce à cette fonctionnalité, vous pouvez recevoir des notifications, surveiller et contrôler votre sèche-linge depuis vos appareils mobiles.

La fonctionnalité Wi-Fi est désactivée en tant que réglage d'usine par défaut.

Pour connecter l'appareil et profiter d'une vaste gamme de fonctionnalités et de services, vous avez besoin :

- d'un réseau sans fil à domicile avec une connexion Internet active,
- d'un appareil mobile connecté au réseau sans fil.

Fréquence	2,412 - 2,472 GHz pour le marché européen
Protocoles	IEEE 802,11b/g/n
Puissance max.	< 20 dBm
Chiffrement	WPA, WPA2, WPA3

9.1 Code QR sur la plaque signalétique

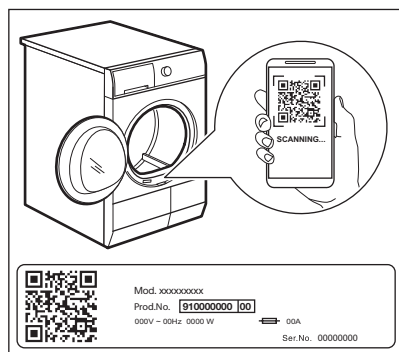

Le code QR peut être utilisé de deux manières :

- Depuis votre appareil mobile, scannez le code QR via l'application d'appareil photo intégrée pour télécharger l'application sur l'App Store et suivez les étapes requises.

- Appairer votre appareil mobile à un appareil pour simplifier le processus. Scannez le code QR avec le scanner de code QR intégré à notre application.

9.2 Installation de notre application

Lorsque vous connectez le sèche-linge à l'application, restez à proximité du lave-linge avec votre appareil intelligent.

Assurez-vous que votre appareil mobile est connecté au réseau sans fil.

1. Allez sur l'App Store de votre appareil mobile ou scannez le code QR (voir le chapitre « Code QR sur la plaque signalétique »).
2. Téléchargez et installez notre application.
3. Lancez l'application. Sélectionnez votre pays, votre langue, et connectez-vous en saisissant votre adresse e-mail et votre mot de passe. Si vous n'avez pas encore de compte, créez-en un en suivant les instructions dans notre application.

9.3 Configuration de la connexion sans fil du sèche-linge

Téléchargez et installez notre application sur votre appareil connecté.



Vous pouvez également configurer la connexion sans fil du sèche-linge en appuyant sur le bouton  Départ à distance pendant 5 secondes.

1. Dans notre application, appuyez sur Ajouter un appareil et suivez les instructions de l'application pour connecter l'appareil.
2. Appuyez sur la touche Marche/Arrêt pendant quelques secondes pour allumer l'appareil.
3. Appuyez sur la touche **Menu** , tournez le sélecteur jusqu'à ce que l'écran affiche l'option **Réglages**.

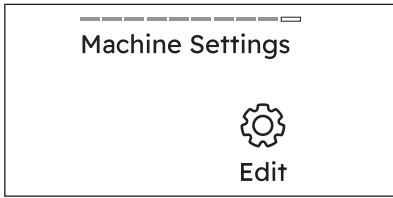

- Appuyez sur la touche programmable de droite pour accéder aux réglages de la machine.
- Tournez le cadran jusqu'à ce que l'écran **Wi-Fi** s'affiche.

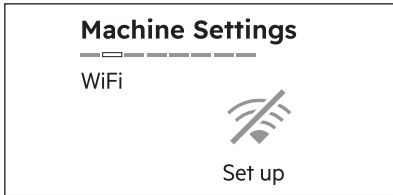

- Appuyez sur la touche programmable de droite pour configurer la connexion Wi-Fi.

Le module sans fil se met en fonctionnement. Environ 10 secondes peuvent être nécessaires avant qu'elle ne soit prête.

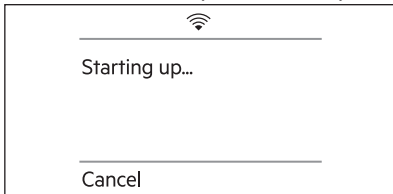

Lorsque le module sans fil est prêt, l'écran suivant s'affiche (**Prêt à se connecter**) :

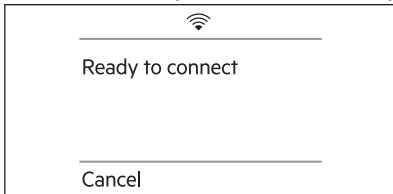

Le point d'accès sera accessible pendant 5 minutes.

- Configurez notre application sur votre appareil connecté.

Si la connectivité est configurée, l'écran suivant s'affiche (**Connexion établie**) :

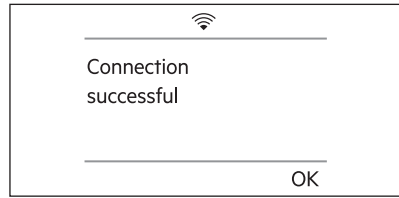

- Appuyez sur la touche programmable de droite (**OK**) pour revenir à l'écran d'accueil.

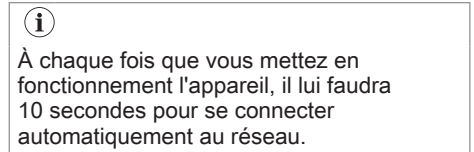

Connexion à un autre réseau (réouverture du point d'accès)

Chaque fois que l'utilisateur appuie sur le bouton Départ à distance et le maintient enfoncé pendant 5 secondes, le point d'accès est ouvert et diffusé. Les nouvelles informations d'identification réseau reçues à ce stade écraseront les informations d'identification précédemment enregistrées, et l'appareil se connectera ensuite au nouveau réseau Wi-Fi.

9.4 Désactivation du Wi-Fi

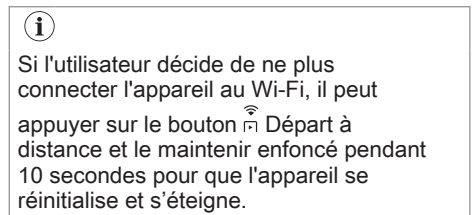

- Appuyez sur la touche Marche/Arrêt pendant quelques secondes pour allumer l'appareil.
- Appuyez sur la touche **Menu** , tournez le sélecteur jusqu'à ce que l'écran affiche l'option **Réglages**.

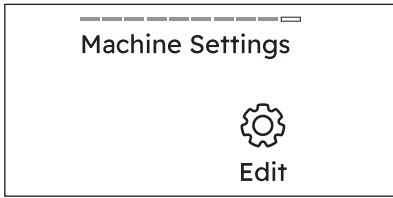

3. Appuyez sur la touche programmable de droite pour accéder aux réglages de la machine.
4. Tournez le cadran jusqu'à ce que l'écran **Wi-Fi** s'affiche.

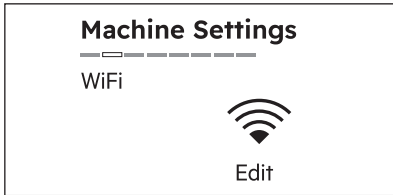

5. Appuyez sur la touche programmable de droite pour modifier la connexion Wi-Fi.
6. Tournez le cadran jusqu'à ce que l'écran **Réinit. le réseaux** s'affiche.

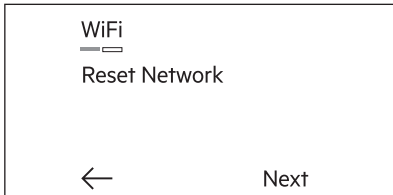

7. Appuyez sur la touche programmable de droite (**Suivant**). L'écran suivant s'affiche (**Réinitialiser les id. réseau?**) :

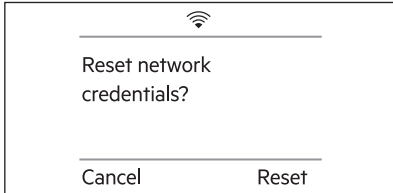

8. Appuyez sur la touche programmable de droite (**Réinit.**) pour confirmer votre choix.

Les informations d'identification du réseau commencent à être réinitialisées.

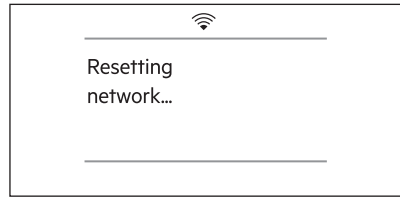

Au bout de quelques secondes, l'écran suivant s'affiche (**Le réseau est réinitialisé**) :



9.5 Informations sur le réseau

Lorsque l'application est installée et que la connexion sans fil est terminée, vous pouvez vérifier quelques informations concernant la connexion et le réseau.

1. Appuyez sur la touche Marche/Arrêt pendant quelques secondes pour allumer l'appareil.
2. Appuyez sur la touche **Menu** , tournez le sélecteur jusqu'à ce que l'écran affiche l'option **Réglages**.

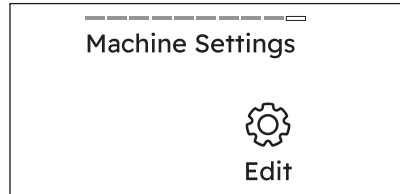

3. Appuyez sur la touche programmable de droite pour accéder aux réglages de la machine.
4. Tournez le cadran jusqu'à ce que l'écran **Wi-Fi** s'affiche.

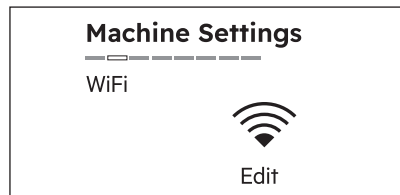

5. Appuyez sur la touche programmable de droite  pour accéder à l'écran suivant :

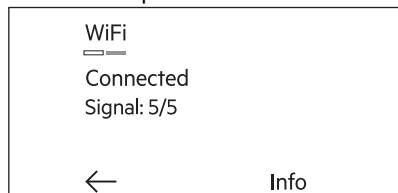

ici, vous pouvez vérifier les éléments suivants :

- État de la connexion (par ex. **Démarrage, Impossible de se connecter, Connecté**)
 - Puissance du signal
6. Appuyez sur la touche programmable de droite  (**Info**) pour accéder à l'écran suivant :

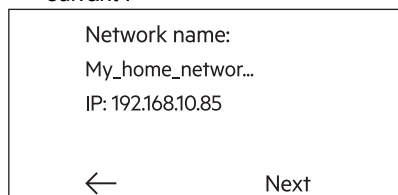

ici, vous pouvez vérifier les éléments suivants :

- Nom du réseau
 - Adresse IP de votre sèche-linge
7. Appuyez sur la touche programmable de droite  (**Suivant**) pour accéder à l'écran suivant :

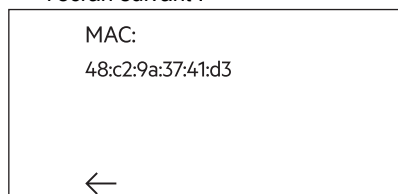

ici, vous pouvez vérifier les éléments suivants :

- Adresse MAC de votre sèche-linge
8. Appuyez plusieurs fois sur la touche programmable gauche  (←) pour revenir à l'écran de réglage de la machine.

9.6 Départ à distance

Une simple pression sur ce bouton  active la fonction Départ à distance qui vous permet de démarrer, de mettre en pause et d'arrêter l'appareil à distance.

Le voyant correspondant s'allume et l'icône correspondante apparaît à l'écran.

Pour quitter cet état, appuyez à nouveau sur le bouton ; l'icône associée le désactive.

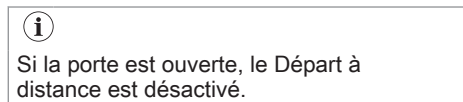

Appuyez sur ce bouton et maintenez-le enfoncé plus longtemps pour fournir deux autres fonctions :

- maintenez-le enfoncé pendant 5 secondes pour vous connecter à un autre réseau.
- maintenez-la enfoncée pendant 10 secondes dès que le double bip retentit pour désactiver le Wi-Fi.

9.7 Mise à jour OTA (Over-the-air)

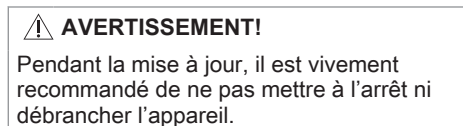

L'application peut proposer une mise à jour pour télécharger de nouvelles fonctionnalités.

La mise à jour est uniquement acceptée via l'application.

Si un programme est en cours d'exécution, l'application indique que la mise à jour commencera à la fin du programme.

Au cours de la mise à jour, le message suivant s'affiche : **Ne pas éteindre l'appareil**

L'appareil peut être à nouveau utilisé à la fin de la mise à jour, sans notification de mise à jour réussie.

Si une erreur se produit, le message suivant s'affiche : **Mise à jour a échoué**. Appuyez sur la touche programmable  (**OK**) droite pour revenir à l'utilisation normale.

9.8 Wi-Fi toujours activé

La fonction Wi-Fi toujours activé peut être activée uniquement via notre application.

Cette fonction maintient l'appareil connecté au réseau même lorsque l'appareil est à l'arrêt, afin qu'il puisse toujours être sorti de veille et géré à distance depuis votre appareil.

Le voyant  s'allume et s'éteint par intermittence.

Il est possible d'allumer l'appareil en appuyant sur  la touche Marche/Arrêt ou via l'application.





La fonction Wi-Fi toujours activée peut affecter votre consommation d'énergie. La fonction Wi-Fi toujours activé est désactivée par défaut.

10. PROGRAMMES

10.1 Informations sur le programme

En tournant le sélecteur de programme pour sélectionner le programme souhaité, il est possible d'afficher l'écran d'informations du programme.



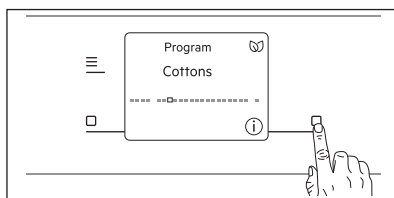

S'il y a des informations sur un programme, l'icône d'informations  est visible en bas à droite.

















- Appuyez sur la touche programmable droite 





L'écran d'information s'affiche et peut être ignoré en appuyant sur **OK** ou disparaître automatiquement après quelques secondes.

10.2 Tableau des programmes

Programme	Charge ¹⁾	Propriétés / Type de textile ²⁾
Eco ^{3) 4)}	8,0 kg	Programme adapté au séchage du linge humide en coton. Il s'agit du programme le plus efficace en termes de consommation d'énergie pour sécher du linge humide en coton. Le niveau de séchage, non réglable, est défini par défaut sur Prêt à Ranger / prêt à ranger. 
MixCare	6,0 kg	Charge mixte de vêtements en coton, synthétiques et alliant coton et synthétique. 
Coton	8,0 kg	Programme pour les tissus en coton blancs et colorés. Le réglage par défaut est le niveau de séchage prêt à être rangé. 
Synthétiques	4,0 kg	Vêtements faits de mélanges contenant principalement des fibres synthétiques comme le polyester, le polyamide, etc. 

Programme	Charge ¹⁾	Propriétés / Type de textile ²⁾
Délicats	2,0 kg	Recommandé pour les tissus délicats génériques tels que la viscose, la rayonne, l'acrylique et leurs mélanges. 
Laine  	1,0 kg	Séchage en douceur pour les lainages lavables à la machine et à la main. Sortez immédiatement les articles une fois le programme terminé.
Rapide 3kg	3,0 kg	Cycle rapide pour les vêtements quotidien en coton, mélanges de cotons-synthétiques et synthétiques. Idéal pour les articles légers. 
Draps XL	4,5 kg	Sèche jusqu'à trois ensembles de draps à la fois. Minimise les torsions et enchevêtrements des articles volumineux pour garantir que chaque linge de lit atteint une sécheresse uniforme sans endroits humides. 
Jeans	4,0 kg	Sèche en profondeur les jeans et autres vêtements en denim, même dans des parties épaisses comme les poches, les coutures et les poignets, réduisant l'enchevêtrement. 
Outdoor 	2,0 kg	Maintient la fonctionnalité des tissus d'extérieur en textile technique et restaure l'imperméabilité des vestes imperméables et des vareuses avec doublures amovibles (convient pour le séchage dans un sèche-linge). 
Doudounes 	2,0 kg	Programme automatique qui sèche avec précision même l'isolation interne des vestes avec un rembourrage en plumes, duvet ou synthétique. Maintient l'apparence du vêtement et la fonctionnalité thermique 
Sport	4,0 kg	Sèche les vêtements de sport génériques en fibres synthétiques, notamment le polyester, les mélanges d'élasthanne et le polyamide. 
Rapide 1 vêtement	1 article	Spécialement conçu pour sécher rapidement une très petite charge ou un vêtement que vous devez porter dès que possible. 
Soie 	0,5 kg	Préserve la forme des vêtements délicats en soie lavable en machine et à la main, minimisant les plis en utilisant de l'air chaud doux et des mouvements doux. 
Hygiène 	5,0 kg	Sèche et désinfecte vos vêtements et autres articles en maintenant la température au-dessus de 60 °C pendant un certain temps, éliminant ainsi 99,9 % des bactéries et des virus ⁵⁾ . Remarque : Ce cycle ne doit être utilisé que pour les vêtements humides. Ne convient pas aux vêtements délicats. 

Programme	Charge 1)	Propriétés / Type de textile ²⁾
Repassage facile	2,0 kg	Limite les plis sur les petites charges de vêtements en coton, synthétiques et tissus mixtes pour un repassage facile. Comporte deux niveaux de séchage : Repassage laissez les vêtements légèrement humides pour le repassage ou la suspension ; le placard sèche complètement les articles. 
Rafraîchir	1,0 kg	Pour les vêtements secs uniquement Cycle court à basse température qui aide à éliminer les odeurs d'une petite quantité de vêtements. Également indiqué pour les vêtements secs qui étaient stockés pendant une longue période. 

- 1) Le poids maximum correspond à des articles secs.
- 2) Pour connaître la signification des symboles de textiles, consultez le chapitre *CONSEILS PRATIQUES : Préparation du linge*.
- 3) Il s'agit du programme de référence utilisé pour évaluer la conformité aux réglementations européennes sur l'écoconception et l'étiquetage énergétique, au Règlement (UE) 2023/2533 et au Règlement (UE) 2023/2534. Ce programme sèche le coton à partir d'une teneur initiale en humidité de la charge de 60 % jusqu'à une teneur finale cible en humidité de la charge de 0 %.
- 4) Le programme Eco est l'équivalent de «  Coton Eco » qui est le « programme standard pour le coton » conformément au Règlement UE n° 392/2012 de la Commission. Il convient au séchage du linge humide en coton normal.
- 5) Testé pour l'Escherichia coli, le Candida albicans et les bactériophages MS-2. Essai indépendant réalisé par Swisstest Testmaterialien AG en 2021 (Rapport de test n° 20212038).

Woolmark Premium Wool Care - Vert



Le cycle de séchage de la laine de cet appareil a été testé et approuvé par The Woolmark Company. Ce cycle convient pour le séchage des vêtements en laine marqués « lavage à la main », à condition que lesdits vêtements soient lavés dans un cycle de lavage à la main agréé par Woolmark et séchés conformément aux instructions fournies par le fabricant de cet appareil. M2419
Le symbole Woolmark est une marque de certification dans de nombreux pays.

10.3 Programmes supplémentaires

À la fin de la liste des programmes, il est possible de naviguer vers la liste secondaire appelée **Plus de prog..**



S'il n'y a plus de programmes à afficher sur la dernière position d'à l'**Plus de prog.**écran, il y aura une option **Réinit.** au lieu de Plus.

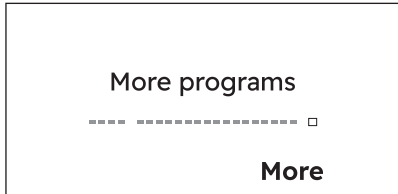

Appuyez sur la touche droite à côté de l'indication **Plus** pour entrer dans la liste des

programmes supplémentaires. La navigation dans cette liste fonctionne comme la navigation dans la liste principale.

Pour revenir à la liste principale, tournez le sélecteur vers la gauche jusqu'à la position **Menu principal** et appuyez sur la touche gauche à côté de l'indication **Retour**.

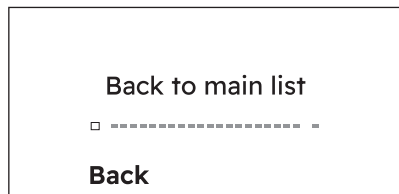

Liste des programmes supplémentaires par défaut

Notre application propose **une large gamme de programmes supplémentaires**. Connectez l'appareil à notre application et vous pourrez choisir le programme qui correspond le mieux à vos besoins.

 Les noms des programmes sont susceptibles d'être modifiés sans préavis en fonction des exigences du marché. L'application vous donnera une description complète de chaque programme.

Duvet	Anti-allergie
Serviettes	Poils d'animaux
Spécial Panier	Oreiller
Equipements de sport	Bébé
Foot/Rugby	Lin
Ski	Rideaux

Rétablir la liste des programmes supplémentaires aux réglages par défaut

À la fin de la liste des programmes supplémentaires, si l'utilisateur a personnalisé la liste des programmes dans l'application, il est possible de la réinitialiser à la liste par défaut.

1. Tournez le cadran jusqu'en base de l'écran **Plus de prog.** L'écran **Réinitialiser la listes'affiche**.

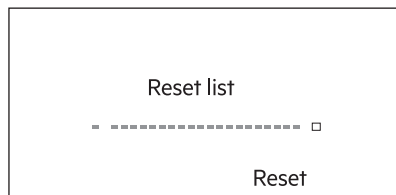



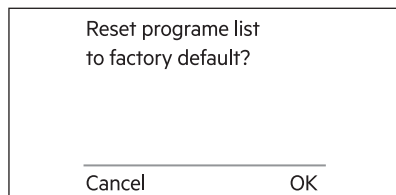



















2. Appuyez sur la touche programmable droite  (**Réinit.**) pour afficher une boîte de dialogue demandant d'annuler ou de confirmer.



3. Appuyez sur la touche programmable de droite  (**OK**) pour réinitialiser la liste des programmes supplémentaires à la valeur par défaut.

10.4 Compatibilité des options de programme

Programmes ¹⁾	 Niveau de séchage	 Extra Antifrois-sage	 Rota-tion alter-née	 Silen-ce	 Minu-terie
	  				
Eco	■	■			

Programmes ¹⁾	Niveau de séchage 			Extra Antifrois-sage 	Rotation alter-née 	Silen-ce 	Minu-terie 
							
MixCare	■	■		■	■		■
Coton	■	■	■	■	■	■	■
Synthétiques	■	■	■	■	■	■	■
Déliçats		■		■			
Laine  							
Rapide 3kg		■		■			
Draps XL	■	■	■	■	■		■
Jeans	■	■		■			
Outdoor 		■		■			
Doudounes 	■	■		■			
Sport		■		■			
1 élément rapide		■		■			
Soie 		■		■			
Hygiène 	■			■			
Repassage facile		■	■	■			
Rafraîchir				■			

1) Avec le programme, vous pouvez régler 1 ou plusieurs options. Pour les activer ou les désactiver, appuyez sur la touche tactile correspondante.

11. OPTIONS



11.1 Niveau de séchage final pour le programme Laine.

Option adaptée au programme Laine pour régler le niveau final de séchage.

- Appuyez sur la touche programmable gauche  pour régler le niveau de séchage souhaité pour le programme Laine.



Trois niveaux de séchage par défaut sont disponibles.

-  Standard
-  Extra

- ■■■ Maximum

11.2 Minuterie

Vous pouvez régler la durée du programme, de 10 minutes minimum à 2 heures maximum. La durée requise dépend de la quantité de linge dans l'appareil.



Nous vous recommandons de définir une durée courte pour les petites quantités de linge ou pour un seul article.

RECOMMANDATIONS RELATIVES À LA MINUTERIE POUR LE SÉCHAGE

10 - 20 min	action de l'air froid uniquement (aucun chauffage).
20 - 40 min	séchage supplémentaire pour améliorer le niveau de séchage obtenu après le cycle de séchage précédent.
> 40 min	séchage complet de petites quantités de linge (jusqu'à 4 kg) bien essoré (> 1200 tr/min).

Pour **activer** cette option :

- Appuyez sur la touche programmable **Menu** , tournez le sélecteur jusqu'à ce que l'écran affiche l'option Minuterie.



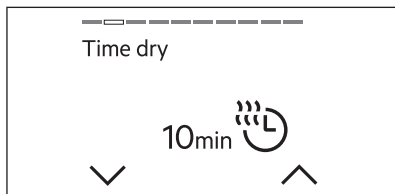

- Vous pouvez activer cette option en appuyant sur la touche programmable droite . L'affichage indique les minutes ou les heures de séchage.



- En appuyant sur la touche programmable droite,  il est possible d'augmenter la durée de 10 minutes à chaque pression, jusqu'à 2 heures.



- Si vous souhaitez réduire l'heure, appuyez sur la touche programmable gauche , la durée sera réduite de 10 minutes à chaque pression.
- Une fois que vous avez sélectionné le timer souhaité, attendez 3 secondes ou cliquez sur **Menu**  pour être redirigé vers l'écran d'accueil où vous pourrez voir le temps de séchage en haut de l'écran.

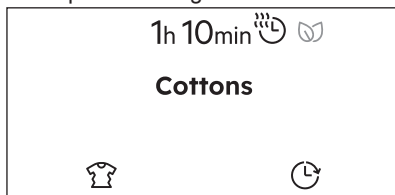

Pour **supprimer** l'option de séchage, sélectionnez un autre programme en tournant le sélecteur de programme ou :

- Naviguez dans le **menu**  jusqu'à l'option **Temps de séchage**.
- Réduisez le temps en appuyant sur la touche programmable gauche jusqu'à ce que l'écran affiche **OFF**

11.3 Extra Antifroissage

Cette option prolonge la phase anti-froissage de 90 minutes à la fin du cycle de séchage. Cette fonction réduit les plis. Le linge peut être retiré pendant la phase anti-froissage.

Pour **activer/désactiver** cette option, il existe deux possibilités.

En appuyant sur la touche programmable gauche



si l'option est disponible pour un programme sélectionné à l'écran d'accueil.

- Appuyez sur la touche programmable de gauche et le symbole (anti-froissage standard) passera au symbole (anti-froissage supplémentaire).



En sélectionnant l'option dans le menu

Appuyez sur la touche programmable **Menu**

, tournez le sélecteur jusqu'à ce que l'écran affiche l'option Extra Antifroissage.

- Appuyez sur la touche droite pour activer/désactiver l'indicateur On/Off correspondant.

11.4 Rotation alternée

Augmente la fréquence d'inversement du tambour pour réduire la torsion et l'enchevêtrement des articles. Pour améliorer l'uniformité des résultats de séchage et réduire les plis. Recommandé pour les articles de grande taille ou longs (par ex., draps, pantalons, robes longues).

Appuyez sur la touche programmable **Menu**

, tournez le sélecteur jusqu'à ce que l'écran affiche l'option **Rotation alternée**.

Pour **activer/désactiver** cette option :

- Appuyez sur la touche droite pour activer/désactiver l'indicateur On/Off correspondant.

11.5 Silence

Le niveau sonore de l'appareil est bas, ce qui n'affecte pas la qualité de séchage. L'appareil fonctionne lentement, et la durée du cycle est plus longue.

Appuyez sur la touche programmable **Menu**

, tournez le sélecteur jusqu'à ce que l'écran affiche l'option **Silence**.

Pour **activer/désactiver** cette option :

- Appuyez sur la touche droite pour activer/désactiver l'indicateur On/Off correspondant.

11.6 Signal de fin

L'alarme sonore retentit :

- fin du cycle
- au début et à la fin de la phase anti-froissage
- lors de l'interruption du cycle

L'option alarme est toujours activée par défaut. Vous pouvez utiliser cette option pour désactiver le son.

Appuyez sur la touche programmable **Menu**

, tournez le sélecteur jusqu'à ce que l'écran affiche l'option **Signal de fin**.

Pour **activer/désactiver** cette option :

- Appuyez sur la touche droite pour activer/désactiver l'indicateur On/Off correspondant.

Si l'option Signal de fin est désactivée, l'icône

Signal de fin off s'affiche.



Si l'**alarme de fin de cycle** est désactivée (voir **Réglages** menu), l'option Signal de fin n'est pas disponible.

11.7 ⌚ Fin programmée

Cette option vous permet de régler l'heure de fin du cycle sélectionné.

Pour **activer** cette option :

- Appuyez sur la touche programmable **Menu** , tournez le sélecteur jusqu'à ce que l'écran affiche l'option **Réglage fin programmée**.



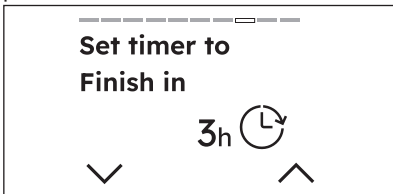

- Vous pouvez activer cette option en appuyant sur la touche droite . L'affichage indique les heures de fin à partir de 3 heures.

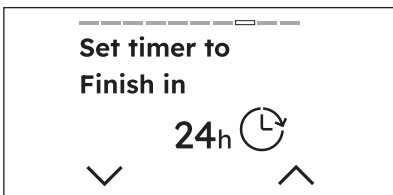

- En appuyant sur la touche programmable , il est possible d'augmenter la durée d'une heure à chaque pression, jusqu'à 24 heures.



- Si vous souhaitez réduire l'heure, appuyez sur la touche programmable gauche , la durée sera réduite d'une heure à chaque pression.
- Une fois que vous avez sélectionné le timer souhaité, attendez 3 secondes ou cliquez sur **Menu**  pour être redirigé vers l'écran d'accueil où vous pourrez voir le compte à rebours en haut de l'écran.

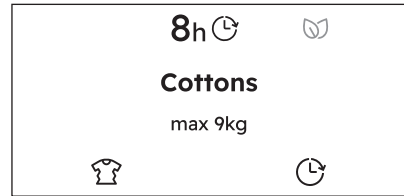

Pour **supprimer** l'option **Réglage fin programmée** :

- Naviguez dans le **Menu**  jusqu'à l'option **Réglage fin programmée**.
- Réduisez le temps en appuyant sur la touche programmable gauche jusqu'à ce que l'écran affiche **OFF**

11.8 Sécurité enfant

Avec cette option, vous pouvez empêcher les enfants de mettre l'appareil en marche par accident.

Pour **activer** cette option :

- Appuyez sur la touche programmable **Menu** , tournez le sélecteur jusqu'à ce que l'écran affiche l'option **Sécurité enfants**.

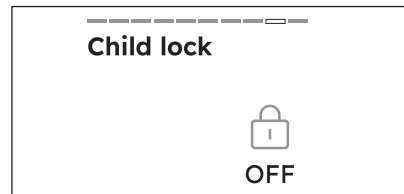

- Vous pouvez activer cette option en appuyant sur la touche programmable de droite . L'icône Activé s'affiche.



- Après avoir activé la sécurité enfants, tous les boutons tactiles sont désactivés. Vous pouvez éteindre l'appareil en utilisant le bouton  ON/OFF.
- L'appareil ne peut pas démarrer avant d'appuyer sur la touche Départ/Pause.

L'icône de Sécurité enfant  s'affiche.

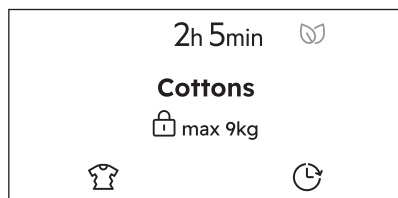

Après avoir mis à l'arrêt l'appareil, cette option reste sélectionnée.

Pour **désactiver** cette option :

- Maintenez la touche droite  enfoncée pendant 3 secondes. Un compte à rebours s'affichera en bas à droite.

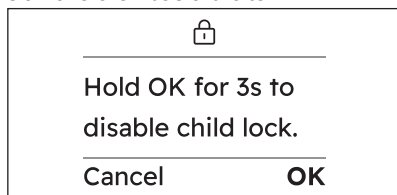

Une fois l'option désactivée, l'écran affiche les informations comme avant l'activation,

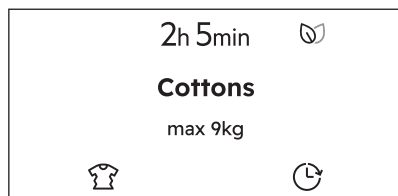

11.9 Mes favoris

Comment régler un cycle favori

Vous pouvez enregistrer jusqu'à trois cycles favoris.



Aucun cycle favori n'est enregistré par défaut.

Appuyez sur la touche programmable **Menu** , tournez le sélecteur jusqu'à ce que l'écran affiche l'option Mes favoris.

Pour **enregistrer** votre cycle favori :

- Sélectionnez l'un des trois champs vides en appuyant sur la touche droite .
- Au bout de deux secondes, l'affichage indique le cycle sélectionné comme favori reconnaissable par un cœur en haut de l'écran.



Lorsque vous souhaitez enregistrer le favori suivant, le premier emplacement vide s'affiche automatiquement.

Comment remplacer un cycle favori

Il est possible de **remplacer** les favoris :

- Tournez le sélecteur pour sélectionner l'un des trois champs à écraser.
- Confirmez le choix en appuyant sur la touche programmable droite.
- Au bout de deux secondes, l'affichage indique le cycle sélectionné comme favori reconnaissable par un cœur en haut de l'écran.



Pour supprimer les favoris, il est nécessaire d'effectuer une réinitialisation d'usine de l'appareil ou par l'application.

Comment accéder au cycle favoris

Pour accéder aux favoris depuis la liste des programmes, tournez le sélecteur vers la gauche.



Si les champs sont occupés, le premier cycle favori s'affiche, puis le deuxième et enfin le troisième.



Si les champs sont vides, une suggestion sur la façon d'enregistrer les nouveaux favoris s'affiche.

12. RÉGLAGES DE LA MACHINE

Cette partie explique les principaux réglages de l'appareil.

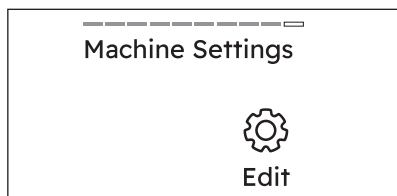

12.1 Réglage de la langue

Il est possible de **modifier la langue d'affichage** en faisant défiler la liste en faisant tourner la molette pour trouver la langue souhaitée.

- Sélectionnez-la en appuyant sur la touche droite
- Revenez \leftarrow à la vue précédente en appuyant sur la touche gauche .



En tournant la molette, la langue sélectionnée sera visible en blanc.

12.2 Séchage par défaut

Ce réglage vous permet de modifier le séchage par défaut.



Cela peut être nécessaire car les résultats de séchage reposent sur de nombreuses conditions (type d'eau, tension d'alimentation, température ambiante, etc.).



COMMENT OBTENIR UN SÉCHAGE PARFAIT :

1. Essayez de régler les options de niveau de séchage (voir l'option « *Manette et boutons SmartSelect- Niveau de séchage* »).
2. Si vous souhaitez améliorer les résultats de séchage du linge, vous pouvez modifier le réglage du séchage par défaut (voir ci-dessous). Ce réglage s'applique à la plupart des programmes, à l'exception des programmes **Eco**, Laine, Duvet, Doudounes et Rafrâichir, s'ils sont disponibles sur la machine.

Pour **modifier** le niveau :

- Appuyez sur la touche programmable gauche à côté du voyant \checkmark pour diminuer le séchage par défaut.
- Appuyez sur la touche programmable droite à côté du voyant \wedge pour augmenter le séchage par défaut.

Trois niveaux de séchage par défaut sont disponibles.

- Standard 
- Extra 
- Maximum 

Tournez le sélecteur pour passer au réglage suivant.

12.3 Rappel du réservoir

Avec ce réglage, vous pouvez activer/désactiver le rappel de réservoir.

Par défaut, l'indicateur de rappel du réservoir est allumé. Il s'allume lorsque le programme est terminé ou lorsqu'il est nécessaire de vider le réservoir d'eau.

Appuyez sur la touche programmable droite pour activer/désactiver le rappel de réservoir.



Si le kit de vidange est installé (accessoire supplémentaire), l'appareil vidange automatiquement le bac d'eau de condensation. Dans ce cas, nous vous recommandons de désactiver le voyant du bac d'eau de condensation.

Tournez le sélecteur pour passer au réglage suivant.

12.4 Sons des boutons

Avec ce réglage, vous pouvez désactiver le son des touches.

Pour **activer/désactiver** les sons :

- Appuyez sur la touche droite pour activer/désactiver l'indicateur On /Off correspondant.

Tournez le sélecteur pour passer au réglage suivant.



Le son du bouton on/off ne peut pas être désactivé

12.5 Alarme de fin de cycle

Ce réglage vous permet de modifier l'alarme de fin de cycle.

Pour **activer/désactiver ou modifier** le son :

Appuyez sur la touche programmable à côté de ou du voyant pour modifier l'alarme de fin de cycle.

Avec ce réglage, vous avez quatre choix possibles :

- Long
- Moyen
- Court
- Off

12.6 Affichage Luminosité

Ce réglage vous permet de modifier l'affichage Luminosité.

Pour **modifier** le niveau :

- Appuyez sur la touche programmable gauche à côté du voyant pour diminuer la luminosité.
- Appuyez sur la touche programmable droite à côté du voyant pour augmenter la luminosité.

Tournez le sélecteur pour passer au réglage suivant.



Cinq niveaux de luminosité sont disponibles.

12.7 Guides

Avec cette option, vous pouvez voir de brèves explications de certaines fonctionnalités.

Tournez le sélecteur de programme et sélectionnez l'une des options suivantes en appuyant sur la touche droite :

- **Introduction** : informations sur le bandeau de commande, le SmartSelect, les le menu, les touches programmables et Départ à distance.
- **WiFi** : informations sur l'intégration



Revenez à la vue précédente en appuyant sur la touche gauche .

12.8 Compteur des heures de fonctionnement

Cette fonction permet d'afficher la durée de fonctionnement totale de l'appareil en heures, qui est décomptée à partir du moment où il est mis sous tension pour la première fois. Le temps de fonctionnement réel des cycles est affiché (n'inclut pas les pauses ou la durée de départ différé).



Les heures comptées ne sont pas supprimées par la **réinitialisation aux réglages d'usine** .

12.9 Rétablir les réglages d'usine

Ce réglage vous permet de réinitialiser votre appareil aux configurations d'usine.

1. Appuyez sur la touche droite pour accéder à l'option.
2. Appuyez sur la touche gauche pour annuler.
3. Appuyez sur la touche droite pour confirmer la réinitialisation.

L'exécution de la réinitialisation prendra quelques secondes



La réinitialisation aux réglages d'usine supprime les options permanentes et les favoris enregistrés.

13. AVANT LA PREMIÈRE UTILISATION



Les verrous à l'arrière du tambour se retirent automatiquement lorsque le sèche-linge est allumé pour la première fois. Il se peut que vous entendiez du bruit.

Pour débloquer les verrous à l'arrière du tambour :

1. Mettez l'appareil en marche.
 2. Sélectionnez un programme.
 3. Appuyez sur la touche Départ/Pause.
- Le tambour commence à tourner. Les verrous à l'arrière du tambour sont automatiquement désactivés.

Avant d'utiliser l'appareil pour sécher des articles :

- Nettoyez le tambour du sèche-linge avec un chiffon humide.
- Lancez un programme d'une heure avec du linge humide.



Au début du cycle de séchage (3 à 5 premières minutes) le niveau sonore peut être légèrement plus fort. Ceci est dû au démarrage du compresseur. Ce phénomène est normal sur tous les appareils fonctionnant avec un compresseur comme les réfrigérateurs et congélateurs.

Après le déballage du produit, vous pouvez constater une odeur inhabituelle. Ceci est normal sur les produits neufs.

L'appareil est constitué de plusieurs types de matériaux qui peuvent générer ensemble une odeur inhabituelle.

Au fil du temps et après quelques cycles de séchage, l'odeur inhabituelle disparaît progressivement.

13.2 Bruits



Différents bruits peuvent être émis à différentes phases du cycle de séchage. Ces bruits de fonctionnement sont tout à fait normaux.



Lorsque l'option Gain de Temps est sélectionnée, le bruit du compresseur peut augmenter.

Fonctionnement du compresseur.

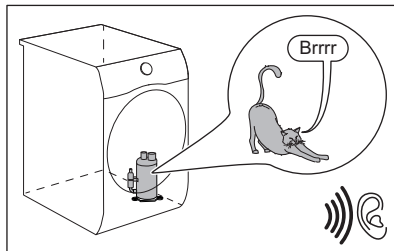

Tambour tournant.

13.1 Odeur inhabituelle

L'appareil est soigneusement emballé.

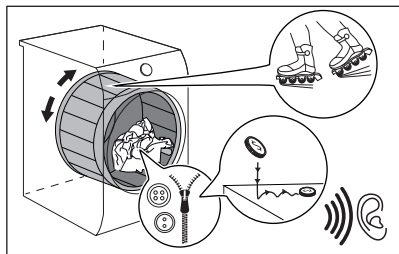

Fonctionnement des ventilateurs.

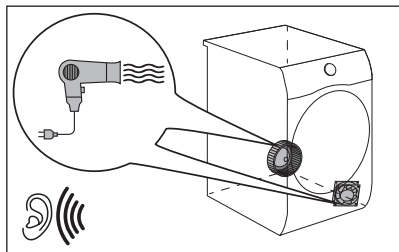

Fonctionnement de la pompe et transfert de la condensation dans le réservoir.

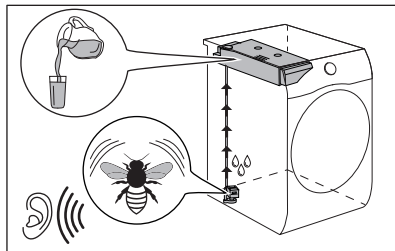

14. UTILISATION QUOTIDIENNE

14.1 Démarrer un programme sans option Fin programmée

1. Préparez le linge et chargez l'appareil.

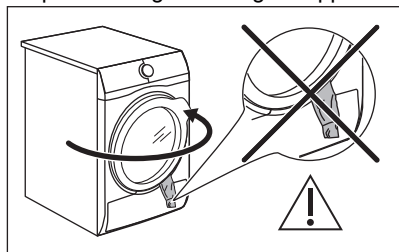



⚠ ATTENTION!

Assurez-vous que le hublot est fermé et que le linge n'est pas coincé entre le hublot de l'appareil et le joint en caoutchouc.

2. Appuyez sur la touche marche/arrêt pour allumer l'appareil.

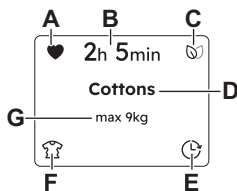
Au bout de quelques secondes, l'écran affiche le résumé du programme avec les informations suivantes :



- A. FAVORI, si déjà sauvegardé.
 - B. La durée du programme
 - C. Commentaires écologiques
 - D. Le programme sélectionné.
 - E. Option Fin programmée.
 - F. Dépend du programme sélectionné (par ex., anti-froissage supplémentaire , niveau de séchage  final pour le programme Laine, .
 - G. La charge maximale du programme.
3. Réglez le programme et les options pour le type de charge.



Les véritables temps de séchage dépendent du type de charge (quantité et composition), de la température ambiante et du taux initial d'humidité de votre linge après la phase d'essorage.

- Appuyez sur la touche tactile Départ/Pause.

Le programme démarre et pendant les premières minutes du cycle, la machine estime la quantité de linge chargé pour mieux adapter le profil et la durée du cycle à la charge effective.

14.2 Départ d'un programme avec l'option Fin programmée

- Réglez le programme et les options pour le type de charge.
- Appuyez sur la touche programmable gauche

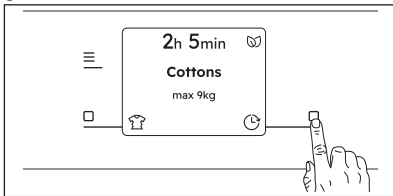

ou appuyez sur la touche programmable **Menu**, tournez le cadran jusqu'à ce que l'écran affiche l'**Réglage fin programmée** option.

- Augmenter ou diminuer le temps en appuyant sur les touches programmables

Une fois que vous avez sélectionné le timer souhaité, attendez 3 secondes ou cliquez sur

Menu pour être redirigé vers l'écran d'accueil où vous pourrez voir le compte à rebours en haut de l'écran.

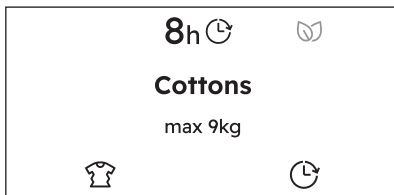

- Appuyez sur la touche tactile Départ/Pause.

Le tambour commence à tourner pour effectuer l'**SensiCare** estimation, si cela est prévu dans le programme sélectionné.

- L'appareil démarre le décompte jusqu'à la fin du programme et le programme démarre au bon moment pour se terminer à l'heure définie par cette option.

14.3 La détection de charge du système SensiCare

La barre de progression SensiCare se déplace d'avant en arrière pour indiquer que l'estimation est en cours, si elle est prévue dans le programme sélectionné.

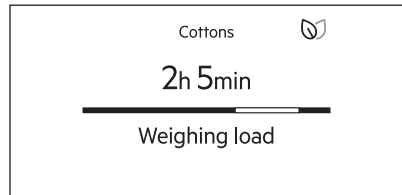

En cas de **surcharge du tambour**, la charge maximale déclarée, l'indicateur de relèvement s'allume en **surcharge**, pendant ces 30 secondes, il est possible d'ouvrir la porte et de retirer les vêtements en excès. Une fois retiré, appuyez sur le bouton Départ/Pause pour redémarrer le programme. Si la quantité de linge n'est pas réduite, le programme démarre quand même. Dans ce cas, il n'est pas possible de garantir les meilleurs résultats.

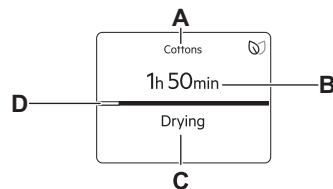

Une fois que le SensiCare terminé estime la quantité de linge chargé, l'appareil démarre le programme sélectionné et affiche les informations suivantes :



- Le programme sélectionné.
- Temps de phase restant

- C. La phase d'un cycle (par ex. séchage, refroidissement)
- D. Barre de progression

14.4 Modifier un programme

1. Appuyez sur le bouton marche/arrêt  pour mettre à l'arrêt l'appareil.
2. Appuyez sur le bouton marche/arrêt  pour mettre en fonctionnement l'appareil.
3. Sélectionnez le programme .

14.5 À la fin du programme

Lorsque le programme est terminé :

- Un signal sonore intermittent est émis.
- L'écran affiche la barre de progression complètement remplie et des messages s'affichent alternativement :

Retirer les articles

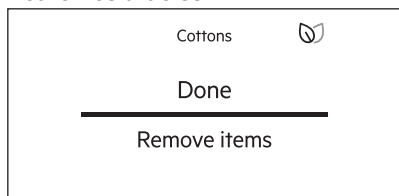

Anti-froissage

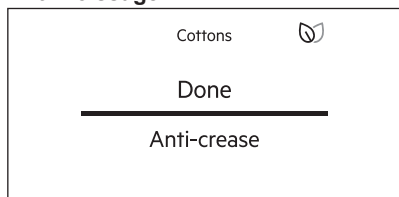

- Le voyant  Départ/Pause est allumé. L'appareil continue à effectuer la phase anti-froissage pendant environ 30 minutes ou plus si l'option Extra Antifroissage est programmée (voir le chapitre *Option - Extra Antifroissage*).

La phase anti-froissage réduit le froissage du linge.

Vous pouvez retirer le linge avant la fin de la phase anti-froissage. Pour de meilleurs résultats, nous vous recommandons de ne retirer le linge que lorsque la phase est presque terminée.

Lorsque la phase anti-froissage est terminée :

- L'écran affiche la barre de progression complètement remplie et des messages s'affichent alternativement :

Retirer les articles

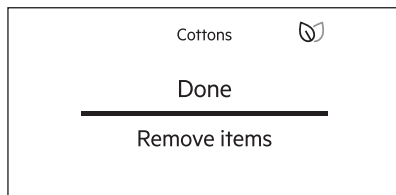

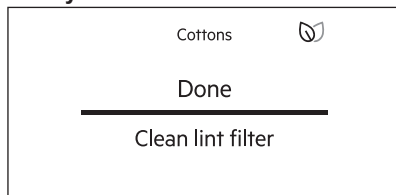

Nettoyer le filtre

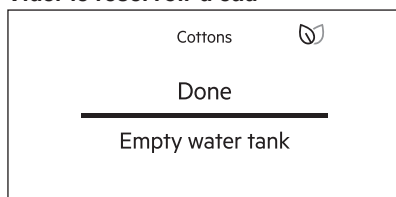

Vider le réservoir d'eau



- Le voyant  Départ/Pause s'éteint.
1. Appuyez sur le bouton  marche/arrêt pour mettre à l'arrêt l'appareil.
 2. Ouvrez la porte de l'appareil.
 3. Retirez le linge.

Causes possibles de résultats de séchage non satisfaisants :

- Paramètres du niveau de séchage par défaut non adaptés. Consultez le chapitre *OPTIONS : Niveau de séchage - Réglage de la teneur finale en humidité cible*
- La température est trop basse ou trop élevée. La température ambiante optimale est comprise entre 18 et 25 °C.



Nettoyez toujours le filtre et videz le réservoir d'eau de condensation lorsqu'un programme est terminé.



Pour éviter l'humidité, laissez la porte légèrement ouverte après chaque cycle.

14.6 Mode Faible puissance

Pour réduire la consommation d'énergie, cette fonction met à l'arrêt automatiquement l'appareil :

- Au bout de 5 minutes, si vous ne démarrez pas le programme.
- Après 5 minutes à compter de la fin du programme ou de la phase anti-froissage.



Lorsque l'appareil passe en mode basse consommation, l'affichage et les icônes s'éteignent. Vous pouvez les réactiver en appuyant sur le bouton marche/arrêt.



Le programme sélectionné par défaut, après la réactivation du mode basse puissance est toujours le Eco programme.





Si le Wi-Fi est activé et que la commande à distance est activée, l'icône de départ à distance  reste également affichée lorsque l'appareil passe en mode basse consommation.

14.7 Notifications et rappels

Si l'icône  apparaît dans le coin supérieur gauche de l'écran, cela indique que des notifications ou des rappels sont disponibles pour la navigation.



Appuyez sur la touche Menu  pour afficher les notifications au lieu de passer à la page de démarrage du menu.

S'il y a plusieurs notifications, vous pouvez utiliser la touche programmable rotative ou appuyer sur la touche de droite  (**Suivant**) pour parcourir les notifications.

Si vous appuyez sur la touche programmable gauche  (**Passer**), toutes les notifications seront rejetées.

15. CONSEILS

15.1 Préparation du linge



Le chargement du tambour jusqu'à la capacité maximale indiquée pour les programmes respectifs contribuera à l'économie d'énergie.



Très souvent après le cycle de lavage, les vêtements sont mélangés et enchevêtrés. Sécher des vêtements mélangés et enchevêtrés n'est pas efficace. Pour garantir un flux d'air approprié et un séchage homogène, il est conseillé de secouer et de charger un par un les vêtements dans le sèche-linge.

Pour garantir un processus de séchage approprié :

- Fermez les fermetures à glissière.
- Fermez les boutons des housses de couette.
- Ne laissez pas de cordons ni de rubans dénoués pour le séchage (par exemple des cordons de tablier). Attachez-les avant de commencer un programme.
- Videz les poches.
- Retournez les articles ayant un revêtement intérieur en coton. Le revêtement en coton doit être tourné vers l'extérieur.

- Sélectionnez toujours le programme le plus adapté au type de linge.
- Ne mélangez pas les couleurs foncées et les couleurs claires.
- Utilisez un programme adapté pour le coton, le jersey et la bonneterie pour éviter qu'ils ne rétrécissent.
- Ne dépassez pas la charge maximale indiquée dans le chapitre des programmes ou sur l'affichage.
- Séchez uniquement du linge adapté au sèche-linge. Reportez-vous à l'étiquette tissu sur les articles.
- Ne séchez pas les grands articles et les petits articles ensemble. Les petits articles peuvent se coincer dans les grands et ne pas sécher correctement.
- Secouez les tissus et les vêtements de grande taille avant de les placer dans le sèche-linge. Cela sert à éviter des zones d'humidité à l'intérieur du tissu après le cycle de séchage.

Étiquette tissu	Description
	Linge adapté au sèche-linge.
	Linge adapté au sèche-linge à haute température.
	Linge adapté au sèche-linge à basse température uniquement.
	Linge non adapté au sèche-linge.

16. ENTRETIEN ET NETTOYAGE



16.1 Calendrier de nettoyage périodique

Le nettoyage périodique permet de prolonger la durée de vie de votre appareil.

Si vous ne comptez pas utiliser l'appareil pendant une longue période, débranchez-le.

Calendrier indicatif de nettoyage périodique :

Nettoyage du filtre	Lorsque le message ou le symbole apparaît : Nettoyer le filtre à peluches
---------------------	--

Vidage du réservoir d'eau	Lorsque le message ou le symbole apparaît : Vider le réservoir d'eau 
Nettoyer le condenseur thermique	Lorsque le message ou le symbole apparaît : Nettoyer le condenseur 
Nettoyez le tambour	Tous les deux mois
Nettoyer le bandeau de commande et le boîtier	Tous les deux mois
Nettoyer les fentes de circulation d'air	Tous les deux mois

Les paragraphes suivants expliquent comment vous devez nettoyer chaque partie.

16.2 Retrait des corps étrangers



Avant de lancer le cycle de séchage, assurez-vous que les poches des textiles sont vides et que tous les éléments libres sont attachés. Reportez-vous à la section « Préparation du linge ».

Retirez tous les corps étrangers qui pourraient se trouver dans le tambour après le cycle de séchage (par ex., épingles de sûreté, boutons, pièces de monnaie, etc.).

16.3 Nettoyage du filtre

À la fin de chaque cycle, le message ou le symbole apparaît : **Nettoyer le filtre à peluches**  et vous devez nettoyer le filtre.



Le filtre retient les peluches pendant le séchage.



Pour obtenir les meilleures performances de séchage, nettoyez régulièrement le filtre. Un filtre obstrué prolonge la durée du cycle de séchage et par conséquent accroît la consommation d'énergie. Nettoyez manuellement le filtre. Utilisez un aspirateur si nécessaire.

ATTENTION!

Lors du nettoyage des filtres, les peluches doivent être jetées à la poubelle et non dans le drain afin d'éviter de répandre des microplastiques dans le système d'eaux usées.

1. Ouvrez la porte. Retirez le filtre.

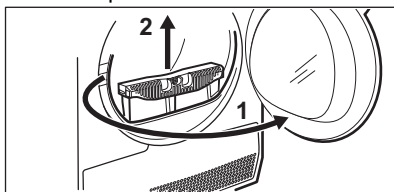

2. Poussez le crochet pour ouvrir le filtre.

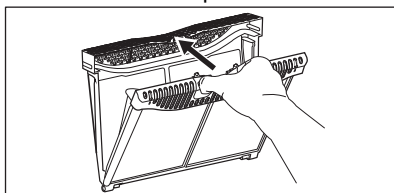

3. Ramassez à la main les peluches provenant des deux parties internes du filtre.

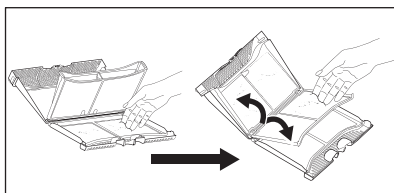

Jetez les peluches à la poubelle.

4. Si nécessaire, nettoyez le filtre à l'aide d'un aspirateur. Fermez le filtre.

- Si nécessaire, retirez les peluches du logement et du joint du filtre. Vous pouvez utiliser un aspirateur. Remettez le filtre dans son logement.

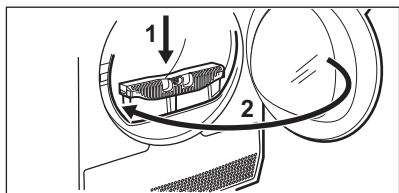
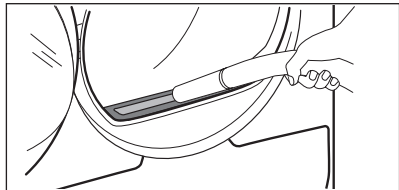

16.4 Vidange du bac d'eau de condensation

Videz le bac d'eau de condensation après chaque cycle de séchage.

Si le bac d'eau de condensation est plein, le programme s'interrompt automatiquement. Le message ou le symbole s'affiche : **Vider le réservoir d'eau** ➡ à l'écran et vous devez vider le réservoir d'eau.

Pour vidanger le bac d'eau de condensation :

- Retirez le bac d'eau de condensation et maintenez-le en position horizontale.

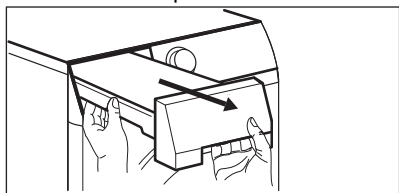

- Retirez le raccord en plastique et vidangez le bac d'eau de condensation dans une cuvette ou un récipient équivalent.

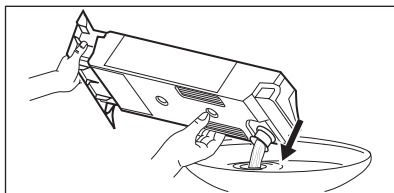

- Remettez le raccord en plastique et le bac d'eau de condensation en position.

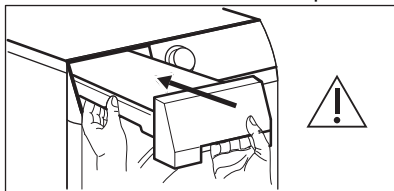

- Pour continuer le programme, appuyez sur la touche Démarrage/Pause ▶||.

16.5 Nettoyage du condenseur

Si le message ou le symbole apparaît :

Nettoyer le condenseur ⇌ à l'écran, inspecter le condenseur et son compartiment. S'il est sale, nettoyez-le. Veillez à effectuer cette vérification au moins une fois tous les 6 mois.

⚠ AVERTISSEMENT!

Ne touchez pas les surfaces métalliques à mains nues. Risque de blessure. Portez des gants de protection. Nettoyez-les doucement pour ne pas endommager la surface métallique.

⚠ AVERTISSEMENT!

N'utilisez pas d'aspirateur avec un accessoire rigide pour éliminer les peluches du condenseur, car cela pourrait endommager les nervures du condenseur et entraîner une baisse des performances de l'appareil et un temps de séchage plus long.

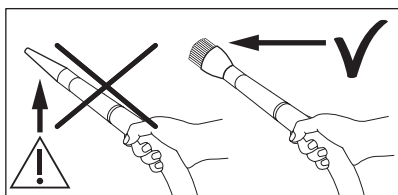

Pour effectuer la vérification :

1. Ouvrez la porte. Retirez le filtre.

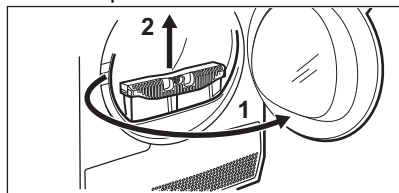

2. Ouvrez le cache du condenseur.

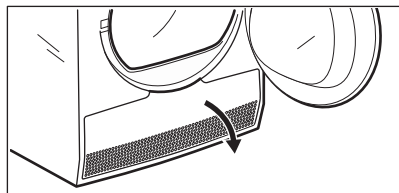

3. Tournez les leviers pour déverrouiller le couvercle du condenseur et l'abaisser.

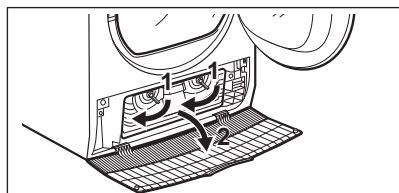

4. Si nécessaire, retirez les peluches sur le condenseur et dans son compartiment. Vous pouvez utiliser un aspirateur avec une brosse.

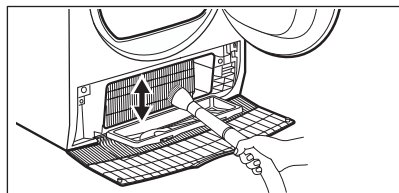

5. Fermez le couvercle du condenseur.

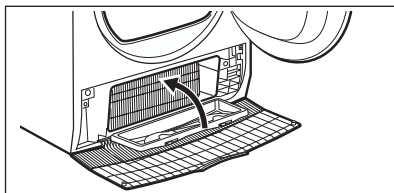

6. Tournez les leviers jusqu'à ce qu'ils se verrouillent en place.

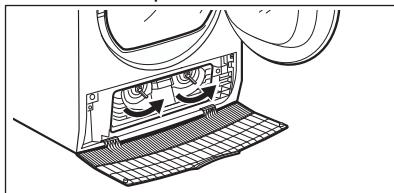

7. Remettez le filtre en place.

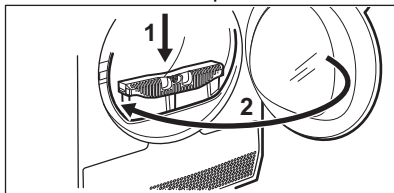

16.6 Nettoyage du tambour

⚠ AVERTISSEMENT!

Débranchez l'appareil avant de le nettoyer.

Utilisez un détergent savonneux doux standard pour nettoyer la surface interne du tambour et ses aubes. Séchez les surfaces nettoyées avec un chiffon doux.

⚠ ATTENTION!

N'utilisez pas de matières abrasives ou de laine d'acier pour nettoyer le tambour.

16.7 Nettoyage du bandeau de commande et de l'enveloppe

Utilisez un détergent savonneux neutre standard pour nettoyer le bandeau de commande et le boîtier.

Nettoyez-les à l'aide d'un chiffon humide. Séchez les surfaces nettoyées avec un chiffon doux.

⚠ ATTENTION!

Ne nettoyez pas l'appareil à l'aide de produits de nettoyage pour meubles ou autres pouvant entraîner une corrosion.

16.8 Nettoyage des fentes de circulation d'air

Utilisez un aspirateur pour retirer les peluches des fentes de circulation d'air.

17. DÉPANNAGE

⚠ AVERTISSEMENT!

Reportez-vous aux chapitres concernant la sécurité.

17.1 ⚠ Erreurs

L'appareil ne démarre pas ou s'arrête en cours de programme.

Dans un premier temps, essayez de trouver une solution au problème (reportez-vous au tableau). Si le problème persiste, contactez le service après-vente agréé.

⚠ AVERTISSEMENT!

Éteignez l'appareil avant de procéder à la vérification.

En cas de problèmes majeurs, les signaux sonores se déclenchent, une erreur s'affiche et la touche  Départ/Pause peut clignoter en continu :

Erreur	Cause possible	Solution
Erreur. Essayer de redémarrer la machine	Surcharge du moteur de l'appareil. Trop de linge ou des éléments coincés dans le tambour.	Le programme ne s'est pas terminé. Retirez le linge du tambour, sélectionnez le programme et redémarrez le cycle.
E91	Panne interne. Il n'y a aucune communication entre les composants électroniques de l'appareil.	Le programme ne s'est pas terminé correctement ou l'appareil s'est mis à l'arrêt trop tôt. Mettez à l'arrêt l'appareil et remettez-le en fonctionnement. Si le code d'erreur s'affiche à nouveau, contactez le service après-vente agréé.
La tension de l'alimentation secteur est instable	L'alimentation électrique est instable.	Veillez attendre que la tension de l'alimentation secteur soit stable avant d'appuyer sur Démarrer. Si l'appareil a interrompu le cycle sans indication, appuyez sur la touche de démarrage du cycle. Si l'avertissement se reproduit, vérifiez l'intégrité du cordon d'alimentation/de la fiche électrique ou l'alimentation secteur.

Si d'autres erreurs s'affichent, mettez à l'arrêt et de nouveau en fonctionnement l'appareil. Si le problème persiste, contactez le service après-vente agréé.

Pour tout autre problème avec le sèche-linge, consultez le tableau ci-dessous pour connaître les solutions possibles.

17.2 Dépannage

Problème	Solution possible
Vous ne pouvez pas mettre en fonctionnement l'appareil.	Assurez-vous que la fiche d'alimentation est bien connectée dans la prise de courant. Vérifiez le fusible dans la boîte à fusibles (installation domestique).
Le programme ne démarre pas.	Appuyez sur la touche Départ/Pause. Assurez-vous que la porte de l'appareil est fermée.
La porte de l'appareil ne ferme pas.	Assurez-vous que l'installation du filtre est correcte. Assurez-vous que le linge n'est pas coincé entre le hublot de l'appareil et le joint en caoutchouc.
L'appareil s'arrête pendant le fonctionnement.	Assurez-vous que le récipient d'eau est vide. Appuyez sur la touche Départ/Pause pour redémarrer le programme. La charge est trop petite, augmentez la charge ou utilisez le programme Minuterie.
La durée du cycle est trop longue ou n'offre pas des résultats de séchage satisfaisants. 1)	Assurez-vous que le poids du linge est adapté à la durée du programme. Assurez-vous que le filtre est propre. Le linge est trop humide. Essorez une nouvelle fois le linge dans le lave-linge. Assurez-vous que la température de la pièce est comprise entre +5 °C et +35 °C. La température ambiante optimale est comprise entre 18 °C et 25 °C. Sélectionnez le programme Minuterie ou Très Sec. 2)
L'application ne peut pas se connecter au sèche-linge.	Vérifiez si votre appareil mobile est connecté au réseau sans fil. Vérifiez votre réseau domestique et votre routeur. Redémarrez le routeur. Contactez votre fournisseur d'accès sans fil si vous rencontrez des problèmes avec le réseau sans fil. Le sèche-linge, l'appareil intelligent, ou les deux ont besoin d'être reconfigurés.
Fréquemment, l'application ne parvient pas à se connecter au sèche-linge.	Tentez de rapprocher le plus possible le routeur de votre foyer du sèche-linge, ou pensez à acheter un répéteur de signal Wi-Fi. Mettez à l'arrêt le four micro-ondes. Évitez d'utiliser le micro-ondes et la télécommande du sèche-linge en même temps. Les micro-ondes interrompent le signal Wi-Fi.

1) Le programme s'arrête automatiquement au bout de 5 heures maximum.

2) Il est possible que certaines parties des gros articles à sécher restent humides (par ex. les draps).

18. VALEURS DE CONSOMMATION

18.1 Introduction



Le manuel d'utilisation indique deux références différentes pour les réglementations européennes en matière d'étiquetage énergétique et d'écoconception.

- Rég. (UE) 932/2012 et le règlement (UE) 392/2012 valide jusqu'au 30 juin 2025 concernent les classes d'efficacité énergétique de **A+++** à **D**.
- Rég. (UE) 2023/2534 valide à partir du 1er juillet 2025 concerne les classes d'efficacité de l'étiquette énergétique de **A** à **G**.



Le code QR présent sur l'étiquette énergétique fournie avec l'appareil contient un lien Internet vers les informations relatives aux performances de l'appareil dans la base de données EPREL de l'UE. Conservez l'étiquette énergétique à titre de référence avec la notice d'utilisation et tous les autres documents fournis avec cet appareil.

Il est également possible de trouver les mêmes informations dans EPREL à l'aide du lien <https://eprel.ec.europa.eu> avec le nom du modèle et le numéro de produit se trouvant sur la plaque signalétique de l'appareil. Consultez le chapitre « Description du produit » pour connaître la position de la plaque signalétique.

18.2 Légende

kg	Charge de linge.	tr/min	Essoré à
kWh	Consommation énergétique.		
hh:mm	Durée du programme.		
%	Humidité initiale à la fin de la phase d'essorage et humidité finale à la fin du programme de séchage. Plus la vitesse d'essorage est élevée, plus le bruit au moment de l'essorage est élevé, mais plus l'humidité initiale et la consommation d'énergie sont faibles lors du séchage du linge.		

18.3 Conformément au règlement de la Commission (UE) 2023/2533, au règlement (UE) 2023/2534 et au règlement (UE) 392/2012.



Les valeurs qui suivent ont été obtenues en laboratoire, conformément aux normes pertinentes. Différents paramètres peuvent modifier les données, par exemple : la quantité de linge, le type de linge et les conditions ambiantes. La teneur initiale en humidité du linge, le type d'eau, la tension d'alimentation et la modification du réglage par défaut d'un programme peuvent également affecter la consommation d'énergie, la durée du programme de séchage et la teneur finale en humidité.

Programme	Charge (kg)	Essoré à (tr/min)	Humidité initiale (%)	Temps de séchage (h:mm)	Consommation énergétique (kWh)	Humidité finale cible (%)
Eco 1) 2)	8,0	1000	60	3:19	1,11	0,0
Eco 1) 2)	4,0	1000	60	2:05	0,61	0,0

1) Il s'agit du programme de référence utilisé pour évaluer la conformité aux réglementations européennes sur l'écoconception et l'étiquetage énergétique, au Règlement (UE) 2023/2533 et au Règlement (UE) 2023/2534. Ce programme sèche le coton à partir d'une teneur initiale en humidité de la charge de 60 % jusqu'à une teneur finale cible en humidité de la charge de 0 %.

2) Le programme Eco est l'équivalent de «  Coton Eco » qui est le « programme standard pour le coton » conformément au Règlement UE n° 392/2012 de la Commission. Il convient au séchage du linge humide en coton normal.

Consommation d'énergie pour différents modes

Consommation d'énergie en mode « Off » (arrêt) (W)	Consommation d'énergie en mode veille (W)	Départ différé (W)	Consommation d'énergie en mode « veille » en réseau (W)
0,13	0,13	4,00	2,0 ¹⁾

Le délai avant le passage en mode Arrêt/Veille est de 15 minutes au maximum.

1) La consommation énergétique de la fonction connectée est d'environ 17,5 kWh par an. Pour déconnecter cette fonction, veuillez consulter le chapitre « Wi-Fi - Réglages de la connectivité ».

18.4 Programmes courants



Ces valeurs sont uniquement indicatives.

Programme	Charge (kg)	Essoré à (tr/min)	Humidité initiale (%)	Temps de séchage (h:mm)	Consommation énergétique (kWh)	Humidité finale cible (%)
Coton Très Sec	8,0	1000	60	3:56	1,85	-3,0
Coton Très Sec	4,0	1000	60	3:06	1,40	-3,0
Coton Prêt à Repasser	8,0	1000	60	1:56	0,93	12,0
Coton Prêt à Repasser	4,0	1000	60	1:18	0,61	12,0
Synthétiques Très Sec	4,0	1200	40	1:17	0,56	0,0

Programme	Charge (kg)	Essoré à (tr/min)	Humidité initiale (%)	Temps de séchage (h:mm)	Consommation énergétique (kWh)	Humidité finale cible (%)
Synthétiques Prêt à Ranger	4,0	1200	40	1:00	0,46	1,0
Synthétiques Prêt à Repasser	4,0	1200	40	0:45	0,35	12,0
Laine	1,0	1200	35	1:05	0,71	5,0

19. EN MATIÈRE DE PROTECTION DE L'ENVIRONNEMENT

Recyclez les matériaux portant le symbole . Déposez les emballages dans les conteneurs prévus à cet effet. Contribuez à la protection de l'environnement et à votre sécurité, recyclez vos produits électriques et électroniques. Ne jetez pas les appareils

portant le symbole  avec les ordures ménagères. Emmenez un tel produit dans votre centre local de recyclage ou contactez vos services municipaux.

FR Concerne la France uniquement :



FR

Cet appareil, ses accessoires et cordons se recyclent

REPRISE
À LA LIVRAISON



OU

À DÉPOSER
EN MAGASIN



OU

À DÉPOSER
EN DÉCHÈTERIE



FR



Points de collecte sur www.quefairedemesdechets.fr
Privilégiez la réparation ou le don de votre appareil !







electrolux.com

136211020-A-402024



CE