



User Manual

Refrigerator-Freezer

A3FE742CMJ

B3FE742CMJ

B3FE742CMJW

C3FE744CMJ

C3FE744CWJ

A3FE742CGBJ

GB

Haier

Thank you for purchasing a Haier Product.

Please read these instructions carefully before using this appliance. The instructions contain important information which will help you get the best out of the appliance and ensure safe and proper installation, use and maintenance.

Keep this manual in a convenient place so you can always refer to it for the safe and proper use of the appliance.

If you sell the appliance, give it away, or leave it behind when you move house, make sure you also pass this manual so that the new owner can become familiar with the appliance and safety warnings.

Legend

Warning – Important Safety information



General information and tips



Environmental information



Disposal

Help protect the environment and human health. Put the packaging in applicable containers to recycle it. Help to recycle waste of electrical and electronic appliances. Do not dispose appliances marked with this symbol with the household waste. Return the product to your local recycling facility or contact your municipal office.



WARNING!

Risk of injury or suffocation!

Refrigerants and gases must be disposed of professionally. Ensure that the tubing of the refrigerant circuit is not damaged before being properly disposed of. Disconnect the appliance from the mains supply. Cut off the mains cable and dispose of it. Remove the trays and drawers as well as the door catch and seals, to prevent children and pets to get closed in the appliance.

Intended Use	5
Safety	6
Product Description	10
Use	12
Equipment	23
Care and Cleaning	26
Troubleshooting	29
Installation	32
Technical Data	36
Customer Service	37



CAUTION! Model B3FE742CMJ/W

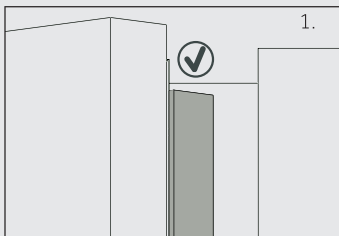

When you close the door, the vertical door strip on the left door should be bent inside (1).

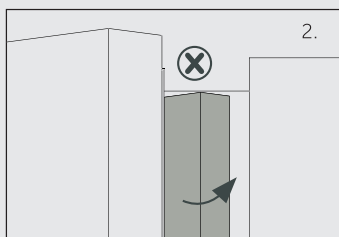

If you try to close the left door and the vertical door strip is unbent (2), you should bend it firstly, otherwise the door strip will hit the fixing shaft or right door. Thus a damage to the door slip or a leak will occur.

There is a heating thread inside the vertical door strip. The temperature of the surface will rise a little, which is normal and won't affect the function of refrigerator.

Intended use

This appliance is intended for cooling and freezing food. It has been designed exclusively for use in dry-interior house-holds. It is not intended for commercial or industrial use.

Changes or modifications to the device are not allowed. Unintended use may cause hazards and loss of warranty claims.

Standards and directives

This product meets the requirements of all applicable EC directives with the corresponding harmonised standards, which provide for CE marking.

Accessories

Check the accessories and literature in accordance with this list:



* Only model A3FE742CMJ, C3FE744CMJ and C3FE744CWJ
A3FE742CGBJ.

** Only model C3FE744CMJ and C3FE744CWJ.



Notice

Due to technical changes and different models, some of the illustrations in this manual may differ from your model.

These instructions are provided to ensure your personal safety and to protect the appliance from damage and should be read carefully before installation and use.

Before switching on the appliance for the first time do...

- ▶ make sure there is no transport damage.
- ▶ make sure all packaging is removed and is kept out of children's reach.
- ▶ wait at least two hours before installing the appliance in order to ensure the refrigerant circuit is fully efficient.
- ▶ handle the appliance always with at least two persons because it is heavy.
- ▶ install the appliance in a well-ventilated place. Ensure a space of at least 20 cm above and 10 cm around the appliance. Install and level the appliance in an area suitable for its size and use.
- ▶ keep ventilation openings in the appliance or in the in-built structure clear of obstruction.
- ▶ make sure that the electrical information on the rating plate agrees with the power supply. If it does not, contact an electrician.
- ▶ consider that the appliance is operated by a 220~240 VAC/50 Hz power supply. Abnormal voltage fluctuation may cause the appliance to fail to start or not to operate correctly and damage the temperature control or compressor, originating abnormal noise too. To eliminate abnormal fluctuation it is suggested to use an automatic regulator.
- ▶ use a separate earthed socket for the power supply which is easy accessible. The appliance must be earthed.
Only for UK: The appliance's power cable is fitted with 3-cord (grounding) plug that fits a standard 3-cord (grounded) socket. Never cut off or dismount the third pin (grounding). After the appliance is installed, the plug should be accessible.
- ▶ make sure the plug is easy accessible.
- ▶ ensure that the power cable is not trapped by the refrigerator. Do not step on the power cable.



WARNING!

Make sure not to damage the electric cable and the plug. If damaged it must only be re-placed by either the manufacturer or the authorised service agent.

Before switching on the appliance for the first time do not...

- x install the appliance in direct sunlight or in the near of heat sources(e.g. stoves, heaters).
- x damage the refrigerant circuit. If it does become damaged, do not use the appliance.
- x use multi-plug adapters and extension cables.

During daily use do...

- ▶ make sure that this appliance is only used by children from the age of 8 as well as from persons with reduced physical, sensory or mental capabilities, or lack of experience and knowledge, if they are supervised or have been instructed how to use it in a safe way and understand the hazards involved.
- ▶ keep away children under 3 years of age from the appliance unless they are constantly supervised.
- ▶ make sure children are not playing with the appliance.
- ▶ make sure children are supervised if they carry out cleaning and maintenance.
- ▶ hold the plug, not the cable, when unplugging the appliance.
- ▶ replace a damaged supply cord only by the manufacturer, its service agent or similarly qualified persons in order to avoid a hazard.
- ▶ follow these instructions if coal gas or other inflammable gas is leaking in the vicinity of the appliance: turn off the valve of the leaking gas, open the doors and windows and do not unplug or plug in the power cable of the appliance or any other appliance.
- ▶ open and close the doors only with the handles. The gap between the doors and between the doors and the cabinet is very narrow. Do not extend your hands in these areas to avoid pinching your fingers. Open or close the refrigerator doors only when there are no children standing within the range of door movement.
- ▶ disconnect the appliance from the electrical supply before undertaking any routine maintenance. Allow at least 5 minutes before restarting the appliance, as frequent starting may damage the compressor.
- ▶ eliminate the dust on the back of the unit at least once in the year to avoid hazard by fire, as well as increased energy consumption.

- ▶ notice that the product is set for operation at a specific ambient range between 10 and 43°C. The appliance may not work properly if it is left for a long period at a temperature above or below the indicated range.
- ▶ check the condition of food if a warming in the freezer has taken place.
- ▶ only use drinking water with models with water dispenser.

During daily use do not...

- x set unnecessarily low temperature in the refrigerator compartment. Minus temperatures may occur at high settings. Attention: Bottles can burst.
- x store medicines which need a precision storage temperature or bacteria or chemical agents in the appliance.
- x store liquids in bottles or cans (besides high percentage spirits) especially carbonated beverages in the freezer, as these will burst during freezing.
- x place unstable articles (heavy objects, containers filled with water) on the top of the appliance, to avoid personal injury caused by falling or electric shock caused by contact with water.
- x pull on the door shelves. The door may be pulled slant, the bottle rack, may be pulled away, or the appliance may topple.
- x damage the refrigerant circuit. If it does become damaged, do not use the appliance.
- x step on the freezer storage compartment door or drawer.
- x touch the inside surface of the freezer storage compartment when in operation, especially with wet hands, as your hands may freeze onto the surface.
- x touch frozen goods with wet hands (wear gloves). Especially do not eat ice lollies immediately after removal from the freezer compartment. There is the risk to freeze or the formation of frost blisters. FIRST aid: keep immediately under running cold water. Do not pull away!
- x scrape off frost and ice with sharp objects. Do not use sprays, electric heaters like heater, hair dryer, steam cleaners or other sources of heat in order to avoid damage to the plastic parts.
- x clean the appliance with hard brushes, wire brushes, detergent powder, petrol, amyl acetate, acetone and similar organic solu-

tions, acid or alkaline solutions. Please clean with special refrigerator detergent to avoid damage.

- x spray or flush the appliance during cleaning.
- x use water spray or steam to clean the appliance.
- x clean the cold glass shelves with hot water. Sudden temperature change may cause the glass to break.
- x use electrical devices inside the food storage compartments of the appliance, unless they are of the type recommended by the manufacturer.
- x try to repair the appliance by yourself. In case of repair please contact our customer service.



WARNING!

Do not store or use inflammables, explosives or corrosive materials in the appliance or in the vicinity.

Refrigerant gas information



WARNING!

The appliance contains the flammable refrigerant ISOBUTANE (R600a). Make sure the refrigerant circuit is not damaged during transportation or installation. Leaking refrigerant may cause eye injuries or ignite. If a damage has occurred, keep away open fire sources, thoroughly ventilate the room, do **not** plug or unplug the power cords of the appliance or any other appliance. Inform the customer service.

In case of eyes get into contact with the refrigerant, rinse immediately it under running water and call immediately the eye specialist.

Product Description

GB

Model A3FE742CMJ
A3FE742CGBJ

Model B3FE742CMJ

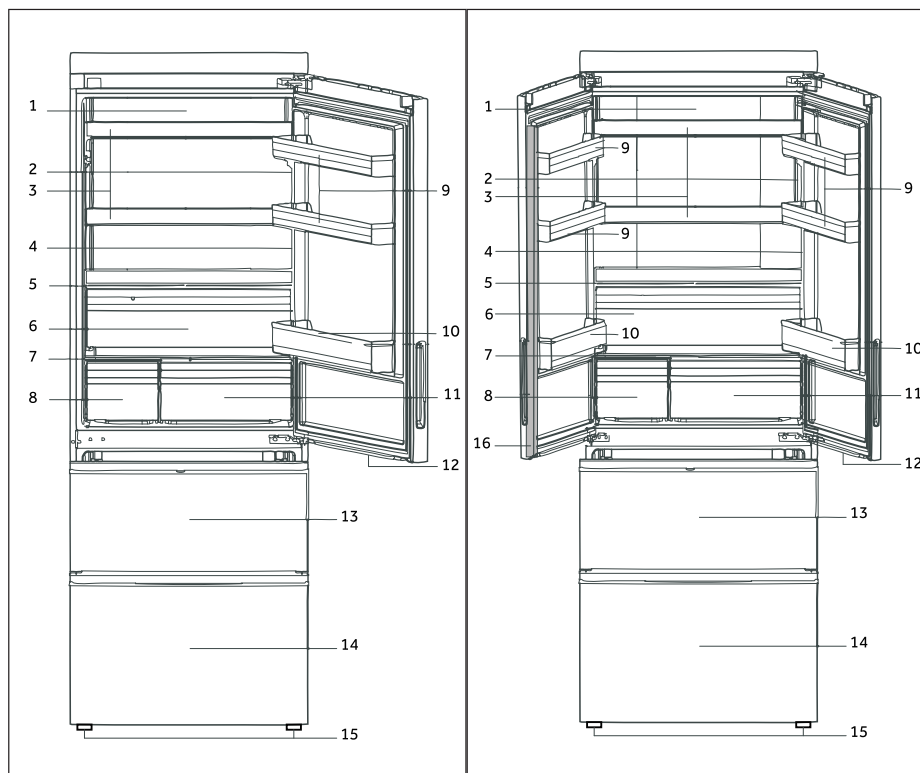

- 1 Refrigerator LED lamp
- 2 Rating plate
- 3 Glass shelves
- 4 O.K.-temperature indicator (optional)
- 5 Fruit and vegetable box cover
- 6 Fruit and vegetable box
- 7 My Zone glass cover
- 8 Special box

- 9 Upper door rack
- 10 Lower door rack
- 11 My Zone box
- 12 Freezer drawer LED lamp
- 13 Upper freezer storage drawer with pre-freezer rack
- 14 Lower freezer storage drawer with pre-freezer rack
- 15 Adjustable feet
- 16 Door strip

Model B3FE742CMJW

Model C3FE744CMJ and C3FE744CWJ

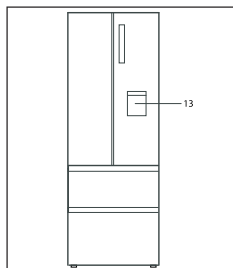
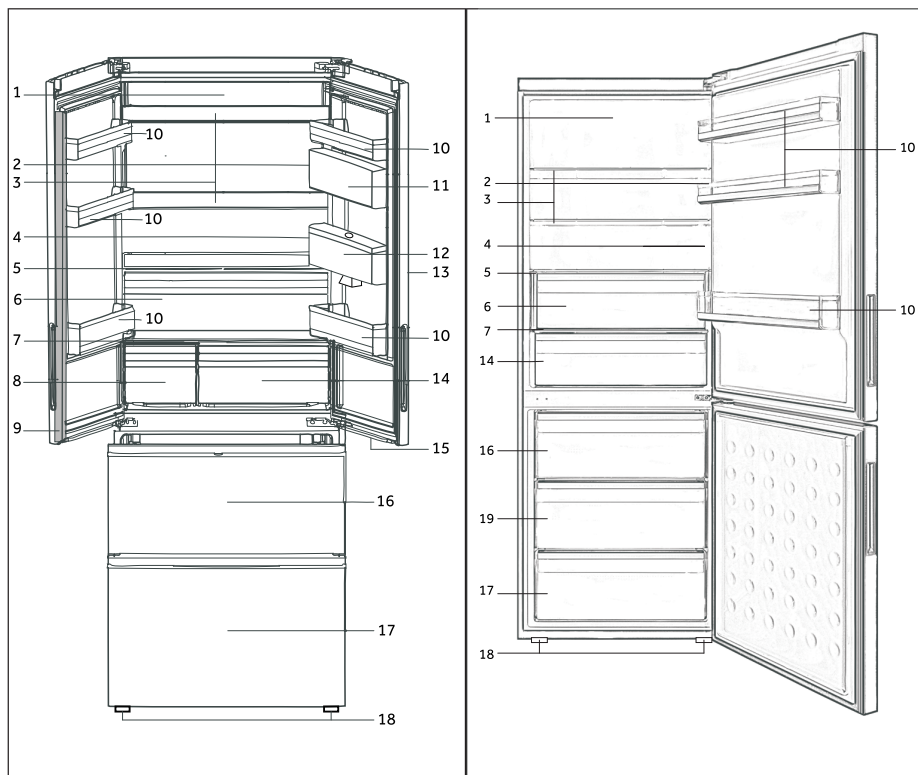

Mod. B3FE742CMJW

- | | |
|---|----------------------------------|
| 1 Refrigerator LED lamp | 11 Sealed box |
| 2 Rating plate | 12 Water tank |
| 3 Glass shelves | 13 Water dispenser |
| 4 O.K.-temperature indicator (optional) | 14 My Zone box |
| 5 Fruit and vegetable box cover | 15 Freezer drawer LED lamp |
| 6 Fruit and vegetable box | 16 Upper freezer storage drawer |
| 7 My Zone glass cover | 17 Lower freezer storage drawer |
| 8 Special box | 18 Adjustable feet |
| 9 Door strip | 19 Middle freezer storage drawer |
| 10 Door rack | |

Before first use

- ▶ Remove all packaging materials, keep them out of children`s reach and dispose them in an environmentally friendly manner.
- ▶ Clean the inside and outside of the appliance with water and a mild detergent before putting any food in it.
- ▶ After the appliance has been levelled and cleaned, wait for at least 2 hours before connecting it to the power supply. See Section INSTALLATION.
- ▶ Precool the compartments at high settings before loading with food. The function Super Cool and Super Freeze help to cool down the compartments quickly.
- ▶ The refrigerator temperature and freezer temperature are automatically set to 5° C and -18° C respectively. These are the recommended settings. If desired, you can change these temperatures manually. Please see FUNCTIONS.

Control panel

Model A3FE742CMJ and B3FE742CMJ/W
A3FE742CGBJ

Model C3FE744CMJ and C3FE744CWJ

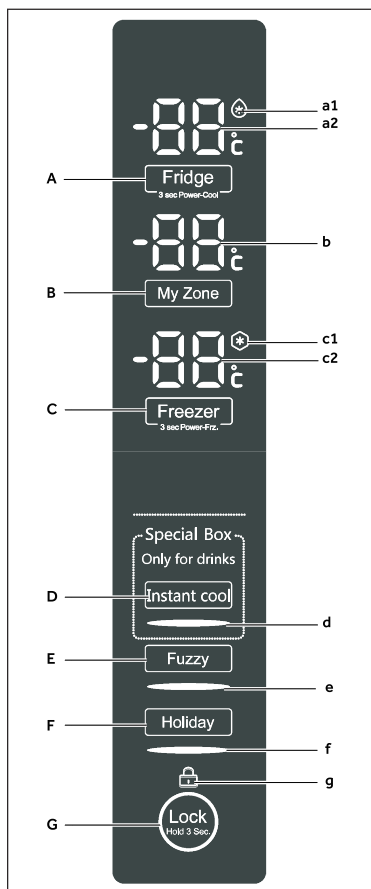

Buttons:

- A Fridge selector
- B My Zone selector
- C Freezer selector
- D Special box/instant cool selector
- E Fuzzy mode selector
- F Holiday mode selector
- G Panel lock selector
- H Fridge off- function selector

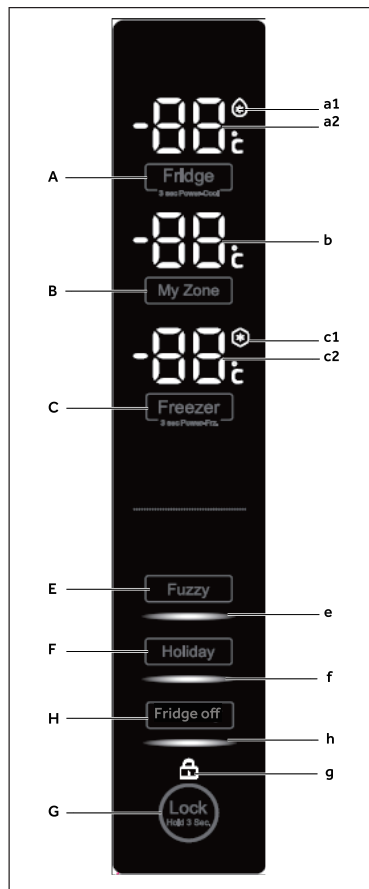

Indicators:

- a1 Super cool function
- a2 Temperature fridge
- b Temperature My Zone
- c1 Super freeze function
- c2 Temperature freezer
- d Instant cool function
- e Fuzzy mode
- f Holiday mode
- g Panel lock
- h Fridge off function

Sensor keys

The buttons on the control panel are sensor keys, which already respond when lightly touched with the finger.

Switch on /off the appliance

The appliance is in operation as soon as it is connected to the power supply.

When the appliance is powered on for the first time, indicator "c2" is shining on the display until the temperature reaches -5°C or after 1 hour working. The temperatures displayed in "a2", "b" and "c2" will show the actual temperatures in the compartment.



Notice

- ▶ The appliance is preset to the recommended temperature of 5°C (refrigerator) and -18°C (freezer). Under normal ambient condition you need not to set a temperature.
- ▶ When the appliance is switched on after disconnection from the main power supply, it may take up to 12 hours for the correct temperatures to be reached.

Empty the appliance before switching off. To switch off the appliance, pull the power cord out off the power socket.

Standby-mode

The display screen turns off automatically 30 seconds after pressing a key. The display will be automatically locked. It lights up automatically when pressing any key or opening the door (Alarm does not light up the display screen).

Select the working mode

You may need to select one of the following two ways to set the appliance:

1) Fuzzy mode

Under fuzzy mode, the appliance can automatically adjust the temperature setting according to the ambient temperature and temperature change in the appliance. If you do not have any special requirements, we recommend that you use fuzzy mode (refer to FUZZY MODE).

2) Manual adjusting mode:

If you want to manually adjust the temperature of the appliance in order to store a particular food, you can set the temperature via a temperature adjusting button (refer to ADJUST THE TEMPERATURE).

Lock/unlock panel

- ▶ Touch button "G" for 3 seconds to block all panel elements against activation. The related indicator "g" is now displayed.
- ▶ For unlocking press again the button.



Notice

The control panel is automatically blocked against activation if 30 seconds no button is pressed. For any settings the control panel must be unlocked.

Door/drawer opening alarm

When the refrigerator door or the freezer drawer is opened for more than 3 minutes, the door/drawer opening alarm will sound. The alarm can be silenced by either closing the door/drawer or touching the control panel. If the door/drawer is left open for more than 7 minutes, the light inside the refrigerator/under the refrigerator door and control panel illumination will automatically switch off.

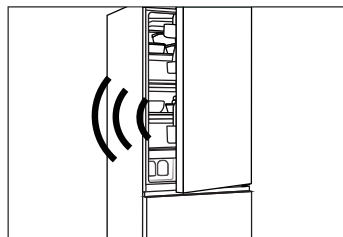

Adjust the temperature

The indoor temperatures are influenced by the following factors:

- ▶ Ambient temperature
- ▶ Frequency of door opening
- ▶ Amount of stored foods
- ▶ Installation of the appliance

Adjust the temperature for fridge

1. Unlock the panel if it is locked.
2. Press button „A“ (Fridge) for select the fridge compartment. Indicator „a2“ is flashing.
3. Press button „A“ to set the refrigerator temperature.

The temperature increases in sequences of 1°C from a minimum of 2°C to a maximum of 8°C, switching to 2°C again when pressing further. The optimum temperature in the refrigerator is 5 °C. Colder temperatures mean unnecessary energy consumption.

4. Press any key except „A“ to confirm, or the setting confirms automatically after 5 seconds. Indicator „a2“ stops flashing

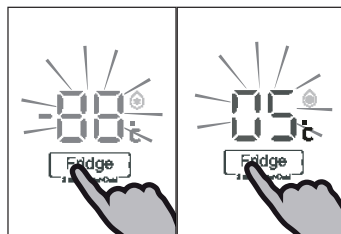

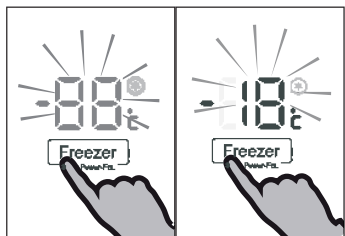

Adjust the temperature for freezer

1. Unlock the panel if it is locked.
2. Press button "C" (Freezer) for select the freezer compartment. Indicator "c2" is flashing.
3. Press button "C" (Freezer) to set the freezer temperature.
The temperature increases in sequences of 1°C from a minimum of -16°C to a maximum of -24°C, switching to -16°C again when pressing further.
The optimum temperature in the freezer is -18°C. Colder temperatures mean unnecessary energy consumption.
4. Press any key except "C" (Freezer) to confirm, or the setting confirms automatically after 5 seconds. Indicator "c2" stops flashing.

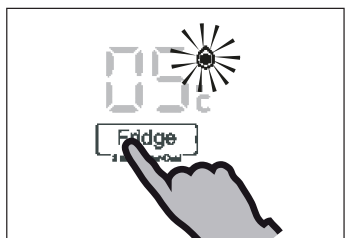

Super cool function

Switch on the Super cool function if larger quantity of food should be stored (for example after the purchase). The Super cool function accelerates the cooling of fresh food and protects the goods already stored from undesirable warming. The factory setting temperature is + 2 °C.

1. Unlock the panel if it is locked.
2. Press button „A" (Fridge) for 3 seconds. Indicator „a1" illuminates and the function is activated.
3. The same operation can exit super cool function.



Notice

This function will be automatically disabled after 3 hours.



Super freeze function

Fresh food should be frozen as quickly as possible to the core. This preserved the best nutritional value, appearance and taste. The Super freeze function accelerates the freezing of fresh food and protects the goods already stored from undesirable warming. If you need to freeze a large amount of food once, it is recommended to set the Super -freeze function on ahead for 24h before the usage of frozen room.

1. Unlock the panel if it is locked.
2. Press button „C" (Freeze) for 3 seconds Indicator „c1" illuminates and the function is activated.
3. The same operation can exit super freeze function.



Notice

The Super-freeze function will automatically switch off after 56 hours. The appliance is then operated at the previously set temperature.

My Zone box

The fridge compartment is equipped with a My Zone box. In accordance with the food's storage demands, the most suitable temperature can be selected to get the optimal nutritional value of the foods. Storage temperature can be adjusted between -3°C and 5°C .

- ▶ $+2^{\circ}\text{C}$ -5°C is suitable to store vegetable and fruit,
- ▶ -2°C -2°C is suitable to store fresh fish, meat and cooked food in 1-2 days
- ▶ -3°C can defrost the frozen food, after defrosting the food will be part frozen, convenient for cutting and cooking

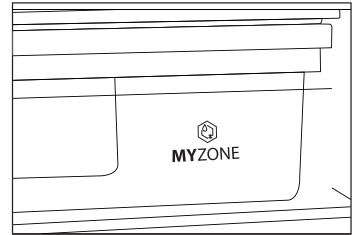

Notice

- ▶ Due to different water contents of meat, some meat with more moisture will be frozen at temperatures lower than 0°C . So "immediately cut" meat should be stored in My-Zone box, with temperatures min. 0°C .
- ▶ Cold-sensitive fruits like pineapple, avocado, bananas, grapefruits and vegetables such as potatoes, aubergines, beans, cucumbers, zucchini and tomatoes and cheese should not be stored in the My Zone box.

Adjust the temperature for My Zone box

1. Unlock the panel if it is locked.
2. Press button "B" (My Zone) for select the My Zone box. Indicator "b" is flashing.
3. Press button "B" (My Zone) again to set the My Zone box temperature.
The temperature increases in sequences of 1°C from a minimum of -3°C to a maximum of 5°C , switching to -3°C again when pressing further.
4. Press any key except "B" (My Zone) to confirm, or the setting confirms automatically after 5 seconds. Indicator "b" stops flashing.

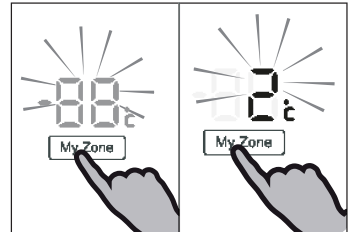

Notice

My zone storage temperature setting number cannot be higher than the fridge temperature setting number.



Instant cool function (Special Box) (Only mod. A3FE742CMJ and B3FE742CMJ/W A3FE742CGBJ)

In instant cool function, you can quick cool beverages, which are stored in the special box, from room temperature to a refreshing temperature in 30 minutes. The function will exit after 30 minutes, after the compartment temperature is set between 0 °C and 5 °C, suggest to store beverages. The temperature of the special box will be influenced by the setting of refrigerator temperature.

- ▶ Unlock the panel if it is locked.
- ▶ Press button "D" (Instant cool) to select the Special Box. Indicator "d" illuminates and the function is activated.
- ▶ The same operation can exit instant cool function manually.

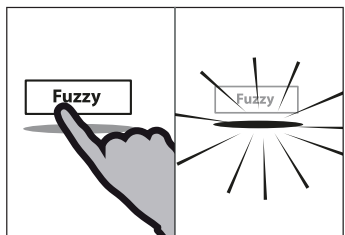

Fuzzy mode

In the Fuzzy mode, the appliance can automatically adjust the temperature setting according to the ambient temperature and temperature change in the appliance. This function is totally hand free.

- ▶ Unlock the panel if it is locked.
- ▶ Press button "E" (Fuzzy).
- ▶ Indicator "e" illuminates and the function is activated.
- ▶ The function can be deactivated by pressing button "E" (Fuzzy) again or by performing any other setting.

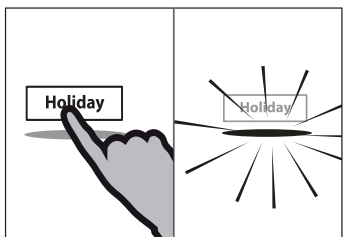

Holiday function

This function sets the refrigerator temperature permanently to 17°C.

This allows to keep the door of the empty refrigerator closed without causing an odour or mold - during a long absence (e.g. during holiday). The freezer compartment is free for your setting.

- ▶ Unlock the panel if it is locked.
- ▶ Press button F (Holiday).
- ▶ Indicator f illuminates and the function is activated.
- ▶ The function can be deactivated by pressing button F (Holiday) again or by setting the refrigerator temperature or by performing any other setting.



WARNING!

During the holiday function no goods must be stored in the refrigerator compartment. The temperature of + 17 °C is too high for storing food.

Fridge off function (Only model C3FE744CMJ and C3FE744CW)

This function shuts down the refrigerator. This has no effect on the freezer compartment.

1. Unlock the panel if it is locked.
2. Press button "H" (Fridge off) to select the Fridge off function. Indicator "h" illuminates and the function is activated.
3. The same operation can exit Fridge off function manually.

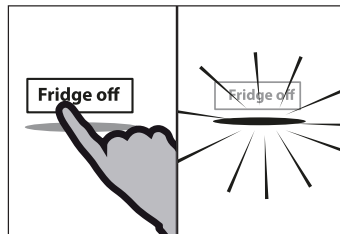

WARNING!

- ▶ Empty the appliance before switching off.
- ▶ Keep the door of the refrigerating compartment open, when Fridge off function is activated, in order to avoid odour or mold.

Water dispenser (Only models with water dispenser)

With the water dispenser cool drinking water can be tapped.
The water tank should be cleaned before first use (see CARE AND CLEANING).

Filling the water tank



WARNING!

Use drinking water only.

1. Ensure that the water tank is properly inserted (see EQUIPMENT)
2. Rotate and lift the round lid (A) and fill the water tank up with fresh drinking water.
3. Fill water only up to the mark (1,8 l); as it could overflow when the door opens and closes.
4. Close the round lid until it clicks into place.

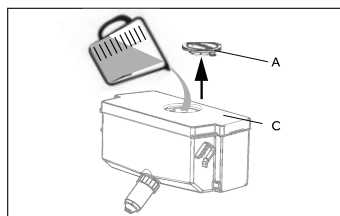

Notice

- ▶ Before refilling dispose residual water and clean the water tank.
- ▶ When you don't need water for a long time, please empty the water tank and insert the cleaned tank.
- ▶ The cover (C) on the water tank is additionally used to save energy. If you do not want to get water from the water dispenser for a long period, please still install the cover because of better insulating and saving energy.

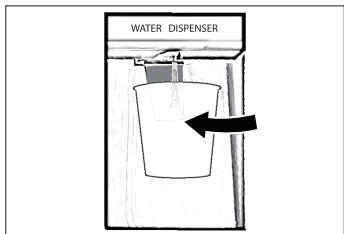

Getting water from the dispenser

1. Place a glass underneath the water outlet.
2. Push it gently against the water dispenser lever with your glass.

Make sure the glass is in line with the dispenser to prevent the water from splashing out.



Energy saving tips

- ▶ Make sure the appliance is properly ventilated (see INSTALLATION).
- ▶ Do not install the appliance in direct sunlight or in the near of heat sources (e.g. stoves, heaters).
- ▶ Avoid unnecessarily low temperature in the appliance. The energy consumption increases the lower the temperature in the appliance is set.
- ▶ Functions like SUPER COOL or SUPER FREEZE consume more energy.
- ▶ Allow warm food to cool down before placing it in the appliance.
- ▶ Open the appliance door as little and as briefly as possible.
- ▶ Do not overfill the appliance to avoid obstructing the air flow.
- ▶ Avoid air within the food packaging.
- ▶ Keep door seals clean so that the door always closes correctly.
- ▶ Defreeze frozen food in the fridge storage compartment.

Tips on storing fresh food

Storing into the refrigerator compartment

- ▶ Keep your fridge temperature below 5°C.
- ▶ Hot food must be cooled to room temperature before storing in the appliance.
- ▶ Foods stored in the refrigerator should be washed and dried before storing
- ▶ Food to be stored should be properly sealed to avoid odour or taste alterations.
- ▶ Do not store excessive quantities of food. Leave spaces between foods to allow cold air flowing around them, for a better and more homogeneous cooling.
- ▶ Foods eaten daily should be stored at the front of the shelf.
- ▶ Leave a gap between foods and the inner walls, allowing air flowing. In special way don't store foods against the rear wall: foods could freeze against rear wall. Avoid direct contact of food (especially oily or acidic food) with the inner liner, as oil/acid can erode the inner liner. Clean away oily/acid dirt whenever it is found.
- ▶ Defreeze frozen food in the fridge storage compartment. This way, you can use the frozen food to decrease the temperature in the compartment and save energy.
- ▶ The ageing process of fruit and vegetables such as courgettes, melons, papaya, banana, pineapple, etc. can be accelerated in the refrigerator. Therefore, it is not advisable to store them in the refrigerator. However, the ripening of strongly green fruits can be promoted for a certain period. Onions, garlic, ginger and other root vegetables should also be stored at room temperature.
- ▶ Unpleasant odours inside the fridge are a sign that something has spilled and cleaning is required. See CARE AND CLEANING.
- ▶ Different foods should be placed in different areas according to their properties:

Food	Location
Butter, cheese	Upper door rack
Eggs	Door rack
Fruit, vegetables, salad	Fruit- and vegetable box or My Zone box (2°C ~ 5°C)
Meat, sausage, cheese, milk	Lower area (lowest shelf / coverage above the fruit- and vegetable box)
Dairy products, canned food, cans	Upper area or door rack
Drinks, bottles, tubes	Door rack
Fresh meat, fresh fish, sausages, cooked foods	My Zone box (-2°C ~ 2°C)
Drinks	Special box with instant cool function (Only model A3FE742CMJ and B3FE742CMJ/W A3FE742CGBJ)

Storage into the freezer compartment

- ▶ Keep the freezer temperature at -18°C.
- ▶ 24 hours before freezing switch on the Super-freeze function; -for small quantities of food 4-6 hours are sufficient.
- ▶ Hot food must be cooled to room temperature before storing in the freezer compartment.
- ▶ Food cut into small portions will freeze faster and be easier to defrost and cook. The recommended weight for each portion is less than 2.5 kg
- ▶ It is better to pack food before putting it into the freezer. The outside of the packaging must be dry to avoid bags sticking together. Packaging materials should be odour-free, airtight, non-poisonous and nontoxic.
- ▶ In order to avoid expiration of storage periods, please note the freezing date, time limit and name of the food on the packaging according to the storage periods of different foods.
- ▶ **WARNING!** Acid, alkali and salt etc. could erode the internal surface of the freezer. Do not place the food having these substances (e.g. sea fish) directly on the internal surface. Salt water in the freezer should be cleaned up immediately.
- ▶ Do not exceed the food storage times recommended by the manufacturers. Only take the required amount of food out of the freezer.
- ▶ Consume defrosted food quickly. Defrosted food cannot be re-frozen unless it is first cooked, otherwise it may be less edible.
- ▶ Do not load excessive quantities of fresh food in the freezer compartment. Refer to the freezing capacity of the freezer – See TECHNICAL DATA or data at the type plate.
- ▶ Food can be stored in the freezer at a temperature of at least -18°C for 2 to 12 months, depending on its properties (e.g., meat: 3-12 months, vegetables: 6-12 months)
- ▶ When freezing fresh food, avoid bringing it in contact with already frozen food. Risk of thawing!
- ▶ Defreeze frozen food in the fridge. This way, you can use the frozen food to decrease the temperature in the compartment and save energy.

When storing commercially frozen foods, please follow these guidelines:

- ▶ Always follow manufacturers' guidelines for the length of time you should store food for. Do not exceed these guidelines!
- ▶ Try to keep the length of time between purchase and storage as short as possible to preserve food quality.
- ▶ Buy frozen foods, which have been stored at a temperature of -18 °C or below.
- ▶ Avoid buying food which has ice or frost on the packaging – This indicates that the products might have been partially defrosted and refrozen at some point – temperature rises affect the quality of food.

Multi-air-flow

The refrigerator is equipped with a multi-air-flow system, with which cool air flows are located on every shelf level. This helps to maintain a uniform temperature to ensure that your food is kept fresher for longer.

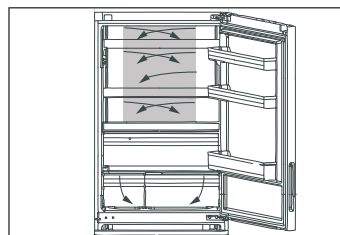

Adjustable shelves

The height of the shelves can be adjusted to fit your storage needs.

1. To relocate a shelf, remove it first by uplifting its hind edge (1) and pulling it out (2).
2. To reinstall it, put it on the lugs on both sides and push it to the most rearward position until the rear of the shelf is fixed inside the slots in the sides.

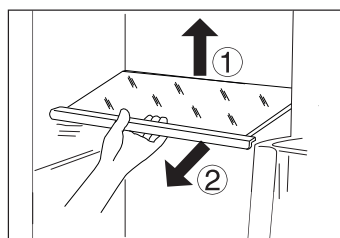

Notice:

Ensure that all ends of a shelf are level.

My-Zone box

For the use and setting of the My Zone box, please check section USE (My- Zone box)

Fruit and vegetable box with automatic humidity control

Fruits and vegetables will remain fresh for a longer time if they are stored in this compartment with automatically humidity control.

The fruit and vegetable box cover is equipped with an ecological plant membrane with respiratory function.

If the humidity increases due to respiration of fresh vegetables, the structure of the membrane opens and allows excess moisture to escape to the outside air. If the vegetable/fruit loses too much water, the membrane prevents water evaporation. So fruits and vegetables box humidity can be maintained at optimum humidity of 90%.

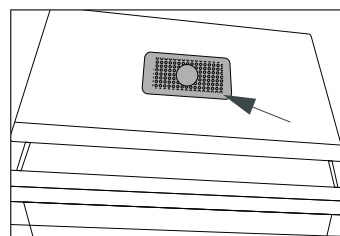
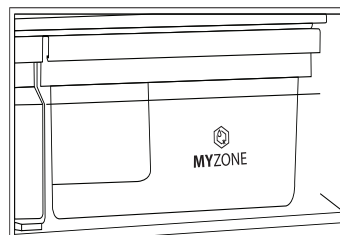

Notice:

Do not cover the plant membrane!

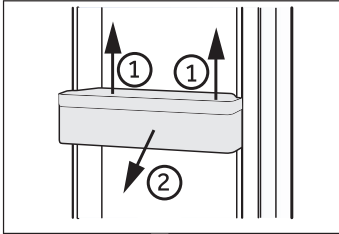

Removable door racks

The door racks can be removed for cleaning:
Place hands on each side of the rack, lift it upwards (1) and pull it out (2).

In order to insert the door rack, the above steps are carried out in reverse order.

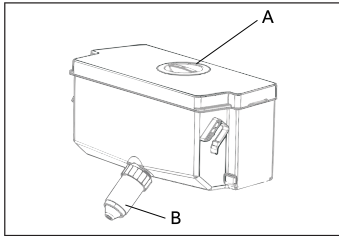

Removable water tank (Only models with water dispenser)

The water tank can be removed and reinstalled for cleaning in the same way as the door racks.

Insert water tank (Only models with water dispenser)

Place the water tank in the position that the water outlet (B) fits into the opening of the door. Make sure that the water tank is locked.

i Notice:

- ▶ If the water tank is not properly inserted, water can drip from the connection.
- ▶ Do not use excessive force when removing or installing the water tank, to avoid damaging the tank.

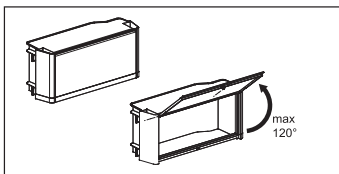

Sealed box (Only mod. B3FE742CMJW)

It is used for separately storage of medicine or cosmetic.

The seal box shouldn't be opened more than 120°, as doing so might damage the seal box

! WARNING!

Do not store things that need precision storage temperature such as drug and food therapy articles, to prevent them deteriorating

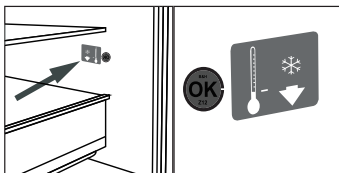

OPTIONAL: OK-temperature indicator

The OK-temperature indicator can be used to determine temperatures below +4°C. Gradually reduce the temperature if the sign does not indicate "OK".

i Notice:

When the appliance is switched on, it may take up to 12 hours for the correct temperatures to be reached.

3D-freezer drawer

(Only mod. A3FE742CMJ and B3FE742CMJ/W
A3FE742CGBJ)

The freezer drawers can be extended straightly and completely. They are mounted on easy-roll telescopic runners, so that you can store and remove the freezing good comfortable. Because of the automatic door closing mechanism the handling is easy and you save energy.

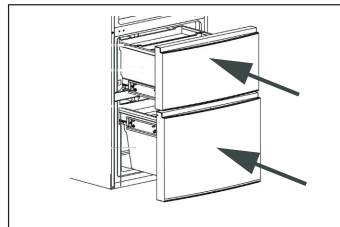
**WARNING!**

Do not overload the drawers: Max. load of each drawer: 35 kg.!

Removable freezer drawer

(Only mod. A3FE742CMJ and B3FE742CMJ/W
A3FE742CGBJ)

Large items of e.g. frozen food can be stored after removing internal drawers and trays. For optimized freezing of the maximum amount, put the food on the glass shelf between the freezing compartments (see arrow).

To remove the trays pull out to the stop, lift and remove. Goods should not protrude beyond the front edge of the shelf.

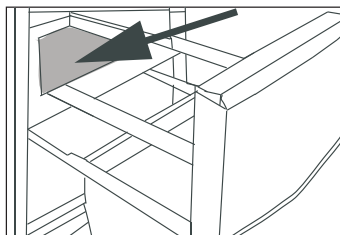
**Pre-freezing compartment**

(Only mod. A3FE742CMJ and B3FE742CMJ/W
A3FE742CGBJ)

Each freezer drawer is equipped with a pre-freezing compartment. Fresh frozen food can be separated from already frozen, so that a smooth freezing process can take place and freezing food will not defrosted. After rearrangement of frozen food these compartments can be used for easy storage of small parts such as herbals, ice cream or for the ice cube tray.

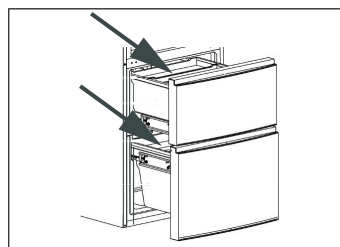
**Ice cube tray**

1. Fill the ice cube tray 3/4 full of water, close t with the cover and put it into the pre-freezing compartment.
2. Twist the ice cube tray slightly or hold it under flow- ing water to loosen the ice cubes.

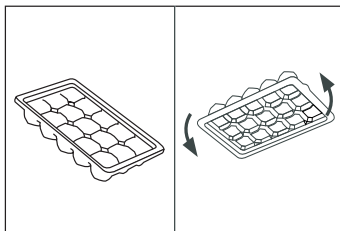



WARNING!

Disconnect the appliance from the power supply before cleaning.

Cleaning

Clean the appliance when only little or no food is stored.

The appliance should be cleaned every four weeks for good maintenance and to prevent bad stored food odors.



WARNING!

- ▶ Do not clean the appliance with hard brushes, wire brushes, detergent powder, petrol, amyl acetate, acetone and similar organic solutions, acid or alkaline solutions. Please clean with special refrigerator detergent to avoid damage.
- ▶ Do not spray or flush the appliance during cleaning.
- ▶ Do not use water spray or steam to clean the appliance.
- ▶ Do not clean the cold glass shelves with hot water. Sudden temperature change may cause the glass to break .
- ▶ Do not touch the inside surface of the freezer storage compartment, especially with wet hands, as your hands may freeze onto the surface.
- ▶ In case of heating check the condition of frozen goods.

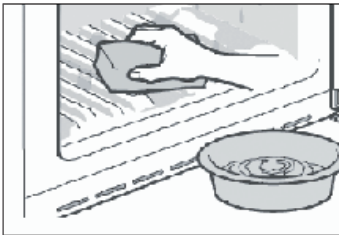

- ▶ Always keep the door gasket clean.
- ▶ Clean the inside and housing of the appliance with a sponge dampened in warm water and neutral detergent.
- ▶ Rinse and dry with soft cloth.
- ▶ Do not clean any of the parts of the appliance in a dishwasher.
- ▶ Allow at least 5 minutes before restarting the appliance as frequent starting may damage the compressor.

Cleaning the water tank (Only models with water dispenser)

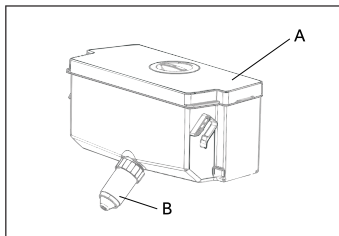

1. Take off the water tank out of the appliance.
2. Remove the cover (A).
3. Unscrew the dispenser cock (B)
4. Clean the tank and dispenser cock with warm water and liquid dishwashing detergent. Make sure all soap is rinsed off.
5. Mount the dispenser cock, close the cover and replace the tank inside the appliance.

Defrosting

The defrosting of the refrigerator and the freezer compartment are done automatically; no manual operation is needed.

Replacing the LED-lamps



WARNING!

Do not replace the LED lamp yourself, it must only be replaced by either the manufacturer or the authorised service agent.

The lamp adopts LED as its light source, featuring low energy consumption and long service life. If there is any abnormality, please contact the customer service. See CUSTOMER SERVICE.

Parameters of the lamp:

Model	Refrigerator compartment		Freezer compartment	
	Voltage	max Power	Voltage	max Power
A3FE742CMJ A3FE742CGBJ B3FE742CMJ B3FE742CMJW	12 V	10 W	12V	2 W
C3FE744CMJ C3FE744CWJ	12V	2 W	-	-

Removable auxiliary door gaskets

(Only mod. A3FE742CMJ and B3FE742CMJ/W
A3FE742CGBJ)

There are six auxiliary door gaskets on the upper and lower freezer drawer.

1. Locate the five indicated door gaskets on the upper and lower freezer drawer.
2. Make sure the bent slices of the gaskets point inwards when attaching.
3. Locate the **lower** gasket of the upper drawer as indicated.
4. Make sure the bent slice of this gasket points downwards when attaching.

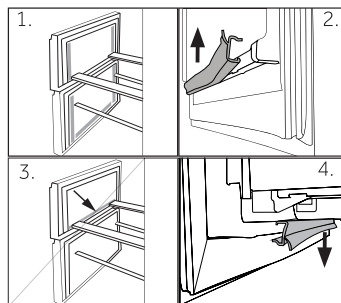

You get these gaskets as well as the revolving door / drawer gaskets via the customer service (see warranty card).

Non-use for a longer period

If the appliance is not used for an extended period of time, and you will not use the Holiday-function for the refrigerator:

- ▶ Take out the food.
- ▶ Empty and clean the watertank (only models with water dispenser).
- ▶ Unplug the power cord.
- ▶ Clean the appliance as described above.
- ▶ Keep the door and freezer drawers/door open to prevent the creation of bad odours inside.



Notice

Turn the appliance off only if strictly necessary.

Moving the appliance

1. Remove all food and unplug the appliance.
2. Secure shelves and other moveable parts in the fridge and the freezer with adhesive tape.
3. Do not tilt the refrigerator more than 45° to avoid damaging the refrigerating system.



WARNING!

- ▶ Do not lift the appliance by its handles.
- ▶ Never place the appliance horizontally on the ground.

Many occurring problems could be solved by yourself without specific expertise. In case of a problem please check all shown possibilities and follow below instructions before you contact an after sales service. See CUSTOMER SERVICE.



WARNING!

- ▶ Before maintenance, deactivate the appliance and disconnect the mains plug from the mains socket.
- ▶ Electrical equipment should be serviced only by qualified electrical experts, because improper repairs can cause considerable consequential damages.
- ▶ A damaged supply should only be replaced by the manufacturer, its service agent or similarly qualified persons in order to avoid a hazard.

Problem	Possible Cause	Possible Solution
The compressor does not work.	<ul style="list-style-type: none"> • Mains plug is not connected in the mains socket. • The appliance is in the defrosting cycle 	<ul style="list-style-type: none"> • Connect the mains plug. • This is normal for an automatic defrosting
The appliance runs frequently or runs for a too long period of time.	<ul style="list-style-type: none"> • The indoor or outdoor temperature is too high. • The appliance has been off power for a period of time. • A door/drawer of the appliance is not tightly closed. • The door/drawer has been opened too frequently or for too long. • The temperature setting for the freezer compartment is too low. • The door/drawer gasket is dirty, worn, cracked or mismatched. • The required air circulation is not guaranteed. 	<ul style="list-style-type: none"> • In this case, it is normal for the appliance to run longer. • Normally, it takes 8 to 12 hours for the appliance to cool down completely. • Close the door/drawer and ensure the appliance is located on a level ground and there is no food or container jarring the door. • Do not open the door/drawer too frequently. • Set the temperature higher until a satisfactory refrigerator temperature is obtained. It takes 24 hours for the refrigerator temperature to become stable. • Clean the door/drawer gasket or replace them by the customer service. • Ensure adequate ventilation.
The inside of the refrigerator is dirty and/ or smells.	<ul style="list-style-type: none"> • The inside of the refrigerator needs cleaning. • Food of strong odour is stored in the refrigerator. 	<ul style="list-style-type: none"> • Clean the inside of the refrigerator. • Wrap the food thoroughly..

Problem	Possible Cause	Possible Solution
It is not cold enough inside the appliance.	<ul style="list-style-type: none"> The temperature is set too high. Too warm goods has been stored. Too much food has been stored at one time. The goods are too close to each other. A door/drawer of the appliance is not tightly closed. The door/drawer has been opened too frequently or for too long. 	<ul style="list-style-type: none"> Reset the temperature. Always cool down goods before storing them. Always store small quantities of food. Leave a gap between several foods allowing air flowing. Close the door/drawer. Do not open the door/drawer too frequently.
It is too cold inside the appliance.	<ul style="list-style-type: none"> The temperature is set too low. The Super freeze/Super cool-function is activated or is running too long. 	<ul style="list-style-type: none"> Reset the temperature. Switch off the Super freeze/Super cool--function
Moisture formation on the inside of the refrigerator compartment.	<ul style="list-style-type: none"> The climate is too warm and too-damp. A door/drawer of the appliance is not tightly closed. The door/drawer has been opened too frequently or for too long. Food containers or liquids are left open. 	<ul style="list-style-type: none"> Increase the temperature. Close the door/drawer. Do not open the door/drawer too frequently. Let hot foods cool to room temperature and cover foods and liquids.
Moisture accumulates on the refrigerator's outside surface or between the doors/door and drawer.	<ul style="list-style-type: none"> The climate is too warm and too damp. The door/drawer is not closed tightly. The cold air in the appliance and the warm air outside it condensates. 	<ul style="list-style-type: none"> This is normal in damp climate and will change when the humidity decreases. Ensure that the door/drawer is tightly shut.
Strong ice and frost in the freezer compartment.	<ul style="list-style-type: none"> The goods were not adequately packaged . A door/drawer of the appliance is not tightly closed. The door/drawer has been opened too frequently or for too long. The door/drawer gasket is dirty, worn, cracked or mismatched. Something on the inside prevents the door/drawer to close properly. 	<ul style="list-style-type: none"> Always pack the goods well. Close the door/drawer. Do not open the door/drawer too frequently. Clean the door/drawer gasket or replace them by new ones. Reposition the shelves, door racks, or internal containers to allow the door/drawer to close.

Problem	Possible Cause	Possible Solution
The appliance makes abnormal sounds.	<ul style="list-style-type: none"> The appliance is not located on level ground. The appliance touches some object around it. 	<ul style="list-style-type: none"> Adjust the feet to level the appliance. Remove objects around the appliance.
A slight sound is to be heard similar to that of flowing water.	<ul style="list-style-type: none"> - 	<ul style="list-style-type: none"> This is normal.
You will hear an alarm beep.	<ul style="list-style-type: none"> The fridge storage compartment door is open. The temperature in the freezer is too high. 	<ul style="list-style-type: none"> Close the door or silence the alarm manually. The alarm is normal when it is first started due to relatively higher temperature. You can silence the alarm manually (see section USE).
You will hear a faint hum.	<ul style="list-style-type: none"> The anti-condensation system is working 	<ul style="list-style-type: none"> This prevents condensation and is normal
The interior lighting or cooling system does not work.	<ul style="list-style-type: none"> Mains plug is not connected in the mains socket. The power supply is not intact. The LED-lamp is out of order. 	<ul style="list-style-type: none"> Connect the mains plug. Check the electrical supply to the room. Call the local electricity company! Please call the service for changing the lamp.

Power interruption

In the event of a power cut, food should remain safely cold for about 16 hours. Follow these tips during a prolonged power interruption, especially in summer:

- ▶ Open the door/drawer as few times as possible.
- ▶ Do not put additional food into the appliance during a power interruption.
- ▶ If prior notice of a power interruption is given and the interruption duration is longer than 16 hours, make some ice and put it in a container in the top of the refrigerator compartment.
- ▶ An inspection of the goods is required immediately after the interruption.
- ▶ As temperature in the refrigerator will rise during a power interruption or other failure, the storage period and edible quality of food will be reduced. Any food that defrosts should be either consumed, or cooked and refrozen (where suitable) soon afterwards in order to prevent health risks.

Unpacking



WARNING!

- ▶ The appliance is heavy. Always handle with at least two persons.
 - ▶ Keep all packaging materials out of children's reach and dispose them in an environmentally friendly manner.
-
- ▶ Take the appliance out of the packaging.
 - ▶ Remove all packaging materials.

Environmental conditions

The room temperature should always be between 10° C and 43° C, since it can influence the temperature inside the appliance and its energy consumption. Do not install the appliance near other heat-emitting appliances (ovens, refrigerators) without isolation.

Door reversibility

(Only model A3FE742CMJ, C3FE744CMJ and C3FE744CWJ
A3FE742CGBJ)

Before the appliance is permanently installed, check the correct position of the door hinge. If necessary see section the DOOR REVERSIBILITY.

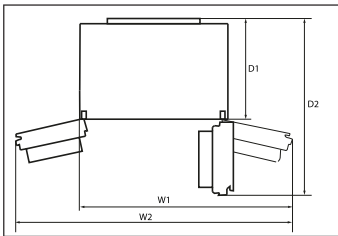

Space requirement

Required space when door is opened:

Model	Appliance width in mm		Appliance depth in mm	
	W1	W2	D1	D2
A3FE742CMJ A3FE742CGBJ C3FE744CMJ C3FE744CWJ	1100	-	700	1323
B3FE742CMJ B3FE742CMJW	-	1120	700	970

Ventilation cross-section

To achieve sufficient ventilation of the appliance for safety reasons, the information of the required ventilation cross sections must be observed.

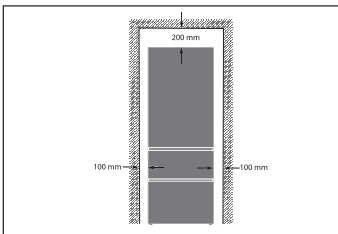

Aigning the appliance

The appliance should be placed on a flat and solid surface.

1. Tilt the appliance slightly backwards.
2. Set the feet to the desired level.

Make sure the distance to the wall on the hinge side is at least 100 mm for the door to open properly.

3. The stability can be checked by alternately bumping on the diagonals. The slightly swaying should be the same in both directions. Otherwise the frame can warp; possible leaking door seals are the result. A low tendency to the rear facilitates the closing of the door.

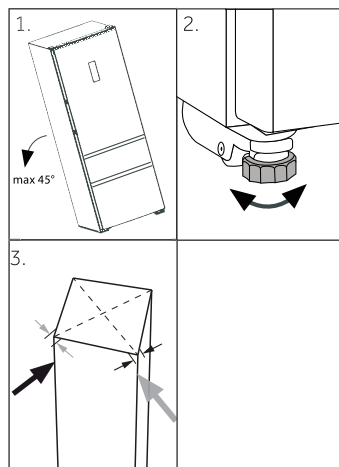

Waiting time

To the maintenance-free lubrication oil is located in the capsule of the compressor. This oil can get through the closed pipe system during slanting transport. Before connecting the appliance to the power supply you have to wait 2 hours so that the oil runs back into the capsule.

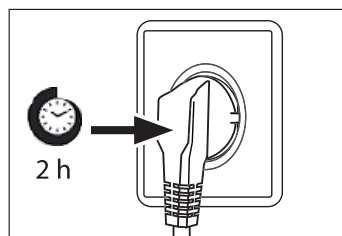

Electrical connection

Before each connection check if:

- ▶ power supply, socket and fusing are appropriate to the rating plate.
- ▶ the power socket is earthed and no multi-plug or extension.
- ▶ the power plug and socket are strictly according.

Connect the plug to a properly installed household socket.



WARNING!

To avoid risks a damaged power cord must be replaced by the customer service (see warranty card).

Door Reversibility

(Only model A3FE742CMJ, C3FE744CMJ and C3FE744CWJ

A3FE742CGBJ)

Before connecting the appliance to the power supply you should check, whether the door swing must be changed from right (as delivered) to left, if this is required by the installation location and the usability.



WARNING!

- ▶ The appliance is heavy. You need two persons to carry out the door reversibility.
- ▶ Before any operation, first unplug the appliance from the mains .
- ▶ Do not tilt the appliance more than 45 ° to prevent damage of the cooling system.

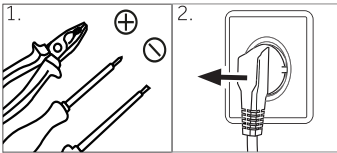

1. Provide necessary tool.
2. Unplug the appliance.

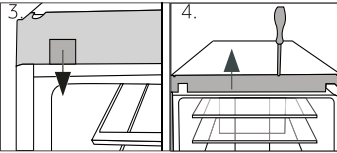

3. Remove the fixation of the cover
4. Remove the faceplate of the body

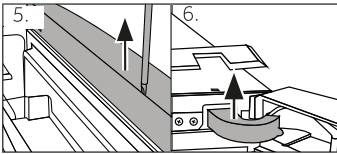

5. Remove the topplate of the upper door.
6. Remove the hinge cover.

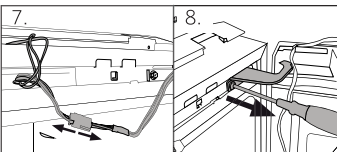

7. Unplug the connection cable
8. Unscrew the upper hinge.

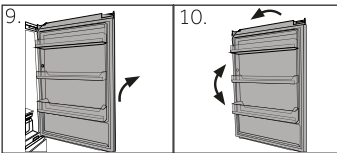

9. Lift the loose upper door carefully off the lower hinge.
10. Turn the upper door upside down and change the position of the hinge barrel on the lower side of the door.

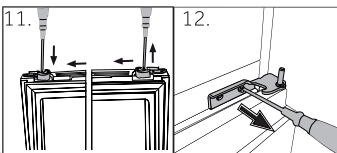

11. Change the door stop from the current position to opposite side
12. Unscrew the lower hinge of the upper door.

13. Change the positions of the blanking plugs and the screw on the side.

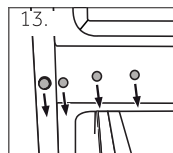

Next steps (a-f) are only necessary for model C3FE744CMJ and C3FE744CWJ:

- a Remove lower door
 b Change the positions of the blanking plug at the top of the lower door.
 c Change the door stop at the bottom of the lower door from the current position to opposite side
 d Unscrew the lower hinge
 e Take out the new lower hinges from the accessory bag and screw the new lower hinge to the other side of the door opening
 f Lift the lower door carefully on to the lower hinge so that the pivot fits into the hinge barrel.

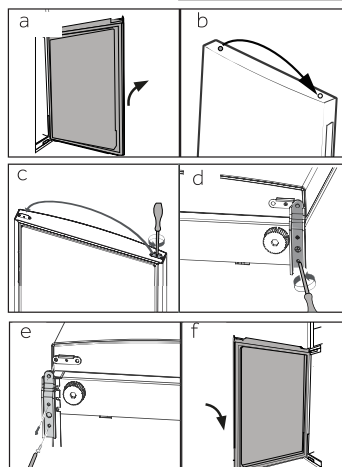

14. Take out the new hinges from the accessory bag and screw the new lower hinge of upper door to the other side of the door opening.

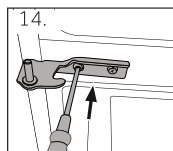

Only for model C3FE744CMJ and C3FE744CWJ:

Be sure the pivot fits into the hinge barrel of lower door.

15. Lift the door carefully on to the lower hinge so that the pivot fits into the hinge barrel.
 16. Fix the upper hinge with the screws.

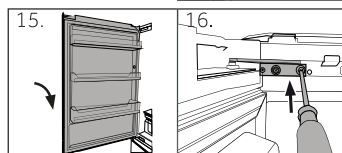

17. Put the connection cable through the hinge cover (delivered in the accessory bag) and put it over the hinge.
 18. Plug in the connection cable and fit it into the opening.
 19. Replace faceplate and cover, fix it with the screws and reinsert the fixation (see fig. 3).

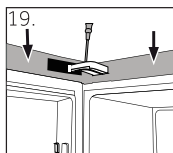
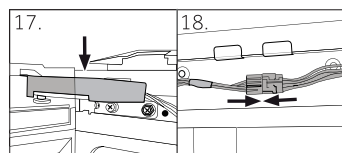

After the change of the door check that the door seals are located properly on the housing and all screws are tightened well.

Product fiche according to regulation EU No. 1060/2010

Trade mark	Haier		
Model identifier	A3FE742CMJ A3FE742CGBJ	B3FE742CMJ/W	C3FE744CMJ C3FE744CWJ
Category of the model	Refrigerator-freezer		
Energy efficiency class	A++		
Annual energy consumption (kWh/year) ¹⁾	313	311	321
Storage volume cooling (L)	307	297	314
Storage volume freezing (L) ****	129	129	136
Star rating	✱***		
Temperature of other compartments > 14°C	Non applicaber		
Frostfree system	Yes		
Power cut safe (h)	16		
Freezing capacity (kg/24h)	12		
Climate class This appliance is intended to be used at an ambient temperature between 10 °C and 43°C.	SN-N-ST-T		
Airborne acoustical noise emissions (db(A) re 1pW)	38		
Construction type	Freestanding		

¹⁾ based on standard test results for 24 hours. Actual energy consumption will depend on how the appliance is used and where it is located.

Additional technical data

Voltage / Frequency	220-240V ~/ 50Hz
Input current (A)	1.4
Main fuse (A)	15
Coolant	R600a
Dimensions (H/W/D in mm)	1905 / 700 / 676

Customer Service

We recommend our Haier Customer Service and the use of original spare parts.

If you have a problem with your appliance, please first check section TROUBLESHOOTING.

If you cannot find a solution there, please contact

- ▶ your local dealer or
- ▶ our European Call Service-Center (see listed phone numbers below) or
- ▶ the Service & Support area at www.haier.com where you can activate the service claim and also find FAQs.

To contact our Service, ensure that you have the following data available.

The information can be found on the rating plate.

Model _____

Serial No. _____

Also check the Warranty Card supplied with the product in case of warranty.

European Call Service-Center		
Country*	Phone number	Costs
Haier Italy (IT)	199 100 912	
Haier Spain (ES)	902 509 123	
Haier Germany (DE)	0180 5 39 39 99	<ul style="list-style-type: none"> • 14 Ct/Min Landline • max 42 Ct/Min Mobile
Haier Austria (AT)	0820 001 205	<ul style="list-style-type: none"> • 14,53 Ct/Min Landline • max 20 Ct/Min all others
Haier United Kingdom (UK)	0333 003 8122	
Haier France (FR)	0980 406 409	

* For other countries please refer to www.haier.com

Haier Europe Trading S.r.l
 Branch UK
 Westgate House, Westgate, Ealing
 London, W5 1YY



Gebrauchsanleitung

Kühl-Gefrierkombination

A3FE742CMJ

B3FE742CMJ

B3FE742CMJW

C3FE744CMJ

C3FE744CWJ

A3FE742CGBJ

DE

Haier

Danke, dass Sie sich für ein Haier Produkt entschieden haben.

Bitte lesen Sie diese Gebrauchsanleitung sehr sorgfältig bevor Sie das Gerät in Betrieb nehmen. Sie enthält wichtige Informationen, damit Sie viel Freude an Ihrem Gerät haben und ein sicherer und sauberer Betrieb gewährleistet ist.

Bewahren Sie dieses Handbuch gut auf, damit Sie bei Bedarf immer wieder darauf zurückgreifen können.

Wenn Sie die Maschine verkaufen, abgeben oder bei einem Umzug zurücklassen, geben Sie bitte die Gebrauchsanleitung dazu, damit der neue Besitzer sich mit den Anweisungen zur Benutzung und zum sicheren Betrieb vertraut machen kann.

Legende

Achtung! Unbedingt lesen!

Wichtige Sicherheitshinweise.



Allgemeine Hinweise und Tipps



Umwelt-Tipps



Entsorgung

Produkte mit diesem Symbol dürfen am Ende ihrer Lebensdauer nicht in den Hausmüll gegeben werden, sondern müssen an einem Sammelpunkt für das Recycling von elektrischen und elektronischen Geräten abgegeben werden.



WARNUNG!

Verletzungs- und Erstickungsrisiko!

Das Altgerät ist vor der Verschrottung funktionsuntüchtig zu machen, damit Kinder sich nicht selbst einschließen können.

Achten Sie vor der fachgerechten Entsorgung darauf, dass die Kühlmittelleitungen nicht beschädigt sind.

Trennen Sie das Gerät vom Stromnetz, entfernen Sie das Netzanschlusskabel, entnehmen Sie die Ablagen und Behälter und demontieren Sie die Tür/en und Dichtungen oder machen Sie den Türverschluss unbrauchbar, damit spielende Kinder sich oder andere nicht einsperren und somit in Lebensgefahr kommen.

Vorgesehener Gebrauch	5
Sicherheitshinweise	6
Gerätebeschreibung	10
Bedienung	12
Ausstattung	23
Reinigung und Pflege	26
Fehlerbehebung	29
Installation	32
Technische Daten	36
Kundendienst	37



ACHTUNG! Modell B3FE742CMJ/W

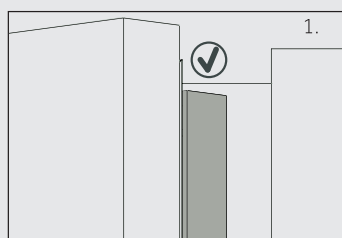

Schließen Sie die linke Tür nur mit eingeklappter Türleiste (1)

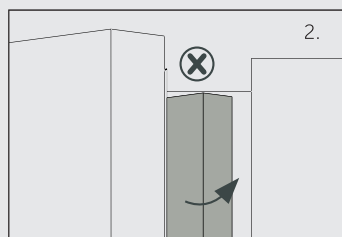

Anderenfalls (2) kann die Türleiste verbiegen und deren Aufhängung oder die rechte Tür beschädigt werden, sodass die Dichtung und Kühlleistung nicht mehr gewährleistet ist.

Innerhalb der Türleiste befindet sich ein Heizelement, wodurch die Oberflächentemperatur ansteigen kann. Dies ist normal und beeinflusst die Funktion des Gerätes nicht.

Vorgesehener Gebrauch

Das Gerät ist zum Kühlen und Gefrieren von Lebensmitteln geeignet. Dieses Gerät wurde ausschließlich für den Gebrauch in trockenen Innenräumen im Haushalt konzipiert. Bei gewerblicher Nutzung entfällt die Haier Garantie. Verwenden Sie es nicht für andere Zwecke als die, für die es ausgelegt ist.

Veränderungen oder Modifikationen an dem Gerät sind nicht zulässig. Solche Eingriffe führen zum Verlust von Gewährleistungsansprüchen.

Normen und Richtlinien

Dieses Produkt erfüllt die Anforderungen aller anwendbaren EG-Richtlinien, die eine CE-Kennzeichnung vorsehen.

Zubehör

Zubehör entsprechend der nachfolgenden Liste überprüfen:

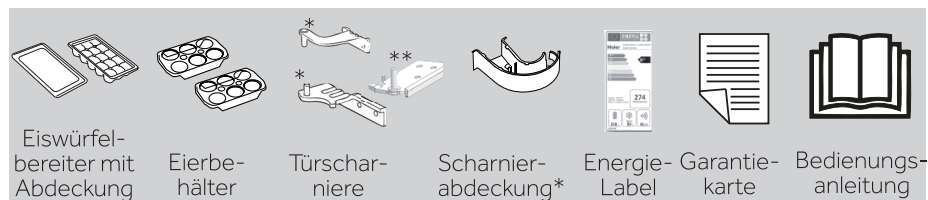

* Nur Modell A3FE742CMJ, C3FE744CMJ and C3FE744CWJ
A3FE742CGBJ.

** Nur Modell C3FE744CMJ and C3FE744CWJ



Hinweis

Aufgrund technischer Änderungen und Modellvarianten können manche Abbildungen in dieser Bedienungsanleitung ev. von dem von Ihnen erworbenen Modell abweichen.

Diese Hinweise dienen Ihrer Sicherheit und dem Schutz des Gerätes und sollten daher vor der Installation und Inbetriebnahme aufmerksam gelesen werden.

Bevor Sie das Gerät zum ersten Mal einschalten achten Sie darauf, dass...

- ▶ das Gerät keinen Transportschaden aufweist.
- ▶ alle Verpackungsmaterialien entfernt sind und diese außerhalb der Reichweite von Kindern aufbewahrt werden.
- ▶ Sie vor der Installation das Gerät mindestens zwei Stunden stehen lassen. Dadurch kann sich das Kühlsystem nach dem Transport erholen.
- ▶ das Gerät schwer ist. Immer mit mindestens zwei Personen handhaben.
- ▶ Der Aufstellort so beschaffen ist, dass sich die Gerätetüren vollständig öffnen lassen und der Raum gut belüftet ist. Mindestens 20 cm nach oben und 10 cm um das Gerät freihalten.
- ▶ die Lüftungsöffnungen am Gerät oder im Einbaugehäuse freigehalten werden.
- ▶ die Angaben auf dem Typenschild mit den elektrischen Anschlussbedingungen übereinstimmen. Falls nicht, kontaktieren Sie bitte einen Elektriker.
- ▶ das Gerät mit Netzspannung (220 - 240 VAC/50 Hz) betrieben wird. Außergewöhnliche Netzspannungsschwankungen können dazu führen, dass das Gerät nicht einschaltet, die Temperaturregelung oder der Kompressor beschädigt werden oder ein unnormales Betriebsgeräusch auftritt. In diesem Fall ist ein automatischer Spannungsregler einzubauen.
- ▶ das Gerät an eine separate geerdete Steckdose angeschlossen wird.



WARNUNG!

Achten Sie darauf, dass das Anschlusskabel und der Stecker nicht beschädigt ist. Ein beschädigtes Stromkabel darf nur vom Hersteller, dem Kundendienst oder einem entsprechenden Fachmann ersetzt werden.

- ▶ die Steckdose stets zugänglich ist.
- ▶ das Gerät nicht auf der Netzanschlussleitung steht. Nicht auf das Netzkabel treten.

Bevor Sie das Gerät zum ersten Mal einschalten achten Sie darauf, dass Sie nicht ...

- x das Gerät im direkten Sonnenlicht oder in der Nähe einer Wärmequelle (z. B. Heizkörper, Herd und andere Wärme abgebende Geräte) aufstellen.
- x die Kühlmittelrohre bei Transport oder Installation beschädigen.
- x Mehrfachsteckdosen oder Verlängerungskabel benutzen.

Während des täglichen Gebrauchs achten Sie darauf, dass ...

- ▶ dieses Gerät nur dann von Kindern ab 8 Jahren und darüber sowie von Personen mit verringerten physischen, sensorischen oder mentalen Fähigkeiten, oder Mangel an Erfahrung und Wissen benutzt wird, wenn sie beaufsichtigt oder bezüglich des sicheren Gebrauchs des Gerätes unterwiesen wurden und die daraus resultierenden Gefahren verstehen.
- ▶ Sie Kinder unter 3 Jahren vom Gerät fernhalten, es sei denn, sie sind unter kontinuierlicher Aufsicht.
- ▶ Kinder nicht mit dem Gerät spielen.
- ▶ die Reinigung und Wartung nur dann von Kindern durchgeführt wird, wenn sie beaufsichtigt werden.
- ▶ nur am Stecker und nicht am Anschlusskabel gezogen wird, um das Gerät vom Stromnetz zu trennen.
- ▶ ein beschädigtes Stromkabel nur vom Hersteller, dem Kundendienst oder einem entsprechenden Fachmann ersetzt wird.
- ▶ Sie den Gashahn schließen und Türen und Fenster öffnen, wenn in der Nähe des Gerätes Gas austritt. Das Netzkabel des Gerätes oder eines anderen Gerätes darf weder gezogen noch eingesteckt werden.
- ▶ Sie die Tür(en) nur an den Griffen öffnen und schließen. Der Spalt zwischen den Abteilen sowie zwischen Tür und Schrank ist sehr schmal. Nicht hineingreifen; es besteht Quetschgefahr. Die Gerätetür(en) nur öffnen und schließen, wenn sich im Bewegungsbereich der Tür keine Kinder aufhalten.
- ▶ Sie das Gerät vor der Durchführung von Wartungsarbeiten von der Stromzufuhr trennen. Vor dem Wiedereinschalten mindes-

tens 5 Minuten warten, da häufiges Einschalten den Kompressor beschädigen kann.

- ▶ Sie mindestens einmal im Jahr die Staubablagerungen von den Teilen an der Rückseite des Gerätes gründlich mit einer weichen Bürste oder dem Staubsauger beseitigen, um Brandgefahr sowie erhöhten Energieaufwand zu vermeiden.
- ▶ das Gerät für einen Betrieb bei Umgebungstemperaturen zwischen 10 und 43°C ausgelegt ist. Das Gerät arbeitet möglicherweise nicht ordnungsgemäß, wenn es für eine längere Zeit einer Temperatur oberhalb oder unterhalb des angegebenen Bereichs ausgesetzt ist.
- ▶ bei Erwärmung im Gefrierabteil der Zustand des Gefriergutes überprüft werden muss. Angetautes muss gegebenenfalls verarbeitet (kochen, braten) und in gegartem Zustand wieder eingefroren werden.
- ▶ nur Trinkwasser für Modelle mit Wasserspender verwenden.

Während des täglichen Gebrauchs achten Sie darauf, dass Sie nicht ...

- x unnötig tiefe Temperaturen im Kühlabteil einstellen. Bei hoher Einstellung können Minustemperaturen auftreten! **Achtung:** Flaschen können platzen.
- x Medikamente, die eine präzise Lagertemperatur benötigen oder Bakterien oder Chemikalien im Gerät lagern.
- x Flüssigkeiten (insbesondere kohlenensäurehaltige Getränke) -außer hochprozentige Spirituosen- im Gefrierabteil einlagern, da diese platzen könnten.
- x instabile Gegenstände (schwere Gegenstände, wassergefüllte Behälter) auf das Gerät stellen, um Verletzungen durch herabfallende Gegenstände oder einen elektrischen Schlag bei Wasserkontakt zu verhindern.
- x an den Türablagen ziehen. Die Tür könnte verzogen, die Türablage abgerissen oder das Gerät ins Wanken gebracht werden.
- x den Kältekreislauf beschädigen. Falls er beschädigt wird, darf das Gerät nicht verwendet werden.
- x auf die Gefrierschublade oder das Gefrierabteil treten.
- x die Innenflächen des Gefrierabteils während des Betriebes berühren, insbesondere nicht mit nassen Händen. Es besteht die Gefahr festzufrieren.

- x Tiefkühlgut mit nassen Händen berühren (Handschuhe tragen)! Ebenso Eis am Stiel nicht sofort nach der Entnahme aus dem Gefrierabteil verzehren. Es besteht die Gefahr festzufrieren bzw. die Entstehung von Frostblasen. ERSTE HILFE: Sofort unter fließendes, kaltes Wasser halten! Nicht wegreißen!
- x das Gerät mit hartborstigen Bürsten, Drahtbürsten, Scheuerpulver, Benzin, Amylacetat, Aceton und ähnlichen organischen Lösungen, Säure oder alkalischen Lösungen reinigen.
- x Reif- und Eisansätze mit scharfkantigen Gegenständen abkratzen. Zum Abtauen keine Sprays, keine elektrischen Heizgeräte wie Heizlüfter, Haartrockner, Dampfreiniger oder andere Wärmequellen verwenden! Kunststoffteile könnten sich verformen.
- x das Gerät beim Reinigen besprühen oder abspülen.
- x das Gerät mit Dampf oder Wasserstrahl reinigen.
- x die kalten Glasablagen mit heißem Wasser reinigen. Plötzliche Temperaturänderungen könnten zu Glasbruch führen.
- x elektrische Geräte im Kühl- und Gefrierabteil benutzen, sofern diese nicht vom Hersteller empfohlen wurden.
- x versuchen, das Gerät selbst zu reparieren. Im Reparaturfall wenden Sie sich bitte an den Kundendienst.

**WARNUNG!**

Lagern und benutzen Sie keine brennbaren, explosiven oder korrosiven Stoffe im Gerät oder in dessen Nähe.

Informationen zum Kühlmittel**WARNUNG!**

Dieses Gerät ist mit dem brennbaren Kühlmittel ISOBUTAN (R600a) befüllt. Achten Sie darauf, dass die Kühlmittelrohre bei Transport oder Installation nicht beschädigt werden. Austretendes Kühlmittel kann Augenschäden verursachen oder sich entzünden. Im Schadensfall sind offenen Feuerquellen fernzuhalten und der Raum gründlich zu lüften. Weder die Netzanschlussleitung dieses Gerätes noch eines anderen darf gezogen oder an das Stromnetz angeschlossen werden. Benachrichtigen Sie den Kundendienst. Sollten Spritzer des Kältemittels ins Auge gelangt sein, spülen Sie das Auge unter fließendem Wasser aus und kontaktieren Sie sofort den Augenarzt.

Modell A3FE742CMJ
A3FE742CGBJ

Modell B3FE742CMJ

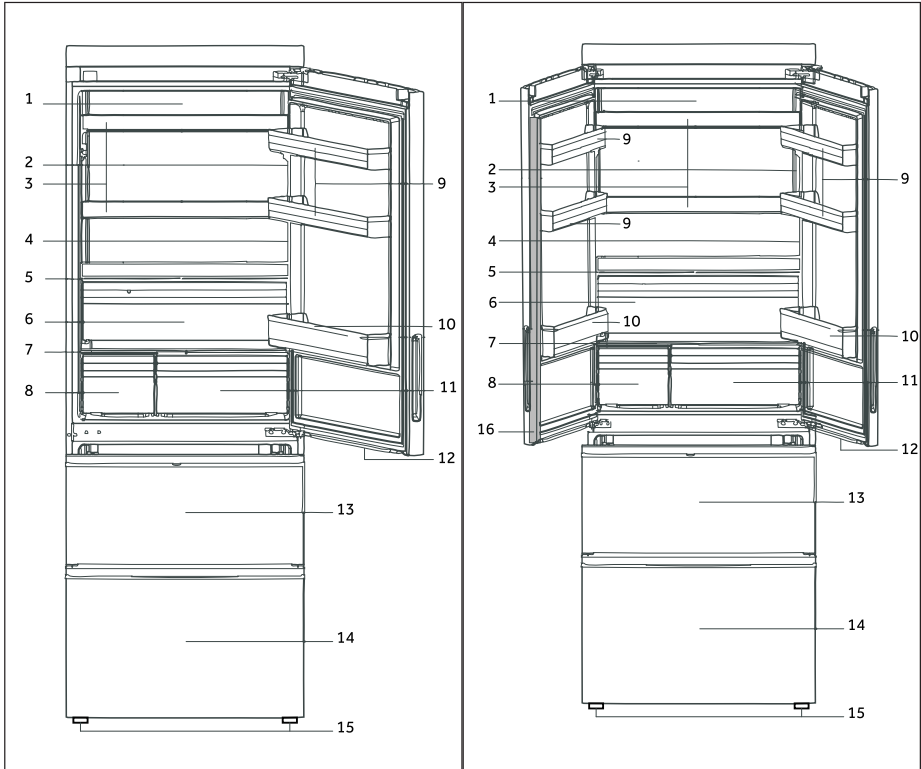

- 1 LED Lampe Kühlabteil
- 2 Typenschild
- 3 Glasablage
- 4 OK-Sticker (optional)
- 5 Abdeckung Gemüseschale
- 6 Gemüseschale
- 7 My Zone Glasabdeckung
- 8 Special-Box

- 9 Obere Türablage
- 10 Untere Türablage
- 11 My Zone-Box
- 12 LED Lampe Gefrierfachschublade
- 13 Obere Gefrierfachschublade mit Vorgefrierfach
- 14 Untere Gefrierfachschublade mit Vorgefrierfach
- 15 Verstellbare FüÙe
- 16 Türleiste

Modell B3FE742CMJW

Modell C3FE744CMJ and C3FE744CWJ

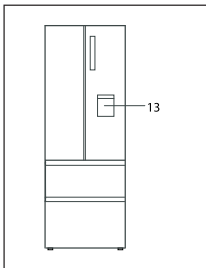
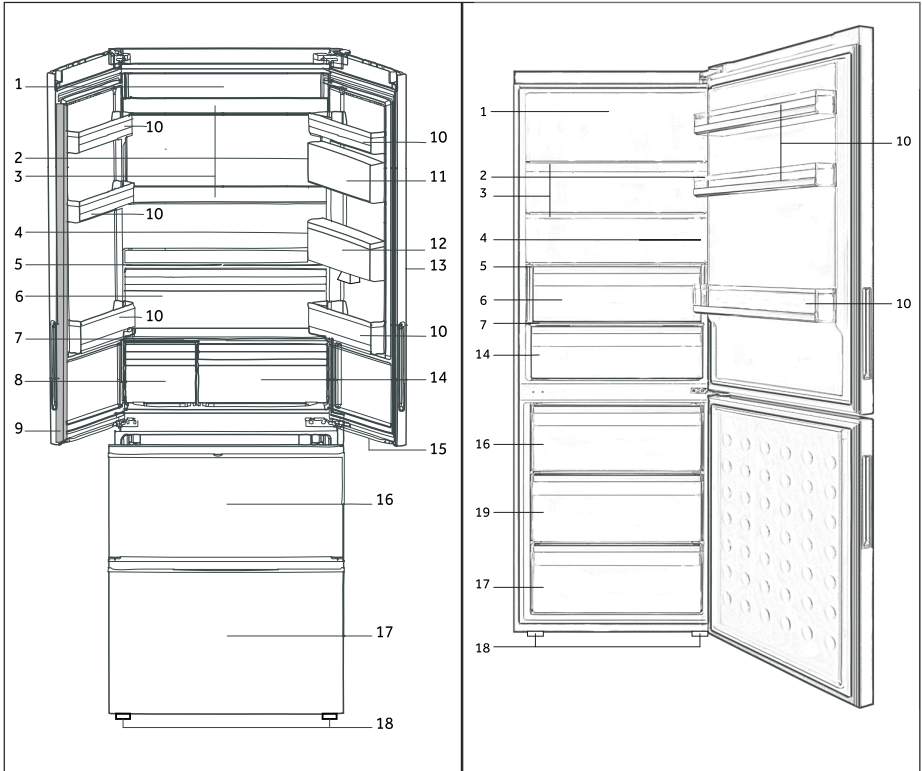

Mod. B3FE742CMJW

- | | |
|--------------------------|-----------------------------------|
| 1 LED Lampe Kühlabteil | 10 Türablage |
| 2 Typenschild | 11 Separates Fach |
| 3 Glasablage | 12 Wassertank |
| 4 OK-Sticker (optional) | 13 Wasserspender |
| 5 Abdeckung Gemüseschale | 14 My Zone-Box |
| 6 Gemüseschale | 15 LED Lampe Gefrierfachschublade |
| 7 My Zone Glasabdeckung | 16 Obere Gefrierfachschublade |
| 8 Special-Box | 17 Untere Gefrierfachschublade |
| 9 Türleiste | 18 Verstellbare Füße |
| | 19 Mittlere Gefrierfachschublade |

Vor dem ersten Gebrauch

- ▶ Alle Verpackungsmaterialien sind zu entfernen. Diese müssen unzugänglich für Kinder aufbewahrt und auf umweltfreundliche Weise entsorgt werden.
- ▶ Vor dem Einlegen von Nahrungsmitteln sollte das Gerät innen und außen mit warmem Wasser und einem milden Geschirrspülmittel gereinigt werden.
- ▶ Nach dem Ausrichten und Reinigen des Gerätes mindestens 2 Stunden warten, bevor es an das Netz angeschlossen wird. Siehe hierzu Kapitel INSTALLATION.
- ▶ Vor dem ersten Einlagern die Abteile bei hoher Reglerstellung vorkühlen. Mit Hilfe der Funktionen Super Cool und Super Freeze werden die Lagertemperaturen schnell erreicht.
- ▶ Die Temperatur im Kühl- und im Gefrierabteil werden automatisch auf 5 °C bzw. -18 °C geregelt. Dies sind die empfohlenen Einstellungen. Falls gewünscht, können diese Temperaturen manuell geändert werden. Siehe FUNKTIONEN.

Stromausfall

Bei einem Stromausfall bleiben die Nahrungsmittel etwa 16 Stunden lang sicher gekühlt. Bei einem länger andauernden Stromausfall, insbesondere im Sommer sind folgende Hinweise zu befolgen:

- ▶ Tür/Schublade so wenig wie möglich öffnen.
- ▶ Während des Stromausfalls keine weiteren Lebensmittel in das Gerät geben.
- ▶ Wenn der Stromausfall angekündigt wird und mehr als 16 Stunden andauert, etwas Eis zubereiten und in einem Behälter auf die oberste Ablage des Kühlabteils stellen.
- ▶ Eine Überprüfung des Lagergutes unmittelbar nach der Unterbrechung ist erforderlich.
- ▶ Da die Temperatur im Gerät bei einem Stromausfall oder sonstigen Störung ansteigt, verkürzt sich die Lagerzeit der Lebensmittel und verringert sich deren Qualität. Gegebenenfalls ist Angetautes zu verarbeiten (kochen, braten) und in gegartem Zustand wieder einzufrieren.

Bedienblende

Mod. A3FE742CMJ and B3FE742CMJ/W
A3FE742CGBJ

Mod. C3FE744CMJ and C3FE744CWJ

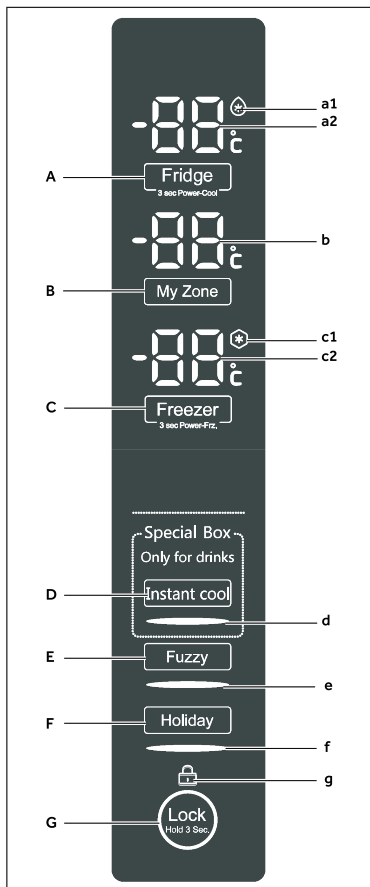
**Tasten:**

- A Auswahl Kühlabteil (engl.: „Fridge“)
- B Auswahl My Zone-Box
- C Auswahl Gefrierabteil (engl.: „Freezer“)
- D Auswahl Special-Box/Instant cool
- E Fuzzy Modus
- F Holiday Modus
- G Verriegelung Bedienblende
- H Fridge off Funktion

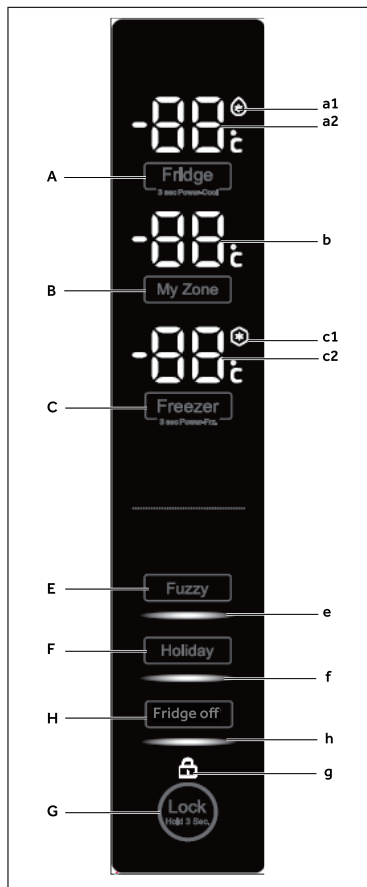
**Anzeigen:**

- a1 Super cool Funktion
- a2 Temperatur Kühlabteil
- b Temperatur My Zone
- c1 Super freeze Funktion
- c2 Temperatur Gefrierabteil
- d Instant cool Funktion
- e Fuzzy Modus
- f Holiday Modus
- g Verriegelung Bedienblende
- h Fridge off Funktion

Sensortasten

Bei den Tasten handelt es sich um Sensortasten, die bereits bei leichter Berührung mit dem Finger reagieren.

Ein- und Ausschalten des Geräts

Das Gerät ist in Betrieb, sobald es an die Stromversorgung angeschlossen ist.

Wenn das Gerät zum ersten Mal eingeschaltet ist, leuchtet „c2“ im Display bis eine Temperatur von 5°C erreicht ist, bzw. bis das Gerät eine Stunde lang in Betrieb war. Die Temperaturanzeigen „a2“, „b“ und „c2“ zeigen die momentan in den Abteilen vorhandenen Temperaturen an.



Hinweis

- ▶ Das Gerät ist ab Werk auf die empfohlenen Temperaturen von 5 °C (Kühlabteil) und -18 °C (Gefrierabteil) eingestellt. Unter normalen Umgebungsbedingungen müssen keine Temperatureinstellungen vorgenommen werden.
- ▶ Nach dem Einschalten des Gerätes kann es bis zu 12 Stunden dauern, bis die eingestellte Temperatur erreicht ist.

Das Gerät vor dem Ausschalten leeren. Zum Ausschalten des Geräts Gerätestecker aus der Steckdose ziehen.

Standby-Modus

Das Display schaltet automatisch 30 Sekunden nach dem Betätigen einer Taste ab. Danach wird die Bedienblende automatisch verriegelt. Es leuchtet auf, wenn eine Taste gedrückt oder die Tür geöffnet wird (bei einem Alarm leuchtet das Display nicht auf).

Einstellen der Betriebsart

Zwischen folgenden Betriebsarten kann gewählt werden:

1) Fuzzy Modus

Im Fuzzy Modus regelt das Kühlgerät die Abteil-Temperaturen automatisch entsprechend der Umgebungstemperatur und der Temperaturänderung im Kühlraum. Falls keine speziellen Anforderungen an die Kühlung bestehen, empfehlen wir die Verwendung des Betriebsmodus Fuzzy (siehe FUZZY-MODUS).

2) Manueller Modus:

Bestehen spezielle Anforderungen an die Lagertemperaturen, können diese mit Hilfe der Tasten der Bedienblende eingestellt werden (siehe TEMPERATUREINSTELLUNG).

Sperren/entsperren der Bedienblende

- ▶ Zum Sperren der Bedienblende Taste „G“ für 3 Sekunden drücken. Das zugehörige Symbol g leuchtet auf.
- ▶ Zum Entsperren erneut die Taste 3 Sekunden lang drücken.



Hinweis

Die Bedienblende wird automatisch gegen ungewolltes Betätigen gesperrt, wenn 30 Sekunden lang keine Taste gedrückt wird. Für jede Einstellung muss die Bedienblende erst entriegelt werden.

Türalarm/Gefrierschubladen-Alarm

Wenn die Kühlschranktür oder eine Gefrierfachschublade für mehr als 3 Minuten geöffnet ist, ertönt ein Türalarm. Der Alarm kann durch Schließen der Tür/Schublade oder Berühren der Bedienblende ausgeschaltet werden. Wenn die Tür/Schublade für mehr als 7 Minuten offen gelassen wird, wird das Licht im Kühlabteil/unterhalb der Kühlschrank-Tür und die Displaybeleuchtung automatisch abgeschaltet.

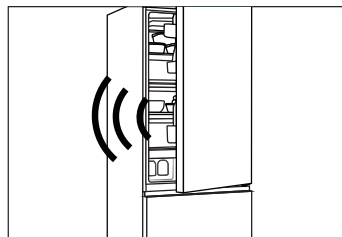

Temperatureinstellung

Die Innentemperaturen werden durch folgende Faktoren beeinflusst:

- ▶ Raumtemperatur
- ▶ Häufigkeit des Tür/Schubladenöffnen
- ▶ Menge der eingelagerten Lebensmittel
- ▶ Aufstellung des Gerätes

Temperatureinstellung im Kühlabteil

1. Bedienblende entsperren, falls diese gesperrt ist.
2. Taste „A“ (Fridge) zur Anwahl des Kühlabteils drücken. Die Anzeige „a2“ blinkt.
3. Taste „A“ zum Einstellen der Temperatur drücken. Die Temperatur kann in 1°C Schritten von minimal 2°C bis maximal 8°C eingestellt werden. Die optimale Temperatur im Kühlabteil ist 5°C. Kältere Temperaturen benötigen unnötigen Stromverbrauch.
4. Die Einstellung wird automatisch nach 5 Sekunden gespeichert; zum sofortigen Bestätigen kann irgendeine Taste außer der Taste A gedrückt werden. Die Anzeige „a2“ leuchtet nun konstant.

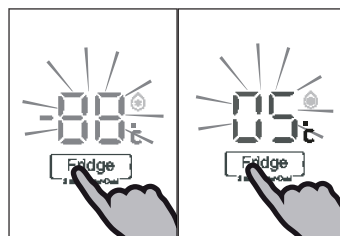

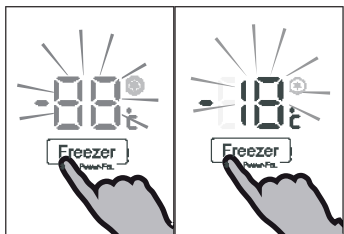

Temperatureinstellung im Gefrierabteil

1. Bedienblende entsperren, falls diese gesperrt ist.
2. Taste „C“ (Freezer) zur Anwahl des Gefrierabteils drücken. Die Anzeige „c2“ blinkt.
3. Taste „C“ (Freezer) zum Einstellen der Temperatur drücken. Die Temperatur kann in 1°C Schritten von -16°C bis -24°C eingestellt werden. Die optimale Temperatur im Gefrierabteil ist -18°C. Kältere Temperaturen benötigen unnötigen Stromverbrauch.
4. Die Einstellung wird automatisch nach 5 Sekunden gespeichert; zum sofortigen Bestätigen kann irgendeine Taste außer der Taste C gedrückt werden. Die Anzeige „c2“ leuchtet nun konstant.

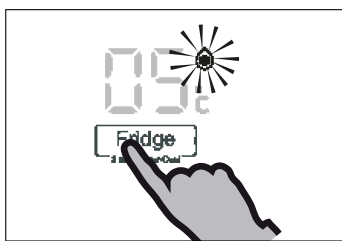

Super cool Funktion

Wenn eine größere Menge von Lebensmitteln eingelagert werden soll, zum Beispiel nach dem Einkauf, sollte die Super cool Funktion eingeschaltet werden. Die Super-Cool Funktion beschleunigt das Abkühlen frischer Lebensmittel und schützt gleichzeitig die bereits eingelagerte Ware vor unerwünschter Erwärmung. Dabei wird automatisch eine Soll-Temperatur von +2°C vorgegeben.

1. Bedienblende entsperren, falls diese gesperrt ist.
2. Taste „A“ (Fridge) für 3 Sekunden drücken. Die Anzeige „a1“ leuchtet auf und die Funktion ist aktiviert.
3. Nochmaliges Betätigen der Taste „A“ schaltet die Funktion wieder aus.



Hinweis

Die Super cool Funktion wird automatisch nach 3 Stunden deaktiviert.

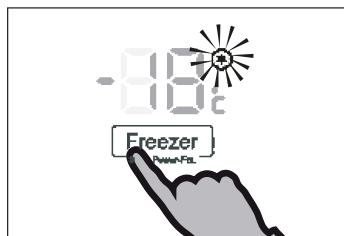

Super freeze Funktion

Frische Lebensmittel sollten möglichst schnell bis auf den Kern durchgefroren werden. Dadurch bleiben Nährwerte, Aussehen und Geschmack am besten erhalten. Die Super freeze Funktion beschleunigt das Einfrieren frischer Lebensmittel und schützt gleichzeitig die bereits eingelagerte Ware vor unerwünschter Erwärmung.

Die Funktion 24 Stunden vor dem Einlegen der Lebensmittel in das unterste Gefrierfach einschalten.

1. Bedienblende entsperren, falls diese gesperrt ist.
2. Taste „C“ (Freeze) für 3 Sekunden drücken. Die Anzeige „c1“ leuchtet auf und die Funktion ist aktiviert.
3. Nochmaliges Betätigen der Taste „C“ schaltet die Funktion wieder aus.



Hinweis

Die Super freeze Funktion wird automatisch nach 56 Stunden ausgeschaltet. Das Gerät wird danach mit der zuvor eingestellten Temperatur betrieben.

My Zone-Box

Das Kühlabteil ist mit einer My Zone-Box ausgestattet. Je nach Art des Lebensmittels kann für die Box die geeignetste Temperatur gewählt werden, um den Nährwert der Speisen optimal zu erhalten. Die Temperaturen können zwischen -3°C und 5°C eingestellt werden. Dabei sind folgende Empfehlungen zu beachten:

- ▶ $+2^{\circ}\text{C}$ -5°C geeignete Temperatur für Obst und Gemüse
- ▶ -2°C -2°C geeignete Temperatur, um frischen Fisch, Fleisch und gekochte Speisen 1-2 Tage frisch zu halten
- ▶ -3°C geeignete Temperatur, um gefrorene Lebensmittel aufzutauen; Die Lebensmittel bleiben teilgefroren, was das Zerkleinern und Kochen erleichtert.

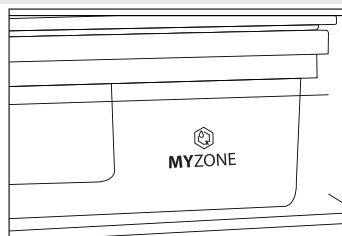

Hinweis

- ▶ Aufgrund des unterschiedlichen Wassergehalts von Fleisch können einige Fleischsorten mit hohem Feuchtegehalt bei niedrigen Lagertemperaturen gefrieren. So sollte „frisch aufgeschnittenes“ Fleisch im My Zone-Fach bei mindestens 0°C gelagert werden.
- ▶ Kälteempfindliches Obst wie Ananas, Avocado, Bananen, Grapefruits und Gemüse wie Kartoffeln Auberginen, Bohnen, Gurken, Zucchini und Tomaten sowie Hartkäse gehören nicht zur Lagerung in die My Zone-Box.

Temperatureinstellung My Zone-Box

1. Bedienblende entsperren, falls diese gesperrt ist.
2. Taste „B“ (My Zone) zur Anwahl der My Zone-Box drücken. Die Anzeige „b“ blinkt.
3. Taste „B“ (My Zone) zum Einstellen der Temperatur drücken. Die Temperatur kann in 1°C Schritten von minimal -3°C bis maximal 5°C eingestellt werden.
4. Die Einstellung wird automatisch nach 5 Sekunden gespeichert; zum sofortigen Bestätigen kann irgendeine Taste außer der Taste „B“ gedrückt werden. Die Anzeige „b“ leuchtet nun konstant.

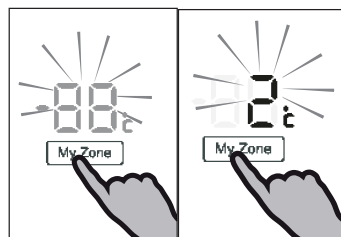

Hinweis

Die Temperatur in der My Zone-Box kann nicht höher sein als die im Kühlabteil.

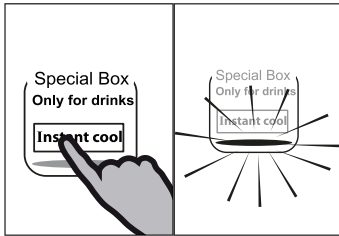

Instant cool Funktion (Special Box) (Nur Modell A3FE742CMJ and B3FE742CMJ/W A3FE742CGBJ)

Mit der Instant cool-Funktion können in 30 Minuten Getränke, die sich in der Special-Box befinden, von Raumtemperatur auf eine erfrischende Trinktemperatur gekühlt werden. Die Funktion wird automatisch nach 30 Minuten beendet. In der Box wird dann eine Temperatur zwischen 0 °C und 5 °C eingestellt, bei der Getränke gelagert werden können.

1. Bedienblende entsperren, falls diese gesperrt ist.
2. Taste „D“ (Instant cool) zur Anwahl der Special Box drücken. Die Anzeige „d“ leuchtet auf und die Funktion ist aktiviert.
3. Nochmaliges Betätigen der Taste „D“ schaltet die Funktion wieder aus.

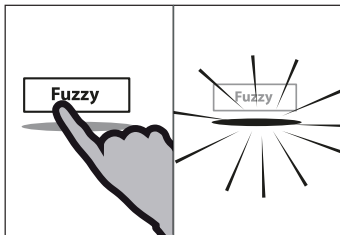

Fuzzy Modus

Im Fuzzy Modus regelt das Kühlgerät die Temperatur automatisch entsprechend der Umgebungstemperatur und der Temperaturänderung im Kühlraum. Diese Funktion erfolgt vollkommen ungebunden.

1. Bedienblende entsperren, falls diese gesperrt ist.
2. Taste „E“ (Fuzzy) drücken. Die Anzeige „e“ leuchtet auf und die Funktion ist aktiviert.
3. Die Funktion kann durch nochmaliges Betätigen der Taste „E“ oder durch Einstellen einer anderen Funktion/Modus wieder ausgeschaltet werden.

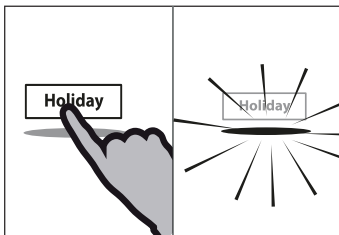

Holiday Funktion

Mit dieser Funktion wird die Kühlabteiltemperatur auf konstant 17 °C eingestellt. Dadurch besteht die Möglichkeit - ohne dass es zu einer Geruchs- oder Schimmelbildung kommt - bei längerer Abwesenheit (z.B. Urlaub= englisch: holiday) das leere Kühlabteil auch geschlossen zu halten. Das Gefrierabteil setzt seinen normalen Betrieb fort.

1. Bedienblende entsperren, falls diese gesperrt ist.
2. Taste „F“ (Holiday) für 3 Sekunden drücken. Die Anzeige „f“ leuchtet auf und die Funktion ist aktiviert.
3. Die Funktion kann durch nochmaliges Betätigen der Taste „F“ oder durch Einstellen einer anderen Funktion/Modus wieder ausgeschaltet werden.

**WARNUNG!**

Während die Holiday Funktion in Betrieb ist dürfen keine Waren im Kühlabteil gelagert werden. Die eingestellte Temperatur von +17°C ist zu warm für Lebensmittel.

Fridge off Funktion (Nur Modell C3FE744CMJ und C3FE744CW)

Diese Funktion schaltet das Kühlabteil aus. Dies hat keine Auswirkungen auf das Gefrierabteil.

1. Bedienblende entsperren, falls diese gesperrt ist..
2. Taste „H“ (Fridge off) drücken. Die Anzeige „h“ leuchtet auf und die Funktion ist aktiviert.
3. Nochmaliges Betätigen der Taste „H“ schaltet die Funktion wieder aus.

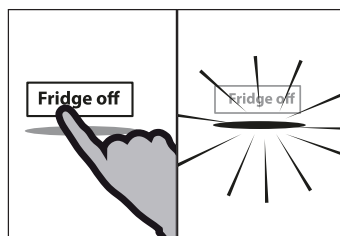
**WARNUNG!**

- ▶ Entnehmen Sie alle eingelagerten Waren, bevor Sie das Kühlabteil ausschalten.
- ▶ Lassen Sie die Tür des Kühlabteils offen, solange das Kühlabteil abgeschaltet ist, um Geruchs- und Schimmelbildung zu vermeiden.

Wasserspender (Nur Modelle mit Wasserspender)

Mit Hilfe des Wasserspenders kann gekühltes Trinkwasser gezapft werden..
Vor der Erstinbetriebnahme sollte der Wasserspender gereinigt werden (siehe REINIGUNG UND PFLEGE).

Wassertank befüllen

**WARNUNG!**

Nur Trinkwasser verwenden.

1. Sicherstellen, dass der Wassertank korrekt eingesetzt ist (siehe AUSSTATTUNG).
2. Runden Deckel (A) drehen und abnehmen und frisches Trinkwasser langsam eingießen.
3. Wasser nur bis zur Markierung einfüllen (1,7 l), da es ansonsten überlaufen könnte, wenn die Tür geöffnet oder geschlossen wird.
4. Runden Deckel einsetzen und drehen bis er einrastet.

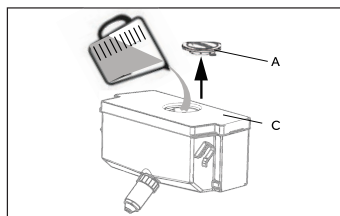

Hinweis

- ▶ Vor dem Nachfüllen sollte vorhandenes Restwasser entsorgt und der Wassertank gereinigt werden.
- ▶ Entleeren Sie den Wassertank, wenn Sie länger keine Wasser Entnahme benötigen und setzen Sie den gereinigten Tank wieder ein.
- ▶ Die Abdeckung (C) auf dem Wassertank dient zusätzlich der Energieeinsparung. Wenn Sie für einen längeren Zeitraum kein Wasser aus dem Wasserspender beziehen wollen, setzen Sie trotzdem die Abdeckung wieder auf ; das Gerät ist dadurch besser isoliert und spart Energie.

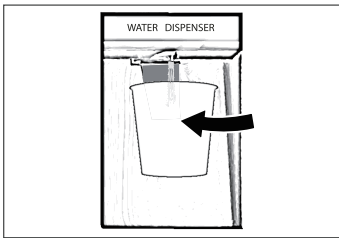

Wasserentnahme

1. Glas unter den Wasserauslass halten
2. Sanft gegen den Wasserspenderhebel drücken. Um Spritzwasser zu vermeiden darauf achten, dass das Glas richtig unter dem Wasserspender platziert ist.

Hinweise zum Energiesparen

- ▶ Darauf achten, dass das Gerät ausreichend belüftet ist (siehe INSTALLATION).
- ▶ Das Gerät nicht im direkten Sonnenlicht oder in der Nähe einer Wärmequelle (z.B. Heizkörper, Herd und andere Wärme abgebende Geräte) aufstellen.
- ▶ Unnötige tiefe Temperatureinstellungen sollten vermieden werden. Je niedriger die Temperatur eingestellt ist, desto höher ist der Energieverbrauch.
- ▶ Funktionen wie SUPER COOL oder SUPER FREEZE verbrauchen mehr Energie.
- ▶ Warme Lebensmittel vor dem Einlagern auf Raumtemperatur abkühlen lassen.
- ▶ Die Tür so wenig und so kurz wie möglich öffnen.
- ▶ Nicht zu viele Lebensmittel einlagern, damit die kalte Luft zirkulieren kann.
- ▶ Einen Lufteinschluss in der Lebensmittelverpackung vermeiden.
- ▶ Türdichtungen sauber halten, damit die Türen immer richtig schließen.
- ▶ Gefriergut im Kühlteil auftauen.

Tipps für das Einlagern von Lebensmitteln

Einlagern in das Kühlabteil

- ▶ Die Temperatur des Kühlabteils sollte stets auf unter 5°C gehalten werden.
- ▶ Warme Lebensmittel müssen vor dem Einlegen in das Kühlabteil auf Zimmertemperatur abkühlen.
- ▶ Lebensmittel vor dem Einlegen in das Gerät reinigen und trocknen.
- ▶ Einzulagernde Lebensmittel sollten gut verpackt werden, um Gerüche und geschmackliche Beeinträchtigungen zu vermeiden.
- ▶ Keine übermäßigen Mengen einlagern. Die Lebensmittel sollten mit ausreichend Platz eingelagert werden, um einen ungehinderten Kaltluftstrom zu ermöglichen und somit bessere Lagerergebnisse zu erzielen.
- ▶ Nahrungsmittel, die täglich gegessen werden, sollten im vorderen Bereich der Ablagen aufbewahrt werden.
- ▶ Die Lebensmittel nicht zu nah an den Innenwänden lagern, da sie festfrieren könnten. Den direkten Kontakt von (insbesondere öligen und säurehaltigen) Lebensmitteln mit der Innenverkleidung vermeiden, da diese vom Öl/Säure angegriffen werden kann. Solche Rückstände stets entfernen.
- ▶ Gefriergut im Kühlabteil auftauen. Das Gefriergut senkt die Kühltemperatur, wodurch sich Energie sparen lässt.
- ▶ Die Reifung von Obst und Gemüse wie Zucchini, Melonen, Papaya, Bananen, Ananas usw. kann im Gerät beschleunigt werden. Von einer Einlagerung dieser Lebensmittel wird daher abgeraten. Allerdings kann die Reifung sehr unreifer Früchte für eine gewisse Zeit unterstützt werden. Zwiebeln, Knoblauch, Ingwer und sonstiges Wurzelgemüse sollten ebenfalls bei Zimmertemperatur gelagert werden.
- ▶ Unangenehme Gerüche im Kühlschrank weisen darauf hin, dass etwas ausgelaufen ist und eine Reinigung erforderlich ist. Siehe REINIGUNG UND WARTUNG.
- ▶ Die Lebensmittel sollten entsprechend den unterschiedlichen Lagertemperaturbereichen zugeordnet werden:

Lebensmittel	Lagort
Butter, Käse	Obere Türablage
Eier	Innentür
Obst, Gemüse, Salate	Gemüseschale oder My Zone-Box (2°C ~ 5°C)
Wurst, Fleisch, Käse, Milch	Unterer Bereich (unterste Ablage bzw. Abdeckung über der Gemüseschale)
Molkereiprodukte, Konserven, Dosen	Oberer Bereich oder in die Innentür
Getränke, Flaschen, Tuben	Innentür
Frisches Fleisch, frischer Fisch, Wurst, gekochte Lebensmittel	My Zone Box (-2°C ~ 2°C)
Getränke	Special Box mit Instant cool-Funktion (Nur Modell A3FE742CMJ and B3FE742CMJ/W A3FE742CGBJ)

Einlagern in das Gefrierabteil

- ▶ Die Temperatur des Gefrierabteils sollte stets bei -18°C gehalten werden.
- ▶ 24 Stunden vor dem Einfrieren den Temperaturregler auf MAX Position stellen- bei kleinen Mengen genügen 4-6 Stunden.
- ▶ Warme Lebensmittel müssen vor dem Einlegen in das Gefrierabteil auf Zimmertemperatur abkühlen.
- ▶ Portionierte Lebensmittel gefrieren schneller und lassen sich besser auftauen und verarbeiten. Das empfohlene Portionsgewicht beträgt höchstens 2,5 kg.
- ▶ Lebensmittel sollten vor dem Einlegen in das Gefrierabteil verpackt werden. Die Verpackung muss außen trocken sein, damit sie nicht festfriert. Das Verpackungsmaterial sollte geruchsneutral, luftdicht und ungiftig sein.
- ▶ Um ein Ablaufen der Lagerzeit zu verhindern, das Einlagerungsdatum, die zulässige Lagerdauer und die Bezeichnung des Lebensmittels auf der Verpackung vermerken.
- ▶ **WARNUNG!:** Säure, Lauge, Salz usw. können die Oberfläche des Gerätes angreifen. Lebensmittel mit diesen Substanzen (z.B. Meeresfisch) nicht direkt auf den Boden oder in Kontakt mit den Wänden ablegen. Salzwasser im Gerät sollte umgehend entfernt werden.
- ▶ Die von den Lebensmittelherstellern empfohlene Lagerzeiten für die jeweiligen Lebensmittel, insbesondere die für gewerblich tiefgefrorene Lebensmittel, sollten nicht überschritten werden.
- ▶ Jeweils nur die benötigte Menge an Lebensmitteln entnehmen.
- ▶ Aufgetaute Lebensmittel rasch verbrauchen. Sie dürfen erst wieder eingefroren werden, nachdem sie gekocht wurden.
- ▶ Keine übermäßigen Mengen an frischen Lebensmitteln einlagern. Das Gefriervermögen beachten (siehe Kapitel TECHNISCHE DATEN und Angaben auf dem Typenschild). Wenn an mehreren Tagen hintereinander eingefroren wird, sind höchstens ca. 2/3 der maximalen Einfriermenge zu nehmen.
- ▶ Lebensmittel können bei einer Temperatur von mindestens -18°C je nach Art 2 bis 12 Monate eingelagert werden (z. B. Fleisch 3 bis 12 Monate, Gemüse 6 bis 12 Monate).
- ▶ Frische Lebensmittel beim Einlagern nicht mit dem übrigen Gefriergut in Kontakt bringen. **Antaugefahr!**

Beim Aufbewahren von eingekauften Tiefkühlwaren sind folgende Punkte zu beachten:

- ▶ Immer die Angaben des Herstellers in Bezug auf die zulässige Aufbewahrungsdauer der Nahrungsmittel beachten. Diese Dauer nicht überschreiten!
- ▶ Zwischen dem Kauf und der Einlagerung sollte so wenig Zeit wie möglich vergehen, um die Qualität der Nahrungsmittel zu erhalten.
- ▶ Nur tiefgekühlte Produkte kaufen, die bei einer Temperatur von -18°C oder weniger aufbewahrt wurden.
- ▶ Nahrungsmittel, auf deren Verpackung sich Eis oder Frost befindet sollten nicht gekauft werden. – Dies ist ein Hinweis darauf, dass das Produkt möglicherweise stellenweise aufgetaut und wieder gefroren ist – Temperaturanstiege beeinträchtigen die Qualität der Nahrungsmittel.

Multi-air-flow

Das Kühlabteil ist mit einem ventilatorgestützten Multi-Air-Flow-System ausgestattet, welches für eine gleichmäßige Verteilung der Kühlluft auf unterschiedlichen Ebenen sorgt. So können warme Lebensmittel schneller heruntergekühlt werden, die Ausgangsfrische und Qualität der eingelagerten Lebensmittel bleibt erhalten.

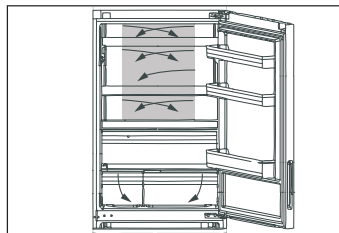

Verstellbare Ablagenhöhe

Die Ablagen können je nach Lagerungsbedarf in ihrer Höhe verstellt werden.

1. Ablage auf beiden Seiten fassen, in Richtung (1) nach oben anheben und in Richtung (2) herausziehen.
2. Die Ablage zum Wiedereinlegen auf die Führungsschienen legen und ganz nach hinten schieben, bis die Ablage in die hinteren seitlichen Schlitzte einrastet.

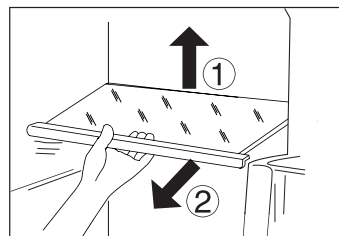

Hinweis:

Darauf achten, dass alle Kanten der Ablage auf gleicher Höhe liegen.

My Zone-Box

Gebrauch und Einstellung der My Zone-Box siehe BEDIENUNG (My Zone-Box).

Obst- und Gemüsefach mit automatischer Feuchtigkeitsregelung

Gemüse bleibt länger frisch, wenn es in diesem Fach mit automatischer Feuchtigkeitsregelung gelagert wird.

Die Abdeckung des Obst- und Gemüsefachs verfügt über eine pflanzliche Membran mit Atemfunktion.

Steigt die Luftfeuchtigkeit durch die natürliche Atmung von frischem Gemüse, öffnet sich die Membran und lässt überschüssige Feuchtigkeit entweichen. Wenn das Obst/Gemüse zu viel Wasser verliert, verhindert die Membran Wasserverdunstung. So wird im Obst- und Gemüsefach die optimale Luftfeuchtigkeit von 90 % aufrechterhalten.

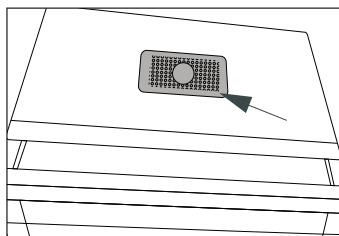
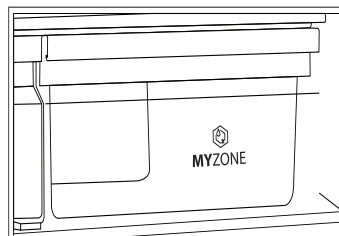

Hinweis:

Die Membran darf nicht abgedeckt werden!

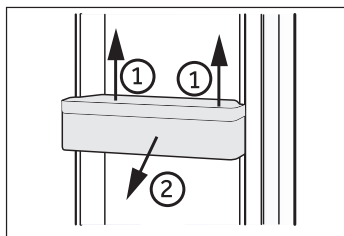

Türablagen entfernen

Zur Reinigung lassen sich die Türablagen entfernen

1. Türablage auf beiden Seiten fassen und in Richtung (1) nach oben anheben.
2. Türablage in Richtung (2) herausziehen.
3. Die Schritte in umgekehrter Reihenfolge ausführen, um die Türablage wieder einzusetzen.

Wassertank entfernen

(Nur Modelle mit Wasserspender)

Der Wassertank kann zum Befüllen und für die Reinigung in gleicher Weise wie die Türablagen entnommen und wieder eingesetzt werden.

Wassertank einsetzen

(Nur Modelle mit Wasserspender)

Wassertank so in die Aufnahme einsetzen, dass der Wasserauslass (B) in die Ausparung der Tür mündet. Sicherstellen, dass der Wassertank verriegelt ist.

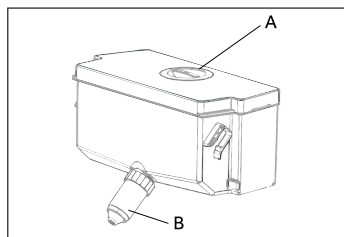

Hinweis:

- ▶ Ist der Wassertank nicht korrekt eingesetzt, kann Wasser aus dem Anschluss tropfen
- ▶ Wenden Sie beim Herausnehmen oder Einsetzen des Wassertanks keine übermäßige Kraft auf, um den Tank nicht zu beschädigen.

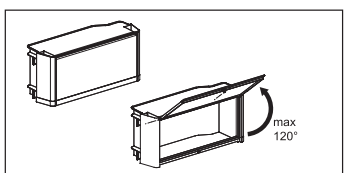

Separates Fach

(Nur Modell B3FE742CMJW)

Im separaten Fach können Artikel wie Medikamente oder Kosmetika separat aufbewahrt werden

Das Fach darf nicht weiter als 120° geöffnet werden, da es andernfalls beschädigt werden könnte.



WARNUNG!

Bewahren Sie keine Artikel in diesem Fach auf, die eine gleichbleibende Lagertemperatur benötigen, wie Arzneimittel und Waren für eine Nahrungsmitteltherapie, da diese verderben könnten.

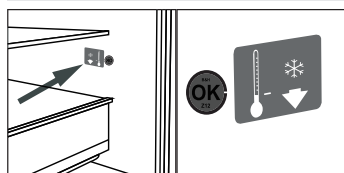

OPTIONAL: OK-Sticker

Anhand der „OK“-Temperaturanzeige an der inneren Seitenwand des Kühlabteils kann festgestellt werden, ob die Temperatur unter +4 °C liegt. Temperatur stufenweise verringern, wenn der Sticker nicht „OK“ anzeigt.



Hinweis:

Nach dem Einschalten des Gerätes kann es bis zu 12 Stunden dauern, bis die eingestellte Temperatur erreicht ist.

3D-Gefrierschublade

(Nur Modell A3FE742CMJ and B3FE742CMJ/W
A3FE742CGBJ)

Die Gefrierschubladen lassen sich gerade und komplett ausziehen. Sie sind auf Leichtlauf-Teleskopschienen gelagert, sodass das Gefriergut einfach und komfortabel eingelagert und entnommen werden kann. Der automatische Türschließmechanismus erleichtert die Handhabung und spart zudem Energie.

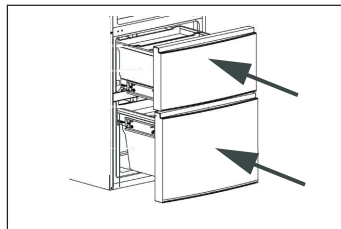

WARNUNG!

Schubladen nicht überladen! Maximale Beladung je Schublade: 35 kg!

Herausnehmbare Gefrierschubladen

(Nur Modell A3FE742CMJ and B3FE742CMJ/W
A3FE742CGBJ)

Großes Gefriergut kann nach dem Herausnehmen der Einschübe eingelagert werden. Um die höchstzulässige Gefriergutmenge optimal einzufrieren, das Gefriergut auf die Glasablage zwischen den Gefrierfächern legen (siehe Pfeil).

Zum Herausnehmen die Einschübe bis zum Anschlag vorziehen, anheben und herausnehmen.

Waren dürfen nicht über die Vorderkante der Ablagefläche hervorstehen.

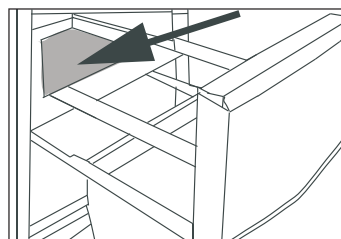

Vorgefrierfach

(Nur Modell A3FE742CMJ and B3FE742CMJ/W
A3FE742CGBJ)

Die Gefrierschubladen sind mit je einem Vorgefrierfach ausgestattet. Hier kann frisches Gefriergut von bereits Gefrorenem beim Einlagern separiert werden, sodass ein gleichmäßiger Gefriervorgang stattfinden kann und bereits Gefrorenes nicht wieder antaut. Nach Umlagerung der gefrorenen Lebensmittel kann dieser Behälter für die übersichtliche Lagerung von Kleinteilen wie Kräuterpackungen, Eis am Stiel oder für den Eiswürfelbereiter verwendet werden.

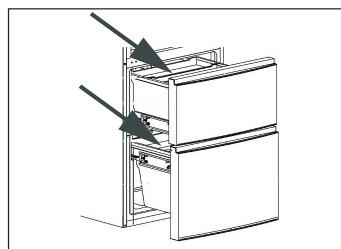

Eiswürfelbehälter

1. Den Eiswürfelbehälter zu 3/4 mit Wasser füllen, Abdeckung aufsetzen und in das Vorgefrierfach geben.
2. Um die Eiswürfel herauszulösen den Eiswürfelbehälter vorsichtig verdrehen oder unter fließendes Wasser halten.

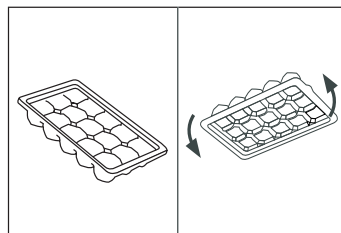

WARNUNG!

Schalten Sie vor jeder Wartung das Gerät aus und ziehen Sie den Netzstecker.

Reinigung

Gerät am besten dann reinigen, wenn nur wenig oder kein Kühl- bzw. Gefriergut eingelagert ist. Um unangenehme Gerüche im Gerät zu vermeiden, wird empfohlen, das Kühlteil alle vier Wochen zu reinigen.

WARNUNG!

- ▶ Führen Sie die Reinigung nicht mit hartborstigen Bürsten, Drahtbürsten, Scheuerpulver, Benzin, Amylacetat, Aceton und ähnlichen organischen Lösungen, Säure oder alkalischen Lösungen durch sondern verwenden Sie spezielle Kühlschranksreiniger.
- ▶ Besprühen oder spülen Sie das Gerät nicht mit Wasser ab.
- ▶ Reinigen Sie das Gerät nicht mit Dampf- oder Wasserstrahl.
- ▶ Reinigen Sie die kalten Glasablagen nicht mit heißem Wasser. Plötzliche Temperaturänderungen können zu Glasbruch führen.
- ▶ Berühren Sie kalte Eisenteile nicht mit feuchten Händen. Es besteht die Gefahr festzufrieren.
- ▶ Überprüfen Sie bei Erwärmung im Gefrierabteil den Zustand des Gefriergutes .

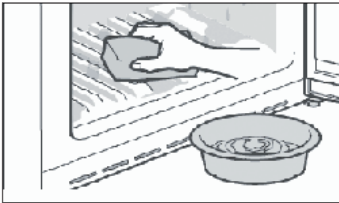

- ▶ Die Türdichtung stets sauber halten.
- ▶ Das Gerät einschließlich Innenausstattung mit einem weichen Reinigungstuch oder Schwamm und lauwarmem Wasser reinigen. Eventuell etwas mildes Handgeschirrspülmittel begeben.
- ▶ Wassertropfen an den Innenflächen mit einem trockenen, weichen Reinigungstuch entfernen.
- ▶ Geräteteile nicht in der Geschirrspülmaschine reinigen.
- ▶ Vor dem Wiedereinschalten mindestens 5 Minuten warten, da häufiges Einschalten den Kompressor beschädigen kann.

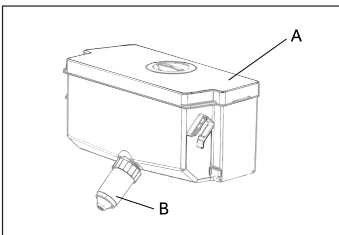

Wassertank reinigen (Nur Modelle mit Wasserspender)

1. Wassertank dem Gerät entnehmen.
2. Abdeckung (A) entfernen.
3. Wasserauslauf (B) abschrauben.
4. Tank und Wasserauslauf mit warmem Wasser und flüssigem Spülmittel reinigen. Sicherstellen, dass das Spülmittel gut ausgespült ist.
5. Wasserauslauf (B) montieren, Abdeckung (A) aufsetzen und Tank wieder richtig positioniert in das Gerät einsetzen.

Abtauen

Das Kühl- und Gefrierabteil tauen automatisch ab, so dass kein manueller Eingriff erforderlich ist.

Austauschen der LED-Lampe

Die LED-Beleuchtung ermöglicht einen geringen Energieverbrauch und eine lange Lebensdauer.



WARNUNG!

Tauschen Sie die LED Lampe nicht selbst aus sondern wenden Sie sich an der Kundendienst.

Technische Daten LED Lampe:

Modell	Kühlabteil		Gefrierabteil	
	Spannung	max.Leistung	Spannung	max. Leistung
A3FE742CMJ	12 V	10 W	12V	2 W
A3FE742CGBJ				
B3FE742CMJ				
B3FE742CMJW	12V	2 W	-	-
C3FE744CMJ				
C3FE744CWJ				

Austauschbare Schubladendichtung

(Nur Modell A3FE742CMJ and B3FE742CMJ/W
A3FE742CGBJ)

Es gibt sechs Dichtungen für die obere und die untere Gefrierschublade, die bei Bedarf wie folgt ausgetauscht werden können.

1. Die fünf Dichtungen an der oberen und unteren Schublade an den dargestellten Positionen anbringen.
2. Darauf achten, dass die gebogene Lippe beim Anbringen jeweils in den Gefrierraum zeigt.
3. Die **untere** Dichtung der oberen Schublade anbringen.
4. Darauf achten, dass die gebogene Lippe beim Anbringen nach unten zeigt.

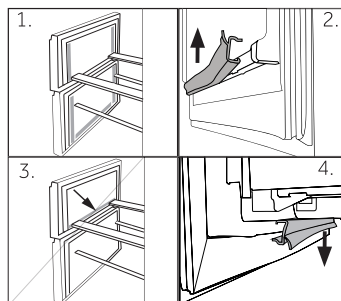

Diese Dichtungen sowie die umlaufenden Tür- / Schubladen Dichtungen erhalten Sie über den Kundendienst (siehe Garantie-Karte).

Bei längerer Nichtbenutzung

Wenn das Gerät über einen längeren Zeitraum außer Betrieb gesetzt werden soll, und nicht die Holiday Funktion verwendet werden soll:

- ▶ Eingelagerte Lebensmittel entnehmen.
- ▶ Wassertank entleeren und reinigen (nur bei Modellen mit Wasserspender).
- ▶ Netzstecker ziehen.
- ▶ Gerät wie oben beschrieben reinigen.
- ▶ Gerätetüren/Schubladen offen stehen lassen, damit im Gerät keine üblen Gerüche entstehen.



Hinweis:

Das Gerät nur dann ausschalten, wenn es unbedingt notwendig ist.

Bewegen den Gerätes

1. Netzstecker ziehen und alle Lebensmittel aus dem Gerät entnehmen.
2. Die Ablagen und sonstigen beweglichen Teile im Kühl- und Gefrierabteil mit Klebeband sichern.
3. Das Gerät nicht um mehr als 45 ° kippen, um Beschädigungen des Kühlsystems zu vermeiden.



WARNUNG!

- ▶ Das Gerät nicht an den Griffen anheben.
- ▶ Das Gerät niemals horizontal auf den Boden legen.

Die im Folgenden aufgezählten Probleme können meist selbst behoben werden. Wenden Sie sich erst dann an den Kundendienst (siehe Garantiekarte), wenn Sie alles geprüft haben und den Fehler nicht beseitigen können.



WARNUNG!

- ▶ Schalten Sie vor jeder Wartung das Gerät aus und ziehen Sie den Netzstecker.
- ▶ Elektrogeräte dürfen nur durch Elektrofachkräfte repariert werden, da durch unsachgemäße Reparaturen erhebliche Folgeschäden entstehen können.
- ▶ Wenn das Netzkabel beschädigt ist, muss es durch den Kundendienst (siehe Garantiekarte) ersetzt werden, um eine Gefahr auszuschließen..

Problem	Mögliche Ursachen	Lösungen
Der Kompressor läuft nicht.	<ul style="list-style-type: none"> • Der Netzstecker ist nicht mit der Steckdose verbunden. • Das Gerät taut ab. 	<ul style="list-style-type: none"> • Verbindung herstellen. • Das ist bei einem automatisch abtauenden Gerät normal.
Das Gerät springt häufig an oder läuft zu lange.	<ul style="list-style-type: none"> • Die Innen- oder Außentemperatur ist zu hoch. • Das Gerät war über einen längeren Zeitraum ausgeschaltet. • Eine Gerätetür/Schublade ist nicht richtig geschlossen. • Die Tür/Schublade wurde zu häufig oder zu lange geöffnet. • Die Temperatur für das Gefrierabteil ist zu niedrig eingestellt. • Die Dichtung der Tür/Schublade ist verschmutzt, abgenutzt, gerissen oder verrutscht. • Die erforderliche Luftzirkulation ist nicht gewährleistet. 	<ul style="list-style-type: none"> • In diesem Fall ist es normal, dass das Gerät länger läuft. • In der Regel dauert es 8 bis 12 Stunden, bis das Gerät seine Betriebstemperatur erreicht hat. • Tür/Schublade schließen. Darauf achten, dass das Gerät auf einem ebenen Untergrund steht und keine Nahrungsmittel oder Behälter an die Tür stoßen. • Tür/Schublade so wenig wie möglich öffnen. • Die Temperatur auf einen höheren Wert einstellen, bis eine zufriedenstellende Gefriertemperatur erreicht ist. Die Gefriertemperatur hat sich nach 24 Stunden stabilisiert. • Dichtung reinigen und ggf. vom Kundendienst ersetzen lassen. • Eine ausreichende Belüftung sicherstellen.
Der Innenraum des Kühlabteils ist verschmutzt und/oder riecht unangenehm.	<ul style="list-style-type: none"> • Der Innenraum des Gerätes muss gereinigt werden. • Im Kühlabteil werden streng riechende Lebensmittel gelagert. 	<ul style="list-style-type: none"> • Den Innenraum des Gerätes reinigen. • Lebensmittel stets gut verpackt einlagern.

Problem	Mögliche Ursachen	Lösungen
Im Gerät wird es nicht kalt genug	<ul style="list-style-type: none"> • Der Temperaturregler ist auf „schwach“ eingestellt. • Es wurde zu warmes Gut eingelagert. • Es wurde zu viel auf einmal eingelagert. • Die Waren liegen zu dicht aneinander. • Die Tür/Schublade ist nicht richtig geschlossen. • Die Tür/Schublade wurde zu häufig oder zu lange geöffnet. 	<ul style="list-style-type: none"> • Temperatur neu einstellen • Gut erst abkühlen lassen. • Stets kleinere Mengen einlagern. • Zwischen den einzelnen Produkten einen Luftspalt lassen, sodass die abgekühlte Luft zirkulieren kann. • Tür/Schublade schließen. • Tür/Schublade so wenig wie möglich öffnen.
Im Gerät ist es zu kalt	<ul style="list-style-type: none"> • Die Temperatur ist auf einen zu niedrigen Wert eingestellt. • Die Super freeze/Super cool Funktion ist aktiviert und läuft zu lange. 	<ul style="list-style-type: none"> • Temperatur neu einstellen • Superf reeze/Super cool Funktion ausschalten.
Im Kühlabteil hat sich Feuchtigkeit gebildet	<ul style="list-style-type: none"> • Das Gerät befindet sich in einer zu warmen und zu feuchten Umgebung. • Die Tür/Schublade ist nicht richtig geschlossen. • Die Tür/Schublade wurde zu häufig oder zu lange geöffnet. • Eingestellte Behältnisse wurden offen gelassen. 	<ul style="list-style-type: none"> • Temperatur mittels Temperaturregler leicht erhöhen. • Tür/Schublade schließen. • Tür/Schublade so wenig wie möglich öffnen. • Warme Speisen stets auf Raumtemperatur abkühlen und Nahrungsmittel und Flüssigkeiten abdecken.
Feuchtigkeit sammelt sich auf den Außenflächen des Gerätes oder zwischen den Abteilen.	<ul style="list-style-type: none"> • Die Luftfeuchtigkeit ist zu hoch. • Die Tür/Schublade ist nicht richtig geschlossen.. 	<ul style="list-style-type: none"> • Das ist bei feuchtem Klima normal und ändert sich mit abnehmender Luftfeuchtigkeit. • Darauf achten, dass die Tür / Schublade richtig geschlossen ist.

Problem	Mögliche Ursachen	Lösungen
Starke Eis- und Reifbildung im Gefrierabteil	<ul style="list-style-type: none"> • Es wurden nicht ausreichend verpackte Waren eingelagert. • Die Tür/Schublade wurde offen gelassen. • Die Tür/Schublade wurde zu häufig oder zu lange geöffnet. • Die Dichtung ist defekt. • Etwas im Innenraum verhindert, dass die Tür/Schublade richtig schließt. 	<ul style="list-style-type: none"> • Waren stets gut verpackt einlagern. • Tür/Schublade schließen. • Tür/Schublade so wenig wie möglich öffnen. • Dichtung reinigen und ggf. ersetzen. • Sicherstellen, dass weder Ware, deren Verpackung oder Geräteteile das Schließen der Tür/Schublade behindern.
Das Gerät gibt ungewöhnliche Geräusche von sich.	<ul style="list-style-type: none"> • Das Gerät steht nicht auf ebenem Untergrund. • Das Gerät stößt an einen Gegenstand. 	<ul style="list-style-type: none"> • Das Gerät so ausrichten, dass es gerade steht. • Um das Gerät stehende Gegenstände entfernen.
Ein leises Geräusch wie von fließendem Wasser ist zu hören.	<ul style="list-style-type: none"> • '- 	<ul style="list-style-type: none"> • Dies ist normal.
Es ertönt ein Alarmton	<ul style="list-style-type: none"> • Die Kühlabteiltür steht offen. • Die Temperatur im Gefrierabteil ist zu hoch. 	<ul style="list-style-type: none"> • Die Kühlabteiltür schließen. • Der Alarm ist beim ersten Einschalten normal. Der Alarmton kann manuell ausgeschaltet werden (siehe BEDIENUNG)
Ein leises Brummen ist zu hören.	<ul style="list-style-type: none"> • Das Kondenswasser-Schutzsystem läuft. 	<ul style="list-style-type: none"> • Das System verhindert die Bildung von Kondenswasser und erzeugt dieses Geräusch
Die Innenbeleuchtung und/oder das Kühlsystem funktionieren nicht	<ul style="list-style-type: none"> • Der Netzstecker ist nicht mit der Steckdose verbunden. • Die Stromversorgung ist nicht intakt. • Die LED-Lampe ist defekt. 	<ul style="list-style-type: none"> • Verbindung herstellen. • Stromversorgung überprüfen. Bei jeglichem Defekt ist ein Elektrofachmann zu verständigen! • LED Lampe durch Kundendienst austauschen.

Auspacken



WARNUNG!

- ▶ Das Gerät ist schwer. Nehmen Sie eine zweite Person zu Hilfe.
- ▶ Bewahren Sie alle Verpackungsmaterialien für Kinder unzugänglich auf und entsorgen Sie die Verpackung auf umweltfreundliche Weise.
- ▶ Gerät aus der Verpackung entnehmen.
- ▶ Alle Verpackungsmaterialien entfernen.

Umgebungsbedingungen

Die Zimmertemperatur muss zwischen 10 °C und 43 °C liegen, da sie die Temperatur im Gerät und dessen Energieverbrauch beeinflussen kann. Das Gerät nicht ungedämmt in der Nähe anderer Wärme abgebender Geräte (Herde, Heizkörper etc.) aufstellen.

Türanschlagwechsel

(Nur Modell A3FE742CMJ, C3FE744CMJ und C3FE744CWJ
A3FE742CGBJ)

Bevor das Gerät endgültig aufgestellt wird, sollte die richtige Seite des Türanschlages überprüft werden. Bei Bedarf ist nach der Abschnitt TÜRANSCHLAGWECHSEL zu verfahren.

Gesamtraumbedarf

Erforderlicher Gesamtraumbedarf bei geöffneter Tür:

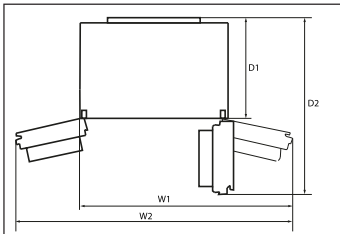

Modell	Gerätebreite in mm		Gerätetiefe in mm	
	W1	W2	D1	D2
A3FE742CMJ	1100	-	700	1323
A3FE742CGBJ				
C3FE744CMJ				
C3FE744CWJ	-	1120	700	970
B3FE742CMJ				
B3FE742CMJW				

Lüftungsquerschnitte

Um aus Sicherheitsgründen eine ausreichende Belüftung des Gerätes zu erzielen, müssen die Angaben des erforderlichen Lüftungsquerschnittes eingehalten werden.

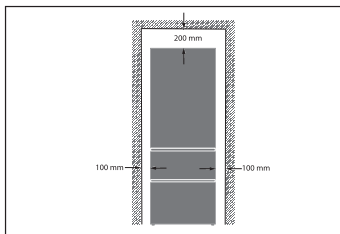

Gerät ausrichten

Gerät auf ebenen harten Boden aufstellen.

1. Das Gerät leicht nach hinten kippen.
2. Die FüÙe auf die gewünschte Höhe einstellen.

Darauf achten, dass der Abstand zur Wand auf der Türanschlagseite mindestens 100 mm beträgt, damit die Tür richtig geöffnet werden kann.

3. Die Standfestigkeit kann durch wechselseitiges Anstoßen über die Diagonalen überprüft werden. Das leichte Schwanken soll in beiden Richtungen gleich sein. Ist dies nicht der Fall, kann sich das Gehäuse verziehen; eventuelle undichte Türdichtungen sind die Folge. Eine geringe Neigung nach hinten erleichtert das Schließen der Tür(en).

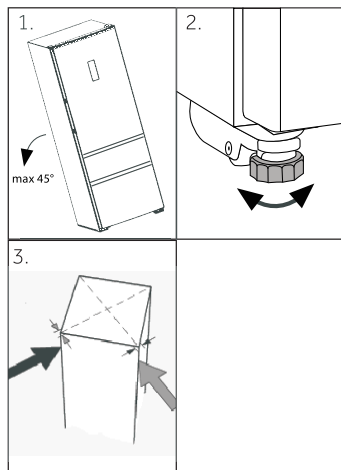

Wartezeit

Zur wartungsfreien Dauerschmierung befindet sich in der Kapsel des Kompressors Öl. Durch Schräglage beim Transport kann dieses Öl in das geschlossene Rohrsystem gelangen. Mit dem Einschalten des Gerätes muss 2 Stunden gewartet werden, damit das Öl wieder zurück in die Kapsel läuft.

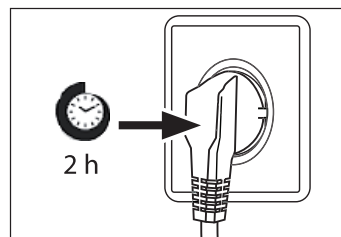

Elektrischer Anschluss

Vor jedem Anschluss prüfen ob

- ▶ die Stromversorgung dem Typenschild entspricht.
- ▶ die Anschlussdose geerdet und keine Mehrfachdose oder Verlängerung ist.
- ▶ Stecker und Dose sich exakt entsprechen.

Gerätestecker an eine vorschriftmäßig installierte Haushaltssteckdose anschließen.



WARNUNG!

Um Gefahren zu vermeiden lassen Sie ein beschädigtes Netzkabel durch den Kundendienst ersetzen (siehe Garantiekarte).

Türanschlagwechsel

(Nur Modell A3FE742CMJ, C3FE744CMJ und C3FE744CWJ
A3FE742CGBJ)

Vor Anschluss des Gerätes an das Stromnetz sollte überprüft werden, ob der Türanschlag von rechts (Lieferzustand) nach links gewechselt werden muss, falls der Aufstellort und die Bedienbarkeit dies erfordern.



WARNUNG!

- ▶ Das Gerät ist schwer. Nehmen Sie eine zweite Person zu Hilfe.
- ▶ Ziehen Sie vor dem Türanschlagwechsel den Netzstecker!
- ▶ Das Gerät nicht um mehr als 45 ° kippen, um Beschädigungen des Kühlsystems zu vermeiden.

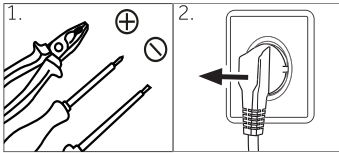

1. Werkzeug bereitlegen .
2. Netzstecker ziehen.

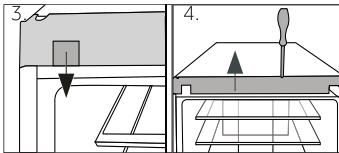

3. Die Blindabdeckung an der Geräteabdeckung abziehen
4. Die vordere Geräteabdeckung abnehmen.

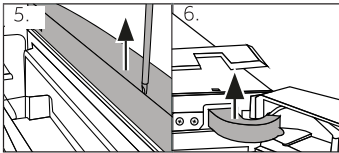

5. Die Türblende abnehmen.
6. Die Scharnierabdeckung abnehmen.

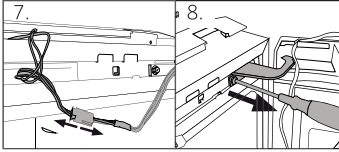

7. Das Verbindungskabel abziehen.
8. Das obere Scharnier abschrauben.

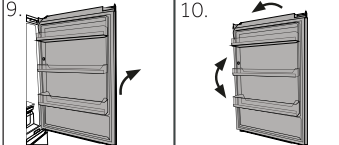

9. Die Tür vorsichtig vom unteren Scharnier abheben.
10. Die Tür umdrehen und die Buchse an der unteren Türseite versetzen.

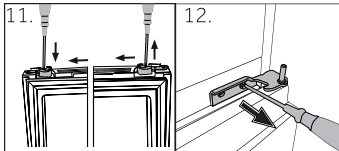

11. Türstopper auf andere Seite umsetzen.
12. Das untere Scharnier abschrauben.

13. Die Blindstopfen sowie die seitlich angebrachte Schraube versetzen.

Folgende Montageschritte (a-f) sind nur bei den Modellen C3FE744CMJ und C3FE744CWJ auszuführen:

- a Untere Tür entfernen.
 b Blindstopfen oben an der unteren Tür umsetzen.
 c Türstopper an der Unterseite der unteren Tür umsetzen.
 d Unteres Scharnier vom Gerät abschrauben.
 e Unteres Scharnier der unteren Tür aus dem Beipack entnehmen und auf der anderen Türanschlagseite montieren.
 f Die untere Tür vorsichtig auf das untere Scharnier setzen und den Scharnierzapfen in die Türbuchse einführen
14. Das untere Scharnier für die obere Tür aus dem Beipack entnehmen und auf die andere Seite der Türöffnung schrauben.

Nur bei den Modellen C3FE744CMJ und C3FE744CWJ:

Dabei sicherstellen, dass der untere Scharnierzapfen in die Buchse der unteren Tür gleitet.

15. Die obere Tür vorsichtig auf das untere Scharnier setzen und den Scharnierzapfen in die Türbuchse einführen
16. Das obere Scharnier anschrauben.
17. Das Verbindungskabel durch die Scharnierabdeckung aus dem Beipack führen und Abdeckung auf dem Scharnier montieren.
- 18 Kabel verbinden und in die Öffnung legen.
19. Die Türblende und die Geräteabdeckung wieder aufsetzen, festschrauben und die Blindabdeckung (siehe Abb. 3) wieder anstecken.

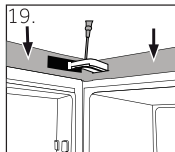
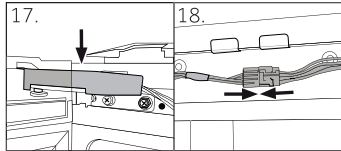
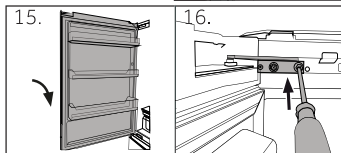
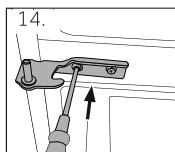
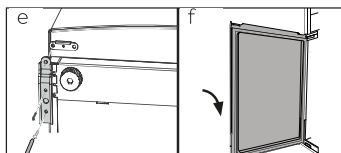
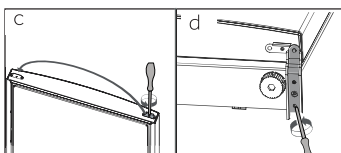
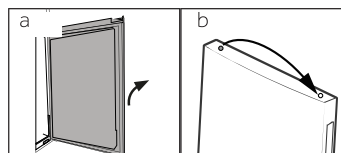
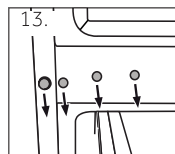

Nach dem Türanschlagwechsel unbedingt überprüfen, dass die Türdichtungen einwandfrei am Gehäuse anliegen und alle Schrauben kraftschlüssig angezogen sind

Produktdatenblatt gemäß Verordnung EU 1060/2010

Marke	Haier		
Modellkennung	A3FE742CMJ A3FE742CGBJ	B3FE742CMJ B3FE742CMJW	C3FE744CMJ C3FE744CWJ
Kategorie	Kühl-Gefrierkombination		
Energieeffizienzklasse	A++		
Energieverbrauch (kWh/Jahr) ¹⁾	313	311	321
Nutzzinhalte Kühlen (L)	307	297	314
Nutzzinhalte Gefrieren (L) ****	129	129	136
Stern-Einstufung	✱***		
Auslegungstemperatur „sonstige Fächer“ > 14°C	Nicht anwendbar		
Frostfrei System	Ja		
Lagerzeit bei Störung (h)	16		
Gefriervermögen (kg/24h)	12		
Klimaklasse Dieses Gerät ist für den Betrieb bei ei-ner Umgebungstemperatur zwischen 10 °C und 43°C bestimmt	SN-N-ST-T		
Luftschallemissionen (db(A) re 1pW)	38		
Gerätetyp	Standgerät		

¹⁾ Auf der Grundlage von Ergebnissen der Normprüfung über 24 Stunden. Der tatsächliche Verbrauch hängt von der Nutzung und vom Standort des Geräts ab.

Zusätzliche technische Daten

Spannung / Frequenz	220-240V ~/ 50Hz
Nennstrom (A)	1,4
Hauptsicherung (A)	15
Kühlmittel	R600a
Abmessungen (B/H/T in mm)	1905 / 700 / 676

Kundendienst

Wir empfehlen Ihnen unseren Haier Kundendienst und die Verwendung von Original Ersatzteilen.

Sollte eine Störung an Ihrem Gerät auftreten, überprüfen Sie bitte zuerst die Hinweise im Kapitel FEHLERBEHEBUNG.

Wenn Sie dort keine Lösung finden, kontaktieren Sie bitte

- ▶ Ihren Händler vor Ort oder
- ▶ unsere Europäische Service-Hotline (siehe unten gelistete Telefonnummern) oder
- ▶ unseren Kundenservice im Internet unter www.haier.com
Hier können Sie eine Reparaturanfrage stellen und außerdem die Garantiebedingungen finden.

Wenn Sie unseren Kundendienst kontaktieren, halten Sie bitte folgende Gerätedaten bereit:

Diese Informationen finden Sie auf dem Typenschild

Model _____

Serial No. _____

Im Garantiefall ziehen Sie bitte auch die Informationen auf der Garantiekarte zu Rate.

Europäische Service Hotline		
Land*	Telefonnummer	Kosten
Haier Italien (IT)	199 100 912	
Haier Spanien (ES)	902 509 123	
Haier Deutschland (DE)	0180 5 39 39 99	<ul style="list-style-type: none"> • 14 Ct/Min Festnetz • max 42 Ct/Min Mobilfunk
Haier Österreich (AT)	0820 001 205	<ul style="list-style-type: none"> • 14,53 Ct/Min Festnetz • max 20 Ct/Min alle anderen
Haier Großbritannien (UK)	0333 003 8122	
Haier Frankreich (FR)	0980 406 409	

* Die Telefonnummern von weiteren Ländern finden Sie im Internet unter www.haier.com

Haier Deutschland GmbH
Hewlett-Packard-Str. 4
61352 Bad Homburg



Manuel d'utilisation

Réfrigérateur-congélateur

A3FE742CMJ

B3FE742CMJ

B3FE742CMJW

C3FE744CMJ

C3FE744CWJ

A3FE742CGBJ

FR

Haier

Nous vous remercions d'avoir acheté un produit Haier.

Veuillez lire attentivement ces instructions avant d'utiliser l'appareil. Ces instructions sont des informations utiles vous permettant de mieux exploiter cet appareil, et vous assurer une installation, une utilisation et un entretien sécurisés et adéquats.

Veuillez bien garder ce manuel et toujours s'y référer pour une utilisation sécurisée et adéquate de l'appareil.

Si vous devez vendre, donner ou abandonner l'appareil pour cause de déménagement, assurez-vous également de laisser ce manuel afin que le prochain utilisateur puisse maîtriser l'appareil, notamment les règles de sécurité.

Légende

Attention - Règles importantes de sécurité



Généralités et conseils



Informations sur l'environnement



Mise au rebut

Contribuer à la protection de l'environnement et de la santé humaine. Veuillez mettre les emballages au rebut dans les espaces conformes pour leur recyclage. Contribuez à recycler les déchets d'appareils électriques et électroniques. Veuillez à ne pas mettre au rebut les appareils ayant ce symbole avec les déchets ménagers. Veuillez déposer l'appareil chez votre usine de recyclage locale, ou prendre contact avec votre bureau municipal.

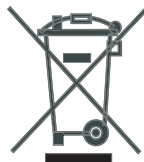

AVERTISSEMENT !

Risque de blessure ou d'asphyxie !

Les réfrigérants et les gaz doivent être mis au rebut par des professionnels. Avant toute mise au rebut, assurez-vous que la tuyauterie du système de réfrigération n'est pas endommagée. Débranchez l'appareil de toute alimentation principale. Coupez les câbles primaires et mettez-les au rebut. Retirez les plateaux et coffrets ainsi que le verrou de porte et les joints, pour éviter qu'un enfant ou un animal domestique ne reste coincé dans l'appareil.

Utilisation prévue	5
Sécurité	6
Présentation du Produit	10
Utilisation	12
Appareil	23
Entretien et nettoyage	26
Dépannage	29
Installation	32
Informations techniques	36
Service Clientèle.....	37



MISE EN GARDE ! Modèle B3FE742CMJ/W

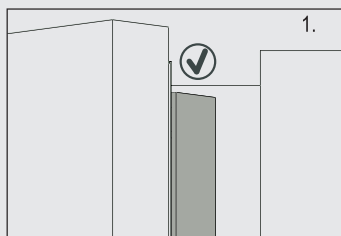

Lorsque vous fermez la porte, la bande verticale de la porte gauche doit être rabattue vers l'intérieur (1).

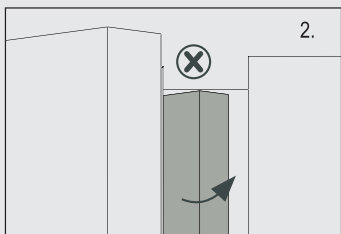

Si vous essayez de fermer la porte de gauche et la bande verticale de la porte n'est pas rabattue (2), rabattez-la d'abord, sinon elle frappera l'axe de fixation ou la porte de droite. Vous constaterez alors des dommages lors du glissement de la porte ou des fuites.

La bande verticale de la porte dispose d'un fil chauffant. La surface s'échauffera un peu, ce qui est tout à fait normal et n'affecte nullement le fonctionnement du réfrigérateur.

Utilisation prévue

Cet appareil a été conçu pour la réfrigération et la congélation des aliments. Il est destiné exclusivement pour des intérieurs chauds. Il n'est pas destiné à un usage commercial ou industriel.

Aucune modification ou altération de cet appareil n'est autorisée. Toute utilisation inadéquate vous expose à des risques et la perte des droits de garantie.

Normes et directives



Ce produit répond aux exigences de toutes les directives CE applicables ainsi que les normes harmonisées correspondantes, qui prévoient le marquage CE.

Accessoires

Vérifiez les accessoires et la documentation suivant cette liste :

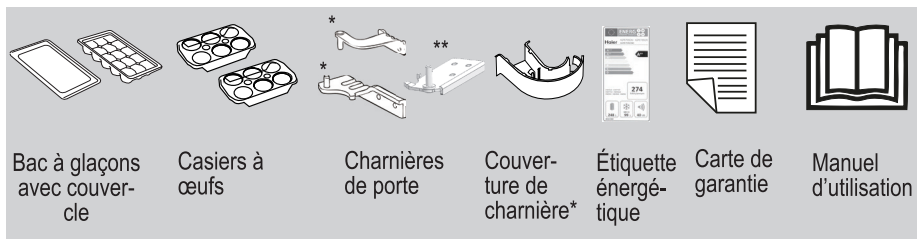

* Uniquement les modèles A3FE742CMJ, C3FE744CMJ et C3FE744CWJ
A3FE742CGBJ.

** Uniquement les modèles C3FE744CMJ et C3FE744CWJ.



Remarque

En raison des modifications techniques et des divers modèles, certaines illustrations de ce manuel peuvent être différentes de votre modèle.

Ces instructions sont fournies pour garantir votre sécurité personnelle et protéger l'appareil de tout dommage. Lisez-les attentivement avant l'installation et l'utilisation de l'appareil.

Avant la première mise en marche de l'appareil veuillez...

- ▶ vérifier qu'il n'a eu aucun dommage lié au transport.
- ▶ vérifier que tous les emballages sont bien retirés et tenus hors de portée des enfants.
- ▶ attendre au moins deux heures avant d'installer l'appareil pour une meilleure efficacité du système de réfrigération.
- ▶ avoir au minimum deux personnes pour installer l'appareil parce que ça pèse.
- ▶ installer l'appareil dans un endroit bien aéré. laisser un espace d'au moins 20 cm de haut et 10 cm autour de l'appareil. installer et positionner l'appareil dans un espace adéquat tenant compte de sa taille et son utilisation.
- ▶ tenir les ouvertures d'aération de l'appareil ou dans les structures encastrees libres de toute obstruction.
- ▶ vérifier que les informations électriques sur la plaque signalétique sont conformes à l'alimentation électrique. Si ce n'est pas le cas, veuillez contacter un électricien.
- ▶ Considérant que l'appareil fonctionne avec une alimentation à 220 ~ 240 VCA/50 Hz. Une fluctuation anormale de la tension pourrait empêcher l'appareil de fonctionner ou de fonctionner correctement, ce qui endommagerait le dispositif de commande de température ou le compresseur, entraînant ainsi un bruit anormal. Afin d'éviter toute fluctuation anormale, nous vous recommandons d'utiliser un régulateur de tension automatique.
- ▶ Pour l'alimentation électrique, utilisez une prise avec terre différente facilement accessible. Cet appareil doit être mis à la terre.
- ▶ **Uniquement pour le Royaume-Uni** : Cet appareil est équipé d'un câble d'alimentation avec fiche à 3 fils (mise à la terre) respectant les normes de la prise à 3 fils (mise à la terre). Ne jamais couper ou démonter le troisième fil (mise à la terre). Une fois l'appareil installé, la prise doit être accessible.
- ▶ Assurez-vous que la prise soit facilement accessible.
- ▶ Assurez-vous que le câble d'alimentation n'est pas sous le réfrigérateur. Évitez de marcher sur le câble d'alimentation.



AVERTISSEMENT !

Assurez-vous que le câble d'alimentation et la prise ne sont pas endommagés. S'ils sont endommagés, ils doivent être remplacés uniquement par le fabricant ou l'agent de maintenance agréé.

Avant la première mise en marche de l'appareil évitez...

- x Installer l'appareil en direction des rayons solaires ou à proximité des sources de chaleur (par exemple, les cuisinières, chauffe-eau).
- x Endommager le système de réfrigération. Ne pas utiliser l'appareil si le système est endommagé.
- x Utiliser les adaptateurs multifonctions et les rallonges.

En cas d'usage quotidien, veuillez...

- ▶ Vérifier que l'appareil n'est utilisé que par les enfants âgés d'au moins 8 ans ou par des personnes ayant des capacités physiques, sensorielles et mentales réduites ou manquant d'expérience et de connaissance à condition qu'ils soient supervisés ou formés sur l'utilisation sécurisée de ce produit et qu'ils comprennent les risques encourus.
- ▶ tenir les enfants de moins de 3 ans hors de portée de l'appareil, sauf s'ils sont en permanence surveillés.
- ▶ Vous assurer que les enfants ne jouent pas avec l'appareil.
- ▶ Vous assurer que les enfants sont surveillés lors du nettoyage et l'entretien.
- ▶ Tenir la prise et non le câble pour débrancher l'appareil.
- ▶ Faire remplacer le cordon d'alimentation endommagé par le fabricant, son représentant ou par des personnes qualifiées afin d'éviter tout risque.
- ▶ Suivre les instructions en cas de fuite de gaz de charbon ou tout autre gaz inflammable aux alentours de l'appareil : arrêter la vanne d'alimentation du gaz qui s'échappe, ouvrir les portes et fenêtres et ne pas débrancher ou brancher le câble d'alimentation de l'appareil ou de tout autre appareil.
- ▶ Ouvrir et fermer les portes uniquement à l'aide des poignées. L'espace entre les portes et le placard est très réduit. N'envoyez pas vos mains dans ces endroits pour éviter de coincer vos doigts. Ouvrir ou fermer les portes du réfrigérateur uniquement lorsque les enfants ne se trouvent pas près du réfrigérateur.
- ▶ Débrancher l'appareil de l'alimentation électrique avant d'entreprendre tout entretien. Attendre au moins 5 minutes avant de redémarrer l'appareil, parce que plusieurs redémarrages endommageront le compresseur.
- ▶ Dépoussiérer l'arrière de l'appareil au moins une fois l'an afin d'éviter tout risque d'incendie, et pour réduire votre consommation énergétique.
- ▶ Se rassurer que l'appareil est programmé pour fonctionner à une plage de température entre 10 et 43°C. L'appareil pourrait ne pas bien fonctionner si

vous le faites fonctionner pendant longtemps à une température en dessous ou au-dessus de la plage indiquée.

- ▶ Vérifier le conditionnement des aliments si le congélateur devient plus chaud.
- ▶ utiliser uniquement de l'eau potable avec les modèles équipés d'un distributeur d'eau.

En cas d'usage quotidien...

- x Programmer inutilement le réfrigérateur à une température basse. Les températures basses peuvent survenir lorsque les températures hautes sont programmées. Attention : Les bouteilles peuvent éclater.
- x Garder les médicaments ayant besoin de températures de stockage précises, des bactéries ou produits chimiques dans l'appareil.
- x Remplir les bouteilles ou les cannettes avec du liquide et garder dans le congélateur (à l'exception de vins et spiritueux fortement alcoolisés), notamment les boissons gazeuses parce qu'elles vont éclater pendant la congélation.
- x Placer les objets instables (objets lourds, récipients remplis d'eau) au-dessus de l'appareil pour éviter tout dommage corporel suite à une chute de l'objet ou un choc électrique causé par le contact avec l'eau.
- x Tirer sur les rayons de la porte. La porte pourrait se pencher, le rayon des bouteilles pourrait sauter ou l'appareil pourrait basculer.
- x Endommager le système de réfrigération. Ne pas utiliser l'appareil si le système est endommagé.
- x Poser le pied sur la porte ou le tiroir du compartiment de congélation.
- x Toucher la surface intérieure du compartiment de congélation pendant qu'il est en marche, notamment avec les mains mouillées ; vos mains pourraient se congeler sur la surface.
- x Toucher les aliments congelés avec les mains mouillées (porter des gants). Surtout ne pas manger les sucettes glacées immédiatement après les avoir sorties du congélateur. Vous risquez une congélation de la langue ou la formation d'ampoules suite à la congélation. PREMIERS soins : placez votre langue sous le robinet avec la sucette. Ne pas la tirer de force !
- x nettoyer le givre et la sucette glacée à l'aide d'un objet tranchant. Ne pas utiliser de vaporisateurs, d'appareils de chauffage électriques, de sèche-cheveux, de nettoyeurs à vapeur ou toute autre source de chaleur afin d'éviter des dommages sur les parties en plastique.

- x Nettoyer l'appareil à l'aide d'une brosse dure, d'une brosse en fer, de détergent en poudre, d'essence, d'acétate d'amyle, d'acétone et toute autre solution organique, acide ou alcaline. Veuillez nettoyer avec du détergent spécial réfrigérateur pour éviter tout dommage.
- x Utiliser un vaporisateur ou nettoyer l'appareil à grande eau.
- x Utiliser un pulvérisateur d'eau ou nettoyant à vapeur pour nettoyer l'appareil.
- x Nettoyer les rayons de congélation en verre avec de l'eau chaude. Le changement soudain de température pourrait briser le verre.
- x Utiliser les appareils électriques autres que ceux recommandés par le fabricant à l'intérieur des compartiments de stockage d'aliments de l'appareil.
- x Essayer de réparer l'appareil vous-même. En cas de réparation, veuillez contacter notre service clientèle.

**AVERTISSEMENT !**

Évitez de ranger ou utiliser des produits inflammables, des explosifs ou des matières corrosives à l'intérieur ou autour de l'appareil.

Informations sur le gaz frigorigène**AVERTISSEMENT !**

Cet appareil contient du réfrigérant inflammable ISOBUTANE (R600a). Assurez-vous que le système de réfrigération n'est pas endommagé pendant le transport et l'installation. Une fuite de gaz frigorigène pourrait causer des dommages oculaires ou un incendie. Si un dommage est survenu, tenez-vous hors de sources d'incendie visibles, aérez correctement l'espace, ne branchez ou ne débranchez pas la prise d'alimentation de l'appareil ou de tout autre appareil. Informez le service clientèle.

En cas de contact avec les yeux, rincez abondamment les yeux avec de l'eau et consultez immédiatement un ophtalmologue.

Description du produit

FR

Modèle A3FE742CMJ
A3FE742CGBJ

Modèle B3FE742CMJ

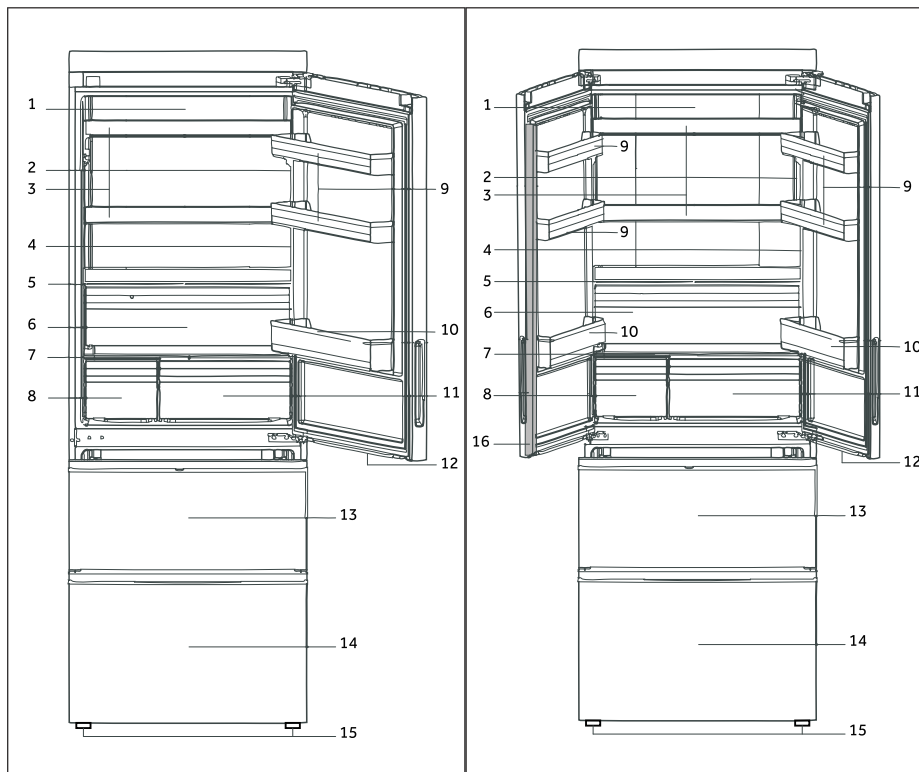

- 1 Lampe d'éclairage du réfrigérateur en LED
- 2 Plaque signalétique
- 3 Clayettes en verre
- 4 Indicateur de température O.K. (en option)
- 5 Couvercle du rayon à fruits et légumes
- 6 Rayon à fruits et légumes
- 7 Couvercle en verre de My Zone
- 8 Tiroir spécial
- 9 Balconnet supérieur de porte

- 10 Balconnet inférieur de porte
- 11 Tiroir My Zone (Tiroir à température réglable)
- 12 Lampe d'éclairage du tiroir de congélation
- 13 Tiroir supérieur du congélateur avec casier de pré-congélation
- 14 Tiroir inférieur du congélateur avec casier de pré-congélation
- 15 Pieds réglables
- 16 Bande de porte

Modèle B3FE742CMJW

Modèles C3FE744CMJ et C3FE744CWJ

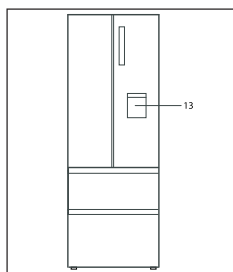
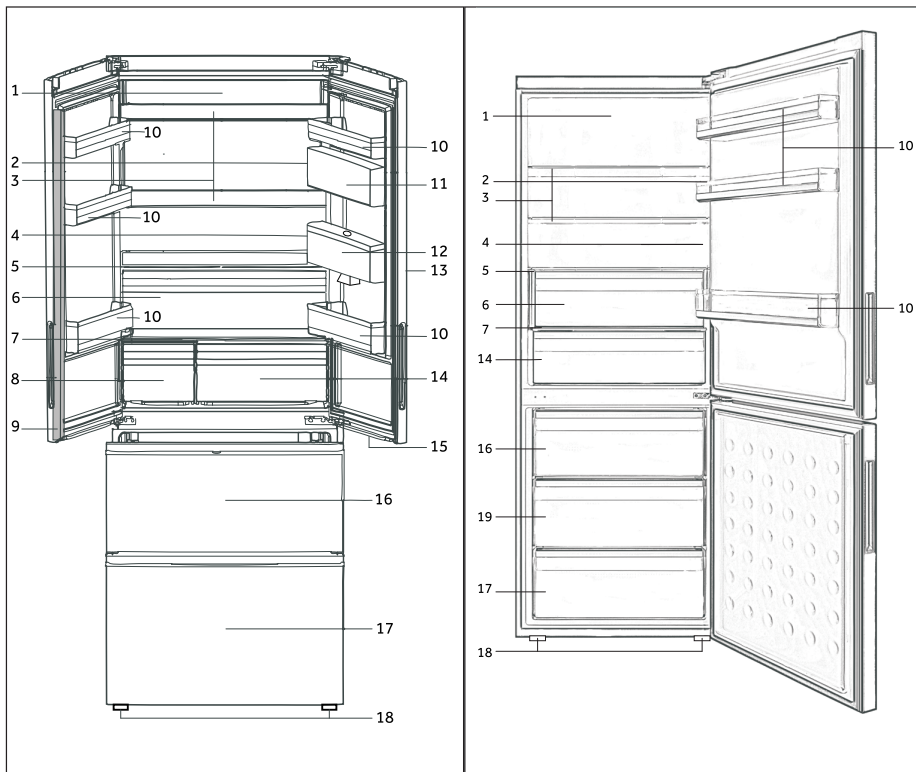

Modèle B3FE742CMJW

- | | | | |
|----|--|----|---|
| 1 | Lampe d'éclairage du réfrigérateur en LED | 11 | Boîtier étanche |
| 2 | Plaque signalétique | 12 | Réservoir d'eau |
| 3 | Clayettes en verre | 13 | Distributeur d'eau |
| 4 | Indicateur de température O.K. (en option) | 14 | Tiroir My Zone (Tiroir à température réglable) |
| 5 | Couvercle du rayon à fruits et légumes | 15 | Lampe d'éclairage du tiroir de congélation |
| 6 | Rayon à fruits et légumes | 16 | Tiroir de stockage de la partie supérieure du congélateur |
| 7 | Couvercle en verre de My Zone | 17 | Tiroir de stockage de la partie inférieure du congélateur |
| 8 | Tiroir spécial | 18 | Pieds réglables |
| 9 | Bande de porte | 19 | Tiroir de stockage de la partie médiane du congélateur |
| 10 | Casier de porte | | |

Avant la première utilisation

- ▶ Retirez tous les emballages et tenez-les hors de portée des enfants, puis mettez-les au rebut dans le respect de l'environnement.
- ▶ Nettoyez l'intérieur et l'extérieur de l'appareil avec de l'eau et un détergent doux avant de garder les aliments à l'intérieur.
- ▶ Une fois l'appareil bien positionné et nettoyé, attendez au minimum 2 heures avant de le brancher à une source d'alimentation. Voir la Section INSTALLATION.
- ▶ Pré-réfrigérer les compartiments à fortes températures avant de charger les aliments. Les fonctions Super Réfrigération et Super Congélation permettent de réfrigérer les compartiments rapidement.
- ▶ Les températures du réfrigérateur et du congélateur sont automatiquement réglées à 5°C et -18°C respectivement. Ces derniers sont les réglages recommandés. Au besoin, vous pouvez modifier les températures manuellement. Appuyez sur FUNCTIONS.

Panneau de commande

Modèles A3FE742CMJ et B3FE742CMJ/W
A3FE742CGBJ

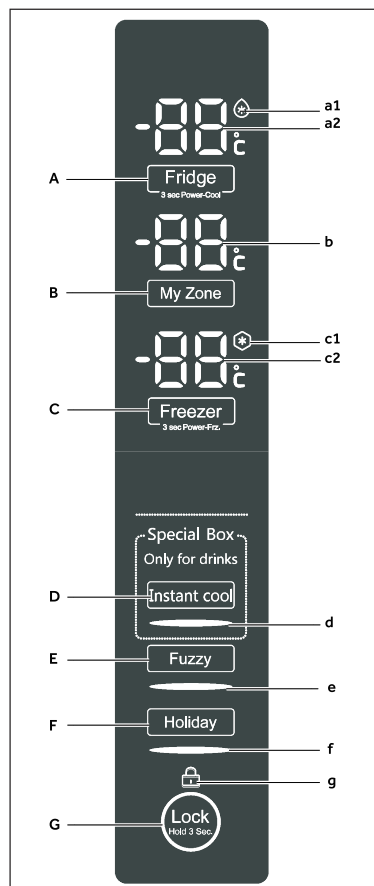
**Boutons :**

- A Sélection Réfrigérateur
- B Sélection My Zone
- C Sélection Congélateur
- D Sélection Rayon spécial/réfrigération instantanée
- E Sélection Fonctions multiples
- F Sélection Fonction vacances
- G Sélection Verrouillage panneau de commande
- H Réfrigérateur désactivé - sélection de fonction

Modèles C3FE744CMJ et C3FE744CWJ

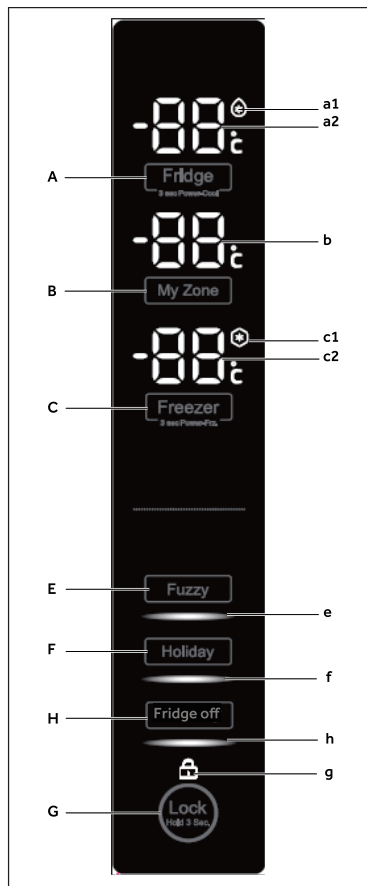
**Indicateurs :**

- a1 Fonction Super réfrigération
- a2 Température du réfrigérateur
- b Température de My Zone
- c1 Fonction Super congélation
- c2 Température du congélateur
- d Fonction réfrigération instantanée
- e Fonctions multiples
- f Fonction vacances
- g Verrouillage panneau de commande
- h Fonction réfrigérateur désactivé

Touches de détection

Les boutons sur le panneau de commande sont des touches de détection qui répondent une fois que vous les effleurez avec le doigt.

Mettre l'appareil en marche / arrêt

L'appareil se met en marche une fois qu'on le branche à l'alimentation électrique.

Lorsqu'on le branche pour la première fois, l'indicateur "c2" s'affiche sur l'écran jusqu'à ce la température atteint -5°C ou après 1 heure en marche. Les températures qui s'affichent dans "a2", "b" et "c2" indiquent les températures réelles des compartiments.



Remarque

- ▶ L'appareil est réglé à la température recommandée de 5°C (réfrigérateur) et -18°C (congélateur). Sous une température ambiante normale, nul besoin de régler la température.
- ▶ Une fois que l'appareil est mis en marche et débranché de l'alimentation électrique principale, il faut 12 heures pour que les bonnes températures soient atteintes.

Videz l'appareil avant de l'arrêter. Pour arrêter l'appareil, débranchez sa prise de l'alimentation électrique.

Mode Mise en veille

L'écran d'affichage s'éteint automatiquement 30 secondes après que vous ayez appuyé une touche. L'écran se verrouille automatiquement. Il se rallume automatiquement lorsqu'une touche est appuyée ou qu'une porte est ouverte (l'Alarme n'amène pas l'écran à s'allumer).

Sélection du mode de fonction

Vous pourrez avoir besoin de programmer une des deux fonctions suivantes sur l'appareil :

1) Mode Multifonctions

Sous le mode Multifonctions l'appareil peut automatiquement régler la température selon la température ambiante et le changement de température à l'intérieur de l'appareil. Si vous n'avez pas de besoin précis, nous vous recommandons d'utiliser le mode multifonction (voir la partie FUZZY MODE).

2) Mode réglage manuel :

Si vous voulez régler la température de l'appareil manuellement dans le but de garder un aliment en particulier, vous pouvez régler la température à l'aide du bouton de réglage de température (voir la partie RÉGLAGE DE LA TEMPÉRATURE).

Verrouillage/Déverrouillage du panneau

- ▶ Appuyez sur le bouton "G" pendant 3 secondes pour verrouiller toutes les touches du panneau et éviter toute activation. L'indicateur correspondant "g" s'affiche à l'écran.
- ▶ Pour déverrouiller, appuyez à nouveau sur le bouton.



Remarque

Pour éviter toute activation, le panneau de commande se verrouille automatiquement si aucun bouton n'est appuyé pendant 30 secondes. Pour tout réglage, le panneau de commande doit être déverrouillé.

Alarme d'ouverture de porte/tiroir

Lorsque la porte du réfrigérateur ou un tiroir du congélateur est ouvert pendant plus de 3 minutes l'alarme d'ouverture de la porte/ du tiroir résonne. L'alarme peut être arrêtée soit en refermant la porte/le tiroir ou en touchant le panneau de commande. Si la porte / le tiroir reste ouvert pendant plus de 7 minutes, la lumière à l'intérieur du réfrigérateur/sous la porte du réfrigérateur et du panneau de commande s'éteint automatiquement.

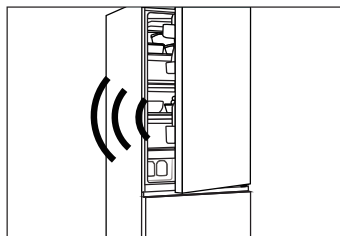

Réglage de la température

Les températures intérieures sont influencées par les facteurs suivants :

- ▶ La température ambiante
- ▶ La fréquence d'ouverture de la porte
- ▶ La quantité d'aliments conservés
- ▶ L'installation de l'appareil

Réglez la température du réfrigérateur

1. Déverrouillez le panneau s'il est verrouillé.
2. Appuyez sur le bouton "A" (Réfrigérateur) pour sélectionner le compartiment du réfrigérateur. L'indicateur "a2" signale.
3. Appuyez sur le bouton "A" pour régler la température du réfrigérateur. La température augmente par séquence de 1°C d'un minimum de 2°C à un maximum de 8°C, puis descend encore à 2°C lorsque vous appuyez. La température optimale du réfrigérateur est de 5°C. Augmenter la température c'est augmenter inutilement la consommation énergétique.
4. Appuyez sur une touche à l'exception de "A", sinon le réglage se confirme automatiquement après 5 secondes. L'indicateur "a2" arrête de signaler.

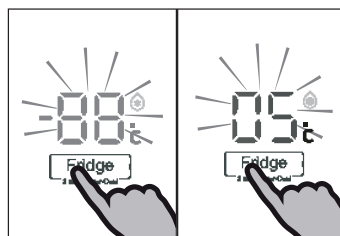

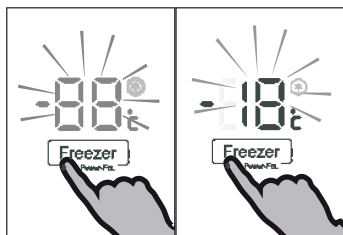

Réglez la température du congélateur

1. Déverrouillez le panneau s'il est verrouillé.
2. Appuyez sur le bouton "C" (Congélateur) pour sélectionner le compartiment du congélateur. L'indicateur "c2" signale.
3. Appuyez sur le bouton « C » (Congélateur) pour sélectionner le compartiment du congélateur.
La température augmente par séquence de 1°C d'un minimum de -16°C à un maximum de -24°C, puis descend encore à -16°C lorsque vous appuyez. La température optimale du congélateur est de -18 °C. Augmenter la température c'est augmenter inutilement la consommation énergétique.
4. Appuyez sur une touche à l'exception de "C", sinon le réglage se confirme automatiquement après 5 secondes. L'indicateur "c2" arrête de signaler.

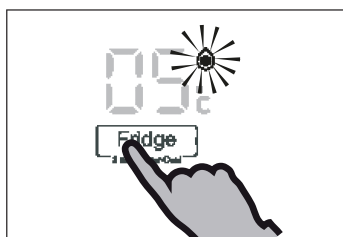

Fonction Super réfrigération

Activez la fonction Super réfrigération si vous voulez conserver une plus grande quantité d'aliments (par exemple après les achats). La fonction Super réfrigération accélère la réfrigération d'aliments frais et aide à protéger les aliments déjà conservés de la chaleur. La température de fabrication est de +2°C.

1. Déverrouillez le panneau s'il est verrouillé.
2. Appuyez sur le bouton "A" (Réfrigérateur) pendant 3 secondes. L'indicateur "a1" s'allume et la fonction est activée.
3. La même opération permet de désactiver la fonction super réfrigération.



Remarque

La fonction se désactive automatiquement après 3 heures.



Fonction Super congélation

Les aliments frais doivent se congeler à fond le plus rapidement possible. Ceci permet de préserver au mieux les valeurs nutritives, l'apparence et le goût des aliments. La fonction Super congélation accélère la congélation d'aliments frais et aide à protéger les aliments déjà conservés de la chaleur. Si vous voulez congeler une grande quantité d'aliments en une fois, il est recommandé de régler la fonction super congélation 24 h à l'avance avant d'utiliser le compartiment congélation.

1. Déverrouillez le panneau s'il est verrouillé.
2. Appuyez sur le bouton "C" (Congélateur) pendant 3 secondes. L'indicateur "c1" s'affiche et la fonction est activée.
3. La même opération permet de désactiver la fonction super congélation.



Remarque

La fonction Super congélation se désactive automatiquement après 56 heures. L'appareil fonctionne ensuite à la température préalablement réglée.

Tiroir My Zone (Tiroir à température réglable)

Le compartiment de congélation est équipé d'un rayon My Zone. En fonction des besoins de conservation des aliments, la température la plus indiquée peut se régler afin d'obtenir la meilleure valeur nutritive des aliments. Vous pouvez régler la température de conservation entre -3°C et -5°C.

- ▶ +2 °C ~-5 °C est indiquée pour la conservation des légumes et fruits;
- ▶ -2 °C ~-2 °C est indiquée pour la conservation du poisson frais, de la viande fraîche et des aliments cuits pendant 1-2 jours;
- ▶ -3 °C permet de dégivrer les aliments congelés - après le dégivrage, la moitié de l'aliment reste congelé, vous permettant de les découper et les cuire convenablement.

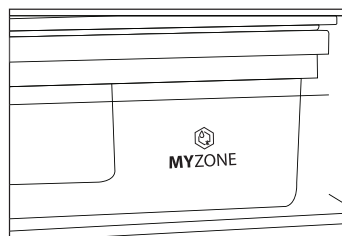

Remarque

- ▶ En raison de la variation de teneur en eau des viandes, les viandes qui moisissent rapidement sont congelées à une température inférieure à 0°C. Ainsi, coupez immédiatement la viande à conserver et gardez-la dans le rayon My Zone à une température inférieure à 0°C.
- ▶ Les fruits sensibles comme l'ananas, l'avocat, la banane et les raisins, ainsi que les légumes comme la pomme, l'aubergine, le haricot, le concombre, la courgette et les tomates, ou encore le fromage ne doivent pas être conservés dans le rayon My Zone.

Réglez la température du rayon My Zone

1. Déverrouillez le panneau s'il est verrouillé.
2. Appuyez sur le bouton "B" (My Zone) pour sélectionner le rayon My Zone. L'indicateur "b" signale.
3. Appuyez à nouveau sur le bouton « B » (My Zone) pour régler la température du rayon My Zone. La température augmente par séquence de 1°C d'un minimum de -3°C à un maximum de 5°C, puis descend encore à -3°C lorsque vous appuyez une seconde fois.
4. Appuyez sur une touche à l'exception de "B" (My Zone) pour confirmer, sinon le réglage se confirme automatiquement après 5 secondes. L'indicateur « b » arrête de clignoter.

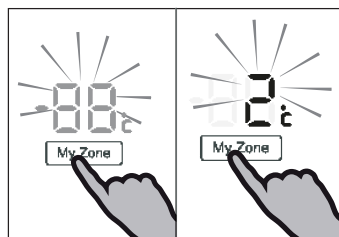

Remarque

La température de conservation du rayon My Zone ne peut être en dessus de la température du réfrigérateur.



Fonction de réfrigération instantanée (Rayon spécial) (Uniquement les modèles A3FE742CMJ et B3FE742CMJ/W A3FE742CGBJ)

La fonction réfrigération instantanée vous permet de rafraîchir les boissons rapidement, lorsque vous les mettez dans le rayon spécial, de la température ambiante à une température rafraîchissante en 30 minutes. La fonction se désactive après 30 minutes; vous pouvez mettre les boissons une fois que la température est réglée entre 0°C et 5°C. La température du tiroir spécial sera influencée par le réglage de la température du réfrigérateur.

- ▶ Déverrouillez le panneau s'il est verrouillé.
- ▶ Appuyez sur le bouton "D" (Instant Cool) pour sélectionner le Special Box. L'indicateur "d" s'allume et la fonction est activée.
- ▶ La même opération permet de désactiver la fonction réfrigération instantanée manuellement.

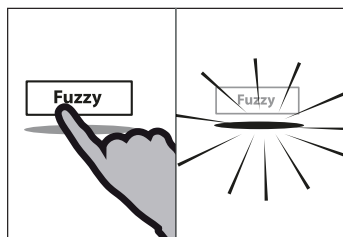

Mode multifonctions

Sous le mode multifonction l'appareil peut automatiquement régler la température selon la température ambiante et le changement de température à l'intérieur de l'appareil. Cette fonction est totalement libre.

- ▶ Déverrouillez le panneau s'il est verrouillé.
- ▶ Appuyez sur le bouton "E" (Fuzzy).
- ▶ L'indicateur "e" s'allume et la fonction est activée.
- ▶ La fonction se désactive en appuyant à nouveau sur le bouton « E » (Multifonctions) une seconde fois ou en sélectionnant une autre fonction.

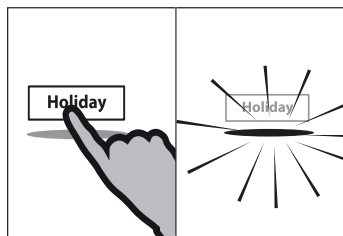

Fonction Holiday (vacances)

Cette fonction permet de régler la température du réfrigérateur de manière permanente à 17°C.

Cela vous permet de tenir la porte du réfrigérateur vide fermée sans odeur ou de moisissure pendant votre longue absence (par exemple pendant les vacances). Vous êtes libre de régler la température du congélateur.

- ▶ Déverrouillez le panneau s'il est verrouillé.
- ▶ Appuyez sur le bouton "F" (Holiday).
- ▶ L'indicateur "f" s'allume et la fonction est activée.
- ▶ Vous pouvez désactiver la fonction en appuyant à nouveau sur le bouton « F » (Holiday) ou en sélectionnant une autre fonction.



AVERTISSEMENT !

Sous la fonction Vacances, aucun aliment ne doit être conservé dans le réfrigérateur. La température de + 17°C est trop élevée pour conserver des aliments.

Fonction réfrigérateur désactivé (Uniquement les modèles C3FE744CMJ et C3FE744CW)

Cette fonction arrête le réfrigérateur. Ceci n'a aucun effet sur le compartiment congélateur.

1. Déverrouillez le panneau s'il est verrouillé.
2. Appuyez sur le bouton « H » (Réfrigérateur désactivé) pour sélectionner la fonction réfrigérateur désactivé. L'indicateur "h" s'allume et la fonction est activée.
3. La même opération permet de quitter manuellement la fonction réfrigérateur désactivé.

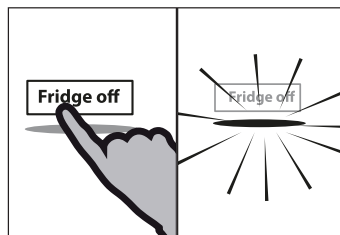

AVERTISSEMENT !

- ▶ Videz l'appareil avant de l'arrêter.
- ▶ Gardez la porte du compartiment réfrigérateur ouverte, lorsque la fonction Réfrigérateur désactivé est activée, afin d'éviter les odeurs ou la moisissure.

Distributeur d'eau

(Uniquement pour les modèles équipés de distributeur d'eau)

Vous pouvez recueillir de l'eau potable froide grâce au distributeur d'eau.

Nettoyez le réservoir d'eau avant la première utilisation (Voir ENTRETIEN ET NETTOYAGE)

Remplissage du réservoir d'eau



AVERTISSEMENT !

Utilisez uniquement de l'eau potable.

1. Assurez-vous que le réservoir d'eau est correctement inséré (Voir APPAREIL)
2. Faites tourner et soulevez le couvercle arrondi (A) et remplissez le réservoir d'eau avec de l'eau potable froide.
3. Remplissez de l'eau uniquement jusqu'à la marque (1,8 l) ; car elle pourrait déborder à l'ouverture et à la fermeture de la porte.
4. Fermez le couvercle arrondi jusqu'à ce qu'il s'emboîte parfaitement.

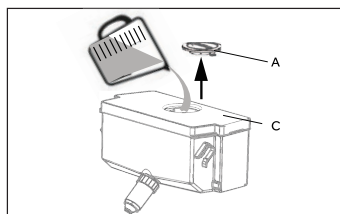

Remarque

- ▶ Éliminez l'eau résiduelle et nettoyez le réservoir d'eau avant de le remplir.
- ▶ Si vous n'aurez pas besoin d'eau pendant une longue période, veuillez vider le réservoir d'eau et le remettre en place nettoyé.
- ▶ En outre, le couvercle (C) sur le réservoir d'eau permet d'économiser de l'énergie. Au cas où vous n'aurez pas besoin d'eau provenant du distributeur d'eau pendant une longue période, veuillez toutefois installer le couvercle pour une meilleure isolation et pour économiser de l'énergie.

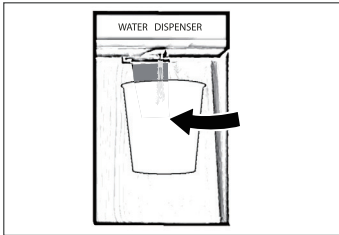

Comment obtenir de l'eau du distributeur

1. Placez un verre sous la sortie d'eau.
Poussez légèrement le levier du distributeur d'eau avec votre verre.
Pour éviter les éclaboussures, assurez-vous que le verre est au même niveau que le distributeur.



Conseils pour économiser de l'énergie

- ▶ Assurez-vous que l'appareil est suffisamment ventilé (Voir INSTALLATION).
- ▶ Ne pas installer l'appareil en direction des rayons solaires ou à proximité des sources de chaleur (par exemple, les cuisinières, chauffe-eau).
- ▶ Évitez de faire fonctionner l'appareil à une température inutilement basse. La consommation énergétique augmente lorsque l'appareil fonctionne à des températures basses.
- ▶ Les fonctions telles que SUPER COOL ou SUPER FREEZE consomment plus d'énergie.
- ▶ Laissez les aliments refroidir avant de les mettre dans l'appareil.
- ▶ Ouvrez la porte de l'appareil le moins possible et le plus brièvement possible.
- ▶ Ne remplissez pas l'appareil pour ne pas obstruer le flux d'air.
- ▶ Évitez que l'air n'entre dans les aliments emballés.
- ▶ Maintenez toujours les joints de porte propres pour que la porte se ferme correctement.
- ▶ Dégivrez les aliments congelés dans le compartiment de congélation.

Conseils sur la conservation des aliments frais.

Conservez-les dans le compartiment réfrigération.

- ▶ Tenez votre réfrigérateur à une température inférieure à 5°C.
- ▶ Les aliments chauds doivent être refroidir à la température ambiante avant de les conserver dans l'appareil.
- ▶ Les aliments à conserver dans le réfrigérateur doivent être au préalable lavés et séchés.
- ▶ Les aliments à conserver doivent être bien couverts pour éviter les odeurs ou une altération du goût.
- ▶ Ne conservez pas de grandes quantités d'aliments. Laissez de l'espace entre les aliments pour permettre à l'air froid de circuler entre eux, pour une meilleure réfrigération et homogène.
- ▶ Les aliments consommés tous les jours peuvent être conservés à l'avant du rayon.
- ▶ Laissez un espace entre les aliments et les parois internes, pour que l'air y circule. Surtout, ne conservez pas d'aliments près des parois arrière : les aliments peuvent congeler et s'y coller. Évitez un contact direct entre les aliments (notamment les aliments huileux et acides) et la paroi interne, car les aliments huileux/acides peuvent l'éroder. Nettoyez l'huile/les acides qui sont sur les aliments.
- ▶ Dégivrez les aliments congelés dans le compartiment de congélation. De cette manière vous pouvez utiliser les aliments congelés pour réduire la température du compartiment et économiser de l'énergie.
- ▶ Le processus de vieillissement des fruits et des légumes tels que la courgette, le melon, la papaye, la banane, l'ananas, etc. ; peut accélérer dans le réfrigérateur. Par conséquent, il est recommandé de les conserver dans le réfrigérateur. Cependant, le mûrissement des aliments complètement verts peut être retardé pendant un certain temps. Les oignons, l'ail, le gingembre, et autres légumes à racine se conservent à une température ambiante.
- ▶ Les odeurs désagréables à l'intérieur du réfrigérateur signalent que quelque chose s'est versé et qu'il faut nettoyer. Voir ENTRETIEN ET NETTOYAGE.
- ▶ Les aliments différents doivent être placés dans des compartiments différents en fonction de leurs caractéristiques.

Aliment	Emplacement
Le beurre, le fromage	Balconnet supérieur de porte
Les œufs	Casier de porte
Les fruits, les légumes, la salade	Bac à fruits et à légumes ou tiroir My Zone (2 °C~ 5 °C)
La viande, les saucisses, le fromage et le lait	Rayon inférieur (rayon plus bas / couverture au-dessus du rayon fruits et légumes).
Les produits laitiers, les conserves, les boîtes	Rayon supérieur ou casier de porte
Les boissons, bouteilles et tubes	Casier de porte
La viande fraîche, le poisson frais, les saucisses, les aliments cuisinés	Tiroir My zone (-2 °C ~ 2 °C)
Les boissons	Tiroir spécial avec fonction de réfrigération instantanée (Uniquement pour les modèles A3FE742CMJ et B3FE742CMJ/W) A3FE742CGBJ

Conservez dans le compartiment congélation.

- ▶ Réglez la température de congélation à -18°C.
- ▶ 24 heures avant la congélation, réglez la fonction Super Réfrigération ; pour de petites quantités d'aliments 4-6 heures sont suffisantes.
- ▶ Les aliments chauds doivent être refroidir à la température ambiante avant de les conserver dans le congélateur.
- ▶ Les aliments découpés en petits morceaux se congèlent plus rapidement et se dégivrent aussi facilement pour la cuisson. Le poids recommandé pour chaque portion est moins de 2,5kg.
- ▶ Il vaut mieux conditionner les aliments avant de les conserver dans le congélateur. L'extérieur du conditionnement doit être sec pour éviter que les sacs ne se collent les uns contre les autres. Le matériel de conditionnement doit être sans odeur, hermétique, et non toxique.
- ▶ Pour éviter de dépasser le temps de conservation, veuillez inscrire la date de congélation, l'heure et le nom de l'aliment sur l'emballage en fonction des temps de conservation des différents aliments.
- ▶ **AVERTISSEMENT !** Les acides, les alcalis, le sel, etc. peuvent éroder la surface intérieure du congélateur. Ne placez pas les aliments contenant ces substances (par exemple les poissons d'eau profonde) directement sur les surfaces intérieures. L'eau salée dans le congélateur doit immédiatement être nettoyée.
- ▶ Évitez de dépasser la durée recommandée par le fabricant pour la conservation des aliments. Ne sortez que la quantité d'aliments nécessaire du congélateur.
- ▶ Consommez rapidement les aliments décongelés. Les aliments décongelés ne peuvent être recongelés sauf s'ils sont cuits, auquel cas ils ne sont pas mangeables.
- ▶ Ne gardez pas une trop grande quantité d'aliments dans le congélateur. Veuillez vous référer à la capacité de congélation du congélateur - Voir TECHNICAL DATA (DONNÉES TECHNIQUES) ou les informations sur la plaque signalétique.
- ▶ Les aliments peuvent se conserver dans le congélateur à une température d'au moins -18°C pendant 2 à 12 mois, selon ses caractéristiques (par exemple, la viande : 3-12 mois, les légumes : 6-12 mois).
- ▶ Lorsque vous congelez des aliments frais, évitez de les mettre contre des aliments déjà congelés. Risque de décongélation !
- ▶ Dégivrez les aliments congelés dans le réfrigérateur. De cette manière vous pouvez utiliser les aliments congelés pour réduire la température du compartiment et économiser de l'énergie.

Lorsque vous conservez les aliments surgelés, veuillez suivre les instructions suivantes :

- ▶ Suivez toujours les instructions des fabricants concernant le temps de conservation de ces aliments. Ne pas dépasser ces délais !
- ▶ Faites en sorte que le temps entre l'achat et la conservation soit le plus court possible pour préserver la qualité de l'aliment.
- ▶ Achetez les aliments surgelés qui peuvent se conserver à une température de -18°C ou moins.
- ▶ Évitez d'acheter des aliments qui ont du givre ou de la glace sur l'emballage - cela indique que ces aliments ont été partiellement décongelés puis recongelés à un moment donné - la montée de température affecte la qualité des aliments.

Ventilation multiple

Le réfrigérateur est équipé d'un système de ventilation multiple, qui permet à l'air froid de circuler dans tous les rayons. ce système permet de maintenir une température homogène et de conserver les aliments pendant plus longtemps.

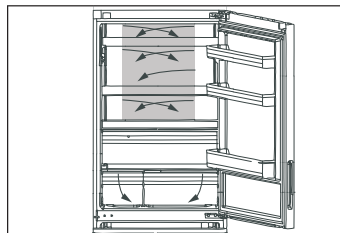

Étagères réglables

Régalez la hauteur des étagères selon vos besoins de conservation.

1. Pour réaménager une étagère, retirez-la d'abord en soulevant ses bords arrière (1) puis sortez-la (2).
2. Pour le réinstaller, placez-le sur les anses des deux côtés puis poussez-le en profondeur vers l'arrière jusqu'à ce que l'arrière se fixe dans les anses sur les côtés.

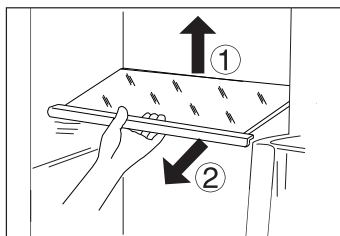

Remarque :

Assurez-vous que tous les bouts du rayon sont uniformes.

Rayon My Zone

Pour utiliser et régler la température du rayon My Zone, Veuillez vous référer à la partie USE (rayon My Zone).

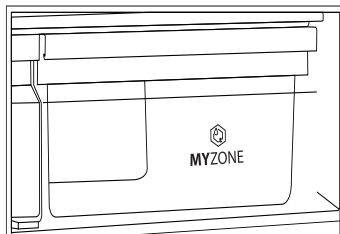

Bac à fruits et à légumes avec contrôle automatique d'humidité

Les fruits et légumes resteront frais pendant longtemps s'ils sont conservés dans ce rayon équipé d'un contrôle automatique d'humidité.

Le couvercle du rayon fruits et légumes est équipé d'une membrane écologique avec fonction respiratoire.

Si l'humidité augmente à cause de la transpiration des légumes frais, le structure de la membrane s'ouvre et permet de laisser échapper le surplus de moisissure vers l'extérieur. Si les légumes/fruits perdent trop d'eau, la membrane prévient l'évaporation de l'eau. Ainsi l'humidité des fruits et légumes peut être maintenue à 90% max.

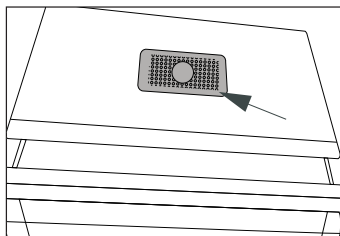

Remarque :

Ne pas obstruer la membrane écologique.

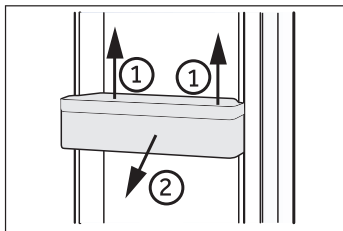

Balconnets de porte amovibles

Les casiers de porte peuvent être démontés pour les nettoyer. Placez les mains sur chaque côté du balconnet, soulevez-le (1) puis sortez-le (2).

Pour insérer le balconnet, suivez les étapes ci-dessus dans le sens inverse.

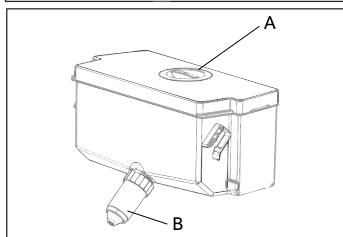

Réservoir d'eau amovible (Uniquement pour les modèles équipés de distributeur d'eau)

Vous pouvez retirer et réinstaller le réservoir d'eau de la même manière que les balconnets de porte.

Installation du réservoir d'eau (Uniquement pour les modèles équipés de distributeur d'eau)

Placez le réservoir d'eau de telle sorte que la sortie d'eau (B) corresponde à l'ouverture de la porte. Assurez-vous que le réservoir d'eau est verrouillé.

i Remarque :

- ▶ Si le réservoir d'eau n'est pas inséré correctement, de l'eau peut s'échapper du raccord.
- ▶ N'exercez pas de force excessive lors du retrait ou de l'installation du réservoir d'eau, pour éviter de l'endommager.

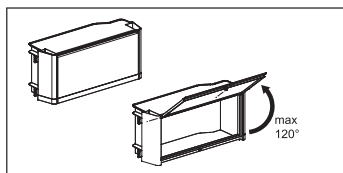

Boîtier étanche (Uniquement les modèles B3FE742CMJW)

Il est utilisé pour la conservation séparée des médicaments ou des produits cosmétiques.

Évitez d'ouvrir le boîtier étanche à un angle supérieur à 120°, au risque de l'endommager.

! AVERTISSEMENT !

Évitez de conserver des produits qui nécessitent des températures de stockage précises, tels que des médicaments et des produits thérapeutiques, pour empêcher qu'ils se détériorent.

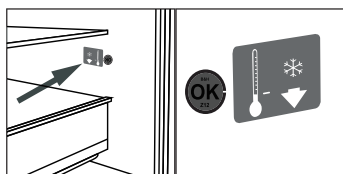

EN OPTION : Indicateur de température OK

L'indicateur de température OK sert à déterminer les températures en dessous de +4 °C. Diminuez progressivement la température si le signe OK ne s'affiche pas.

i Remarque :

Une fois que l'appareil est mis en marche, il faut 12 heures pour atteindre les bonnes températures.

Tiroir de congélation 3D

(Uniquement les modèles A3FE742CMJ et B3FE742CMJ/W A3FE742CGBJ)

Les tiroirs du congélateur sont complètement extensibles. Ils sont équipés de glissières télescopiques à roulement facile pour vous permettre de mieux sortir et de remettre les tiroirs dans le congélateur. Grâce à son système de fermeture automatique de porte, il est facile de manœuvrer et d'économiser ainsi l'énergie.

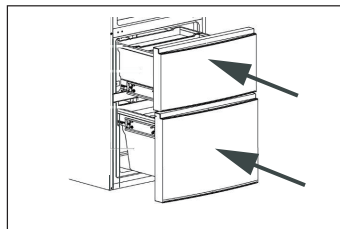

AVERTISSEMENT !

Ne surchargez pas les tiroirs. Charge maximale pour chaque tiroir : 35 kg.!

Tiroir de congélateur démontable

(Uniquement les modèles A3FE742CMJ et B3FE742CMJ/W A3FE742CGBJ)

Les aliments de grande capacité comme les aliments surgelés peuvent être conservés après avoir sorti les tiroirs internes et les bacs. Pour une meilleure congélation de grandes quantités d'aliments, placez les aliments sur le rayon en verre entre les compartiments du congélateur (voir ci-dessous).

Pour retirer les bacs, tirez-les puis soulevez et sortez-les. Les aliments ne doivent pas déborder des bouts des rayons.

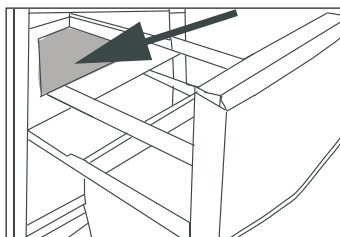

Compartiment de pré-congélation

(Uniquement les modèles A3FE742CMJ et B3FE742CMJ/W A3FE742CGBJ)

Chaque tiroir est équipé d'un compartiment de pré-congélation. Les aliments surgelés frais peuvent être séparés des aliments déjà congelés pour que le processus de congélation soit homogène et pour que les aliments frais ne décongèlent pas les aliments congelés. Après avoir réaménagé les aliments surgelés, ces compartiments peuvent servir à conserver facilement autres choses comme les herbiers, les glaces ou les bacs à glaçons.

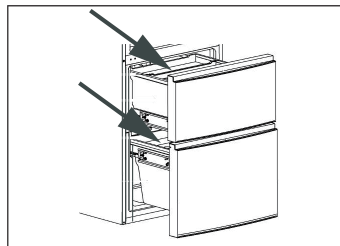

Bac à glaçons

1. Remplissez les bacs à glaçons au 3/4 plein, fermez avec le couvercle et laissez-les dans le compartiment de pré-congélation.
2. Tordez légèrement le bac ou tenez-le sous le robinet pour sortir les glaçons.

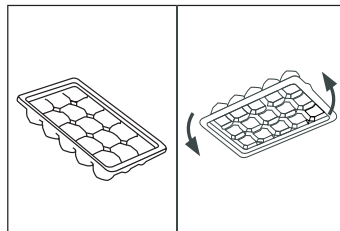



AVERTISSEMENT !

Débranchez l'appareil de la prise d'alimentation avant de le nettoyer.

Nettoyage

Nettoyez l'appareil uniquement lorsqu'il y a moins d'aliments ou pas d'aliments.

Pour un bon entretien et afin de prévenir les mauvaises odeurs, veuillez nettoyer l'appareil tous les quatre semaines.



AVERTISSEMENT !

- ▶ Évitez de nettoyer l'appareil à l'aide de brosses dures, métalliques, de détergent en poudre, d'essence, d'acétate d'amyle, d'acétone et toute autre solution similaire organique, acide ou alcaline. Veuillez nettoyer avec du détergent spécial réfrigérateur pour éviter tout dommage.
- ▶ Ne pas utiliser de vaporisateur ou nettoyer à grande eau pendant le nettoyage.
- ▶ Ne pas utiliser un pulvérisateur d'eau ou nettoyant à vapeur pour nettoyer l'appareil.
- ▶ Ne pas nettoyer les rayons de congélation en verre avec de l'eau chaude. Le changement soudain de température pourrait briser le verre.
- ▶ Évitez de toucher la surface intérieure du compartiment de congélation, notamment avec les mains mouillées ; vos mains pourraient se congeler au contact de ladite surface.
- ▶ En cas de chauffage, vérifiez l'état des aliments congelés.

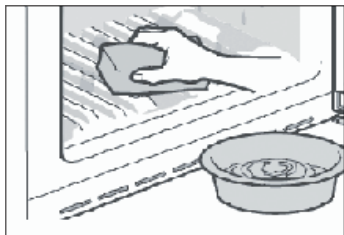

- ▶ Gardez toujours le joint de porte propre.
- ▶ Nettoyez l'intérieur et l'extérieur de l'appareil avec une éponge humide humidifiée dans de l'eau tiède et un détergent doux.
- ▶ Rincez avec un torchon doux.
- ▶ Ne lavez aucun élément de l'appareil au lave-vaisselle.
- ▶ Attendre au moins 5 minutes avant de redémarrer l'appareil, parce que plusieurs redémarrages endommageraient le compresseur.

Nettoyage du réservoir d'eau (Uniquement pour les modèles équipés de distributeur d'eau)

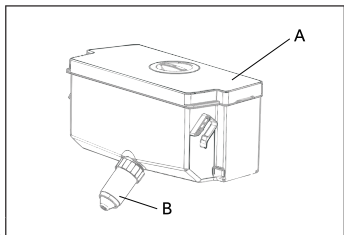

1. Sortez le réservoir d'eau de l'appareil.
2. Retirez le couvercle (A).
3. Dévissez le robinet du distributeur (B)
4. Nettoyez le réservoir et le robinet du distributeur avec de l'eau chaude et un détergent liquide pour vaisselle. Rincez abondamment à l'eau.
5. Montez le robinet du distributeur, fermez le couvercle et remplacez le réservoir à l'intérieur de l'appareil.

Dégivrage

Le réfrigérateur et le congélateur se dégivrent automatiquement, aucune opération manuelle n'est nécessaire.

Remplacer les lampes LED



AVERTISSEMENT !

Ne remplacez pas la lampe DEL vous-même, elle doit être remplacée uniquement par le fabricant ou l'agent de maintenance agréé.

Les lampes sont des lampes LED ; elles consomment moins d'énergie et ont une longue durée de vie. En cas de problème, veuillez contacter le service clientèle. Voir SERVICE CLIENTÈLE.

Caractéristiques des lampes :

Modèle	Compartment réfrigérateur		Compartment congélateur	
	Tension	Puissance max.	Tension	Puissance max.
A3FE742CMJ A3FE742CGBJ B3FE742CMJ B3FE742CMJW	12 V	10 W	12V	2 W
C3FE744CMJ C3FE744CWJ	12V	2 W	-	-

Joint de porte secondaires démontables

(Uniquement les modèles A3FE742CMJ et B3FE742CMJ/W A3FE742CGBJ)

L'appareil dispose de six joints de porte sur les tiroirs inférieur et supérieur du congélateur.

1. Localiser les cinq joints de porte en haut et en bas du tiroir du congélateur.
2. Assurez-vous que les côtés pliés des joints pointent vers l'intérieur lors de la fixation.
3. Localisez le joint inférieur du tiroir supérieur tel qu'indiqué.
4. Assurez-vous que le côté plié de ce joint pointe vers le bas lors de la fixation.

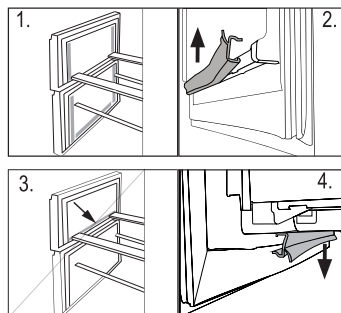

Vous pouvez avoir ces joints ainsi que les joints de la porte / tiroir pivotant auprès du service clientèle. (voir la carte de garantie).

Non-utilisation pendant une longue période

Si l'appareil ne sera pas utilisé pendant une longue période, et vous n'allez pas utiliser la fonction Vacances du réfrigérateur :

- ▶ Retirez les aliments.
- ▶ Videz et nettoyez le réservoir d'eau (uniquement les modèles équipés de distributeur d'eau).
- ▶ Débranchez la prise d'alimentation.
- ▶ Nettoyez l'appareil tel qu'indiqué ci-dessus.
- ▶ Laissez la porte et les tiroirs/porte du congélateur ouverts pour éviter les mauvaises odeurs à l'intérieur.



Remarque

N'éteignez l'appareil que si c'est absolument nécessaire.

Déplacer l'appareil

1. Retirez tous les aliments et débranchez l'appareil.
2. Sécurisez les rayons et autres pièces amovibles à l'intérieur du réfrigérateur et du congélateur à l'aide d'un ruban adhésif.
3. Ne penchez pas le réfrigérateur à plus de 45° pour éviter d'endommager le système de réfrigération.



AVERTISSEMENT !

- ▶ Ne soulevez l'appareil par les poignées.
- ▶ Ne jamais placer l'appareil horizontalement au sol.

Vous pouvez résoudre la plupart des problèmes qui pourraient survenir sans expertise précise. En cas de problème, veuillez vérifier toutes les solutions possibles en suivant les instructions ci-dessous avant de contacter un service après-vente. Voir SERVICE CLIENTÈLE.



AVERTISSEMENT !

- ▶ Avant tout entretien, veuillez arrêter l'appareil et le débrancher de l'alimentation électrique.
- ▶ Les appareils électriques doivent être entretenus uniquement par des experts en électricité, parce qu'une mauvaise intervention pourrait causer des dommages considérables.
- ▶ Faire remplacer le cordon d'alimentation endommagé par le fabricant, son représentant ou par des personnes qualifiées afin d'éviter tout risque.

Problème	Causes probables	Solutions possibles
Le compresseur ne fonctionne pas.	<ul style="list-style-type: none"> • La fiche principale n'est pas branchée à la prise. • L'appareil est en cycle de dégivrage. 	<ul style="list-style-type: none"> • Branchez la fiche. • Ce processus est normal pour un dégivrage automatique.
L'appareil tourne continuellement ou tourne pendant trop longtemps.	<ul style="list-style-type: none"> • La température intérieure et extérieure est trop élevée. • L'appareil a été en arrêt pendant trop longtemps. • Une porte/tiroir de l'appareil ne se ferme pas correctement. • La porte/le tiroir a été ouvert trop souvent ou pendant trop longtemps. • La température du congélateur est trop basse. • Le joint de porte/tiroir est sale, usé, fissuré ou pas compatible. • Le flux d'air nécessaire n'est pas garanti. 	<ul style="list-style-type: none"> • Dans ce cas, il est normal que l'appareil tourne plus longtemps. • Normalement, il faut 8 à 12 heures pour que l'appareil se dégivre complètement. • Fermez la porte/tiroir et assurez-vous que l'appareil est placé sur une surface plane et qu'on ne retrouve pas d'aliments ou de récipient qui cognent sur la porte. • N'ouvrez pas la porte/tiroir trop fréquemment. • Réglez la température plus haut jusqu'à obtenir la température du réfrigérateur. Il faut 24 heures pour que la température du réfrigérateur se stabilise. • Nettoyez le joint de la porte/tiroir ou faites les remplacer par le service client. • Assurez une ventilation adéquate.
L'intérieur du réfrigérateur est sale ad/ou dégage des odeurs.	<ul style="list-style-type: none"> • L'intérieur du réfrigérateur a besoin de nettoyage. • Les aliments aux odeurs fortes sont conservés dans le réfrigérateur. 	<ul style="list-style-type: none"> • Nettoyez l'intérieur du réfrigérateur. • Emballez les aliments correctement.

Problème	Causes probables	Solutions possibles
L'appareil n'est pas suffisamment froid.	<ul style="list-style-type: none"> • La température est trop élevée. • Des aliments trop chauds sont placés dans le congélateur. • Trop d'aliments ont été conservés à la fois. • Les aliments sont trop près les uns des autres. • Une porte/tiroir de l'appareil ne se ferme pas correctement. • La porte/le tiroir a été ouvert trop souvent ou pendant trop longtemps. 	<ul style="list-style-type: none"> • Réglez à nouveau la température • Toujours laisser les aliments refroidir avant de les conserver. • Toujours conserver de petites quantités d'aliments. • Laissez de l'espace entre les différents aliments pour permettre à l'air de circuler. • Fermez la porte/tiroir. • N'ouvrez pas la porte/tiroir trop fréquemment.
L'appareil est trop froid.	<ul style="list-style-type: none"> • La température est trop basse. • La fonction Super réfrigération/Super Congélation est activée et tourne trop longtemps. 	<ul style="list-style-type: none"> • Réglez à nouveau la température • Désactivez la fonction Super réfrigération/Super Congélation.
Formation de moisissure à l'intérieur du réfrigérateur.	<ul style="list-style-type: none"> • Le climat est trop chaud et trop humide. • Une porte/tiroir de l'appareil ne se ferme pas correctement. • La porte/le tiroir a été ouvert trop souvent ou pendant trop longtemps. • Les récipients contenant les aliments ou les liquides sont laissés ouverts. 	<ul style="list-style-type: none"> • Augmentez la température • Fermez la porte/tiroir. • N'ouvrez pas la porte/tiroir trop fréquemment. • Laissez les aliments chauds refroidir à la température ambiante avant de les couvrir et de les placer dans l'appareil.
La moisissure s'accumule sur les surfaces extérieures du réfrigérateur ou entre la porte et le tiroir.	<ul style="list-style-type: none"> • Le climat est trop chaud et trop humide. • La porte/tiroir n'est pas hermétiquement fermé. L'air froid dans l'appareil et l'air chaud à l'extérieur est en condensation. 	<ul style="list-style-type: none"> • Ceci est normal en zone humide et cela change lorsque l'humidité diminue. • Assurez-vous que la porte/tiroir est bien fermé.
Du givre dur dans le congélateur.	<ul style="list-style-type: none"> • Les aliments ne sont pas bien emballés. • Une porte/tiroir de l'appareil ne se ferme pas correctement. • La porte/le tiroir a été ouvert trop souvent ou pendant trop longtemps. • Le joint de porte/tiroir est sale, usé, fissuré ou pas compatible. • Quelque chose à l'intérieur empêche la porte de se fermer correctement. 	<ul style="list-style-type: none"> • Toujours bien emballer les aliments. • Fermez la porte/tiroir. • N'ouvrez pas la porte/tiroir trop fréquemment. • Nettoyez le joint de la porte/tiroir ou remplacez-les par de nouveaux. • Repositionnez les rayons, les casiers de porte, ou les récipients à l'intérieur pour permettre à la porte/tiroir de se fermer.

Problème	Causes probables	Solutions possibles
L'appareil produit des sons bizarres.	<ul style="list-style-type: none"> L'appareil n'est pas placé sur une surface plane. L'appareil est en contact avec certains objets. 	<ul style="list-style-type: none"> Régler les supports afin d'équilibrer l'appareil. Retirez les objets autour de l'appareil.
Un son léger comparable à celui de l'eau qui coule retentit.	<ul style="list-style-type: none"> - 	<ul style="list-style-type: none"> C'est normal.
Vous entendrez un bip.	<ul style="list-style-type: none"> La porte du réfrigérateur est ouverte. La température du congélateur est très élevée. 	<ul style="list-style-type: none"> Fermez la porte ou arrêtez l'alarme manuellement. L'alarme est normale lorsque vous l'activez pour la première fois parce que la température est relativement élevée. Vous pouvez arrêter l'alarme manuellement (voir la partie USE).
Vous entendrez un léger ronronnement.	<ul style="list-style-type: none"> Le système anti-condensation fonctionne. 	<ul style="list-style-type: none"> Ceci prévient la condensation et c'est normal.
La lampe à l'intérieur ou le système de refroidissement ne fonctionne pas.	<ul style="list-style-type: none"> La fiche principale n'est pas branchée à la prise. L'alimentation électrique est anormale. La lampe LED ne fonctionne pas. 	<ul style="list-style-type: none"> Branchez la fiche. Vérifiez l'alimentation électrique de la pièce. Contactez la compagnie d'électricité. Veillez contacter le service client pour changer la lampe.

Interruption de l'alimentation

En cas de coupure d'électricité, les aliments sont en sécurité au froid pendant près de 16 heures. Suivez les conseils suivants pour une interruption de courant prolongée, notamment en été :

- ▶ Ouvrez la porte/tiroir à des fréquences très réduites.
- ▶ Ne conservez pas plus d'aliments dans l'appareil pendant l'interruption de courant.
- ▶ Si vous êtes informé à l'avance de la coupure et de ce que l'interruption durera plus de 16 heures, faites des boules de glace, mettez-les dans un récipient et placez le récipient au-dessus du réfrigérateur.
- ▶ Il est conseillé d'inspecter les aliments une fois le courant rétabli.
- ▶ Étant donné que la température à l'intérieur du réfrigérateur va augmenter pendant l'interruption ou autre panne, la période de conservation et la qualité des aliments seront réduites. Tout aliment décongelé doit être consommé, cuisiné ou recongelé (si possible), immédiatement après, pour éviter tout risque sur la santé.

Déballage



AVERTISSEMENT !

- ▶ L'appareil est lourd. Il faut toujours être au moins à deux pour le manœuvrer.
 - ▶ Tenez tous les emballages hors de portée des enfants et mettez-les au rebut dans le respect de l'environnement.
- ▶ Sortez l'appareil de l'emballage.
 - ▶ Retirez tous les emballages.

Conditions environnementales

La température de la pièce doit toujours varier entre 10 °C et 43 °C, parce qu'elle peut influencer la température à l'intérieur de l'appareil et la consommation énergétique. Ne pas installer l'appareil près des appareils qui produisent de la chaleur (cuisinières, réfrigérateurs) sans isolation.

Réversibilité de la porte

**(Uniquement les modèles A3FE742CMJ, C3FE744CMJ et C3FE744CWJ
A3FE742CGBJ)**

Avant d'installer l'appareil de manière permanente, vérifiez la position exacte de la charnière de la porte. En cas de besoin, vois la partie DOOR REVERSIBILITY.

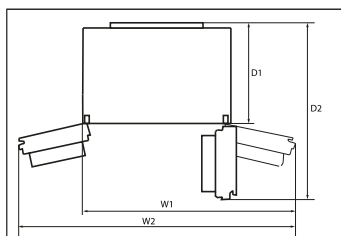

Caractéristiques de la pièce

Espace nécessaire lorsque la porte est ouverte.

Modèle	Largeur de l'appareil en mm		Profondeur de l'appareil en mm	
	W1	W2	D1	D2
A3FE742CMJ A3FE742CGBJ C3FE744CMJ C3FE744CWJ	1100	-	700	1323
B3FE742CMJ B3FE742CMJW	-	1120	700	970

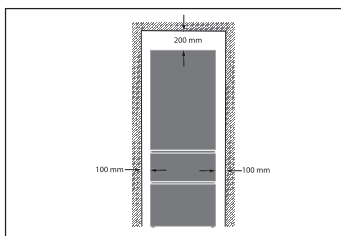

Ventilation croisée

Pour une meilleure ventilation de l'appareil pour des raisons de sécurité, veuillez respecter les instructions sur la ventilation croisée.

Positionner l'appareil

L'appareil doit être placé sur une surface plane et solide.

1. Penchez légèrement l'appareil vers l'arrière.
2. Réglez les supports de fixation au niveau souhaité.

Assurez-vous que la distance vers le mur sur le côté de la charnière de la porte est d'au moins 100 mm pour permettre à la porte de s'ouvrir aisément.

3. Vérifiez la stabilité en basculant entre les diagonales. Faites basculer légèrement dans les deux directions. Sinon le cadre peut se déformer causant ainsi une fuite au niveau des joints de porte. Une légère inclinaison vers l'arrière facilite la fermeture de la porte.

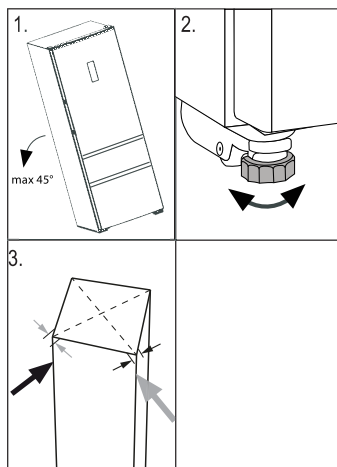

Temps d'attente

L'huile d'entretien du compresseur se trouve dans la capsule du compresseur. Cette huile peut se déverser dans le circuit fermé du système pendant le transport. Avant de brancher l'appareil à l'alimentation électrique, vous devez attendre 2 heures pour permettre à l'huile de retourner dans la capsule.

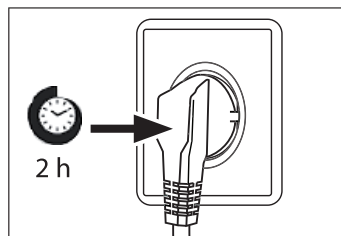

Branchement électrique

Avant chaque branchement, vérifiez si :

- ▶ l'alimentation électrique, la prise et le fusible sont les mêmes que sur la plaque.
- ▶ la prise d'alimentation est mise à la terre et aucune fiche multiple ou rallonge.
- ▶ la prise d'alimentation et la fiche correspondent parfaitement.

Connectez la fiche à une prise correctement installée.



AVERTISSEMENT !

Pour éviter tout risque, remplacez tout câble endommagé auprès du service clients (voir carte de garantie).

Réversibilité de la porte

(Uniquement les modèles A3FE742CMJ, C3FE744CMJ et C3FE744CWJ
A3FE742CGBJ)

Avant de raccorder l'appareil à l'alimentation électrique, vérifiez que la porte bascule de droite (tel que livré) à gauche, selon les commodités de l'emplacement d'installation et l'utilisation.



AVERTISSEMENT !

- ▶ L'appareil est lourd. Deux personnes doivent manœuvrer la réversibilité de la porte.
- ▶ Avant toute opération, débranchez d'abord l'appareil de l'alimentation.
- ▶ Ne penchez pas le réfrigérateur à plus de 45 ° pour éviter d'endommager le système de réfrigération.

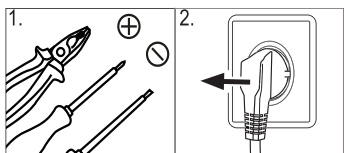

1. Prévoyez les outils nécessaires.
2. Débranchez l'appareil.

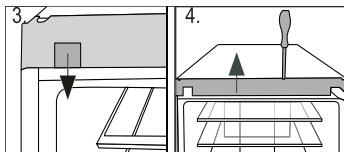

3. Retirez la fixation du couvercle.
4. Retirez la plaque avant du cadre.

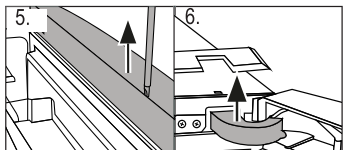

5. Retirez la plaque supérieure de la porte supérieure.
6. Retirez le couvre-charnière.

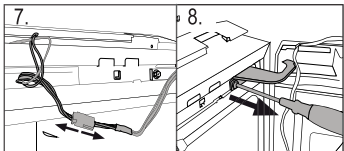

7. Débranchez le câble de raccordement.
8. Dévissez la charnière supérieure.

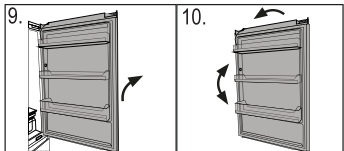

9. Soulevez soigneusement la porte supérieure démontée de la charnière inférieure.
10. Tournez la porte supérieure sens dessus dessous et changez la position du manche de la charnière sur le côté inférieur de la porte.

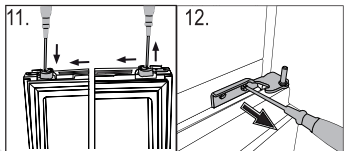

11. Changez le butoir de porte dans le sens inverse
12. Dévissez la charnière inférieure de la porte supérieure.

13. Changez la position des fiches et vissez-les sur le côté.

Les étapes suivantes (a-f) sont nécessaires uniquement pour les modèles C3FE744CMJ et C3FE744CWJ :

- a Retirez la porte inférieure
- b Changez les positions des bouchons d'obturation au-dessus de la porte inférieure.
- c Changez la position du butoir de porte situé au bas de la porte inférieure de la position actuelle au côté opposé
- d Dévissez la charnière inférieure
- e Sortez les nouvelles charnières inférieures du sac contenant les accessoires et vissez la nouvelle charnière inférieure sur l'autre côté d'ouverture de la porte.
- f Soulevez doucement la porte inférieure vers la charnière inférieure pour que le pivot se fixe dans le manche de la charnière.

14. Sortez de nouvelles charnières du sac contenant les accessoires et vissez la nouvelle charnière inférieure de la porte supérieure sur l'autre côté d'ouverture de la porte.

Uniquement pour les modèles C3FE744CMJ et C3FE744CWJ :

Assurez-vous que le pivot se fixe dans le manche de la charnière de la porte inférieure.

15. Soulevez doucement la porte vers la charnière inférieure pour que le pivot se fixe dans le manche de la charnière.

16. Fixez la charnière supérieure avec les vis.

17. Passez le câble de raccordement à travers le couvre-charnière (livré dans le sac d'accessoires) et placez-le sur la charnière.

18. Connectez le câble de raccordement et fixez-le dans l'ouverture.

19. Remplacez la plaque avant et le couvercle, vissez et remplacez les attaches (voir fig. 3).

Une fois la porte changée, vérifiez que les joints de port sont correctement montés sur le cadre et que toutes les vis sont bien serrées.

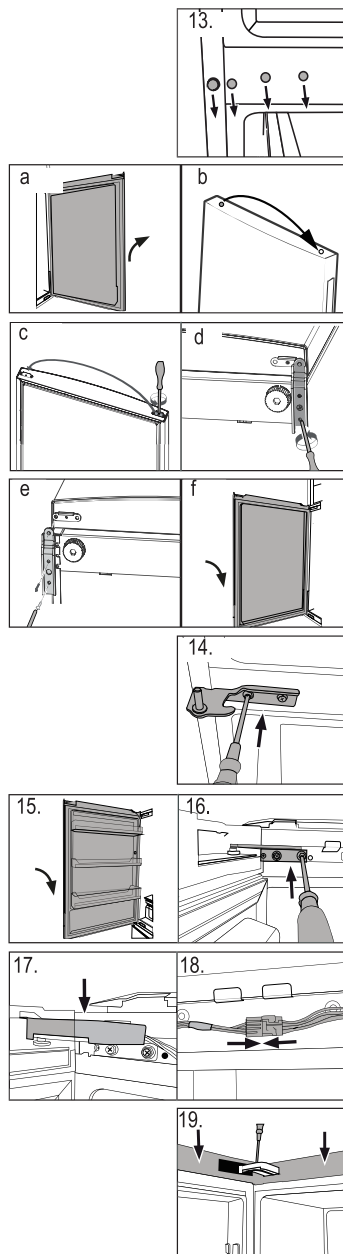

Fiche du produit conforme à la réglementation UE No 1060/2010

Marque de fabrique	Haier		
Numéro d'identification du modèle	A3FE742CMJ A3FE742CGBJ	B3FE742CMJ/W	C3FE744CMJ C3FE744CWJ
Catégorie du modèle	Réfrigérateur-congélateur		
Classe d'efficacité énergétique	A++		
Consommation énergétique annuelle (kWh/an) ¹⁾	313	311	321
Volume de conservation réfrigération (L)	307	297	314
Volume de conservation congélation (L) ****	129	129	136
Classement en étoile	* ** **		
Température des autres compartiments > 14°C	Non-applicable		
Système de givre	Oui		
Protection anti-interruption électrique (h)	16		
Capacité de congélation (kg/24 h)	12		
Classe climatique Cet appareil doit être utilisé à une température ambiante variant entre 10 °C et 43 °C.	SN-N-ST-T		
Émission de bruits aériens (db(A) re 1 pW)	38		
Type de fabrication	Position libre		

¹⁾ basé sur des résultats d'essais standards pendant 24 heures. La consommation réelle d'énergie dépendra de l'utilisation de l'appareil et de sa position.

Autres données techniques

Tension/Fréquence	220-240V ~/ 50Hz
Courant d'entrée (A)	1.4
Fusible principal (A)	15
Refroidissant	R600a
Dimensions (H/L/P en mm)	1905 /700/676

Service clients

Nous vous recommandons notre Service clients Haier et l'utilisation de pièces d'origine.
Si vous avez un problème avec l'appareil, veuillez-vous référer à la partie DÉPANNAGE.

Si vous ne trouvez pas de solution, veuillez contacter

- ▶ votre vendeur local ou
- ▶ Notre Centre d'écoute (Call Service Centre) en Europe (voir la liste des numéros de téléphone ci-dessous), ou
- ▶ notre Service & Support au www.haier.com, où vous pouvez activer le service de réclamations et trouver des Réponses aux Questions posées fréquemment.

Pour contacter notre Service, rassurez-vous que les informations ci-après sont disponibles.
Ces informations sont disponibles sur la plaque signalétique.

Modèle _____

No de série _____

Vérifiez également la Carte de garantie fournie avec le produit en cas de garantie.

Centre d'écoute d'Europe		
Pays*	Numéro de téléphone	Coûts
Haier Italie (IT)	199 100 912	
Haier Espagne (ES)	902 509 123	
Haier Allemagne (DE)	0180 5 39 39 99	<ul style="list-style-type: none"> • 14 Ct/Min ligne terrestre • max 42 Ct/Min Mobile
Haier Autriche (AT)	0820 001 205	<ul style="list-style-type: none"> • 14,53 Ct/Min ligne terrestre • max 20 Ct/Min pour tout autre
Haier Royaume Uni (UK)	0333 003 8122	
Haier France (FR)	0980 406 409	

* Pour tout autre pays bien vouloir consulter le site à l'adresse www.haier.com

Haier Europe Trading S.R.L.
Succurcale France
3-5 rue des Graviers
92200 NEUILLY SUR SEINE



Manuale dell'Utente

Frigorifero-Congelatore

A3FE742CMJ

B3FE742CMJ

B3FE742CMJW

C3FE744CMJ

C3FE744CWJ

A3FE742CGBJ

Haier

IT

Vi ringraziamo per aver deciso di acquistare un prodotto Haier.

Vi invitiamo a leggere attentamente queste istruzioni prima di iniziare a usare il dispositivo. Le istruzioni contengono informazioni importanti che vi aiuteranno a trarre il meglio da questo dispositivo e vi garantiranno altresì sicurezza in fase di installazione, uso e manutenzione del dispositivo.

Conservare questo manuale in un luogo pratico, di modo da poterlo sempre consultare e garantire un utilizzo sicuro e adeguato del dispositivo.

Qualora il dispositivo venga venduto, ceduto o lasciato nella vecchia abitazione in fase di trasferimento, accertarsi sempre di lasciare anche il manuale, di modo che il nuovo proprietario possa acquisire familiarità col dispositivo e con le relative avvertenze di sicurezza.

Legenda

Avvertenza - Informazioni importanti per la sicurezza



Informazioni e suggerimenti generali



Informazioni ambientali



Smaltimento

Contribuire alla protezione dell'ambiente e alla salute umana. Collocare l'imballaggio in contenitori adeguati per poterlo riciclare. Contribuire al riciclaggio dei rifiuti provenienti da dispositivi elettrici ed elettronici. Non smaltire i dispositivi recanti questo simbolo con i normali rifiuti domestici. Riportare il prodotto presso la struttura di riciclaggio locale o contattare il proprio ufficio municipale competente in merito.



AVVERTENZA!

Rischio di lesione o soffocamento!

I refrigeranti e i gas vanno smaltiti in modo professionale. Verificare che i tubi del circuito refrigerante non si siano danneggiati prima di smaltirli in modo adeguato. Scollegare il dispositivo dalla presa di corrente. Tagliare il cavo di rete e smaltirlo. Togliere i vassoi e i cassetti, oltre che il lucchetto e le guarnizioni della porta al fine di evitare che i bambini e gli animali domestici rimangano intrappolati all'interno del dispositivo.

Uso previsto.....	5
Sicurezza.....	6
Descrizione del prodotto.....	10
Uso.....	12
Strumentazione.....	23
Manutenzione e pulizia.....	26
Guida alla risoluzione dei problemi.....	29
Installazione.....	32
Dati tecnici.....	36
Assistenza clienti.....	37



ATTENZIONE! Modello B3FE742CMJ/W

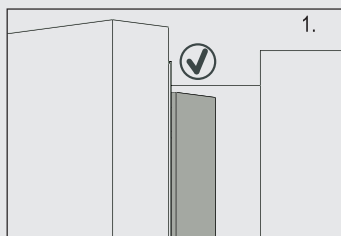

Quando viene chiusa la porta, l'asta verticale della porta sulla porta sinistra dovrebbe piegarsi verso l'interno (1).

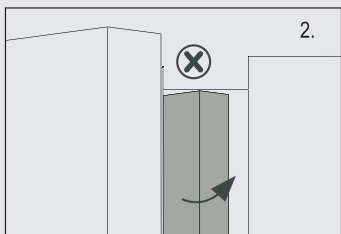

Qualora si cerchi chiudere la porta sinistra e l'asta della porta verticale non sia piegata (2), è opportuno come prima cosa piegarla, altrimenti la striscia della porta colpirà l'albero di fissaggio o la porta destra. Si potrebbe quindi verificare un danno al sistema di scorrimento della porta; si potrebbero anche verificare perdite.

C'è una filettatura calda all'interno dell'asta della porta verticale. La temperatura della superficie aumenterà leggermente, il che è normale e non avrà effetti sul funzionamento del frigorifero.

Uso previsto

Questo dispositivo è stato pensato per raffreddare e congelare alimenti. È stato progettato esclusivamente per essere usato all'interno di case con atmosfere asciutte all'interno. Non è stato pensato per un uso di tipo commerciale o industriale.

Non sono ammesse modifiche o trasformazioni all'apparecchiatura. Un uso non previsto potrebbe causare pericoli e perdita del servizio di copertura della garanzia.

Standard e direttive



Questo prodotto soddisfa i requisiti di tutte le direttive CE applicabili con i corrispondenti standard armonizzati, il che conferisce la marcatura CE.

Accessori

Controllare gli accessori e la documentazione conformemente al presente elenco:

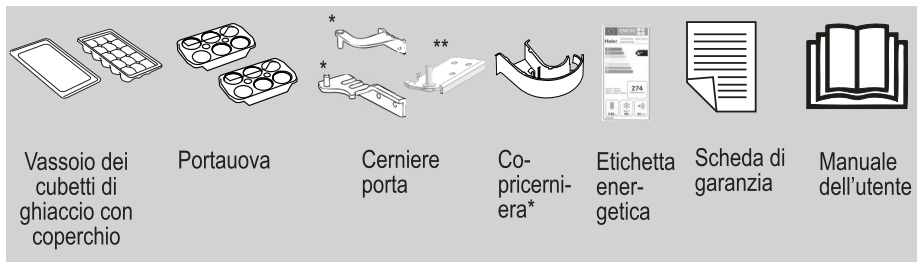

* Solo per i modelli A3FE742CMJ, C3FE744CMJ e C3FE744CWJ
A3FE742CGBJ.

** Solo per i modelli C3FE744CMJ e C3FE744CWJ.



Informativa

A causa di modifiche tecniche e modelli diversi, alcune delle illustrazioni all'interno di questo manuale potrebbero differire dal modello attuale.

Queste istruzioni vengono fornite al fine di garantire la propria sicurezza personale oltre che per proteggere l'apparecchiatura da eventuali danni; le istruzioni vanno lette con attenzione prima di procedere con le operazioni di installazione e uso.

Prima di accendere il dispositivo per la prima volta eseguire le seguenti operazioni...

- ▶ verificare che non vi siano danni verificatisi in fase di trasporto.
- ▶ verificare che l'imballaggio sia stato rimosso e sia tenuto fuori dalla portata dei bambini.
- ▶ attendere almeno due ore prima di procedere all'installazione del dispositivo al fine di garantire che il circuito del refrigerante sia completamente operativo.
- ▶ spostare sempre il dispositivo in due persone, dato che è molto pesante.
- ▶ installare il dispositivo in una zona ben ventilata. Verificare che vi sia uno spazio di almeno 20 cm sopra e 10 cm intorno al dispositivo. Installare e livellare il dispositivo in un'area adatta per le sue dimensioni e per il suo uso.
- ▶ Verificare che le aperture di ventilazione, sia sull'apparecchiatura che nella struttura da incasso, siano libere da ostruzioni.
- ▶ Verificare che le informazioni elettriche sulla targhetta elettrica siano in linea con l'alimentazione disponibile. In caso contrario, contattare un elettricista.
- ▶ Prendere in considerazione che il dispositivo funziona con una sorgente di alimentazione di questo tipo: 220~240 VAC/50 Hz. Delle normali fluttuazioni di tensione possono causare il mancato avvio o il funzionamento anomalo del dispositivo e danneggiare il controllo della temperatura o il compressore, generando al tempo stesso anche rumori anomali. Per eliminare le fluttuazioni anomale consigliamo di usare un regolatore automatico.
- ▶ Servirsi di una presa con messa a terra separata per l'alimentazione che sia facilmente accessibile. L'apparecchiatura deve disporre di una messa a terra.
- ▶ **Unicamente per il Regno Unito:** Il cavo di alimentazione del dispositivo è dotato di una presa a 3 poli (con messa a terra), adatta per una normale presa a 3 poli. Non tagliare o smontare mai il terzo polo (messa a terra). Dopo aver installato il dispositivo, la presa dovrebbe essere accessibile.
- ▶ verificare che la presa sia prontamente accessibile.
- ▶ verificare che il cavo di alimentazione non sia intrappolato dal frigorifero. Non inciampare sul cavo di alimentazione.



AVVERTENZA!

Verificare di non danneggiare il cavo elettrico e la presa. Se danneggiato, deve essere sostituito solo dal produttore o dall'agente di servizio autorizzato.

Prima di accendere il dispositivo per la prima volta non eseguire le seguenti operazioni...

- x installare il dispositivo direttamente esposto alla luce del sole o vicino a sorgenti di alimentazione (ad esempio: stufe, riscaldatori).
- x danneggiare il circuito refrigerante. Qualora si danneggi, non usare il dispositivo.
- x usare ciabatte e prolunghe.

Durante l'uso quotidiano eseguire le seguenti operazioni...

- ▶ verificare che il dispositivo sia usato unicamente da bambini a partire dagli 8 anni oltre che da persone con capacità fisiche, sensoriali o mentali ridotte o non in possesso dell'esperienza e delle conoscenze necessarie, a meno che queste persone non siano supervisionate o istruite in merito a come usare il dispositivo in modo sicuro e comprendano i rischi coinvolti.
- ▶ tenere i bambini di età inferiore ai 3 anni lontano dal dispositivo a meno che non siano sotto costante supervisione.
- ▶ verificare che i bambini non stiano giocando col dispositivo.
- ▶ verificare che i bambini siano supervisionati se eseguono operazioni di pulizia e manutenzione.
- ▶ tenere la presa e non il cavo in fase di scollegamento del dispositivo.
- ▶ sostituire un cavo danneggiato unicamente rivolgendosi al produttore, al suo agente di servizio o a persone debitamente qualificate per evitare di correre inutili rischi.
- ▶ attenersi a queste istruzioni se vi sono perdite di gas di carbone o di altri gas infiammabili in prossimità del dispositivo: disattivare la valvola del gas che perde, aprire porte e finestre e non scollegare o collegare il cavo di alimentazione del dispositivo o di qualsiasi altro dispositivo.
- ▶ aprire e chiudere le porte servendosi unicamente delle maniglie. Lo spazio fra le porte e l'armadietto è molto stretto. Non estendere le mani in queste zone per evitare di pizzicarsi le dita. Aprire o chiudere le porte del frigorifero solo quando non ci sono bambini nella zona di movimento delle porte.
- ▶ scollegare il dispositivo dall'alimentazione elettrica prima di intraprendere qualsiasi intervento di manutenzione. Lasciar passare almeno 5 minuti prima di riavviare il dispositivo, dato che operazioni di avvio frequenti potrebbero danneggiare il compressore.
- ▶ eliminare la polvere sulla parte posteriore dell'unità una volta all'anno per evitare di correre rischi legati al fuoco ed evitare un consumo eccessivo di corrente.

- ▶ si prega di notare che il prodotto funziona a una temperatura compresa fra i 10 e i 43°C. Il dispositivo potrebbe non funzionare correttamente se viene lasciato a lungo a temperature superiori o inferiori alla gamma indicata.
- ▶ controllare le condizioni degli alimenti se all'interno del congelatore vi è stato un aumento della temperatura.
- ▶ usare unicamente acqua potabile con i modelli dotati di erogatore di acqua.

Durante l'uso quotidiano non eseguire le seguenti operazioni...

- x impostare temperature inutilmente basse all'interno dello scomparto frigorifero. Con impostazioni elevate si potrebbero avere temperature basse. Attenzione: Le bottiglie possono esplodere.
- x conservare farmaci che richiedono una temperatura di conservazione specifica o batteri o agenti chimici all'interno del dispositivo.
- x conservare i liquidi in bottiglie o lattine (oltre alle bevande con elevato contenuto alcolico) in particolare bevande gassate all'interno del congelatore, dato che potrebbero esplodere in fase di congelamento.
- x posizionare articoli instabili (oggetti pesanti, contenitori pieni d'acqua) sopra al dispositivo per evitare lesioni personali causate da caduta o scosse elettriche causate dal contatto con l'acqua.
- x tirare le mensole sulla porta. La porta si potrebbe inclinare, il ripiano bottiglie si potrebbe togliere e il dispositivo potrebbe traballare.
- x danneggiare il circuito refrigerante. Qualora si danneggi, non usare il dispositivo.
- x salire sulla porta dello scomparto del congelatore o sul cassetto.
- x toccare la superficie interna dello scomparto del congelatore mentre è in funzione, in particolar modo con le mani bagnate, dato che le mani si potrebbero congelare sulla superficie.
- x toccare alimenti congelati con le mani bagnate (indossare i guanti). In particolar modo non mangiare i ghiaccioli subito dopo averli estratti dallo scomparto del congelatore. Sussiste il rischio di congelamento o di formazione di vesciche da freddo. PRIMO soccorso: tenere immediatamente sotto acqua fredda corrente. Non tirare via!
- x togliere il gelo e il ghiaccio con oggetti appuntiti. Non usare spray, riscaldatori elettrici come riscaldatori, asciugacapelli, prodotti per la pulizia a vapore o altre sorgenti di calore per evitare di arrecare danni alle componenti in plastica.

- x pulire il dispositivo con spazzole dure, spugnette abrasive, detergente in polvere, petrolio, amil acetato, acetone e altre simili soluzioni organiche, soluzioni acide o alcaline. Pulire con l'apposito detergente per il frigorifero per evitare danni.
- x spruzzare o lavare il dispositivo in fase di pulizia.
- x usare acqua spray o vapore per pulire il dispositivo.
- x pulire i ripiani in vetro freddi con acqua calda. Le improvvise variazioni di temperatura potrebbero causare la rottura del ghiaccio.
- x utilizzare apparecchiature elettriche all'interno dei comparti di conservazione degli alimenti, ad eccezione di quelli consigliati dal costruttore.
- x provare a riparare il dispositivo in modo autonomo. In caso di riparazioni rimandiamo al nostro centro assistenza clienti.

**AVVERTENZA!**

Non conservare o riutilizzare materiali infiammabili, esplosivi o corrosivi all'interno del dispositivo o nelle immediate vicinanze.

Informazioni sul gas refrigerante**AVVERTENZA!**

Il dispositivo contiene il refrigerante infiammabile ISOBUTANO (R600a). Verificare che il circuito del refrigerante non si sia danneggiato in fase di trasporto o installazione. Le perdite di refrigerante possono causare lesioni agli occhi o rischi di incendio. Qualora si siano verificati danni, tenere lontano dalle fonti libere di fuoco, ventilare bene la stanza, non collegare o scollegare i cavi di alimentazione del dispositivo o di qualsiasi altro dispositivo. Informare l'assistenza clienti.

Qualora gli occhi entrino in contatto col refrigerante, risciacquare immediatamente sotto all'acqua corrente e chiamare immediatamente un medico oculista.

Descrizione del prodotto

IT

Modello A3FE742CMJ
A3FE742CGBJ

Modello B3FE742CMJ

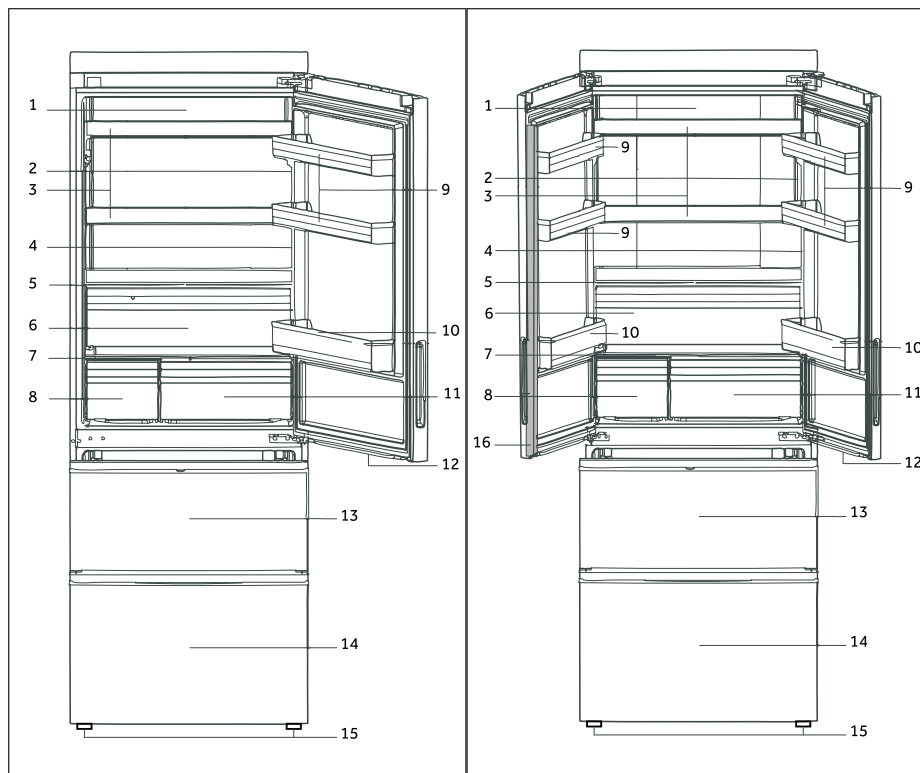

- | | |
|--|---|
| 1 Lampada LED del frigorifero | 10 Ripiano porta inferiore |
| 2 Targhetta | 11 Scatola My Zone |
| 3 Ripiani in vetro | 12 Lampada LED del cassetto del congelatore |
| 4 Indicatore di temperatura O.K. (opzionale) | 13 Cassetto superiore del frigorifero con ripiano pre-congelatore |
| 5 Coperchio della scatola frutta e verdura | 14 Cassetto inferiore del frigorifero con ripiano pre-congelatore |
| 6 Scatola frutta e verdura | 15 Piedini regolabili |
| 7 Coperchio in vetro My Zone | 16 Asta porta |
| 8 Scatola speciale | |
| 9 Ripiano porta superiore | |

Modello B3FE742CMJW

Modelli C3FE744CMJ e C3FE744CWJ

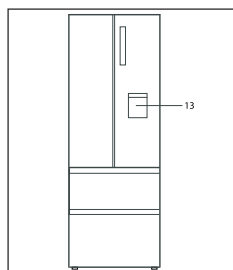
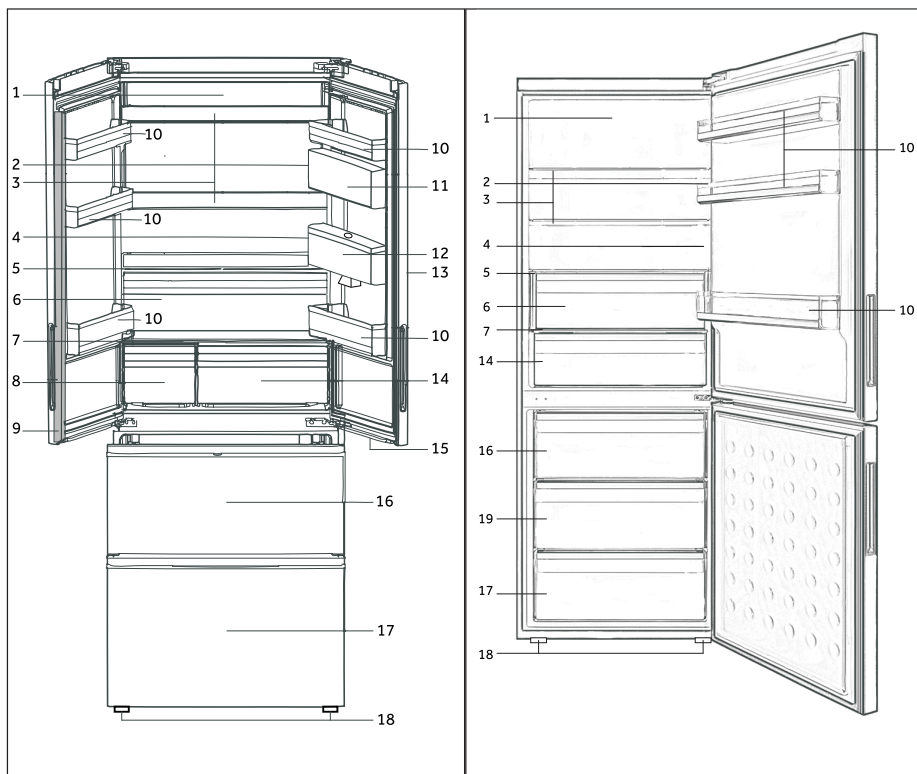

Mod. B3FE742CMJW

- | | |
|--|---|
| 1 Lampada LED del frigorifero | 11 Scatola sigillata |
| 2 Targhetta | 12 Serbatoio dell'acqua |
| 3 Ripiani in vetro | 13 Erogatore di acqua |
| 4 Indicatore di temperatura O.K. (opzionale) | 14 Scatola My Zone |
| 5 Coperchio della scatola frutta e verdura | 15 Lampada LED del cassetto del congelatore |
| 6 Scatola frutta e verdura | 16 Cassetto di stoccaggio superiore del congelatore |
| 7 Coperchio in vetro My Zone | 17 Cassetto di stoccaggio inferiore del congelatore |
| 8 Scatola speciale | 18 Piedini regolabili |
| 9 Asta porta | 19 Cassetto di stoccaggio centrale del congelatore |
| 10 Ripiano porta | |

Prima di iniziare a usare il dispositivo

- ▶ Togliere tutti i materiali dell'imballaggio, tenerli fuori dalla portata dei bambini e smaltirli in modo rispettoso dell'ambiente.
- ▶ Pulire l'interno e l'esterno del dispositivo con acqua e con un detergente delicato prima di inserire alimenti all'intero.
- ▶ Dopo aver appoggiato in piano e pulito l'apparecchiatura, attendere almeno 2 ore prima di collegare nuovamente il dispositivo alla presa di corrente. Cfr. la sezione **INSTALLAZIONE**.
- ▶ Pre-raffreddare gli scomparti con impostazioni elevate prima di inserire gli alimenti. La funzione Super Cool e Super Freeze aiuta a raffreddare rapidamente gli scomparti.
- ▶ La temperatura del frigorifero e la temperatura del congelatore vengono automaticamente impostate rispettivamente a 5° C e -18° C. Queste sono le impostazioni consigliate. Qualora lo si desidera, sarà possibile modificare queste temperature manualmente. Cfr. **FUNZIONI**.

Pannello di controllo

Modello A3FE742CMJ e B3FE742CMJ/W
A3FE742CGBJ

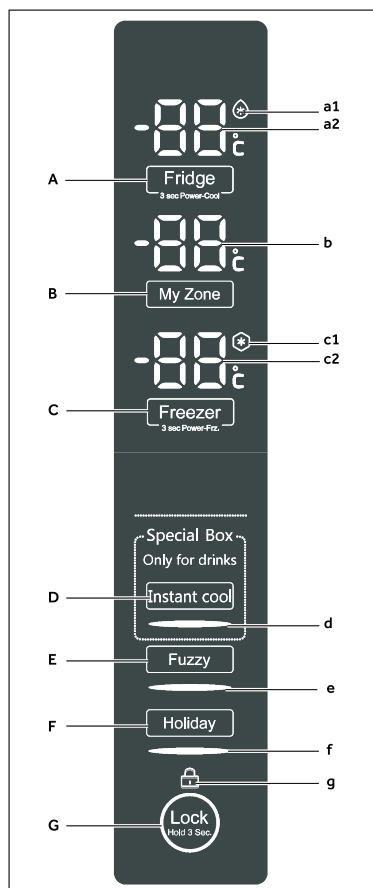

Pulsanti:

- A Selettore frigorifero
- B Selettore My Zone
- C Selettore congelatore
- D Selettore Box speciale / Instant cool
- E Selettore modalità Fuzzy
- F Selettore modalità Vacanza
- G Selettore blocco pannello
- H Frigorifero spento - selettore funzione

Modelli C3FE744CMJ e C3FE744CWJ

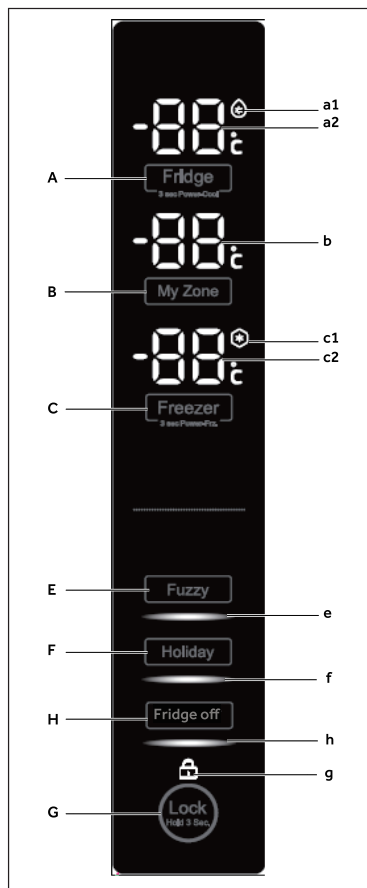

Indicatori:

- a1 Funzione Super raffreddamento
- a2 Temperatura frigorifero
- b Temperatura My Zone
- c1 Funzione Super congelamento
- c2 Temperatura congelatore
- d Funzione Instant cool
- e Modalità Fuzzy
- f Modalità vacanza
- g Blocco pannello
- h Funzione frigorifero spento

Tasti sensore

I pulsanti sul pannello di controllo sono tasti sensore, che rispondono già quando vengono sfiorati col dito.

Accensione / spegnimento del dispositivo

Il dispositivo è in funzione non appena viene connesso alla sorgente di alimentazione.

Quando il dispositivo viene acceso per la prima volta, l'indicatore "c2" lampeggia sul display fino a che la temperatura non raggiunge i -5°C o dopo 1 ora di funzionamento. Le temperature visualizzate in "a2", "b" e "c2" indicheranno le temperature reali all'interno dello scomparto.



Informativa

- ▶ Il dispositivo è pre-impostato alla temperatura consigliata di 5°C (frigorifero) e - 18°C (congelatore). In condizioni ambientali normali non è necessario impostare la temperatura.
- ▶ Quando il dispositivo viene acceso dopo essere stato scollegato dalla presa di corrente, potrebbe essere necessario attendere 12 ore perché venga raggiunta la temperatura adeguata.

Svuotare il dispositivo prima di spegnerlo. Per spegnere il dispositivo, estrarre la spina dalla presa di corrente.

Modalità standby

Il display si spegne automaticamente 30 dopo aver premuto un tasto. Il display si blocca automaticamente. Si accende in automatico quando viene premuto qualsiasi tasto o quando viene aperta la porta (l'allarme non causa l'accensione del display).

Selezione modalità di funzionamento

Potrebbe essere necessario selezionare una delle seguenti due modalità per impostare il dispositivo:

1) Modalità Fuzzy

In modalità fuzzy, il dispositivo regola automaticamente la temperatura a seconda della temperatura ambiente e in linea con le variazioni di temperatura all'interno del dispositivo. Qualora vi siano requisiti speciali, consigliamo di usare la modalità fuzzy (cfr. MODALITÀ FUZZY).

2) Modalità di regolazione manuale:

Qualora si intenda regolare manualmente la temperatura del dispositivo per conservare un determinato alimento, sarà possibile impostare la temperatura tramite un pulsante di regolazione della temperatura (cfr. Regolazione della Temperatura).

Blocco/Sblocco del pannello

- ▶ Toccare il pulsante “G” per 3 secondi per bloccare tutti gli elementi del pannello all’attivazione. Viene visualizzato l’indicatore “g” relativo.
- ▶ Per lo sblocco premere nuovamente il pulsante.



Informativa

Il pannello di controllo si blocca automaticamente all’attivazione qualora non venga premuto nessun pulsante per 30 secondi. Per eventuali impostazioni sarà necessario sbloccare il pannello di controllo.

Allarme apertura sportello/cassetto

Quando la porta del frigorifero o il cassetto del congelatore vengono aperti per più di 3 minuti, suonerà l’allarme di apertura porta/cassetto. L’allarme potrà essere messo in modalità silenziosa chiudendo la porta / cassetto o toccando il pannello di controllo. Se la porta/cassetto vengono lasciate aperte per più di 7 minuti, la luce all’interno del frigorifero / sotto alla porta del frigorifero e l’illuminazione del pannello di controllo si spegneranno automaticamente.

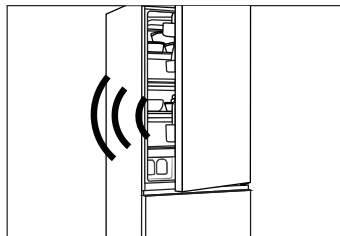

Regolare la temperatura

La temperatura interna è influenzata dai seguenti fattori:

- ▶ Temperatura ambiente
- ▶ Frequenza di apertura della porta
- ▶ Quantitativo di cibi conservati
- ▶ Installazione del dispositivo

Regolare la temperatura del frigorifero

1. Sbloccare il pannello se è bloccato.
2. Premere il pulsante “A” (Frigorifero) per selezionare lo scomparto frigorifero. L’indicatore “a2” lampeggia.
3. Premere il pulsante “A” per impostare la temperatura del frigorifero. La temperatura aumenta con passaggi di 1°C da un minimo di 2°C fino a un massimo di 8°C, passando nuovamente a 2°C quando il pulsante viene nuovamente premuto. La temperatura ottimale del frigorifero è 5°C. Le temperature più fredde indicano un consumo inutile di energia.
4. premere qualsiasi tasto eccetto “A” per confermare, oppure l’impostazione viene confermata automaticamente dopo 5 secondi. L’indicatore “a2” smette di lampeggiare

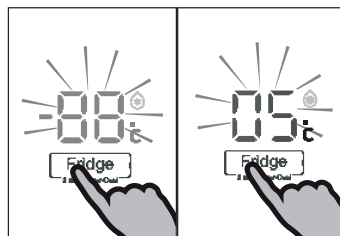

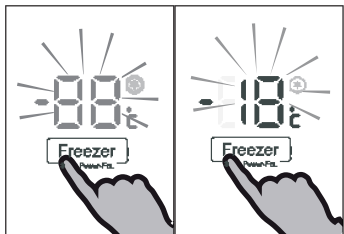

Regolare la temperatura del congelatore

1. Sbloccare il pannello se è bloccato.
2. Premere il pulsante "C" (Congelatore) per selezionare lo scomparto congelatore. L'indicatore "c2" lampeggia.
3. Premere il pulsante "C" (Congelatore) per impostare la temperatura del congelatore.

La temperatura aumenta con passaggi di 1°C da un minimo di -16°C fino a un massimo di -24°C, passando nuovamente a -16°C quando il pulsante viene nuovamente premuto.

La temperatura ottimale del frigorifero è -18°C. Le temperature più fredde indicano un consumo inutile di energia.

4. Premere qualsiasi tasto eccetto "C" (Congelatore) per confermare, oppure l'impostazione viene confermata automaticamente dopo 5 secondi. L'indicatore "c2" smette di lampeggiare.

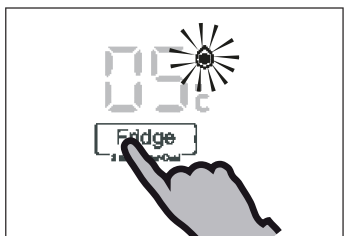

Funzione super-raffreddamento

Attivare la funzione Super raffreddamento qualora sia necessario conservare grandi quantità di cibo (ad esempio dopo l'acquisto). La funzione Super raffreddamento accelera il raffreddamento di alimenti freschi e protegge i cibi già conservati da un riscaldamento indesiderato. La temperatura di fabbrica è +2°C.

1. Sbloccare il pannello se è bloccato.
2. Premere il pulsante "A" (Frigorifero) per 3 secondi. L'indicatore "a1" si illumina e la funzione è attivata.
3. La stessa operazione consente di uscire dalla funzione Super raffreddamento.



Informativa

Questa funzione si disattiva automaticamente dopo 3 ore.



Funzione Super freeze

Gli alimenti freschi dovrebbero essere congelati quanto più rapidamente possibile in modo completo. Così facendo si mantiene il valore nutrizionale, il buon aspetto il gusto dell'alimento. La funzione Super freeze accelera il congelamento di alimenti freschi e protegge i cibi già conservati da un riscaldamento indesiderato. Qualora sia necessario congelare un elevato quantitativo di alimenti in una sola volta, consigliamo di impostare la funzione Super freeze 24 ore prima di iniziare a utilizzare la cella del congelatore.

1. Sbloccare il pannello se è bloccato.
2. Premere il pulsante "C" (Freeze) per 3 secondi; l'indicatore "c1" si illumina e la funzione viene attivata.
3. La stessa operazione consente di uscire dalla funzione Super freeze.



Informativa

La funzione Super freeze si disattiverà automaticamente dopo 56 ore. Il dispositivo viene poi utilizzato alla temperatura precedentemente impostata.

Scatola My Zone

Lo scomparto frigo è dotato di una scatola My Zone. Conformemente ai requisiti di conservazione degli alimenti, sarà possibile selezionare la temperatura più adeguata al fine di ottenere il valore nutrizionale ottimale per gli alimenti. Temperatura di conservazione può essere regolata fra -3°C e 5°C .

- ▶ $+2^{\circ}\text{C}$ ~ 5°C è adatta per conservare frutta e verdura,,
- ▶ -2°C ~ -2°C Adatta per conservare pesce fresco, carne fresca, e alimenti cotti per 1-2 giorni
- ▶ -3°C consente di scongelare gli alimenti congelati; alla termine dell'operazione gli alimenti saranno parzialmente congelati, e sarà facile tagliarli e cuocerli

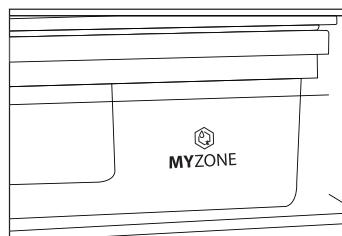

Informativa

- ▶ Dato che varie tipologie di carne contengono vari quantitativi di acqua, alcuni tipi di carne, che contengono più umidità, verranno congelati a temperature inferiori a 0°C . In questo modo, la carne è "pronta da tagliare" va conservata nella scatola My-Zone, con una temperatura minima pari a 0°C .
- ▶ I frutti sensibili al freddo, come ad esempio ananas, avocado, banane, uva e verdure quali ad esempio patate, melanzane, fagioli, cetrioli, zucchine e pomodori, e il formaggio, non vanno conservati nella scatola My Zone.

Regolare la temperatura della scatola My Zone

1. Sbloccare il pannello se è bloccato.
2. Premere il pulsante "B" (My Zone) per selezionare la scatola My Zone. L'indicatore "b" lampeggia.
3. Premere nuovamente il pulsante "B" (My Zone) per impostare la temperatura della scatola My Zone. La temperatura aumenta con passaggi di 1°C da un minimo di -3°C fino a un massimo di 5°C , passando nuovamente a -3°C quando il pulsante viene nuovamente premuto.
4. Premere qualsiasi tasto eccetto "B" (My Zone) per confermare, oppure l'impostazione viene confermata automaticamente dopo 5 secondi. L'indicatore "b" smette di lampeggiare.

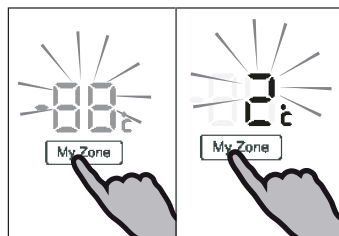

Informativa

Il numero di impostazione della temperatura My zone non può essere superiore del numero di impostazione della temperatura del frigorifero.



Funzione Instant cool (Special Box) (Solo per i modelli A3FE742CMJ e B3FE742CMJ/W A3FE742CGBJ)

Nella funzione instant cool, è possibile raffreddare rapidamente le bevande, conservate nella scatola speciale, portandole da temperatura ambiente a una temperatura rinfrescante in 30 minuti; Dopo 30 minuti la funzione si interrompe; poi lo scomparto si posiziona fra 0 °C e 5 °C, temperatura ideale per conservare le bevande. La temperatura della scatola speciale verrà influenzata dall'impostazione della temperatura del frigorifero.

- ▶ Sbloccare il pannello se è bloccato.
- ▶ Premere il tasto "D" (Instant cool) per selezionare la Scatola speciale. L'indicatore "d" si illumina e la funzione è attivata.
- ▶ La stessa operazione consente di uscire dalla funzione Instant cool.

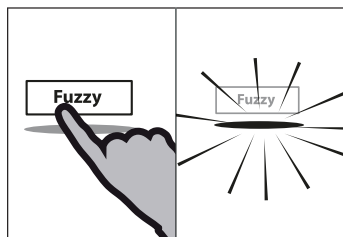

Modalità Fuzzy

Nella modalità fuzzy, il dispositivo regola automaticamente la temperatura a seconda della temperatura ambiente e in linea con le variazioni di temperatura all'interno del dispositivo. Questa funzione non prevede in alcun modo l'uso delle mani.

- ▶ Sbloccare il pannello se è bloccato.
- ▶ Premere il pulsante "E" (Fuzzy).
- ▶ L'indicatore "e" si illumina e la funzione è attivata.
- ▶ La funzione può essere disattivata premendo nuovamente il pulsante "E" (Fuzzy) o eseguendo qualsiasi altra impostazione.

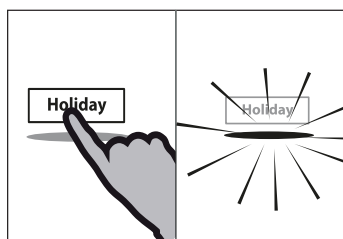

Funzione Holiday

Questa funzione imposta la temperatura del frigorifero in modo fisso a 17°C.

Ciò consente di tenere chiusa la porta del frigorifero senza causare odori o muffe - per lunghi periodi di tempo (ad esempio durante le vacanze). Lo scomparto congelatore può ora essere impostato.

- ▶ Sbloccare il pannello se è bloccato.
- ▶ Premere il pulsante F (Vacanza).
- ▶ L'indicatore f si illumina e la funzione è attivata.
- ▶ La funzione può essere disattivata premendo nuovamente il pulsante "F" (Holiday) o eseguendo qualsiasi altra impostazione.



AVVERTENZA!

Quando è in modalità holiday, non vi devono essere alimenti all'interno dello scomparto frigorifero. La temperatura di +17°C è troppo alta per la conservazione degli alimenti.

Funzione frigorifero spento (Solo per i modelli C3FE744CMJ e C3FE744CW)

Questa funzione spegne il frigorifero. Non ha nessun effetto sullo scomparto congelatore.

1. Sbloccare il pannello se è bloccato.
2. Premere il pulsante "H" (Frigorifero off) per selezionare la funzione Frigorifero spento. L'indicatore "h" si illumina e la funzione è attivata.
3. La stessa operazione consente di uscire dalla funzione Fridge off in modo manuale.

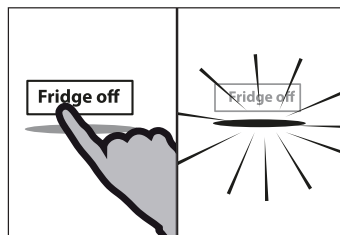

AVVERTENZA!

- ▶ Svuotare il dispositivo prima di spegnerlo.
- ▶ Tenere aperta la porta del vano frigorifero, quando la funzione Frigorifero spento è attivata, al fine di evitare la formazione di cattivi odori o muffe.

Erogatore di acqua (Solo i modelli con erogatore di acqua)

Con l'erogatore di acqua l'acqua potabile fresca può essere imbottigliata. Il serbatoio dell'acqua dovrebbe essere pulito prima di iniziarne l'uso (cfr. CURA e PULIZIA).

Riempimento del serbatoio dell'acqua



AVVERTENZA!

Utilizzare solo acqua potabile.

1. Verificare che il serbatoio dell'acqua sia inserito in modo adeguato (cfr. STRUMENTAZIONE)
2. Ruotare e sollevare il coperchio rotondo (A) e riempire il serbatoio con acqua potabile fresca.
3. Riempire il serbatoio fino al contrassegno (1,8 l); dato che vi potrebbe essere una fuoriuscita quando l'acqua si apre e si chiude.
4. Chiudere il coperchio rotondo fino a che non si blocca in posizione.

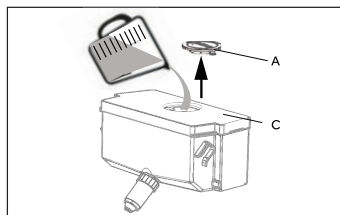

Informativa

- ▶ Prima del riempimento smaltire l'acqua residua e pulire il serbatoio dell'acqua.
- ▶ Quando non si utilizza l'acqua a lungo, svuotare il serbatoio e inserire il serbatoio pulito.
- ▶ Il coperchio (C) sul serbatoio viene usato per risparmiare energia. Qualora non si voglia prendere acqua dal serbatoio dell'acqua a lungo, installare il coperchio per garantire un migliore isolamento e risparmiare energia.

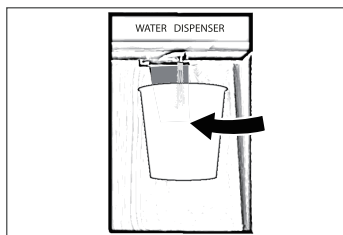

Ricevere acqua dal distributore

1. Collocare un bicchiere sotto all'uscita dell'acqua.
2. Premerlo delicatamente contro la leva dell'erogatore di acqua col bicchiere.

Verificare che il bicchiere sia allineato con l'erogatore per evitare che fuoriescano schizzi di acqua.



Suggerimenti per risparmiare energia

- ▶ Verificare che il dispositivo disponga di una ventilazione adeguata (cfr. INSTALLAZIONE).
- ▶ Non installare il dispositivo direttamente esposto alla luce del sole o vicino a sorgenti di alimentazione (ad esempio: stufe, riscaldatori).
- ▶ Evitare di impostare temperature inutilmente basse all'interno dello scomparto frigorifero. Il consumo di energia aumenta mano a mano che si scende con la temperatura impostata nel dispositivo.
- ▶ Funzionali quali ad esempio SUPER COOL o SUPER FREEZE consumano più energia.
- ▶ Lasciare che i cibi caldi si raffreddino prima di collocarli all'interno del dispositivo.
- ▶ Aprire la porta del dispositivo leggermente, unicamente ove necessario.
- ▶ Non riempire eccessivamente il dispositivo per evitare di ostruire il flusso d'aria.
- ▶ Evitare che nell'imballaggio entri aria.
- ▶ Tenere pulite le guarnizioni di modo che la porta si chiuda correttamente.
- ▶ Scongelare gli alimenti congelati nello scomparto di conservazione del frigorifero.

Suggerimenti per conservare alimenti freschi

Conservazione all'interno dello scomparto frigorifero

- ▶ Conservare la temperatura del frigorifero al di sotto dei 5°C.
- ▶ Gli alimenti caldi vanno conservati a temperatura ambiente prima di essere collocati all'interno del dispositivo.
- ▶ Gli alimenti conservati in frigorifero vanno lavati e asciugati prima di essere collocati all'interno
- ▶ Gli alimenti vanno sigillati in modo adeguato per evitare cattivi odori o alterazioni del gusto.
- ▶ Non conservare quantità eccessive di cibo. Lasciare spazio fra i vari alimenti per consentire il flusso dell'aria fredda, al fine di garantire un raffreddamento migliore e più omogeneo.
- ▶ I cibi che vengono mangiati quotidianamente vanno conservati sulla parte anteriore del ripiano.
- ▶ Lasciare uno spazio fra gli alimenti e le pareti interne, per consentire il flusso dell'aria. Prestare particolarmente attenzione a non riporre alimenti appoggiati alla parete posteriore: gli alimenti si potrebbero congelare appiccicandosi alla parete posteriore. Evitare il contatto diretto degli alimenti, in particolare alimenti oleosi o acidi, con il rivestimento interno, dato che gli oli e gli acidi possono rovinare il rivestimento interno. Pulire le eventuali tracce di olio o acido, ogni qualvolta vengono individuate.
- ▶ Scongelare gli alimenti congelati nello scomparto di conservazione del frigorifero. In questo modo sarà possibile usare l'alimento congelato per diminuire la temperatura all'interno di questo scomparto, e, così facendo, risparmiare energia.
- ▶ Il processo di invecchiamento della frutta e della verdura, come ad esempio zucchine, meloni, papaya, banana, ananas, può essere accelerato all'interno del frigorifero. Consigliamo quindi di evitare di conservarli all'interno del frigorifero. La maturazione dei frutti può tuttavia avvenire per periodi di tempo limitati. Cipolle, aglio, finocchio e altre verdure con radici vanno conservati a temperatura ambiente.
- ▶ La presenza di odori sgradevoli all'interno del frigorifero indica che qualche alimento si è rovesciato ed è quindi necessario procedere alle operazioni di pulizia. Cfr. MANUTENZIONE E PULIZIA.
- ▶ Alimenti diversi vanno posizionati in aree diverse a seconda delle loro proprietà:

Alimenti	Ubicazione
Burro, formaggio	Ripiano porta superiore
Uova	Ripiano porta
Frutta, verdura, insalata	Cassetto frutta e verdura, oppure cassetto My Zone (2°C ~ 5°C)
Carne, salsiccia, formaggio, latte	Area inferiore (ripiano più basso / copertura sopra al cassetto frutta e verdura)
Latticini, cibo in scatola, lattine	Area superiore o ripiano porta
Bevande, bottiglie, tubetti	Ripiano porta
Carne fresca, pesce fresco, salsicce, alimenti cotti	Scatola My Zone (-2°C ~ 2°C)
Bevande	Scatola speciale con funzione di raffreddamento immediato (Solo per i modelli A3FE742CMJ e B3FE742CMJ/W A3FE742CGBJ)

Conservazione all'interno dello scomparto congelatore

- ▶ Mantenere la temperatura del congelatore a -18°C .
- ▶ 24 ore prima del congelamento attivare la funzione Super-freeze; -per piccole quantità di alimenti bastano 4-6 ore.
- ▶ Gli alimenti caldi vanno conservati a temperatura ambiente prima di essere collocati nello scomparto congelatore.
- ▶ Gli alimenti tagliati a piccole porzioni si congelano più rapidamente e sono più facili da scongelare e cucinare. Il peso consigliato per ogni porzione è inferiore a 2.5 kg
- ▶ Consigliamo di confezionare gli alimenti prima di riporli all'interno del congelatore. La parte esterna della confezione deve essere asciutta per evitare che le confezioni si incollino fra di loro. I materiali con cui sono stati confezionati gli alimenti dovrebbero essere inodore, non velenosi e non tossici.
- ▶ Per evitare che gli alimenti scadano si prega di annotare la data di scadenza, il limite massimo di conservazione e il nome dell'alimento sulla confezione, e di disporre gli alimenti stessi in ordine di scadenza.
- ▶ **AVVERTENZA!** Acido, alcali e sale, ecc. potrebbero consumare la superficie interna del congelatore. Non collocare alimenti contenenti queste sostanze (ad esempio pesce) direttamente a contatto con la superficie interna. L'acqua salata all'interno del congelatore va pulita immediatamente.
- ▶ Non superare i tempi di conservazione degli alimenti consigliati dai produttori. Estrarre solo il quantitativo di cibo che serve dal frigorifero.
- ▶ Consumare rapidamente i cibi scongelati. Gli alimenti scongelati non possono essere nuovamente congelati, a meno che prima non vengano cotti; ciò potrebbe comprometterne la commestibilità.
- ▶ Non caricare quantità eccessiva di alimenti freschi nello scomparto del frigorifero. Rimandiamo alla capacità di congelamento del congelatore – Cfr. DATI TECNICI oppure i dati sulla targhetta.
- ▶ Gli alimenti possono essere conservati nel congelatore a una temperatura minima di -18°C per 2-12 mesi, a seconda delle proprietà (ad esempio carne: 3-12 mesi, verdura: 6-12 mesi)
- ▶ Quando vengono congelati alimenti freschi, evitare che gli stessi entrino in contatto con alimenti già surgelati. Rischio di scongelamento!
- ▶ Scongelare gli alimenti congelati nel frigorifero. In questo modo sarà possibile usare l'alimento congelato per diminuire la temperatura all'interno di questo scomparto, e, così facendo, risparmiare energia.

Quando vengono conservati alimenti surgelati a livello commerciale, attenersi a queste linee guida:

- ▶ Attenersi sempre alle linee guida del produttore per la durata di tempo in cui vengono conservati gli alimenti. Attenersi scrupolosamente a queste linee guida!
- ▶ Cercare di mantenere la durata di tempo fra l'acquisto e l'inserimento in frigorifero quando più breve possibile al fine di mantenere la qualità del cibo..
- ▶ Acquistare alimenti congelati, che siano stati conservati a una temperatura di -18°C o inferiore.
- ▶ Evitare di acquistare alimenti con ghiaccio o gelo sulla confezione - Ciò indica che i prodotti forse in un determinato momento sono stati scongelati e ri-congelati - gli aumenti di temperatura influiscono sulla qualità del cibo.

Flusso multi-aria

Il frigorifero è dotato di un impianto di flusso multi-aria, col quale i flussi di aria fresca sono localizzati su ogni ripiano. Ciò aiuta a mantenere una temperatura uniforme al fine di garantire che gli alimenti vengano conservati freschi più a lungo.

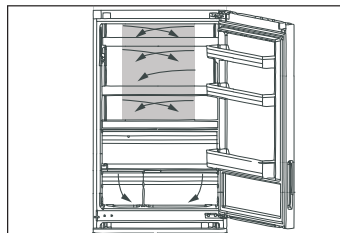

Ripiani regolabili

L'altezza dei ripiani può essere adattata alle proprie esigenze.

1. Per ri-posizionare un ripiano, come prima cosa sollevarlo tenendolo per l'estremità (1) e poi estraendolo (2).
2. Per re-installarlo, collocarlo sulle alette su entrambi i lati e spingerlo fino in fondo, fino a che la parte posteriore dello stesso non sarà fissata negli alloggiamenti laterali.

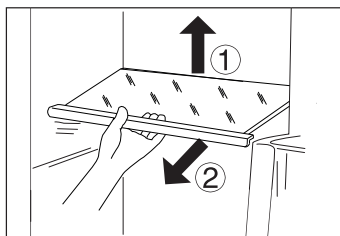

Informativa:

Verificare che tutte le estremità del ripiano siano in piano.

Scatola My-Zone

Per usare e impostare la scatola My Zone, controllare la sezione USO (scatola My- Zone)

Scatola frutta e verdura con controllo automatico dell'umidità

La frutta e la verdura rimangono fresche più a lungo se vengono conservate in questo scomparto dotato di controllo automatico dell'umidità.

Il coperchio della scatola frutta e verdura è dotato di una membrana di pianta ecologica dotata di funzione di respirazione.

Qualora l'umidità aumenti a causa della traspirazione della verdura fresca, la struttura della membrana si apre e consente all'umidità in eccesso di fuoriuscire. Qualora la verdura/frutta perdano troppa acqua, la membrana impedisce l'evaporazione dell'acqua. In questo modo sarà possibile mantenere l'umidità della scatola frutta e verdura a un livello ottimale pari al 90%.

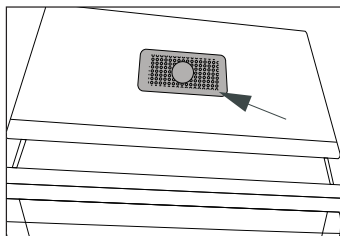
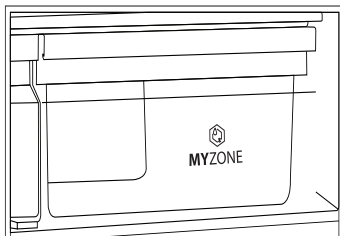

Informativa:

Non coprire la membrana di pianta!

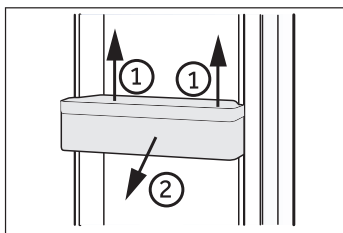

Ripiani porta rimovibili

I ripiani della porta possono essere rimossi per la pulizia:

Collocare le mani su ogni lato del ripiano, sollevarlo verso l'alto (1) ed estrarlo (2).

Per inserire il ripiano della porta, vengono eseguiti i seguenti passaggi al contrario.

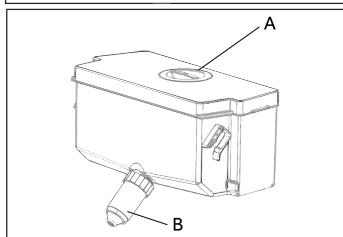

Serbatoio acqua removibile

(Solo i modelli con erogatore di acqua)

Il serbatoio dell'acqua può essere rimosso e installato per la pulizia esattamente come avviene per i rack delle porte.

Inserire il serbatoio dell'acqua

(Solo i modelli con erogatore di acqua)

Collocare il serbatoio dell'acqua in modo che il serbatoio dell'acqua (B) si inserisca nell'apertura della porta. Verificare che il serbatoio dell'acqua sia bloccato.



Informativa:

- ▶ Se il serbatoio dell'acqua non è collegato in modo adeguato, l'acqua potrebbe fuoriuscire dal collegamento.
- ▶ Non usare una forza eccessiva in fase di rimozione o installazione del serbatoio dell'acqua, al fine di evitare danni al serbatoio.

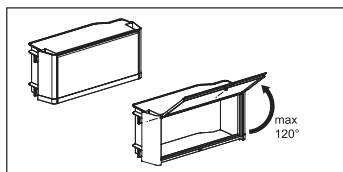

Scatola sigillata

(Solo per i modelli B3FE742CMJW)

Viene usato per la conservazione separata di farmaci o cosmetici.

La scatola sigillata non dovrebbe essere aperta più di 120°, dato che questa operazione potrebbe danneggiare la scatola sigillata.



AVVERTENZA!

Non conservare elementi che richiedono temperature di stoccaggio precise, come ad esempio farmaci e alimenti per terapia alimentare, al fine di evitare che gli stessi si rovinino.

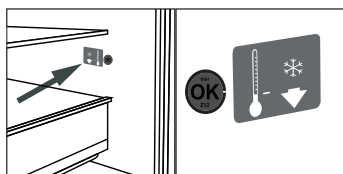

OPZIONALE: Indicatore temperatura OK

L'indicatore di temperatura OK può essere usato per determinare temperature al di sotto dei +4°C. Ridurre gradualmente la temperatura qualora il segno non indichi "OK".



Informativa:

Quando il dispositivo viene acceso potrebbe essere necessario attendere 12 ore perché venga raggiunta la temperatura adeguata.

Cassetto congelatore 3D

**(Solo per i modelli A3FE742CMJ e B3FE742CMJ/W
A3FE742CGBJ)**

I cassetti del congelatore possono essere estesi in modo dritto e completo. Sono montati su guide telescopiche scorrevoli; sarà così possibile riporre ed estrarre gli alimenti con estrema comodità. Dato il meccanismo di chiusura automatica delle porte la gestione è facile e consente di risparmiare energia.

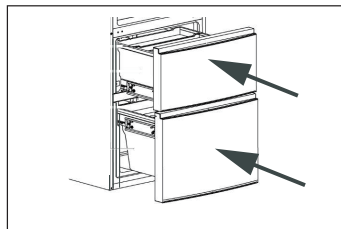
**AVVERTENZA!**

Non sovraccaricare i cassetti: Carico massimo su ogni cassetto: 35 kg.!

Cassetto del congelatore rimovibile

**(Solo per i modelli A3FE742CMJ e B3FE742CMJ/W
A3FE742CGBJ)**

Gli oggetti grandi, ad esempio gli alimenti surgelati di grandi dimensioni possono essere riposti dopo aver tolto i cassetti e i ripiani interni. Al fine di garantire un livello di congelamento ottimizzato, collocare il ripiano in vetro fra gli scomparti di congelamento (cfr. freccia).

Per togliere i ripiani, tirare fino a che non si fermano, sollevare ed estrarre. Gli articoli non dovrebbero sporgere oltre l'estremità anteriore del ripiano.

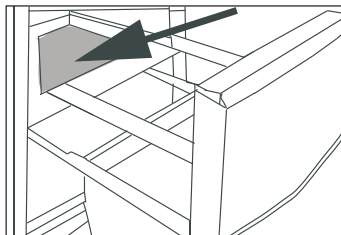
**Scomparto di pre-congelamento**

**(Solo per i modelli A3FE742CMJ e B3FE742CMJ/W
A3FE742CGBJ)**

Ogni cassetto del congelatore è dotato di uno scomparto di pre-congelamento. Gli alimenti freschi congelati possono essere separati da quelli già congelati; così facendo sarà possibile attuare un processo di congelamento graduale e gli alimenti congelati non si scongeleranno. Dopo aver riposizionato gli alimenti congelati, questi scomparti possono essere usati per contenere con facilità articoli più piccoli, quali ad esempio erbe, gelato o il vassoio dei cubetti di ghiaccio.

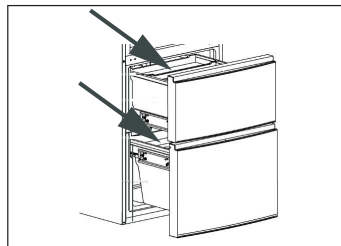
**Vassoio dei cubetti di ghiaccio**

1. Riempire il vassoio a 3/4 di acqua, chiudere il coperchio e ricollocare nello scomparto di pre-congelamento.
2. Ruotare leggermente il vassoio o tenerlo sotto l'acqua corrente per allentare i cubetti di ghiaccio.

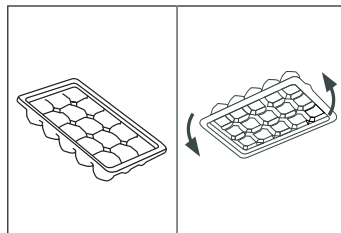



AVVERTENZA!

Scollegare il dispositivo dalla presa di corrente prima di avviare le operazioni di pulizia.

Pulizia

Pulire il dispositivo solamente quando all'interno vi sono pochi alimenti o quando è completamente vuoto.

Il dispositivo va pulito ogni quattro settimane al fine di garantire una buona manutenzione oltre che per evitare la formazione di cattivi odori al suo interno.



AVVERTENZA!

- ▶ Non pulire il dispositivo con spazzole dure, spugnette abrasive, detergente in polvere, petrolio, amil acetato, acetone e altre simili soluzioni organiche, soluzioni acide o alcaline. Pulire con l'apposito detergente per il frigorifero per evitare danni.
- ▶ Non spruzzare o lavare il dispositivo in fase di pulizia.
- ▶ Non usare acqua spray o vapore per pulire il dispositivo.
- ▶ Non pulire i ripiani in vetro freddi con acqua calda. Le improvvise variazioni di temperatura potrebbero causare la rottura del ghiaccio.
- ▶ Non toccare la superficie interna dello scomparto del congelatore mentre è in funzione, in particolare modo con le mani bagnate, dato che le mani si potrebbero congelare sulla superficie.
- ▶ Qualora vi sia un aumento della temperatura, controllare le condizioni degli alimenti congelati.

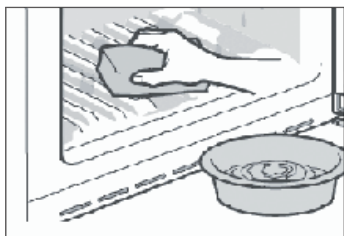

- ▶ Tenere sempre pulita la guarnizione della porta.
- ▶ Pulire l'interno e l'alloggiamento della dispositivo servendosi di una spugna imbevuta di acqua tiepida e detergente neutro.
- ▶ Risciacquare ed asciugare con un panno morbido.
- ▶ Non pulire alcun componente dell'apparecchio in lavastoviglie.
- ▶ Lasciar passare almeno 5 minuti prima di riavviare il dispositivo, dato che operazioni di avvio frequenti potrebbero danneggiare il compressore.

Pulizia del serbatoio dell'acqua (Solo i modelli con erogatore di acqua)

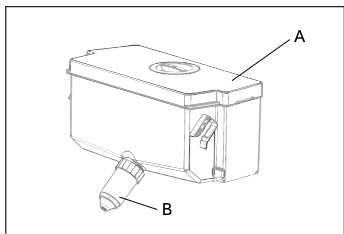

1. Estrarre il serbatoio dell'acqua dall'apparecchiatura.
2. Togliere il coperchio (A).
3. Svitare la valvola dell'erogatore (B)
4. Pulire il serbatoio e la valvola dell'erogatore con acqua tiepida e detergente liquido per il lavaggio dei piatti. Verificare che tutto il sapone sia risciacquato.
5. Montare la valvola dell'erogatore, chiudere il coperchio e sostituire la valvola all'interno dell'apparecchiatura.

Sbrinamento

Lo sbrinamento dello scomparto frigorifero e dello scomparto congelatore avviene in modo automatico. Non è necessario intervenire manualmente.

Sostituzione delle lampade LED



AVVERTENZA!

Non sostituire da soli la lampadina LED; rivolgersi al produttore o all'agente di servizio autorizzato.

La lampada utilizza la tecnologia LED come sorgente luminosa. Ciò comporta un basso consumo energetico e una lunga durata di vita. In caso di anomalie di funzionamento invitiamo a contattare la nostra assistenza clienti. Cfr. ASSISTENZA CLIENTI.

Parametri della lampada:

Modello	Scomparto Frigorifero		Scomparto congelatore	
	Tensione	Potenza massima	Tensione	Potenza massima
A3FE742CMJ A3FE742CGBJ B3FE742CMJ B3FE742CMJW	12 V	10 W	12V	2 W
C3FE744CMJ C3FE744CWJ	12V	2 W	-	-

Guarnizioni della porta ausiliaria rimovibili

(Solo per i modelli A3FE742CMJ e B3FE742CMJ/W
A3FE742CGBJ)

Ci sono sei guarnizioni ausiliarie sulla porta sul cassetto superiore e inferiore del congelatore.

1. Localizzare le cinque guarnizioni ausiliarie sulla porta indicate sul cassetto superiore e inferiore del congelatore.
2. Verificare che are le parti di guarnizioni piegate puntino verso l'interno quando vengono fissate.
3. Localizzare la guarnizione inferiore del cassetto superiore, conformemente a quanto indicato.
4. Verificare che la parte piegata della guarnizione punti verso il basso in fase di fissaggio.

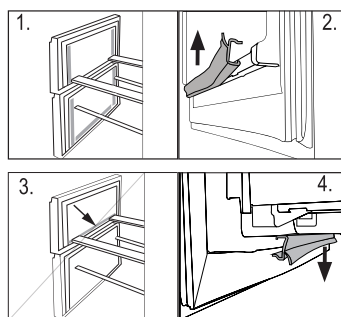

Sarà possibile ricevere queste guarnizioni, come anche quelle della porta / cassetto rivolgendosi all'assistenza clienti (cfr. scheda garanzia).

Non uso per lunghi periodi di tempo

Qualora il dispositivo non venga usato a lungo e non si usi la funzione Holiday per il frigorifero:

- ▶ Estrarre gli alimenti.
- ▶ Svuotare e pulire il serbatoio dell'acqua (solo i modelli con erogatore di acqua).
- ▶ Togliere il cavo di alimentazione.
- ▶ Pulire il dispositivo secondo quanto descritto più sopra.
- ▶ Tenere aperti porta/cassetto del congelatore per evitare la formazione di cattivi odori all'interno.



Informativa

Spegnere il dispositivo unicamente nel caso in cui ciò sia strettamente necessario.

Spostamento del dispositivo

1. Togliere tutti gli alimenti e scollegare il dispositivo.
2. Fissare i ripiani e tutte le parti mobili nel frigorifero e nel congelatore servendosi di nastro adesivo.
3. Non inclinare il frigorifero più di 45° per evitare di danneggiare il sistema refrigerante.



AVVERTENZA!

- ▶ Non sollevare il dispositivo prendendolo per le maniglie.
- ▶ Non posizionare mai il dispositivo in orizzontale a terra.

Molti dei problemi più ricorrenti possono essere risolti senza competenze specifiche. In caso di problemi controllare tutte le possibilità indicate e attenersi alle seguenti istruzioni prima di contattare il servizio post vendita. Cfr. ASSISTENZA CLIENTI.



AVVERTENZA!

- ▶ Prima di eseguire qualunque intervento di manutenzione, spegnere l'apparecchio ed estrarre la spina dalla presa.
- ▶ Gli interventi di manutenzione sulla strumentazione elettrica vanno eseguiti unicamente da elettricisti esperti, dato che l'esecuzione di riparazioni in modo non adeguato può causare gravi danni alla strumentazione.
- ▶ Un'alimentazione danneggiata va sostituita unicamente dal produttore, dal suo agente di servizio o da persone qualificate al fine di evitare pericoli.

Problema	Possibile causa	Possibile soluzione
Il compressore non funziona.	<ul style="list-style-type: none"> • La spina non è collegata alla presa di corrente. • Il dispositivo si trova nel ciclo di sbrinatoria 	<ul style="list-style-type: none"> • Inserire la spina nella presa. • Si tratta di una condizione normale per un frigorifero con funzione di sbrinamento automatica
Il dispositivo funziona frequentemente oppure funziona per periodi di tempo troppo lunghi.	<ul style="list-style-type: none"> • La temperatura interna o esterna è troppo alta. • Il dispositivo è stato spento per lunghi periodi di tempo. • • Una porta o un cassetto del dispositivo non è stato chiuso correttamente. • La porta o il cassetto sono stati aperti con eccessiva frequenza o troppo lungo. • L'impostazione di temperatura per lo scomparto del congelatore è troppo bassa. • La guarnizione della porta o del cassetto è sporca, usurata, rotta o non è posizionata correttamente. • Non è garantito il livello adeguato di circolazione dell'aria. 	<ul style="list-style-type: none"> • In questo caso, è normale che il dispositivo funzioni più a lungo. • Di norma, sono necessarie dalle 8 alle 12 ore per consentire un raffreddamento completo del dispositivo. • Chiudere la porta, o il cassetto, e garantire che il dispositivo si trovi su una superficie piana e che non vi siano alimenti o contenitori che bloccano la porta. • Non aprire le porte o i cassetti con eccessiva frequenza. • Impostare la temperatura a un livello superiore fino a che non si otterrà una temperatura soddisfacente all'interno del frigorifero. Sarà necessario attendere 24 affinché la temperatura all'interno del frigorifero si stabilizzi. • Pulire la guarnizione della porta o del cassetto, o provvedere alla loro sostituzione da parte del servizio clienti. • Garantire un livello di ventilazione adeguato.
La parte interna del frigorifero è sporca e/o emette cattivi odori.	<ul style="list-style-type: none"> • La parte interna del frigorifero deve essere pulita. • All'interno del frigorifero sono conservati alimenti che emettono odori forti. 	<ul style="list-style-type: none"> • Pulire l'interno del frigorifero. • Avvolgere completamente gli alimenti.

Problema	Possibile causa	Possibile soluzione
All'interno del dispositivo non c'è abbastanza freddo.	<ul style="list-style-type: none"> • La temperatura è impostata su un livello troppo alto. • I cibi troppo caldi sono stati conservati. • Sono stati inseriti troppi alimenti contemporaneamente. • I prodotti sono troppo vicini tra loro. • Una porta o un cassetto del dispositivo non è stato chiuso correttamente. • La porta o il cassetto sono stati aperti con eccessiva frequenza o troppo lungo. 	<ul style="list-style-type: none"> • Resettare la temperatura. • Lasciare sempre che gli alimenti si raffreddino prima di riportarli all'interno del frigorifero. • Conservare sempre piccole quantità di cibo. • Lasciare sempre uno spazio fra i diversi alimenti, per consentire il flusso dell'aria. • Chiudere la porta e/o il cassetto. • Non aprire le porte o i cassetti con eccessiva frequenza.
C'è troppo freddo all'interno del dispositivo.	<ul style="list-style-type: none"> • La temperatura è impostata su un livello troppo basso. • La funzione Super freeze/Super cool viene attivata o funzione da troppo tempo. 	<ul style="list-style-type: none"> • Resettare la temperatura. • Disattivare la funzione Super freeze/Super cool.
Formazione di umidità all'interno dello scomparto frigorifero.	<ul style="list-style-type: none"> • Il clima è troppo caldo e troppo umido. • Una porta o un cassetto del dispositivo non è stato chiuso correttamente. • La porta o il cassetto sono stati aperti con eccessiva frequenza o troppo lungo. • I contenitori di alimenti o liquidi sono lasciati aperti. 	<ul style="list-style-type: none"> • Aumentare la temperatura. • Chiudere la porta e/o il cassetto. • Non aprire le porte o i cassetti con eccessiva frequenza. • Lasciare che gli alimenti caldi si raffreddino a temperatura ambiente, e coprire gli alimenti liquidi.
L'umidità si accumula sulla superficie esterna del frigorifero o fra le porte/fra la porta e il cassetto.	<ul style="list-style-type: none"> • Il clima è troppo caldo e troppo umido. • La porta o il cassetto non sono chiusi saldamente. L'aria fredda all'interno del dispositivo e l'aria calda all'esterno causano condensa. 	<ul style="list-style-type: none"> • Si tratta di una condizione normale con climi umidi. Ciò varierà al variare del livello di umidità. • Verificare che la porta e il cassetto siano chiusi saldamente.
Ghiaccio duro e gelo nello scomparto congelatore.	<ul style="list-style-type: none"> • I cibi non sono stati confezionati in modo adeguato. • Una porta o un cassetto del dispositivo non è stato chiuso correttamente. • La porta o il cassetto sono stati aperti con eccessiva frequenza o troppo lungo. • La guarnizione della porta o del cassetto è sporca, usurata, rotta o non è posizionata correttamente. • Qualcosa all'interno impedisce la chiusura corretta del cassetto o della porta. 	<ul style="list-style-type: none"> • Conservare sempre bene i vari cibi. • Chiudere la porta e/o il cassetto. • Non aprire le porte o i cassetti con eccessiva frequenza. • Pulire la guarnizione della porta o del cassetto, o provvedere alla loro sostituzione con altre guarnizioni nuove. • Riposizionare i ripiani, i supporti sulle porte o i contenitori interni per consentire la chiusura della porta o dei cassetti.

Problema	Possibile causa	Possibile soluzione
Il dispositivo emette umori strani.	<ul style="list-style-type: none"> • Il dispositivo non era appoggiato su una superficie piana. • Il dispositivo tocca alcuni oggetti nelle immediate vicinanze. 	<ul style="list-style-type: none"> • Regolare i piedini e livellare il dispositivo. • Togliere gli oggetti nelle immediate vicinanze del dispositivo.
Si sente un suono leggero, simile a dell'acqua che scorre.	<ul style="list-style-type: none"> • - 	<ul style="list-style-type: none"> • Non si tratta di un'anomalia di funzionamento.
Si sentirà un allarme suonare.	<ul style="list-style-type: none"> • La porta dello scomparto frigorifero è aperta. • La temperatura nel vano congelatore è troppo alta. 	<ul style="list-style-type: none"> • Chiudere la porta o silenziare l'allarme manualmente. • L'allarme è normale al primo avvio, data la presenza di una temperatura relativamente più alta. Sarà possibile decidere di silenziare l'allarme manualmente (cfr. sezione USO).
Si sentirà un debole ronzio.	<ul style="list-style-type: none"> • Il sistema anti-condensa è in funzione 	<ul style="list-style-type: none"> • In questo modo si evita la condensa. Non si tratta di un'anomalia di funzionamento
Il sistema di illuminazione un raffreddamento interno non funziona.	<ul style="list-style-type: none"> • La spina non è collegata alla presa di corrente. • Il sistema di alimentazione non è intatto. • Una delle lampade LED non funziona. 	<ul style="list-style-type: none"> • Inserire la spina nella presa. • Controllare il sistema di alimentazione della stanza. Contattare la società elettrica! • Rivolgersi all'assistenza clienti per la sostituzione della lampada.

Interruzione di corrente

In caso di black out, gli alimenti dovrebbero rimanere al fresco in modo sicuro per all'incirca 16 ore. Attenersi alle seguenti indicazioni durante un black out prolungato, in particolar modo se ciò avviene d'estate:

- ▶ Aprire la porta o i cassetti solamente quando ciò è strettamente necessario.
- ▶ Non collocare alimenti aggiuntivi all'interno della dispositivo durante un blackout.
- ▶ Qualora sia stata fornita una notifica del black out, e il black out si prolunghi per più di 16 ore, recuperare del ghiaccio e collocarlo in un contenitore sulla parte superiore dello scomparto frigorifero.
- ▶ Non appena viene ripristinata la corrente, consigliamo di ispezionare immediatamente gli alimenti contenuti all'interno.
- ▶ Dato che in caso di black out la temperatura all'interno del frigorifero aumenta, il periodo di conservazione, nonché le qualità di commestibilità degli alimenti verranno ridotte. Gli eventuali alimenti che si scongelano dovranno essere consumati, cotti o nuovamente congelati, ove necessario, subito dopo, al fine di evitare rischi per la salute.

Disimballaggio



AVVERTENZA!

- ▶ L'apparecchiatura è pesante. Spostarlo sempre in due.
 - ▶ Conservare tutti i materiali dell'imballaggio fuori dalla portata dei bambini e smaltirli in modo rispettoso dell'ambiente.
-
- ▶ Estrarre il dispositivo dall'imballaggio.
 - ▶ Togliere tutti i materiali dell'imballaggio.

Condizioni ambientali

La temperatura della stanza dovrebbe sempre collocarsi in un intervallo compreso fra i 10°C e i 43°C, dato che può influenzare la temperatura all'interno del dispositivo stesso nonché il suo consumo sul piano energetico. Non installare il dispositivo vicino ad altri dispositivi che emettono calore, quali ad esempio forni e frigoriferi, isolamento.

Possibilità di invertire la porta

**(Solo i modelli A3FE742CMJ, C3FE744CMJ e C3FE744CWJ
A3FE742CGBJ)**

Prima di fissare definitivamente il dispositivo, verificare che le cerniere delle porte siano posizionate in modo adeguato. Ove necessario, cfr. la sezione POSSIBILITÀ DI INVERTIRE LA PORTA.

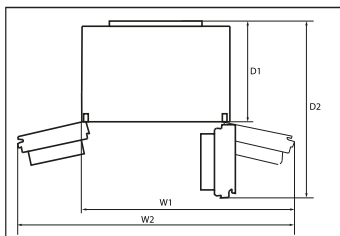

Requisiti a livello di spazio

Spazio richiesto quando la porta è aperta:

Modello	Larghezza dell'apparecchiatura in mm		Profondità dell'apparecchiatura in mm	
	W1	W2	D1	D2
A3FE742CMJ A3FE742CGBJ C3FE744CMJ C3FE744CWJ	1100	-	700	1323
B3FE742CMJ B3FE742CMJW	-	1120	700	970

Sezione trasversale ventilazione

Al fine di raggiungere un livello adeguato di ventilazione del dispositivo per ragioni di sicurezza, sarà necessario rispettare le informazioni relativamente alla sezione trasversale della ventilazione.

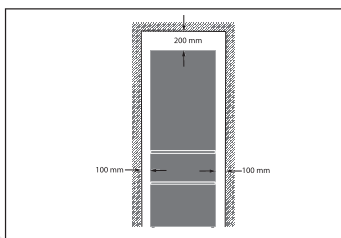

Allineamento dell'apparecchiatura

L'apparecchiatura dovrebbe essere collocato su una superficie piatta e resistente.

1. Inclinare l'apparecchiatura leggermente all'indietro.
2. Impostare i piedini al livello desiderato.

Verificare che la distanza dalla parete, sul lato cerniere, sia di almeno 100 mm per consentire alla porta di aprirsi in modo adeguato.

3. Sarà possibile verificare la stabilità andando ad agire in modo alternato sulle diagonali. Questo leggero movimento dovrebbe essere lo stesso in entrambe le direzioni. In caso contrario, il telaio si potrebbe inclinare; la conseguenza sarebbero dei danni alle guarnizioni delle porte, che a loro volta causerebbero perdite. Una leggera inclinazione verso la parte posteriore facilita la chiusura della porta.

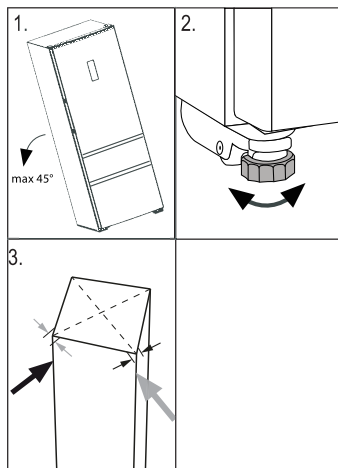

Tempo d'attesa

L'olio di lubrificazione si trova nella capsula del compressore e garantisce un funzionamento senza bisogno di interventi di manutenzione. Questo olio può attraversare il tubo chiuso se il trasporto viene eseguito col dispositivo inclinato. Prima di collegare il dispositivo alla sorgente di alimentazione sarà necessario attendere 2 ore, affinché l'olio rientri all'interno della capsula.

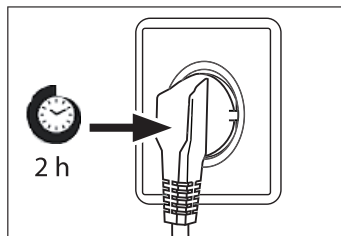

Collegamento elettrico

Prima di ogni collegamento, verificare che:

- ▶ la sorgente di alimentazione, la presa e il fusibile siano adeguati alla targhetta informativa.
- ▶ la presa di alimentazione sia dotata di messa a terra e non vi siano collegate ciabatte o prolunga.
- ▶ il cavo di alimentazione e la presa siano conformi a quanto indicato.

Collegare la spina a una presa domestica debitamente dotata di messa a terra.



AVVERTENZA!

Per evitare rischi, rivolgersi all'assistenza clienti per sostituire un cavo di alimentazione danneggiato (cfr. scheda garanzia).

Possibilità di invertire la porta (Solo i modelli A3FE742CMJ, C3FE744CMJ e C3FE744CWJ A3FE742CGBJ)

Prima di collegare il dispositivo alla sorgente di alimentazione, consigliamo di verificare che sia possibile invertire la porta da destra, come viene consegnato il prodotto, a sinistra, qualora ciò sia necessario conformemente alla posizione di installazione nonché all'usabilità del dispositivo.



AVVERTENZA!

- ▶ L'apparecchiatura è pesante. Sarà necessario essere in due per eseguire l'inversione della porta.
- ▶ Prima di qualsiasi operazione, scollegare il dispositivo dalla presa di corrente.
- ▶ Non inclinare il dispositivo più di 45° al fine di evitare danni al sistema di raffreddamento.

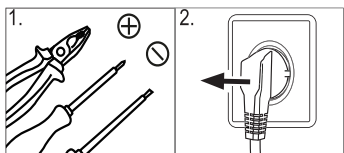

1. Fornire gli strumenti necessari.
2. Scollegare il dispositivo.

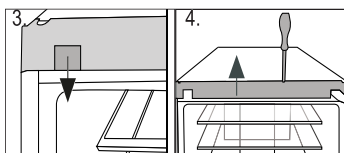

3. Togliere il dispositivo di fissaggio del coperchio
4. Togliere la piastra anteriore del corpo

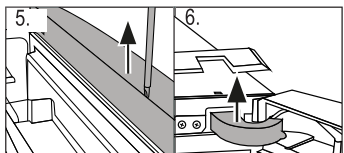

5. Togliere la piastra superiore della porta superiore.
6. Togliere la copertura della cerniera.

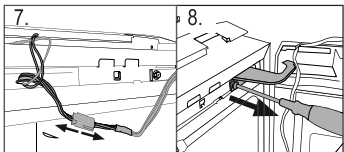

7. Scollegare il cavo di collegamento
8. Svitare la cerniera superiore.

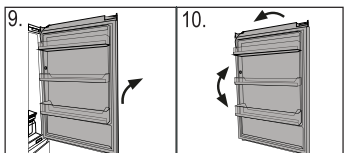

9. Sollevare la porta allentata superiore, facendo attenzione, fino a toglierla dalla cerniera inferiore.
10. Capovolgere la porta e cambiare la posizione del tamburo della cerniera sul lato inferiore della porta.

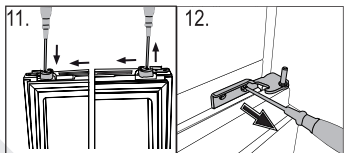

11. Cambiare lo stop della porta dalla posizione attuale al lato opposto
12. Svitare la cerniera inferiore della porta superiore.

13. Modificare le posizioni dei tappi e della vite sul lato.

I passaggi successivi (a-f) sono necessari solo per il modello C3FE744CMJ e C3FE744CWJ:

- a Togliere la porta inferiore
- b Modificare le posizioni del tappo sulla parte superiore della porta inferiore.
- c Modificare lo stop della porta sulla parte inferiore della porta inferiore dalla posizione attuale fino al lato opposto
- d Svitare la cerniera inferiore.
- e Estrarre le nuove cerniere inferiori dal sacchetto degli accessori e avvitare la nuova cerniera inferiore all'altro lato dell'apertura della porta.
- f Sollevare la porta inferiore con attenzione sulla cerniera inferiore di modo che il perno ruoti sul tamburo della cerniera.

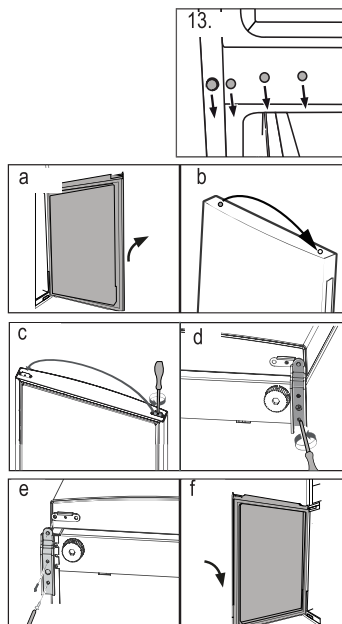

14. Estrarre le nuove cerniere dal sacchetto degli accessori e avvitare la nuova cerniera inferiore della porta superiore all'altro lato dell'apertura della porta.

Solo per i modelli C3FE744CMJ e C3FE744CWJ:

Fare in modo che il perno si adatti nel tamburo della cerniera della porta inferiore.

15. Sollevare la porta con attenzione sulla cerniera inferiore di modo che il perno ruoti sul tamburo della cerniera.
16. Fissare la cerniera superiore servendosi di viti.
17. Mettere il cavo di collegamento lungo il copri-cerniera (nel sacchetto degli accessori) e collocarlo sulla cerniera.
18. Collegare il cavo di collegamento e inserirlo nell'apertura.
19. Sostituire la piastra e il coperchio, fissare con viti e re-inserire i dispositivi di fissaggio (cfr. fig. 3).

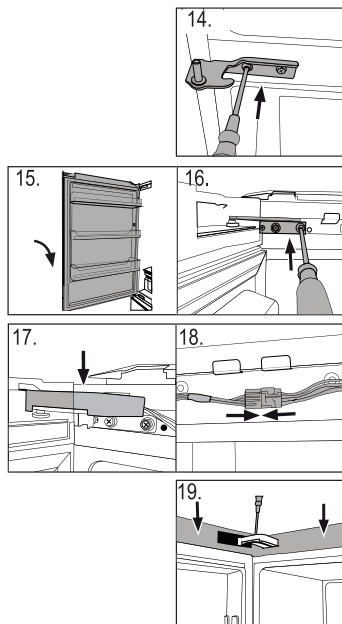

Dopo aver sostituito la porta controllare che le guarnizioni siano posizionate correttamente sull'alloggiamento e che tutte le viti siano saldamente fissate.

Scheda prodotto conformemente a normativa UE numero 1060/2010

Marchio commerciale	Haier		
Identificatore modello	A3FE742CMJ A3FE742CGBJ	B3FE742CMJ/W	C3FE744CMJ C3FE744CWJ
Categoria del modello	Frigorifero-congelatore		
Classe di efficienza energetica	A++		
Consumo di energia annuale (kWh/anno) ¹⁾	313	311	321
Volume di conservazione raffreddamento (L)	307	297	314
Volume di conservazione congelamento (L) ****	129	129	136
Valutazione a stelle	★★★★		
Temperatura degli altri scomparti > 14°C	Non applicabile		
Sistema senza gelo Frostfree	Sì		
Sicurezza in caso di blackout (h)	16		
Capacità di congelamento (kg/24h)	12		
Classe climatica Questo dispositivo è stato pensato per essere usato a una temperatura ambiente compresa fra 10 °C e 43°C.	SN-N-ST-T		
Emissioni sonore di rumore trasmesse tramite l'aria (db(A) re 1pW)	38		
Tipo di costruzione	Indipendente		

¹⁾ sulla base dei risultati di test standard per 24 ore. Il consumo effettivo di energia dipenderà dalla modalità d'uso nonché dalla sua ubicazione.

Dati tecnici aggiuntivi

Tensione / Frequenza	220-240V ~/ 50Hz
Corrente in ingresso (A)	1.4
Fusibile principale (A)	15
Refrigerante	R600a
Dimensioni (H/L/P in mm)	1905 /700/676

Servizio di assistenza

Consigliamo di fare riferimento alla nostra Assistenza Clienti Haier; consigliamo inoltre di servirsi di componenti originali.

In caso di problemi col dispositivo, controllare come prima cosa la sezione GUIDA ALLA RISOLUZIONE DEI PROBLEMI.

Qualora non fosse possibile trovare una soluzione, contattare

- ▶ il proprio rivenditore locale
- ▶ o il nostro servizio di Assistenza Clienti europeo (cfr. i numeri elencati qui di seguito) o
- ▶ l'Assistenza Clienti all'indirizzo www.haier.com da dove sarà possibile attivare la richiesta di assistenza oltre che leggere la Domande Più Frequenti.

Per contattare il nostro Servizio, verificare di disporre dei seguenti dati.

Le informazioni si trovano sulla targhetta.

Modello _____

Numero seriale _____

Consigliamo inoltre di controllare la Scheda Garanzia fornita in dotazione col prodotto qualora si debba fare ricorso alla garanzia.

Call Center Assistenza Clienti Europa		
Paese*	Numero di telefono	Costi
Haier Italy (IT)	199 100 912	
Haier Spagna (ES)	902 509 123	
Haier Germania (DE)	0180 5 39 39 99	<ul style="list-style-type: none"> • 14 Ct/Min linea fissa • max 42 Ct/Min cellulare
Haier Austria (AT)	0820 001 205	<ul style="list-style-type: none"> • 14,53 Ct/Min linea fissa • max 20 Ct/Min tutti gli altri
Haier Regno Unito (UK)	0333 003 8122	
Haier Francia (FR)	0980 406 409	

* Per gli altri paesi rimandiamo al sito www.haier.com

Haier Europe Trading S.R.L

Branch Italy

Via Carlo Farini, 41

20159 Milano



Manual de usuario

Frigorífico-Congelador

A3FE742CMJ

B3FE742CMJ

B3FE742CMJW

C3FE744CMJ

C3FE744CWJ

A3FE742CGBJ

ES

Haier

Gracias por comprar un producto Haier.

Lea con atención todas las instrucciones antes de utilizar el aparato. Estas instrucciones contienen información importante que le permitirá dar un buen uso al frigorífico y garantizar su instalación, uso y mantenimiento de forma segura y adecuada.

Conserve el manual en un lugar de fácil acceso para consultarlo en cualquier momento y garantizar el uso seguro y adecuado del aparato.

Si vende, regala o deja el frigorífico al mudarse, asegúrese de entregar este manual al nuevo propietario para que pueda familiarizarse con el aparato y las precauciones que debe tomar para garantizar un uso seguro.

Leyenda

Advertencia – Información de seguridad importante



Información general y consejos



Información ambiental



Desecho

Ayude a proteger el medio ambiente y la salud de las personas. Coloque el embalaje en los contenedores adecuados para reciclarlo. Ayude a reciclar los desechos de aparatos eléctricos y electrónicos. No deseche aparatos que contengan este símbolo junto con los residuos domésticos. Lleve el producto a las instalaciones de reciclaje local o comuníquese con su oficina municipal.

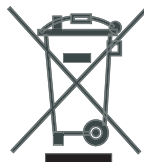

ADVERTENCIA!

Riesgo de lesiones o asfixia!

Se deben desechar los refrigerantes y gases de manera profesional. Verifique que las tuberías del circuito de refrigeración no estén dañadas antes de desecharlas de forma adecuada. Desconecte el aparato de la fuente de energía eléctrica. Corte el cable de alimentación y deséchelo. Extraiga las bandejas y cajones, y los cierres y sellos de las puertas, para evitar que los niños y mascotas queden encerrados en el aparato.

Uso previsto.....	5
Seguridad	6
Descripción del producto	10
Uso	12
Equipo	23
Cuidado y limpieza	26
Solución de problemas	29
Instalación	32
Datos técnicos.....	36
Atención al cliente	37



PRECAUCIÓN! Modelo B3FE742CMJ/W

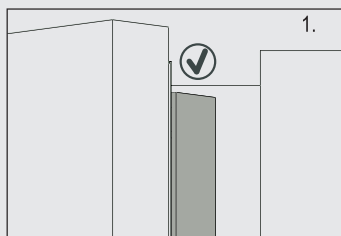

Al cerrar la puerta, el plegador vertical de la puerta en la puerta de la izquierda debe ser doblado en el interior (1).

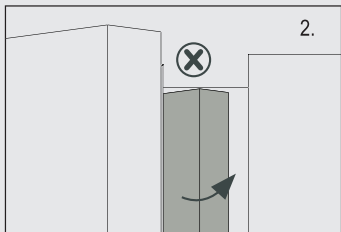

Si intenta cerrar la puerta de la izquierda y el plegador vertical de la puerta no se dobla (2), usted debe doblarlo primero, de lo contrario el plegador podría pegar en el eje de fijación o en la puerta derecha. Y por lo tanto, podría ocurrir un daño al plegador de la puerta o una fuga.

Hay un cable de calentamiento dentro del plegador vertical de la puerta. La temperatura de la superficie se elevará un poco, lo que es normal y no afectará a la función de frigorífico.

Uso previsto

Este aparato ha sido diseñado para refrigerar y congelar alimentos. Es sólo para uso doméstico, de interior, en ambientes secos. No es adecuado para un uso comercial o industrial.

No puede realizar cambios o modificaciones al aparato. Cualquier otro uso del aparato puede producir lesiones e invalidar la garantía.

Normas y directivas



Este producto cumple todos los requerimientos de las directivas de la EU aplicables con las normas armonizadas correspondientes, y ostenta la marca CE.

Accesorios

Compruebe los accesorios y su información de acuerdo con esta lista:

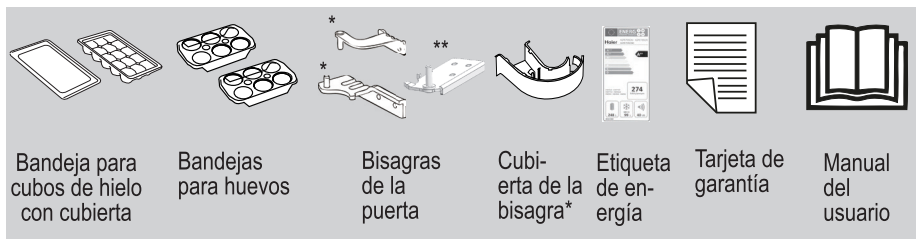

* Solo el modelo A3FE742CMJ, C3FE744CMJ y C3FE744CWJ
A3FE742CGBJ.

** Solo el modelo C3FE744CMJ y C3FE744CWJ.



Aviso

Debido a los cambios técnicos y diferentes modelos, algunas de las ilustraciones de este manual pueden diferir de su modelo.

Estas instrucciones se proporcionan para garantizar su seguridad personal y para proteger el aparato de daños y debe leerse cuidadosamente antes de la instalación y el uso.

Antes de encender el aparato por primera vez ...

- ▶ asegúrese de que no presente daños ocasionados durante el transporte.
- ▶ asegúrese de retirar todo el material de embalaje y mantenerlo fuera del alcance de los niños.
- ▶ espere al menos dos horas antes de instalar el aparato para asegurarse de que el circuito de refrigeración está completamente operativo.
- ▶ siempre mueva el aparato con al menos dos personas ya que es pesado.
- ▶ instale el aparato en un lugar con buena ventilación. asegúrese de que haya un espacio libre de al menos 20 cm por encima y 10 cm alrededor del aparato. instale y nivele el aparato en un área adecuada para su tamaño y uso.
- ▶ mantenga las aberturas de ventilación, en el aparato o en la estructura incorporada, sin obstáculos.
- ▶ asegúrese de que la información eléctrica de la placa de especificaciones coincida con la fuente de alimentación. En caso contrario, comuníquese con un electricista.
- ▶ tenga en cuenta que el aparato funciona con una fuente de alimentación de 220~240 VAC/50 Hz. Una fluctuación de voltaje anormal puede causar fallas en el arranque del aparato o impedir su correcto funcionamiento y dañar el sistema de control de temperatura o el compresor, lo que a su vez generará un ruido anormal. Sugerimos utilizar un regulador automático para eliminar estas fluctuaciones anormales.
- ▶ utilice un enchufe con toma a tierra separado de fácil acceso para conectar el aparato. El frigorífico debe tener una conexión a tierra.
- ▶ **Sólo para el Reino Unido:** El cable de alimentación del aparato está equipado con un conector a tierra de tres clavijas que puede conectarse a un enchufe estándar con toma a tierra con tres clavijas. Nunca corte o desmonte la tercera clavija (de toma a tierra). Una vez instalado el aparato, el enchufe debe ser de fácil acceso.
- ▶ asegúrese de que el enchufe sea de fácil acceso.
- ▶ asegúrese de que el cable de alimentación no quede atrapado por el frigorífico. No pise el cable de alimentación



ADVERTENCIA!

Asegúrese de no dañar el cable de alimentación y el enchufe. Si está dañado solo debe ser reemplazado por el fabricante o un agente de servicio autorizado.

Antes de encender el aparato por primera vez ...

- x no instale el aparato en un lugar donde reciba luz solar de forma directa o cerca de una fuente de calor (por ejemplo, estufas, calentadores).
- x no dañe el circuito de refrigeración. Si se producen daños, no utilice el aparato.
- x no use adaptadores múltiples y cables prolongadores eléctricos.

Durante el uso diario ...

- ▶ asegúrese de que este aparato de refrigeración solo sea utilizado por niños mayores de 8 años o por personas con una capacidad física, sensorial o mental reducida, o con falta de experiencia y conocimiento solo si están bajo supervisión adecuada o si han recibido instrucciones acerca del uso seguro del aparato y comprenden los riesgos involucrados.
- ▶ mantenga a los niños menores de 3 años alejados del aparato a menos que se encuentren bajo supervisión permanente.
- ▶ asegúrese de que los niños no jueguen con el aparato.
- ▶ asegúrese de que los niños estén supervisados si realizan tareas de limpieza o mantenimiento.
- ▶ sostenga el conector, no el cable, cuando desenchufe el aparato.
- ▶ recurra solo al fabricante, su servicio técnico o similares personas capacitadas, para reemplazar un cable de alimentación dañado y evitar así cualquier peligro.
- ▶ siga estas instrucciones si detecta pérdidas de gas de carbón u otro gas inflamable cerca del aparato: apague la válvula del gas que tiene la pérdida, abra puertas y ventanas y no desconecte o conecte el cable de alimentación del aparato o cualquier otro aparato.
- ▶ abra y cierre las puertas solo con las manijas. El espacio entre las puertas y el gabinete es muy estrecho. No extienda sus manos en estas áreas para no apretarse los dedos. Abra o cierre las puertas del frigorífico solo cuando no haya niños parados dentro del espacio de movimiento de la puerta.
- ▶ desconecte el aparato de la fuente de alimentación antes de realizar cualquier tarea de mantenimiento de rutina. Espere al menos 5 minutos antes de reiniciar el aparato ya que el arranque frecuente puede dañar el compresor.
- ▶ elimine el polvo de la parte trasera de la unidad al menos una vez por año para evitar daños por incendio y un mayor consumo de energía.
- ▶ tenga en cuenta que el aparato ha sido diseñado para funcionar en un rango de temperatura ambiente específico de 10 °C a 43 °C. Si se lo deja durante

mucho tiempo en un lugar con temperaturas superiores o inferiores al rango indicado, es posible que el aparato no funcione de forma adecuada.

- ▶ compruebe el estado de los alimentos si ha aparecido una señal de advertencia en el congelador.
- ▶ utilice solamente agua potable con los modelos con dispensador de agua.

Durante el uso diario ...

- x no fije la temperatura demasiado baja sin necesidad en el compartimiento del frigorífico. Puede obtener temperaturas bajo cero con ajustes altos del control de temperatura. Atención: Las botellas pueden estallar.
- x no almacene medicamentos que necesiten una temperatura de almacenamiento precisa, o bacterias o agentes químicos en el aparato.
- x no almacene líquidos en botellas o latas (aparte de las bebidas de alta graduación alcohólica), especialmente bebidas gaseosas, en el congelador, ya que pueden estallar al congelarse.
- x no coloque artículos inestables (objetos pesados, contenedores llenos de agua) en la parte superior del aparato, para evitar lesiones ocasionadas por una caída o una descarga eléctrica por contacto con el agua.
- x no tire de los estantes de la puerta. Se puede inclinar la puerta, puede salirse la bandeja portabotellas o puede caerse el aparato.
- x no dañe el circuito de refrigeración. Si se producen daños, no utilice el aparato.
- x no se pare en la puerta o el cajón del compartimiento de almacenamiento del congelador.
- x no toque la superficie interna del compartimiento de almacenamiento del congelador con el aparato en funcionamiento, especialmente con las manos húmedas, ya que sus manos pueden quedar adheridas a la superficie.
- x no toque alimentos congelados con las manos húmedas (use guantes). En especial, no coma paletas heladas apenas los retira del compartimiento del congelador. Corre el riesgo de que se quede le pegado o de que se le formen ampollas por congelamiento. **PRIMEROS auxilios:** ponga de inmediato la superficie afectada bajo agua corriente. ¡No tire para separar!
- x no intente remover la escarcha y el hielo con objetos afilados. No utilice aerosoles, calentadores eléctricos como calefactores, secadores de pelo, limpiadores a vapor u otras fuentes de calor para evitar daños a los componentes plásticos.
- x no limpie el aparato con cepillos duros, cepillos de alambre, detergente en polvo, gasolina, acetato de amilo, acetona y otras soluciones orgánicas

similares, soluciones ácidas o alcalinas. Utilice un detergente especial para frigorífico a fin de evitar daños.

- x no rocíe o enjuague el aparato durante la limpieza.
- x no utilice un rociador de agua o vapor para limpiar el aparato.
- x no limpie los estantes de vidrio fríos con agua caliente. Un cambio brusco de temperatura puede causar la ruptura del vidrio.
- x no utilice aparatos eléctricos dentro de los compartimentos para alimentos del aparato, a menos que sean del tipo recomendado por el fabricante.
- x no trate de reparar el producto usted mismo. Comuníquese con el centro de atención al cliente si necesita reparación.



ADVERTENCIA!

No lo guarde ni use productos inflamables, explosivos o materiales corrosivos en el aparato o en las proximidades.

Información sobre el gas refrigerante



ADVERTENCIA!

El aparato contiene el gas refrigerante inflamable ISOBUTANO (R600a). Asegúrese de que el circuito de refrigeración no haya sufrido daños durante el transporte o la instalación. Una pérdida de refrigerante puede ocasionar lesiones en la vista o inflamarse. Si se ha producido un daño, mantenga el aparato alejado de fuentes de ignición como llamas abiertas, ventile la habitación por completo, no enchufe o desenchufe los cables de alimentación del aparato o de otros aparatos. Informe el daño al centro de atención al cliente.

Si sus ojos entran en contacto con el refrigerante, enjuáguelos de inmediato con agua corriente y comuníquese con un oftalmólogo.

Descripción del producto

ES

Modelo A3FE742CMJ
A3FE742CGBJ

Modelo B3FE742CMJ

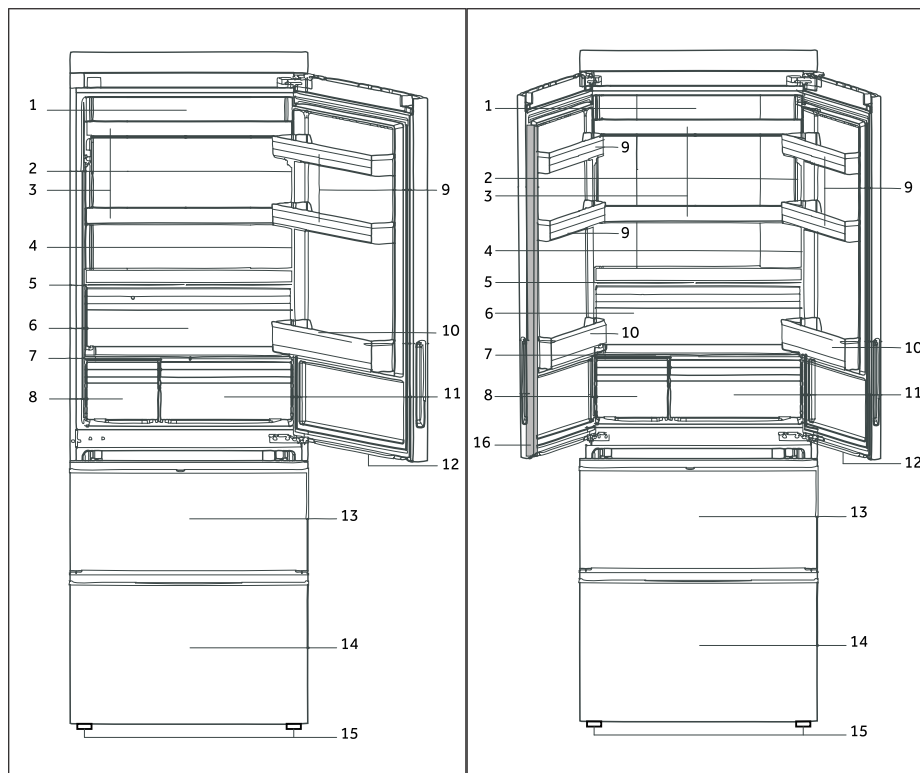

- | | |
|--|--|
| 1 Lámpara LED del frigorífico | 10 Estante inferior de la puerta |
| 2 Placa de especificaciones | 11 Cajón My Zone |
| 3 Estantes de vidrio | 12 Lámpara LED del cajón del congelador |
| 4 O.K.- indicador de la temperatura (opcional) | 13 Cajón de almacenamiento superior del congelador con estante de precongelación |
| 5 Cubierta del cajón de frutas y verduras | 14 Cajón de almacenamiento inferior del congelador con estante de precongelación |
| 6 Cajón de frutas y verduras | 15 Patas ajustables |
| 7 Cubierta de vidrio My Zone | 16 Tira de la puerta |
| 8 Cajón especial | |
| 9 Estante superior de la puerta | |

Modelo B3FE742CMJW

Modelo C3FE744CMJ y C3FE744CWJ

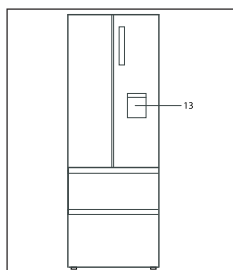
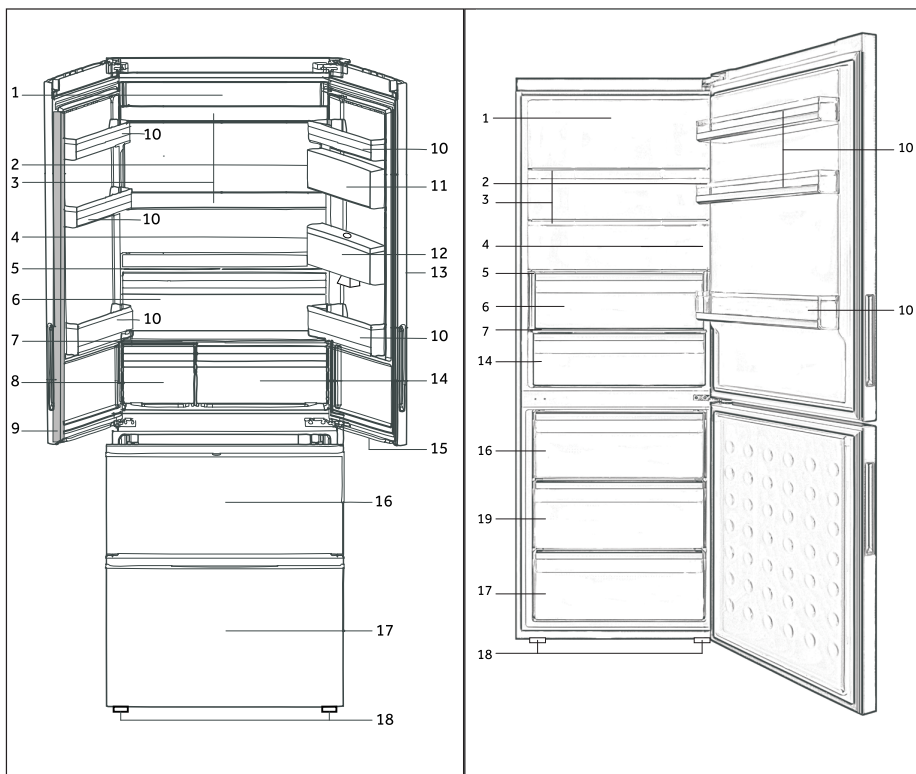

Mod. B3FE742CMJW

- | | |
|--|--|
| 1 Lámpara LED del frigorífico | 11 Cuadro de sello |
| 2 Placa de especificaciones | 12 Tanque de agua |
| 3 Estantes de vidrio | 13 Dispensador de agua |
| 4 O.K.- indicador de la temperatura (opcional) | 14 Cajón My Zone |
| 5 Cubierta del cajón de frutas y verduras | 15 Lámpara LED del cajón del congelador |
| 6 Cajón de frutas y verduras | 16 Cajón de almacenamiento del congelador superior |
| 7 Cubierta de vidrio My Zone | 17 Cajón de almacenamiento del congelador inferior |
| 8 Cajón especial | 18 Patas ajustables |
| 9 Tira de la puerta | 19 Cajón de almacenamiento del congelador medio |
| 10 Estante de la puerta | |

Antes del primer uso

- ▶ Retire todos los materiales de embalaje, manténgalos fuera del alcance de los niños y deséchelos de forma ecológica.
- ▶ Limpie la parte interior y exterior del aparato con agua y detergente suave antes de guardar los alimentos.
- ▶ Una vez que el aparato esté nivelado y limpio, espere al menos 2 horas antes de conectarlo a la energía eléctrica. Consulte la sección **INSTALACIÓN**.
- ▶ Regule la temperatura a valores elevados para enfriar los compartimientos antes de guardar alimentos en el frigorífico. Las funciones de súper refrigeración o súper congelamiento ayudan a enfriar rápidamente los compartimientos.
- ▶ Las temperaturas del frigorífico y del congelador se ajustan de forma automática a 5° C y -18 °C respectivamente. Estos son los ajustes de temperatura recomendados. Si lo desea, puede cambiarlos de forma manual. Consulte la sección **FUNCIONES**.

Panel de control

Modelo A3FE742CMJ y B3FE742CMJ/W
A3FE742CGBJ

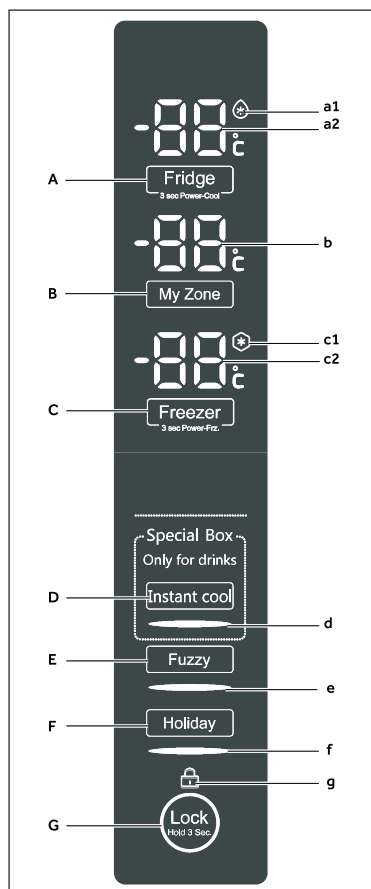
**Botones:**

- A Selector del frigorífico
- B Selector My Zone
- C Selector del congelador
- D Selector del cajón especial/refrigeración instantánea
- E Selector de modo Fuzzy (control automático de temperatura)
- F Selector de modo vacaciones
- G Selector de bloqueo del panel
- H Selector de función de apagado del frigorífico

Modelo C3FE744CMJ y C3FE744CWJ

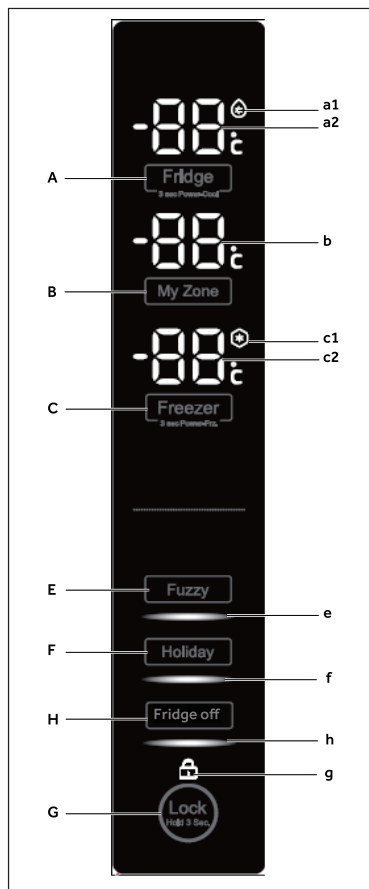
**Indicadores**

- a1 Función de súper refrigeración
- a2 Temperatura del frigorífico
- b Temperatura My Zone
- c1 Función de súper congelación
- c2 Temperatura del congelador
- d Función de refrigeración instantánea
- e Modo Fuzzy
- f Modo vacaciones
- g Bloqueo del panel de control
- h Función de apagado del frigorífico

Teclas de contacto

Los botones del panel de control son teclas de contacto que responden con solo tocarlas levemente con un dedo.

Encender y apagar el aparato

El aparato comienza a funcionar apenas lo conecta a la fuente de alimentación.

Cuando enciende el aparato por primera vez, aparece el indicador "c2" en pantalla hasta que la temperatura alcanza los -5°C o después de una hora de funcionamiento. Las temperaturas que se muestran en el indicador "a2", "b" y "c2" mostrarán la temperatura real dentro del compartimento.



Aviso

- ▶ El aparato está preconfigurado para funcionar a las temperaturas recomendadas de 5°C (frigorífico) y -18°C (congelador). En condiciones ambiente normales, no es necesario ajustar la temperatura.
- ▶ Al encender el aparato después de haberlo desconectado de la fuente de alimentación, puede tardar hasta 12 horas en alcanzar las temperaturas adecuadas.

Vacíe el aparato antes de apagarlo. Para apagar el aparato, extraiga el cable de alimentación del enchufe.

Modo de espera

La pantalla se apaga de forma automática luego de 30 segundos de haber presionado una tecla. La pantalla se bloquea de forma automática. Se ilumina de forma automática al presionar una tecla o abrir la puerta (la alarma no enciende la pantalla).

Seleccione el modo de funcionamiento

Puede ser necesario seleccionar una de las siguientes dos formas de configurar el aparato:

1) Modo Fuzzy (control automático de temperatura)

En el modo Fuzzy, el aparato puede ajustar el valor de la temperatura de forma automática de acuerdo a la temperatura ambiente y a los cambios de temperatura en el frigorífico. Si no tiene requerimientos especiales, recomendamos utilizar el frigorífico en modo fuzzy (consulte la sección MODO FUZZY (control automático de temperatura)).

2) Modo de ajuste manual:

Si desea ajustar la temperatura del aparato de forma manual para guardar un tipo especial de alimentos, puede seleccionar la temperatura con el botón de ajuste de temperatura (consulte la sección AJUSTE DE TEMPERATURA).

Bloquear/desbloquear el panel

- ▶ Presione el botón "G" durante 3 segundos para bloquear todos los elementos del panel e impedir su activación. Se mostrará el indicador "g" correspondiente.
- ▶ Presione nuevamente el botón para desbloquearlo.



Aviso

El panel de control se bloquea de forma automática si no se presiona ningún botón durante 30 segundos. Para realizar cualquier ajuste, debe desbloquear el panel de control.

Alarma de puerta/cajón abiertos

Cuando queda abierta la puerta del frigorífico o el cajón del congelador durante más de 3 minutos, sonará la alarma de puerta/cajón abiertos. Para apagar la alarma, cierre la puerta o el cajón o toque el panel de control. Si la puerta o el cajón quedan abiertos por más de 7 minutos, se apagará automáticamente la luz ubicada dentro del frigorífico, debajo de la puerta del frigorífico y la luz del panel de control.

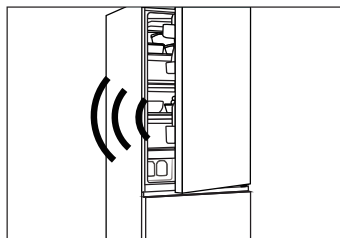

Ajuste de temperatura

Los siguientes factores afectan a las temperaturas internas del frigorífico:

- ▶ Temperatura ambiente
- ▶ Frecuencia de apertura de la puerta
- ▶ Cantidad de alimentos almacenados
- ▶ Instalación del aparato

Ajuste de temperatura del frigorífico

1. Desbloquee el panel si está bloqueado.
2. Presione el botón "A" (frigorífico) para seleccionar el compartimento del frigorífico. Comenzará a parpadear el indicador "a2".
3. Presione el botón "A" para ajustar la temperatura del frigorífico. La temperatura aumenta en secuencias de 1 °C desde una temperatura mínima de 2 °C a una máxima de 8 °C, para luego pasar a 2 °C nuevamente si sigue presionando el botón. La temperatura óptima del frigorífico es de 5 °C. Menores temperaturas implican un consumo innecesario de energía.
4. Presione cualquier tecla excepto la tecla "A" para confirmar, o se confirmará el ajuste de forma automática luego de 5 segundos. El indicador "a2" deja de parpadear.

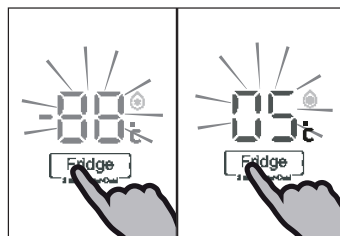

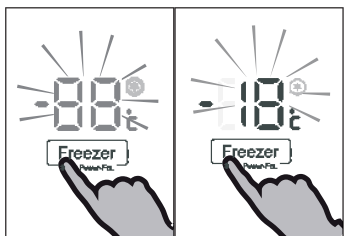

Ajuste de la temperatura del congelador

1. Desbloquee el panel si está bloqueado.
2. Presione el botón "C" (congelador) para seleccionar el compartimento del congelador. Comenzará a parpadear el indicador "c2".
3. Presione el botón "C" (congelador) para ajustar la temperatura del congelador.
La temperatura aumenta en secuencias de 1 °C desde una temperatura mínima de -16 °C a una máxima de -24 °C, para luego pasar a -16 °C nuevamente si sigue presionando el botón.
La temperatura óptima en el congelador es de -18 °C. Menores temperaturas implican un consumo innecesario de energía.
4. Presione cualquier tecla excepto la "C" (congelador) para confirmar. De lo contrario, el ajuste se confirmará de forma automática luego de 5 segundos. El indicador "c2" deja de parpadear.

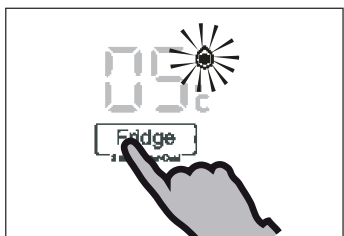

Función de súper refrigeración

Encienda la función de súper refrigeración si debe almacenar una mayor cantidad de comida (por ejemplo, luego de una compra). Esta función acelera el enfriamiento de alimentos frescos y evita que los alimentos que ya están guardados pierdan frío. La temperatura configurada de fábrica es de 2 °C.

1. Desbloquee el panel si está bloqueado.
2. Presione el botón "A" (frigorífico) durante 3 segundos. Se ilumina el botón "a1" y se activa la función.
3. Para desactivar esta función, siga el mismo procedimiento.



Aviso

Esta función se desactivará de forma automática luego de 3 horas.



Función de Súper congelamiento

Los alimentos frescos deben congelarse por completo con la mayor rapidez posible. De esta forma, se preservan sus mejores valores nutricionales, aspecto y sabor. La función de Súper congelamiento acelera el congelamiento de alimentos frescos y evita que los alimentos que ya están guardados pierdan frío. Si necesita congelar una gran cantidad de alimentos de una vez, se recomienda seleccionar la función de Súper congelamiento con 24 horas de anticipación antes de utilizar el espacio de congelamiento.

1. Desbloquee el panel si está bloqueado.
2. Presione el botón "C" (congelador) durante 3 segundos. Se iluminará el indicador "c1" y se activará la función.
3. Para desactivar esta función, siga el mismo procedimiento.

Aviso

Esta función se desactivará de forma automática luego de 56 horas. El aparato seguirá funcionando a la temperatura ajustada con anterioridad.

Cajón My Zone

El compartimiento del frigorífico está equipado con un cajón My Zone. De acuerdo a las necesidades de almacenamiento de los alimentos, se puede seleccionar la temperatura más adecuada para obtener los valores nutricionales óptimos de los alimentos. Puede ajustar la temperatura de almacenamiento entre -3°C y 5°C .

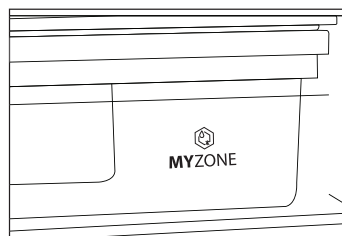

- ▶ Las temperaturas adecuadas para almacenar vegetales y frutas son de 2°C a 5°C .
- ▶ Las temperaturas adecuadas para almacenar pescado fresco, carne y alimentos cocidos en 1 ó 2 días son de -2°C a 2°C .
- ▶ A -3°C se pueden descongelar alimentos congelados. Una vez descongelados, estos alimentos estarán parcialmente congelados, en un punto adecuado para cortarlos y cocinarlos.

Aviso

- ▶ Debido a los diferentes contenidos de agua de la carne, algunas carnes con más humedad se congelarán a temperaturas inferiores a 0°C . Por lo tanto, la carne que ha sido "recientemente cortada" debe almacenarse en el cajón My Zone a una temperatura inferior a 0°C .
- ▶ Las frutas sensibles al frío, como la piña, el aguacate, la banana, el pomelo y los vegetales como papas, berenjenas, judías, pepinos, calabacines y tomates y el queso no deben almacenarse en el cajón My Zone.

Ajuste de la temperatura del cajón My Zone

1. Desbloquee el panel si está bloqueado.
2. Presione el botón "B" (My Zone) para seleccionar el cajón My Zone. Comenzará a parpadear el indicador "b".
3. Presione el botón "B" (My Zone) nuevamente para ajustar la temperatura del cajón My Zone. La temperatura aumenta en secuencias de 1°C desde una temperatura mínima de -3°C a una máxima de 5°C , para luego pasar a -3°C nuevamente si sigue presionando el botón.
4. Presione cualquier tecla excepto la "B" (My Zone) para confirmar. De lo contrario, el ajuste se confirmará de forma automática luego de 5 segundos. El indicador "b" deja de parpadear.

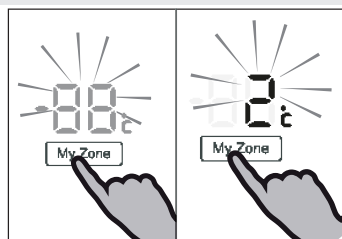

Aviso

El valor de ajuste de la temperatura de almacenamiento de My Zone no puede ser superior al valor de ajuste de la temperatura del frigorífico.



Función de refrigeración instantánea (Cajón especial) (Solo el modelo A3FE742CMJ y B3FE742CMJ/W A3FE742CGBJ)

En la función de refrigeración instantánea puede enfriar rápidamente bebidas almacenadas en el cajón especial, desde una temperatura ambiente a una temperatura refrescante en 30 minutos. La función se desactivará luego de 30 minutos. Luego, la temperatura del compartimiento se ajustará entre 0 °C y 5 °C, las temperaturas sugeridas para enfriar bebidas. La temperatura del cajón especial será influenciada por el ajuste de la temperatura del frigorífico.

- ▶ Desbloquee el panel si está bloqueado.
- ▶ Presione el botón "D" (enfriamiento instantáneo) para seleccionar el cajón especial. Se ilumina el indicador "d" y se activa la función.
- ▶ Para desactivar esta función de forma manual, siga el mismo procedimiento.

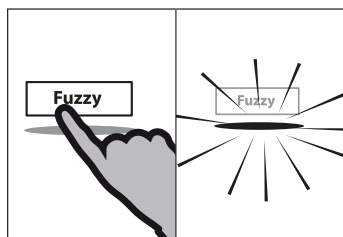

Modo Fuzzy

En el modo Fuzzy, el aparato puede ajustar el valor de la temperatura de forma automática de acuerdo a la temperatura ambiente y a los cambios de temperatura en el frigorífico. Esta función es totalmente automática.

- ▶ Desbloquee el panel si está bloqueado.
- ▶ Presione el botón "E" (Fuzzy).
- ▶ Se ilumina el indicador "e" y se activa la función.
- ▶ Para desactivar la función, presione nuevamente el botón "E" (Fuzzy) o realice otro ajuste.

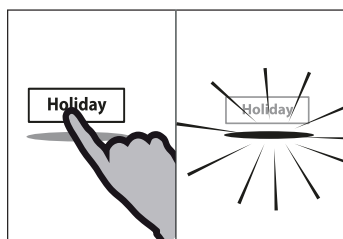

Función vacaciones

Esta función fija la temperatura del frigorífico en 17 °C de forma permanente.

Esto permite mantener cerrada la puerta del frigorífico vacío sin que se generen malos olores o se forme moho durante una ausencia prolongada (por ejemplo, durante las vacaciones). El compartimiento del congelador no está afectado por este ajuste.

- ▶ Desbloquee el panel si está bloqueado.
- ▶ Presione el botón "F" (vacaciones).
- ▶ Se ilumina el indicador "f" y se activa la función.
- ▶ Para desactivar la función, presione nuevamente el botón "F" (vacaciones), ajuste la temperatura del frigorífico o realice otro ajuste.



ADVERTENCIA!

Durante la función vacaciones no debe haber alimentos en el compartimiento del frigorífico. La temperatura de 17 °C es demasiado elevada para almacenar alimentos.

Función de apagado del frigorífico (Solo el modelo C3FE744CMJ y C3FE744CW)

Esta función apaga el frigorífico. Esto no tiene ningún efecto sobre el compartimento del congelador.

1. Desbloquee el panel si está bloqueado.
2. Pulse el botón "H" (Frigorífico apagado) para seleccionar la función de apagado del Frigorífico. Se ilumina el indicador "h" y se activa la función.
3. La misma operación puede salir de la función de Apagado del frigorífico manualmente.

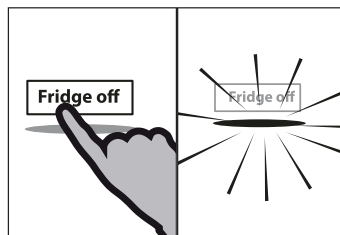

ADVERTENCIA!

- ▶ Vacíe el aparato antes de apagarlo.
- ▶ Mantenga la puerta del compartimento de refrigeración abierta, cuando se activa la función de Apagado del frigorífico, para evitar olores o moho.

Dispensador de agua (Solo los modelos con dispensador de agua)

Con el dispensador de agua se puede servir agua potable fría. El tanque de agua debe limpiarse antes del primer uso (vea CUIDADO Y LIMPIEZA).

Llenado del depósito de agua



ADVERTENCIA!

Solo use agua potable apta para beber.

1. Asegúrese de que el tanque de agua se haya insertado correctamente (vea EQUIPO)
2. Gire y levante la tapa redonda (A) y llene el depósito de agua con agua potable.
3. Rellene el agua solo hasta la marca (1,8 l); debido a que se podría rebosar cuando la puerta se abre y se cierra.
4. Cierre la tapa redonda hasta que encaje en su lugar.

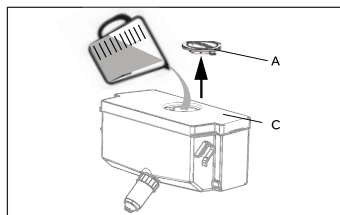

Aviso

- ▶ Antes de volver a llenar, deseche el agua residual y limpie el tanque de agua.
- ▶ Cuando no necesite agua durante mucho tiempo, vacíe el tanque de agua e inserte el tanque limpio.
- ▶ La cubierta (C) en el tanque de agua se utiliza, además, para ahorrar energía. Si usted no va a utilizar el agua del dispensador de agua durante un largo periodo, aún así instale la cubierta debido a un mejor aislamiento y ahorro de energía.

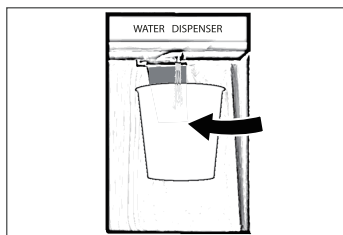

Para obtener agua del dispensador

1. Coloque un vaso debajo de la salida de agua.
2. Empuje suavemente la palanca del dispensador de agua con el vaso. Asegúrese de que el vidrio esté en línea con el dispensador para evitar que el agua salpique.



Consejos para ahorrar energía

- ▶ Asegúrese de que el aparato tenga la ventilación adecuada (consulte la sección VENTILACIÓN).
- ▶ No instale el aparato en un lugar donde reciba luz solar de forma directa o cerca de una fuente de calor (por ejemplo, estufas, calentadores).
- ▶ No fije la temperatura del frigorífico demasiado baja sin necesidad. Cuanto menor es la temperatura del aparato, mayor es el consumo de energía.
- ▶ Las funciones como SÚPER ENFRIAMIENTO o SÚPER CONGELAMIENTO consumen más energía.
- ▶ Deje enfriar la comida caliente antes de guardarla en el frigorífico.
- ▶ Abra la puerta del aparato lo menos posible.
- ▶ No guarde una cantidad excesiva de alimentos para evitar obstruir el movimiento del aire.
- ▶ Guarde los alimentos en envases herméticos.
- ▶ Mantenga limpios los sellos de las puertas para asegurar un cierre adecuado.
- ▶ Descongele los alimentos congelados en el compartimento de almacenamiento del frigorífico.

Sugerencias para almacenar alimentos frescos

Almacene los alimentos en el compartimiento del frigorífico

- ▶ Mantenga la temperatura de su frigorífico a menos de 5 °C.
- ▶ Deje enfriar los alimentos calientes a temperatura ambiente antes de guardarlos en el aparato.
- ▶ Lave y seque los alimentos que almacena en el frigorífico.
- ▶ Coloque los alimentos en envases herméticamente cerrados para evitar la formación de olores o la alteración de los sabores.
- ▶ No almacene grandes cantidades de alimentos. Deje espacio entre los alimentos para permitir el movimiento de aire frío entre ellos y así lograr un enfriamiento más adecuado y homogéneo.
- ▶ Los alimentos de consumo diario deben almacenarse en la parte delantera del estante.
- ▶ Deje un espacio entre los alimentos y las paredes internas, para permitir el movimiento del aire. Tenga especial cuidado de no almacenar alimentos contra la pared trasera, ya que podrían congelarse. Evite el contacto directo de los alimentos (especialmente la comida grasosa o alimentos ácidos) con el revestimiento interno del frigorífico, ya que la grasa o el ácido pueden erosionarlo. Limpie la suciedad aceitosa / ácida cada vez que la encuentre.
- ▶ Descongele los alimentos congelados en el compartimiento de almacenamiento del frigorífico. De esta forma, puede utilizar los alimentos congelados para disminuir la temperatura en el compartimiento y ahorrar energía.
- ▶ El frigorífico puede acelerar el proceso de maduración de las frutas y vegetales como los calabacines, melones, papaya, banana, piñas, etc. Por ello, no se recomienda guardarlos en el frigorífico. Sin embargo, se puede promover la maduración de ciertas frutas muy verdes durante un cierto periodo. Ciertas verduras, como la cebolla, el ajo, el jengibre y otros tubérculos también deben guardarse a temperatura ambiente.
- ▶ La presencia de olores desagradables dentro de la heladera indica que se ha volcado algún alimento y es necesario realizar una limpieza del compartimiento. Consulte la sección CUIDADO Y LIMPIEZA.
- ▶ Debe colocar los diferentes alimentos en diferentes áreas de acuerdo a sus propiedades:

Alimento	Ubicación
Manteca, queso	Estante superior de la puerta
Huevos	Estante de la puerta
Frutas, vegetales, ensaladas	Cajón de fruta y verdura o cajón My Zone (de 2 °C ~ 5°C)
Carne, salchichas, queso, leche	Área inferior (estante inferior /cubierta ubicada sobre el cajón de frutas y verduras)
Productos lácteos, alimentos envasados, latas	Área superior o estante de la puerta
Bebidas, botellas, tubos	Estante de la puerta
Carne fresca, pescado fresco, salchichas, alimentos cocidos	Cajón My Zone (de -2 °C ~ 2°C)
Bebidas	Cajón especial con función de frío instantáneo (Solo el modelo A3FE742CMJ y B3FE742CMJ/W A3FE742CGBJ)

Almacenamiento en el compartimiento del congelador

- ▶ Mantenga la temperatura del congelador a $-18\text{ }^{\circ}\text{C}$.
- ▶ Encienda la función de súper congelamiento 24 horas antes de congelar los alimentos. Para pequeñas cantidades de alimentos, bastará con 4 a 6 horas de anticipación.
- ▶ Deje enfriar los alimentos calientes a temperatura ambiente antes de guardarlos en el compartimiento del congelador.
- ▶ Los alimentos cortados en pequeñas porciones se congelarán más rápido y se facilitará su descongelamiento y cocción. El peso recomendado para cada porción es de 2,5 kg.
- ▶ Es mejor embalar los alimentos antes de guardarlos en el congelador. La parte exterior del embalaje debe estar seca para evitar que las bolsas se peguen entre ellas. Los materiales de embalaje deben estar libres de olores, ser herméticos y no ser tóxicos o nocivos.
- ▶ Para evitar el vencimiento de los periodos de almacenamiento, anote la fecha de congelamiento, el límite de tiempo y el nombre del alimento en el paquete de acuerdo a los periodos de congelamiento para cada tipo de alimento.
- ▶ **ADVERTENCIA!** Las sustancias ácidas, alcalinas, la sal, etc., pueden erosionar la superficie interna del congelador. No coloque alimentos con estas sustancias (por ejemplo pescado de mar) apoyados directamente sobre la superficie interna. Limpie de inmediato cualquier resto de agua salada en el congelador.
- ▶ No exceda los plazos de conservación de alimentos recomendados por los fabricantes. Solo retire del congelador la cantidad de alimentos que necesita.
- ▶ Consuma los alimentos descongelados con rapidez. No puede volver a congelar alimentos descongelados a menos que los cocine primero. De otra forma pueden perder sus propiedades.
- ▶ No almacene una cantidad excesiva de alimentos en el compartimiento del congelador. Consulte la capacidad de congelamiento de este compartimiento, en la sección DATOS TÉCNICOS o en los datos especificados en la placa de identificación del aparato.
- ▶ Se pueden almacenar alimentos en el congelador a una temperatura de al menos $-18\text{ }^{\circ}\text{C}$ durante 2 a 12 meses dependiendo de sus propiedades (por ejemplo, carne: 3 a 12 meses, vegetales: 6 a 12 meses)
- ▶ Al congelar alimentos frescos, evite que entren en contacto con alimentos ya congelados. ¡Riesgo de descongelamiento!
- ▶ Descongele los alimentos congelados en frigorífico. De esta forma, puede utilizar los alimentos congelados para disminuir la temperatura en el compartimiento y ahorrar energía.

Siga los siguientes lineamientos para guardar alimentos congelados de forma comercial:

- ▶ Siempre siga las indicaciones de los fabricantes para saber por cuánto tiempo se pueden almacenar los alimentos. ¡No exceda estos tiempos!
- ▶ Trate de guardar los alimentos lo antes posible luego de comprarlos para preservar su calidad.
- ▶ Compre alimentos congelados, que han sido almacenados a una temperatura de $-18\text{ }^{\circ}\text{C}$ o menor.
- ▶ Evite comprar alimentos que tengan hielo o escarcha en el embalaje. Esto indica que el producto puede haber sido descongelado de forma parcial y vuelto a congelar en algún momento –los aumentos de temperatura afectan la calidad de los alimentos.

Múltiple flujo de aire

El frigorífico está equipado con un sistema de múltiple flujo de aire, que permite que cada nivel de estantes reciba flujos de aire frío. Esto ayuda a mantener una temperatura uniforme para garantizar que sus alimentos se mantienen más frescos durante más tiempo.

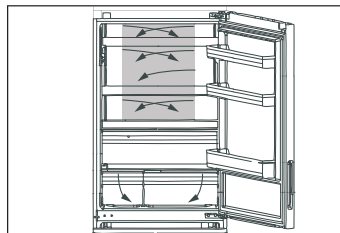

Estantes ajustables

Se puede ajustar la altura de los estantes para adecuarse a sus necesidades de almacenamiento.

1. Para reubicar un estante, primero debe extraerlo levantando su borde posterior (1) y tirando hacia afuera (2).
2. Para volver a instalarlo, colóquelo en las guías a ambos lados y deslice el estante hacia adentro hasta que la parte posterior quede fijada en las ranuras a ambos lados.

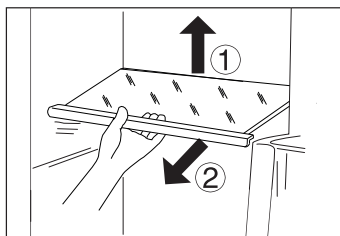

Aviso:

Asegúrese de que todos los extremos del estante estén nivelados.

Cajón My Zone

Consulte la sección USO (cajón My Zone) para ver las instrucciones de uso y ajuste del cajón My Zone.

Cajón de frutas y verduras con control de humedad automático

Las frutas y verduras mantendrán su frescura por más tiempo si se las almacena en este compartimiento con control de humedad automático.

La cubierta del cajón de frutas y verduras está equipada con una membrana vegetal ecológica con función de respiración.

Si aumenta la humedad debido a la respiración de los vegetales frescos, la estructura de la membrana se abre para permitir el paso de la humedad al aire exterior. Si los vegetales/frutas pierden demasiada agua, la membrana evita su evaporación. Por lo tanto, se puede mantener la humedad del cajón de frutas y verduras a un valor óptimo del 90%.

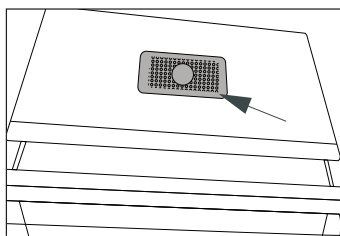
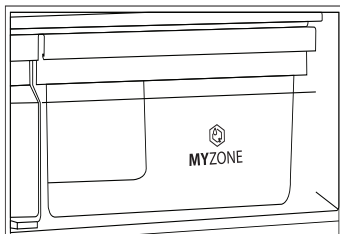

Aviso:

No cubra la membrana vegetal!

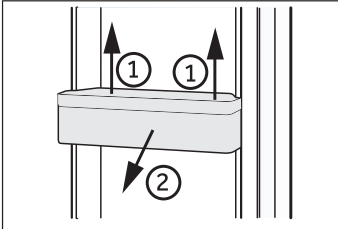

Estantes de la puerta extraíbles

Puede retirar los estantes de la puerta para su limpieza:
Coloque sus manos a ambos lados del estante, tire hacia arriba (1) y extráigalo (2).

Siga los pasos anteriores en el orden inverso para volver a colocar el estante de la puerta.

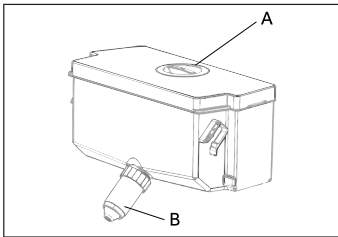

Depósito de agua extraíble (Solo los modelos con dispensador de agua)

El depósito de agua se puede retirar y volver a instalar en la limpieza de la misma manera al igual que los bastidores de puertas.

Inserte el depósito de agua (Solo los modelos con dispensador de agua)

Coloque el depósito de agua en la posición que encaja en la salida de agua (B) en la abertura de la puerta. Asegúrese de que el tanque de agua esté bloqueado.



Aviso:

- ▶ Si el tanque de agua no se ha insertado correctamente, el agua puede gotear de la conexión.
- ▶ No use fuerza excesiva al extraer o instalar el tanque de agua, para evitar daños en el tanque.

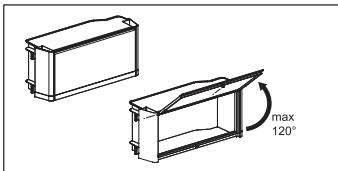

Cuadro de sello (Solo el modelo B3FE742CMJW)

Se utiliza para el almacenamiento por separado de la medicina o cosméticos.

La caja de sello no debe abrirse más de 120°, ya que al hacerlo podría dañar la caja de sello.



ADVERTENCIA!

No almacene cosas que necesitan precisión de temperatura de almacenamiento, como medicamentos y alimentos para terapia, para evitar su deterioro.

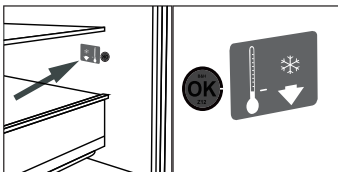

OPCIONAL: Indicador de temperatura correcta

Puede utilizar el indicador de temperatura correcta para determinar temperaturas inferiores a 4 °C. Baje la temperatura de forma gradual si el signo no marca "correcto".



Aviso:

Al encender el aparato, puede tardar hasta 12 horas en alcanzar las temperaturas adecuadas.

Cajón de congelación 3D (Solo el modelo A3FE742CMJ y B3FE742CMJ/W A3FE742CGBJ)

Los cajones del congelador pueden abrirse por completo de forma recta. Están montados sobre correderas telescópicas de fácil deslizamiento para que pueda almacenar y extraer los alimentos con comodidad. Este compartimiento cuenta con un mecanismo de cierre automático de la puerta que facilita el manejo y ahorra energía.

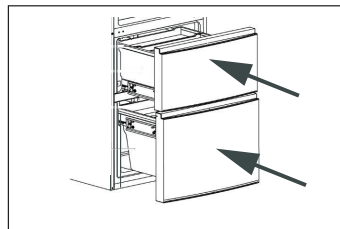

ADVERTENCIA!

No sobrecargue los cajones: Carga máxima de cada cajón: 35 kg.

Cajón del congelador extraíble (Solo el modelo A3FE742CMJ y B3FE742CMJ/W A3FE742CGBJ)

Puede almacenar piezas grandes de, por ejemplo, alimentos congelados, luego de extraer los cajones y bandejas internos. Para lograr un congelamiento óptimo de la mayor cantidad de alimentos, colóquelos sobre el estante de vidrio entre los compartimientos de congelamiento (vea la flecha).

Para extraer las bandejas, retire el retén, levante y extráigala. Los alimentos no deben sobresalir del borde delantero del estante.

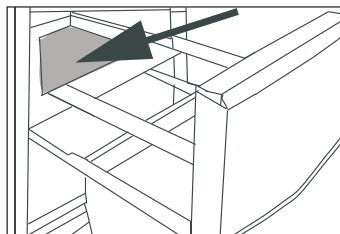

Compartimiento de precongelamiento (Solo el modelo A3FE742CMJ y B3FE742CMJ/W A3FE742CGBJ)

Cada cajón del congelador está equipado con un compartimiento de precongelamiento. Los alimentos frescos congelados pueden mantenerse separados de los alimentos ya congelados para promover un proceso de congelamiento uniforme y evitar que se descongelen los alimentos ya congelados. Luego de reorganizar los alimentos congelados, pueden usarse estos compartimientos para un fácil almacenamiento de artículos pequeños como hierbas y helado o para colocar la bandeja de cubos de hielo.

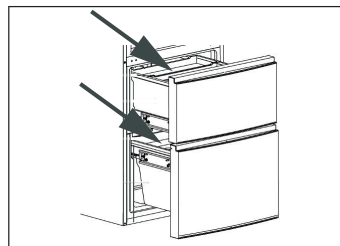

Bandeja de cubos de hielo

1. Llene la bandeja de cubos de hielo con 3/4 partes de agua, ciérrela con la cubierta y colóquela en el compartimiento de precongelamiento.
2. Tuerza un poco la bandeja de cubos de hielo o sosténgala debajo de un chorro de agua para desprender los cubos de hielo.

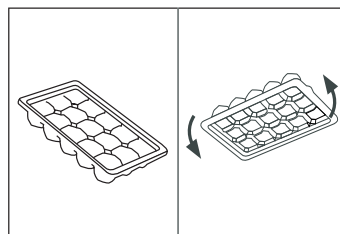



ADVERTENCIA!

Desconecte el aparato de la fuente de alimentación antes de limpiarlo.

Limpieza

Limpie el aparato cuando haya pocos o ningún alimento almacenado.

Para asegurar un buen mantenimiento y evitar la formación de malos olores, limpie el aparato cada cuatro semanas.



ADVERTENCIA!

- ▶ No limpie el aparato con cepillos duros, cepillos de alambre, detergente en polvo, gasolina, acetato de amilo, acetona y otras soluciones orgánicas similares, soluciones ácidas o alcalinas. Utilice un detergente especial para frigorífico a fin de evitar daños.
- ▶ No rocíe o enjuague el aparato durante la limpieza.
- ▶ No utilice un rociador de agua o vapor para limpiar el aparato.
- ▶ No limpie los estantes de vidrio fríos con agua caliente. Un cambio brusco de temperatura puede causar la ruptura del vidrio.
- ▶ No toque la superficie interna del compartimiento de almacenamiento del congelador, especialmente con las manos húmedas, ya que sus manos pueden quedar adheridas a la superficie.
- ▶ En caso de calentamiento, verifique el estado de los alimentos congelados.

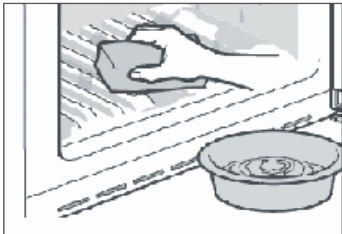

- ▶ Siempre mantenga limpia la junta de la puerta.
- ▶ Limpie el interior y los compartimientos del aparato con una esponja humedecida con agua tibia y un detergente neutral.
- ▶ Enjuague y seque con un paño suave.
- ▶ No limpie ninguna parte del aparato en un lavavajillas.
- ▶ Espere al menos 5 minutos antes de reiniciar el aparato ya que el arranque frecuente puede dañar el compresor.

Limpieza del depósito de agua (Solo los modelos con dispensador de agua)

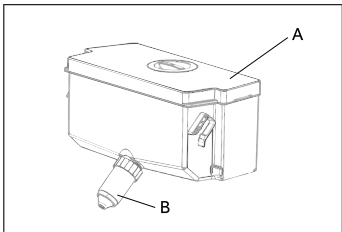

1. Saque el tanque de agua del aparato.
2. Retire la cubierta (A).
3. Desenrosque el grifo dispensador (B)
4. Limpie el grifo del tanque y el tanque con agua tibia y detergente líquido para platos. Asegúrese de que todo el jabón se enjuague.
5. Monte el grifo dispensador, cierre la cubierta y vuelva a colocar el tanque en el interior del aparato.

Descongelamiento

Este aparato tiene un proceso de descongelamiento automático de los compartimientos del frigorífico y el congelador. No debe seguir ningún procedimiento manual.

Reemplazo de las lámparas LED



ADVERTENCIA!

No reemplace la lámpara LED usted mismo, que solo debe ser reemplazada por el fabricante o el agente de servicio autorizado.

El aparato utiliza lámparas LED como fuente de luz, las que tienen un bajo consumo de energía y una larga vida útil. Si detecta alguna anomalía, comuníquese con el centro de atención al cliente. Consulte la sección ATENCIÓN AL CLIENTE.

Parámetros de la lámpara:

Modelo	Compartimento frigorífico		Congelador	
	Voltaje	Potencia máx	Voltaje	Potencia máx
A3FE742CMJ A3FE742CGBJ B3FE742CMJ B3FE742CMJW	12 V	10 W	12V	2 W
C3FE744CMJ C3FE744CWJ	12V	2 W	-	-

Juntas auxiliares de las puertas extraíbles

(Solo el modelo A3FE742CMJ y B3FE742CMJ/W
A3FE742CGBJ)

Hay seis juntas de las puertas auxiliares en el cajón del congelador superior e inferior.

1. Ubique las cinco juntas auxiliares de las puertas de los cajones superior e inferior del congelador.
2. Asegúrese de que las pestañas inclinadas estén dobladas hacia dentro al fijarlas.
3. Ubique la junta inferior del cajón superior como se indica.
4. Asegúrese de que la pestaña inclinada de esta junta esté doblada hacia abajo al fijarla.

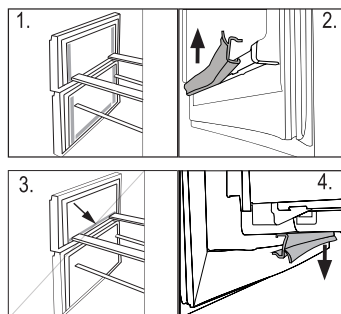

Comuníquese con el centro de atención al cliente para obtener estas juntas, al igual que las juntas de la puerta giratoria y de los cajones (consulte la tarjeta de la garantía).

Falta de uso durante un periodo prolongado

Si no se utiliza el aparato durante un periodo prolongado, y no utilizará la función vacaciones del frigorífico:

- ▶ Retire los alimentos.
- ▶ Vacíe y limpie el tanque de agua (solo en los modelos con dispensador de agua).
- ▶ Desconecte el cable de alimentación.
- ▶ Limpie el aparato como se describe anteriormente.
- ▶ Deje la puerta del frigorífico y los cajones del congelador abiertos para evitar la formación de malos olores.



Aviso

Solo apague el aparato de ser estrictamente necesario.

Movimiento del aparato

1. Retire todos los alimentos y desenchufe el aparato.
2. Asegure con cinta adhesiva los estantes y otras partes móviles del frigorífico y del congelador.
3. No incline el frigorífico más de 45° para evitar dañar el sistema de refrigeración.



ADVERTENCIA!

- ▶ No levante el aparato por sus manijas.
- ▶ Nunca coloque el aparato sobre el suelo en posición horizontal.

Puede solucionar muchos problemas usted mismo sin necesidad de conocimientos específicos. Si se presenta un problema, compruebe todas las posibilidades señaladas y siga las indicaciones que figuran a continuación antes de comunicarse con el servicio posventa. Consulte la sección ATENCIÓN AL CLIENTE.



ADVERTENCIA!

- ▶ Antes de realizar cualquier tarea de mantenimiento, apague el aparato y desconecte el cable de alimentación.
- ▶ El servicio técnico solo debe estar a cargo de electricistas calificados, ya que una reparación inadecuada puede causar daños importantes.
- ▶ Recorra solo al fabricante, su servicio técnico o similares personas capacitadas, para reemplazar un componente dañado y evitar así cualquier peligro.

Problema	Causa posible	Solución posible
El compresor no funciona.	<ul style="list-style-type: none"> • El enchufe no está conectado a la fuente de alimentación. • El aparato está en el ciclo de descongelamiento. 	<ul style="list-style-type: none"> • Conecte el aparato a la fuente de alimentación. • Esto es normal para un aparato con descongelación automática.
El aparato funciona con demasiada frecuencia o durante periodos demasiado prolongados.	<ul style="list-style-type: none"> • La temperatura interior o exterior es demasiado elevada. • El aparato ha estado desconectado de la fuente de alimentación durante un periodo de tiempo. • Una puerta o cajón del aparato no está bien cerrada. • Se abrió la puerta o cajón con demasiada frecuencia o durante demasiado tiempo. • El ajuste de temperatura del compartimiento del congelador es demasiado bajo. • La junta de la puerta o el cajón está sucia, gastada, resquebrajada o mal colocada. • No se garantiza la circulación de aire requerida. 	<ul style="list-style-type: none"> • En este caso, el aparato suele funcionar durante periodos más prolongados. • Normalmente, el aparato necesita entre 8 y 12 horas para enfriarse por completo. • Cierre la puerta o el cajón y asegúrese de que el aparato esté ubicado en una superficie nivelada y que no haya ningún alimento o envase que haga vibrar la puerta. • No abra la puerta o el cajón con demasiada frecuencia. • Ajuste la temperatura a un valor más elevado hasta lograr una temperatura del frigorífico satisfactoria. Se requieren 24 horas para estabilizar la temperatura del frigorífico. • Limpie la junta de la puerta o el cajón o comuníquese con el centro de atención al cliente para pedir su cambio. • Asegúrese que haya una ventilación adecuada.
La parte interior del frigorífico está sucia y/o con mal olor.	<ul style="list-style-type: none"> • El interior del frigorífico necesita una limpieza. • Se han guardado alimentos con un olor muy fuerte en el frigorífico. 	<ul style="list-style-type: none"> • Limpie el interior del frigorífico. • Envuelva los alimentos por completo.

Problema	Causa posible	Solución posible
No hay una temperatura lo suficientemente baja dentro del aparato.	<ul style="list-style-type: none"> • La temperatura está ajustada demasiado alta. • Se han guardado alimentos demasiado calientes. • Se ha guardado demasiada comida a la vez. • Los alimentos están guardados con muy poco espacio de separación. • Una puerta o cajón del aparato no está bien cerrada. • Se abrió la puerta o cajón con demasiada frecuencia o durante demasiado tiempo. 	<ul style="list-style-type: none"> • Vuelva a ajustar la temperatura. • Siempre deje que se enfríen los alimentos antes de guardarlos. • Siempre almacene pequeñas cantidades de alimentos. • Deje un espacio entre los alimentos para permitir la circulación de aire. • Cierre la puerta o el cajón. • No abra la puerta o el cajón con demasiada frecuencia.
Hay una temperatura demasiado baja dentro del aparato.	<ul style="list-style-type: none"> • La temperatura está ajustada demasiado baja. • Está activada la función de súper congelamiento o súper enfriamiento, o ha estado funcionando durante demasiado tiempo. 	<ul style="list-style-type: none"> • Vuelva a ajustar la temperatura. • Apague la función de súper congelamiento o súper enfriamiento.
Formación de humedad en el interior del compartimiento del frigorífico.	<ul style="list-style-type: none"> • El clima es demasiado cálido y húmedo. • Una puerta o cajón del aparato no está bien cerrada. • Se abrió la puerta o cajón con demasiada frecuencia o durante demasiado tiempo. • Se han dejado abiertos envases de alimentos o líquidos. 	<ul style="list-style-type: none"> • Aumente la temperatura. • Cierre la puerta o el cajón. • No abra la puerta o el cajón con demasiada frecuencia. • Deje enfriar los alimentos calientes a temperatura ambiente y tape los alimentos y líquidos.
Acumulación de humedad en la superficie exterior del frigorífico o entre la/s puerta/s y el cajón.	<ul style="list-style-type: none"> • El clima es demasiado cálido y húmedo. • La puerta o cajón no está bien cerrada. Se condensan el aire frío dentro del aparato y el aire cálido del exterior. 	<ul style="list-style-type: none"> • Esto es normal en climas húmedos y se modificará cuando baje la humedad. • Asegúrese de que la puerta o el cajón estén bien cerrados.
Mucho hielo y escarcha en el compartimiento del congelador.	<ul style="list-style-type: none"> • Los alimentos no estaban envasados de forma adecuada. • Una puerta o cajón del aparato no está bien cerrada. • Se abrió la puerta o cajón con demasiada frecuencia o durante demasiado tiempo. • La junta de la puerta o el cajón está sucia, gastada, resquebrajada o mal colocada. • Algún artículo dentro del aparato evita que se cierre bien la puerta o el cajón. 	<ul style="list-style-type: none"> • Siempre guarde los alimentos bien embalados. • Cierre la puerta o el cajón. • No abra la puerta o el cajón con demasiada frecuencia. • Limpie o reemplace la junta de la puerta o el cajón. • Cambie la posición de los estantes, los estantes de la puerta o los contenedores internos para permitir que se cierre la puerta o el cajón.

Problema	Causa posible	Solución posible
El aparato hace un ruido anormal.	<ul style="list-style-type: none"> • El aparato no está ubicado sobre una superficie nivelada. • El aparato está tocando algún objeto que se encuentra a su alrededor. 	<ul style="list-style-type: none"> • Ajuste las patas para nivelar el aparato. • Retire los objetos ubicados alrededor del aparato.
Debe escuchar un leve sonido similar al de agua que corre.	<ul style="list-style-type: none"> • - 	<ul style="list-style-type: none"> • Esto es normal.
Escuchará un bip de alarma.	<ul style="list-style-type: none"> • La puerta del compartimento de almacenamiento del frigorífico está abierta. • La temperatura en el congelador es demasiado alta. 	<ul style="list-style-type: none"> • Cierre la puerta o apague la alarma de forma manual. • Es normal que suene la alarma al encenderlo por primera vez debido a la temperatura relativamente elevada. Puede apagar la alarma de forma manual (consulte la sección USO).
Escuchará un tenue zumbido.	<ul style="list-style-type: none"> • El sistema de anticondensación está funcionando. 	<ul style="list-style-type: none"> • Esto evita la condensación y es normal.
La luz interior o el sistema de refrigeración no funcionan.	<ul style="list-style-type: none"> • El enchufe no está conectado a la fuente de alimentación. • La fuente de alimentación no está intacta. • La lámpara LED no funciona. 	<ul style="list-style-type: none"> • Conecte el aparato a la fuente de alimentación. • Revise la fuente de alimentación de la habitación. ¡Comuníquese con la empresa proveedora de energía eléctrica local! • Comuníquese con el servicio técnico para que cambien la lámpara.

Interrupción de la energía eléctrica

En caso de un corte de energía, el aparato debería mantener los alimentos refrigerados de forma segura durante aproximadamente 16 horas. Siga estos consejos durante una interrupción prolongada del suministro de energía eléctrica, especialmente en verano.

- ▶ Abra la puerta o los cajones lo menos posible.
- ▶ No coloque otros alimentos en el frigorífico durante el corte.
- ▶ Si se trata de un corte programado con aviso y el suministro de energía eléctrica estará interrumpido por más de 16 horas, prepare hielo y colóquelo en un contenedor en la parte superior del compartimento del frigorífico.
- ▶ Debe comprobar el estado de los alimentos de inmediato luego del corte de energía.
- ▶ Como se producirá un aumento de la temperatura dentro del frigorífico durante un corte de energía u otra falla, esto reducirá el periodo de almacenamiento y la calidad organoléptica de los alimentos. Puede consumir, cocinar o volver a congelar (en los casos en que sea adecuado) cualquier alimento que se descongele a la brevedad luego del corte para evitar daños a la salud.

Desembalaje



ADVERTENCIA!

- ▶ El aparato es pesado. Siempre mueva el aparato con al menos dos personas.
 - ▶ Mantenga todos los materiales de embalaje fuera del alcance de los niños y deséchelos de forma ecológica.
-
- ▶ Saque el aparato del embalaje.
 - ▶ Retire todos los materiales de embalaje.

Condiciones ambientales

La temperatura ambiente siempre debe estar entre los 10 °C y los 43 °C, ya que puede afectar a la temperatura dentro del aparato y su consumo de energía. No instale el aparato cerca de otros artefactos que emitan calor (hornos, frigoríficos), sin un aislamiento adecuado.

Puerta reversible

(Solo el modelo A3FE742CMJ, C3FE744CMJ y C3FE744CWJ
A3FE742CGBJ)

Antes de realizar la instalación definitiva del aparato, compruebe la posición correcta de la bisagra de la puerta. Consulte la sección PUERTA REVERSIBLE, de ser necesario.

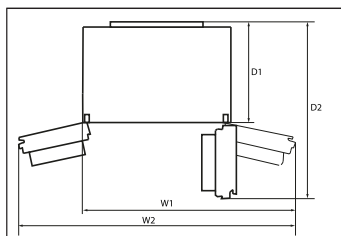

Requerimientos de espacio

Espacio requerido para abrir la puerta:

Modelo	Ancho del aparato en mm		Profundidad del aparato en mm	
	W1	W2	D1	D2
A3FE742CMJ A3FE742CGBJ C3FE744CMJ C3FE744CWJ	1100	-	700	1323
B3FE742CMJ B3FE742CMJW	-	1120	700	970

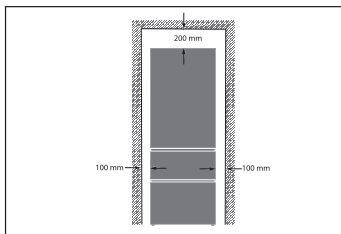

Sección transversal de ventilación

Para lograr una ventilación suficiente del aparato por razones de seguridad, debe observarse la información de las secciones transversales de ventilación requeridas.

Alineación del aparato

Coloque el aparato sobre una superficie plana y sólida.

1. Inclínelo levemente hacia atrás.
2. Fije las patas en el nivel adecuado.

Asegúrese de que haya una separación de la pared de al menos 100 mm en el lado de la bisagra para poder abrir la puerta de forma adecuada.

3. Puede comprobar la estabilidad del aparato golpeando ligeramente las diagonales de forma alterna. El leve vaivén debería ser igual en ambas direcciones. De lo contrario, se podría torcer la estructura y afectar el cierre hermético de las puertas. Una leve inclinación hacia atrás facilita el cierre de la puerta.

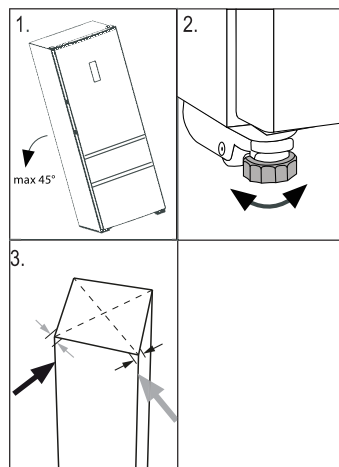

Tiempo de espera

El aceite de lubricación libre de mantenimiento está ubicado en la cápsula del compresor. Si se inclina el aparato durante el transporte, este aceite puede pasar al sistema de tuberías cerradas. Debe esperar 2 horas antes de conectar el aparato a la fuente de alimentación para que el aceite regrese a la cápsula.

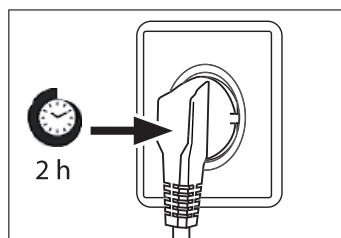

Conexión eléctrica

Antes de cada conexión, compruebe si:

- ▶ la fuente de alimentación, el toma corriente y los fusibles son adecuados, según la placa de especificaciones.
- ▶ el toma corriente tiene conexión a tierra y no se está usando ningún adaptador múltiple o cable prolongador eléctrico.
- ▶ el enchufe y el toma corriente son compatibles.

Conecte el enchufe a un toma corriente doméstico instalado de forma correcta.



ADVERTENCIA!

Para evitar riesgos, comuníquese con el centro de atención al cliente para solicitar el cambio de un cable eléctrico dañado (consulte la tarjeta de la garantía).

Puerta reversible

(Solo el modelo A3FE742CMJ, C3FE744CMJ y C3FE744CWJ A3FE742CGBJ)

Antes de conectar el aparato a la fuente de alimentación, compruebe si es necesario cambiar la orientación de la apertura de la puerta de derecha (como se entrega) a izquierda, en función del lugar donde instala el aparato y su uso.



ADVERTENCIA!

- ▶ El aparato es pesado. Necesita realizar esta tarea con dos personas.
- ▶ Antes de cualquier operación, desconecte el aparato de la fuente de alimentación.
- ▶ No incline el frigorífico más de 45° para evitar dañar el sistema de refrigeración.

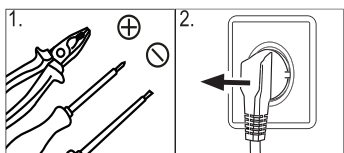

1. Asegúrese de tener las herramientas adecuadas.
2. Desconecte el aparato.

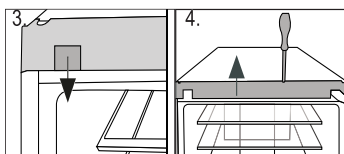

3. Extraiga los dispositivos de fijación de la cubierta
4. Extraiga la placa de recubrimiento de la estructura.

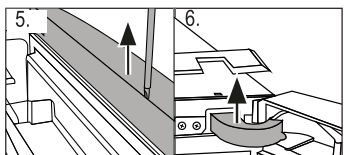

5. Extraiga la placa superior de la puerta.
6. Extraiga la cubierta de la bisagra.

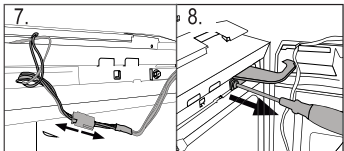

7. Desenchufe el cable de conexión.
8. Destornille la bisagra superior.

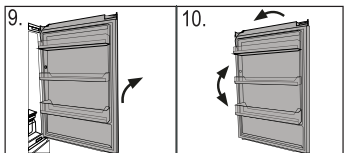

9. Levante la puerta con cuidado para retirarla de la bisagra inferior.
10. De vuelta la puerta y cambie la posición del barril de la bisagra en la parte inferior de la puerta.

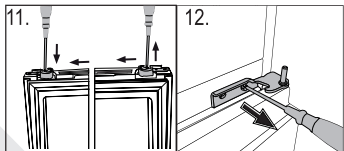

11. Mueva el tope de la puerta desde la posición actual al lado opuesto
12. Desatornille la bisagra inferior de la puerta superior.

13. Cambie las posiciones de los tapones obturadores y del tornillo en el costado de la puerta.

Los próximos pasos (a-f) solo son necesarios para el modelo C3FE744CMJ y C3FE744CWJ:

- a Retire la puerta inferior
 b Cambie las posiciones del tapón de cierre en la parte superior de la puerta inferior.
 c Cambie el tope de la puerta en la parte inferior de la puerta inferior desde la posición actual al lado opuesto
 d Destornille la bisagra inferior
 e Extraiga las nuevas bisagras de la bolsa de accesorios y atornille la bisagra inferior nueva al otro lado de apertura de la puerta
 f Levante la puerta con cuidado y colóquela sobre la bisagra inferior de forma tal que el pasador encaje en el barril de la bisagra.

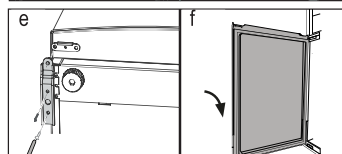
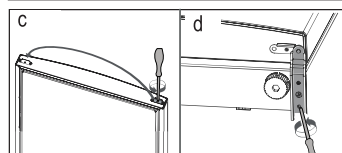
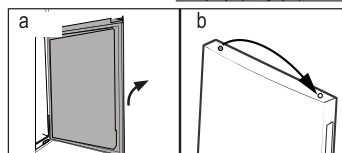
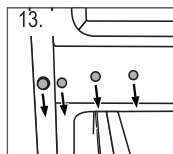

14. Extraiga las nuevas bisagras de la bolsa de accesorios y atornille la bisagra inferior nueva al otro lado de apertura de la puerta.

Solo para el modelo C3FE744CMJ y C3FE744CWJ:

Asegúrese de que el pivote entre en el barril de la bisagra de la puerta inferior.

15. Levante la puerta con cuidado y colóquela sobre la bisagra inferior de forma tal que el pasador encaje en el barril de la bisagra.
 16. Fije la bisagra superior con los tornillos.
 17. Pase el cable de conexión a través de la cubierta de la bisagra (incluida en la bolsa de accesorios) y colóquela sobre la bisagra.
 18. Enchufe el cable de conexión y ajústelo dentro de la apertura.
 19. Vuelva a colocar la placa de recubrimiento y la cubierta, ajústelas con los tornillos y vuelva a insertar los dispositivos de fijación (Vea la fig 3).

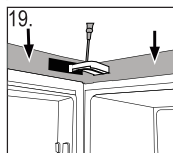
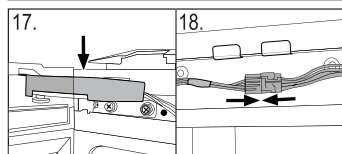
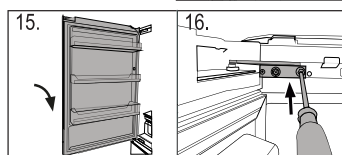
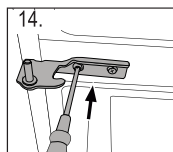

Una vez cambiada la dirección de apertura de la puerta, compruebe que los sellos herméticos de la puerta estén colocados de forma adecuada en la estructura y que todos los tornillos estén bien ajustados.

Ficha del producto conforme al Reglamento EU Núm. 1060/2010

Marca	Haier		
Identificador del modelo	A3FE742CMJ A3FE742CGBJ	B3FE742CMJ/W	C3FE744CMJ C3FE744CWJ
Categoría del modelo	frigorífico-congelador		
Clasificación energética	A++		
Consumo de energía anual (kWh/año) ¹⁾	313	311	321
Capacidad de almacenamiento del frigorífico (litros)	307	297	314
Capacidad de almacenamiento del congelador (litros) ****	129	129	136
Clasificación por estrellas	✱***		
Temperatura de otros compartimentos > 14 °C	No aplicable		
Sistema libre de escarcha	Si		
Mantenimiento del frío durante un corte de energía (en horas)	16		
Capacidad de congelamiento (kg/24 horas)	12		
Clase climática Este aparato ha sido diseñado para el uso en una temperatura ambiente entre 10 °C y 43 °C.	SN-N-ST-T		
Ruido acústico aéreo emitido (db(A) re 1pW)	38		
Tipo de construcción	Soporte independiente		

¹⁾ basado en los resultados de la prueba estándar de 24 horas. El consumo real de energía dependerá del uso y ubicación del aparato de refrigeración.

Datos técnicos adicionales

Voltaje / frecuencia	220-240V ~/ 50Hz
Corriente de entrada (A)	1.4
Fusible principal (A)	15
Refrigerante	R600a
Dimensiones (altura, ancho y profundidad en mm)	1905 /700/676

Atención al cliente

Recomendamos recurrir al centro de atención al cliente de Haier y utilizar repuestos originales. Si tiene un problema con su aparato, consulte primero la sección SOLUCIÓN DE PROBLEMAS.

Si no puede encontrar una solución en esta sección, comuníquese con

- ▶ su distribuidor local o
- ▶ nuestro centro europeo de atención telefónica (consulte los teléfonos que figuran a continuación) o
- ▶ con el área de servicios y asistencia técnica en www.haier.com, donde podrá activar un reclamo de servicio técnico y encontrar las preguntas más frecuentes.

Antes de contactar a nuestro servicio técnico, asegúrese de tener los siguientes datos disponibles. Puede encontrar la información en la tabla de especificaciones.

Modelo _____

Nro. de serie _____

Asimismo, compruebe la tarjeta de la garantía suministrada con el producto si éste aún está en garantía.

Centro europeo de atención telefónica		
País*	Nro. de teléfono	Costos
Haier Italia (IT)	199 100 912	
Haier España (ES)	902 509 123	
Haier Alemania (DE)	0180 5 39 39 99	<ul style="list-style-type: none"> • 14 ct/min. teléfono fijo • máx. 42 ct/min. teléfono celular
Haier Austria (AT)	0820 001 205	<ul style="list-style-type: none"> • 14,53 ct/min. teléfono fijo • máx. 20 ct/min. teléfono celular
Haier Reino Unido (UK)	0333 003 8122	
Haier Francia (FR)	0980 406 409	

* Para obtener información sobre otros países, ingrese a www.haier.com.

Haier Europe Trading S.r.l
 Branch Spain
 Pg. Garcia faria, 49-51
 08019 Barcelona



Manual do Utilizador

Frigorífico–Congelador

A3FE742CMJ

B3FE742CMJ

B3FE742CMJW

C3FE744CMJ

C3FE744CWJ

A3FE742CGBJ

PT

Haier

Obrigado por comprar um produto Haier.

Deve ler estas instruções cuidadosamente antes de usar o aparelho. As instruções contêm informação importante que o ajudará a obter o melhor do aparelho e assegurar a instalação segura, utilização e manutenção adequada.

Manter este manual em local conveniente para que o possa consultar sempre para a utilização segura e adequada do aparelho.

Se vender o aparelho, o oferecer, ou o deixar quando mudar de casa, ter certeza de também entregar este manual para o novo proprietário se familiarizar com o aparelho e as advertências de segurança.

Legenda

Advertência – Informação de Segurança Importante



Informação e dicas gerais



Informação ambiental



Eliminação

Ajude a proteger o ambiente e a saúde humana. Pôr a embalagem em contentores adequados para ser reciclada. Ajude a reciclar resíduos de aparelhos elétricos e eletrônicos. Não eliminar aparelhos marcados com este símbolo com o lixo doméstico. Levar o produto para a sua instalação de reciclagem local ou contactar o seu serviço municipal.

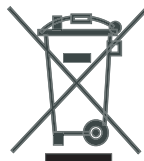

ADVERTÊNCIA!

Risco de lesão ou asfixia!

Refrigerantes e gases devem ser eliminados profissionalmente. Assegurar que a tubagem do circuito de refrigeração não está danificada antes de ser eliminado adequadamente. Desligar o aparelho da corrente elétrica. Cortar os cabos de alimentação e eliminá-los. Retirar as prateleiras e gavetas bem como os vedantes e pegas da porta, para evitar que crianças e animais fiquem perto do aparelho.

Utilização indicada.....	5
Segurança	6
Descrição do produto	10
Utilização.....	12
Equipamento	23
Cuidado e Limpeza.....	26
Resolução de problemas.....	29
Instalação	32
Dados Técnicos.....	36
Serviço ao Cliente	37



ATENÇÃO! Modelo B3FE742CMJ/W

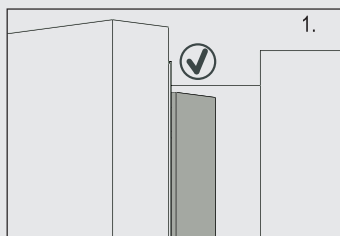

Quando fecha a porta, a barra da porta vertical na porta esquerda deve ser dobrada para dentro (1).

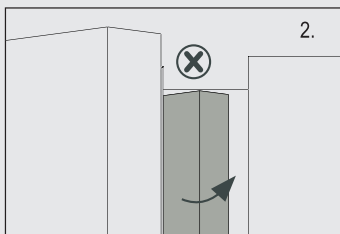

Se tentar fechar a porta esquerda e a barra vertical da mesma não se encontrar dobrada (2), deve em primeiro lugar dobrá-la, caso contrário a barra da porta baterá no eixo de fixação ou na porta do lado direita. Assim, ocorrerão danos no deslizamento da porta ou uma fuga.

Existe uma linha de aquecimento no interior da barra da porta vertical. A temperatura da superfície aumentará ligeiramente, o que é norma e que não afetará o funcionamento do frigorífico.

Utilização prevista

Este aparelho é indicado para refrigerar e congelar alimentos. Foi concebido exclusivamente para utilização no interior seco de casa. Não está previsto para utilização comercial ou industrial.

Não são permitidas alterações ou modificações ao aparelho. Utilização não indicada pode causar perigos e perda de solicitação de garantia.

Normas e diretivas



Este produto cumpre os requisitos de todas as diretivas CE aplicáveis com as normas harmonizadas correspondentes, previstas pela marca CE.

Acessórios

Verificar os acessórios e literatura em conformidade com esta lista:

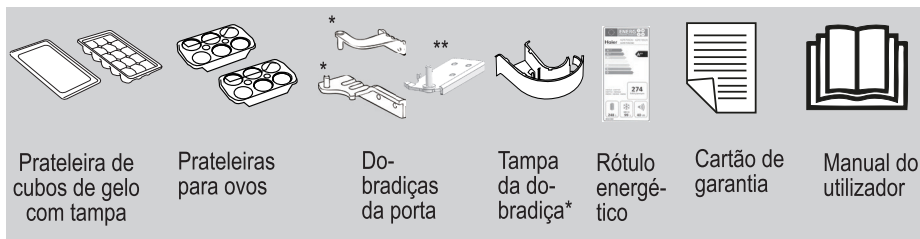

* Apenas modelo A3FE742CMJ, C3FE744CMJ e C3FE744CWJ
A3FE742CGBJ.

** Apenas modelos C3FE744CMJ e C3FE744CWJ.



Observação

Devido a alterações técnicas e modelos diferentes, as ilustrações neste manual podem diferir do seu modelo.

Estas instruções são destinadas a garantir a sua segurança pessoal e a proteger o aparelho de danos e deve ser lido cuidadosamente antes da instalação e da utilização.

Antes de ligar o aparelho pela primeira vez deve...

- ▶ assegurar que não há danos de transporte.
- ▶ assegurar que toda a embalagem é retirada e mantida fora do alcance das crianças.
- ▶ aguardar pelo menos duas horas antes de instalar o aparelho de modo a garantir que o circuito refrigerante é totalmente eficiente.
- ▶ manusear o aparelho sempre com pelo menos duas pessoas porque é pesado.
- ▶ instalar o aparelho num espaço bem ventilado. Garantir espaço de pelo menos 20 cm por cima e 10 cm à volta do aparelho. Instalar e nivelar o aparelho numa zona adequada ao seu tamanho e utilização.
- ▶ manter as aberturas de ventilação no aparelho ou na estrutura embutida sem obstrução.
- ▶ assegurar que a informação elétrica na chapa de características está de acordo com fonte de alimentação. Se não for, contactar um electricista.
- ▶ considerar que o aparelho funciona com uma fonte de alimentação de 220~240 VAC/50 Hz. Flutuação de tensão anormal pode fazer com que o aparelho não arranque ou não funcione corretamente e danificar o controlo de temperatura ou o compressor, originado também ruído anormal. Para eliminar a flutuação anormal sugere-se que use um regulador automático.
- ▶ usar uma tomada com ligação à terra para a fonte de alimentação que seja acessível facilmente. O aparelho deve ser ligado à terra.
- ▶ **Apenas para RU:** O cabo de alimentação do aparelho está equipado com uma ficha de 3 fios (com terra) que se adapta a uma tomada padrão de 3 fios (com terra). Nunca cortar ou desmontar o terceiro pin (com terra). Depois do aparelho estar instalado, a ficha deve estar acessível.
- ▶ assegurar que a ficha é facilmente acessível.
- ▶ garantir que o cabo de alimentação não está preso pelo frigorífico. Não pisar no cabo de alimentação.



ADVERTÊNCIA!

Assegurar que não danifica o cabo elétrico e a ficha. Se danificado apenas deve ser substituído pelo fabricante ou agente de assistência autorizado.

Antes de ligar o aparelho pela primeira vez não deve...

- x instalar o aparelho à luz solar direta ou perto de superfícies quentes (p.ex. fogões, aquecedores).
- x danificar o circuito de refrigeração. Se estiver danificado, não utilizar o aparelho.
- x usar adaptadores multi-fichas ou cabos de extensão.

Durante a utilização diária deve...

- ▶ assegurar que este equipamento apenas é usado por crianças a partir de 8 anos e mais e por pessoas com capacidades físicas, sensoriais ou mentais reduzidas ou com falta de experiência e conhecimento, se forem supervisionados ou lhes tiver sido dada instrução de como utilizar o equipamento de uma forma segura e entender os riscos envolvidos.
- ▶ manter as crianças com menos de 3 anos afastadas do aparelho a menos que estejam supervisionadas constantemente.
- ▶ assegurar que as crianças não brincam com o aparelho.
- ▶ assegurar que as crianças são supervisionadas se fizerem limpeza e manutenção.
- ▶ segurar a ficha, não o cabo, quando desligar o aparelho.
- ▶ substituir o cabo de alimentação apenas pelo fabricante, pelo seu agente de assistência ou uma pessoa igualmente qualificada de modo a evitar algum perigo.
- ▶ seguir estas instruções se gás de carvão ou outro gás inflamável é libertado junto ao aparelho: desligar a válvula do gás libertado, abrir as portas e janelas e não desligar ou ligar o cabo de alimentação do aparelho ou de qualquer outro aparelho .
- ▶ abrir e fechar as portas apenas com as pegas. O espaço entre as portas e o armário é muito estreito. Não estender as suas mãos nestas zonas para evitar apertar os seus dedos. Abrir ou fechar as portas do frigorífico apenas quando não há crianças em posição ao alcance do movimento da porta.
- ▶ desligar o aparelho da fonte de alimentação antes de realizar qualquer manutenção de rotina. Esperar pelo menos 5 minutos antes de reiniciar o aparelho, pois frequentes arranques podem danificar o compressor.
- ▶ eliminar a sujidade na parte de trás do aparelho pelo menos uma vez por ano para evitar perigo de incêndio, bem como aumento do consumo de energia.

- ▶ notar que o produto está concebido para funcionar numa faixa de ambiente específico entre 10 e 43 °C. O aparelho pode não funcionar corretamente se for deixado por um longo período a uma temperatura acima ou abaixo do intervalo indicado.
- ▶ verificar a condição dos alimentos se tiver havido um aquecimento no frigorífico.
- ▶ usar apenas água potável com os modelos com dispensador de água.

Durante a utilização diária não deve...

- x definir temperatura baixa desnecessariamente no compartimento frigorífico. Podem ocorrer temperaturas negativas em definições elevadas. Atenção: As garrafas podem explodir.
- x guardar no aparelho medicamentos que precisem de temperatura de armazenamento exata ou agentes bacterianos ou químicos.
- x guardar líquidos em garrafas ou latas (além de elevada percentagem de espirituosos) especialmente bebidas carbonatadas no congelador, pois podem explodir durante o congelamento.
- x colocar artigos instáveis (objetos pesados, recipientes cheios de água) em cima do aparelho, para evitar danos pessoais causados por queda ou choque elétrico causado pelo contato com água.
- x puxar pelas prateleiras da porta. A porta deve ser puxada inclinada, a prateleira para garrafas deve ser puxada para fora, ou o aparelho pode tombar.
- x danificar o circuito de refrigeração. Se estiver danificado, não utilizar o aparelho.
- x pisar na porta ou gaveta do compartimento de armazenamento do congelador.
- x tocar na superfície interior do compartimento de armazenamento do congelador quando está a funcionar, especialmente com as mãos molhadas, pois as suas mãos podem congelar à superfície.
- x tocar em alimentos congelado com as mãos molhadas (usar luvas). Especialmente não comer sorvetes imediatamente depois de os retirar do compartimento congelador. Há o risco de congelar ou a formação de bolhas por gelo. **PRIMEIROS socorros:** pôr imediatamente sob água corrente fria. Não retirar!
- x raspar geada e gelo com objetos cortantes. Não usar pulverizadores, aquecedores elétricos como aquecedor, secador de cabelo, limpeza a vapor ou outras fontes de calor, a fim de evitar danos às peças de plástico.

- x limpar o aparelho com escovas duras, escovas de aço, detergente em pó, gasolina, acetato de amilo, acetona e soluções orgânicas semelhantes, ácido ou soluções alcalinas. Deve limpar com detergente de frigorífico especial para evitar danos.
- x pulverizar ou enxaguar o aparelho durante a limpeza.
- x usar pulverizador ou vaporizador de água para limpar o aparelho.
- x limpar as prateleiras de vidro frias com água quente. Mudança de temperatura súbita pode provocar a quebra do vidro.
- x usar aparelhos elétricos no interior do compartimento de armazenamento de alimentos do aparelho, a menos que sejam do tipo recomendado pelo fabricante.
- x tentar reparar o aparelho autonomamente. Em caso de reparação deve contactar o nosso serviço ao cliente.

**ADVERTÊNCIA!**

Não guardar ou usar materiais inflamáveis, explosivos ou corrosivos no aparelho ou na sua proximidade.

Informação do gás refrigerante**ADVERTÊNCIA!**

O aparelho contém o refrigerante inflamável ISOBUTANO (R600a). Assegurar que o circuito refrigerante não foi danificado durante o transporte ou instalação. Libertação de refrigerante pode causar danos nos olhos ou detonação. Se ocorreu um dano, manter afastado de fontes de fogo abertas, ventilar bem a divisão, não ligar ou desligar os cabos de alimentação do aparelho ou qualquer outro aparelho. Informar o serviço ao cliente.

No caso do contato dos olhos com o refrigerante, enxaguá-los imediatamente sob água corrente e contactar o especialista de olhos imediatamente.

Descrição do produto

PT

Modelo A3FE742CMJ
A3FE742CGBJ

Modelo B3FE742CMJ

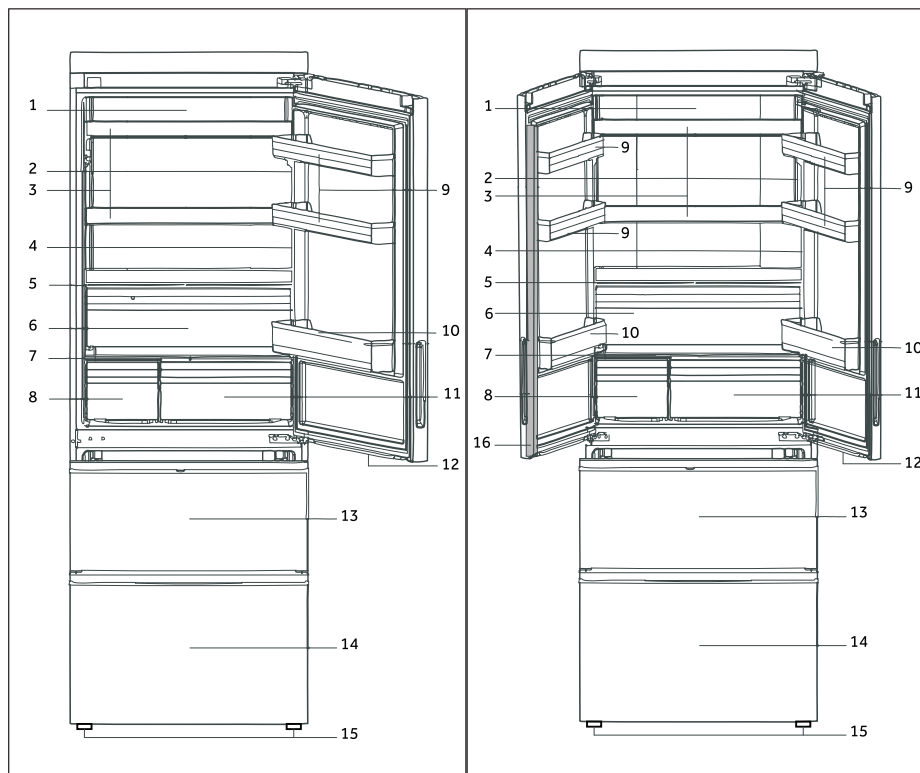

- | | | | |
|---|--|----|---|
| 1 | Lâmpada LED do frigorífico | 10 | Prateleira inferior da porta |
| 2 | Placa de caraterísticas | 11 | Caixa Minha Zona |
| 3 | Prateleiras de vidro | 12 | Lâmpada LED da gaveta do congelador |
| 4 | O.K. - indicador de temperatura (opcional) | 13 | Gaveta de armazenamento superior do congelador com prateleira de pré-congelamento |
| 5 | Tampa da caixa para frutas e vegetais | 14 | Gaveta de armazenamento inferior do congelador com prateleira de pré-congelamento |
| 6 | Caixa para frutas e vegetais | 15 | Pé ajustável |
| 7 | Tampa de vidro da Minha Zona | 16 | Barra da porta |
| 8 | Caixa especial | | |
| 9 | Prateleira superior da porta | | |

Modelo B3FE742CMJW

Modelos C3FE744CMJ e C3FE744CWJ

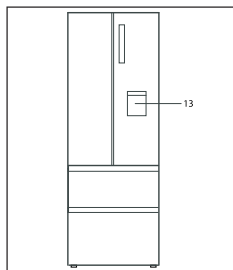
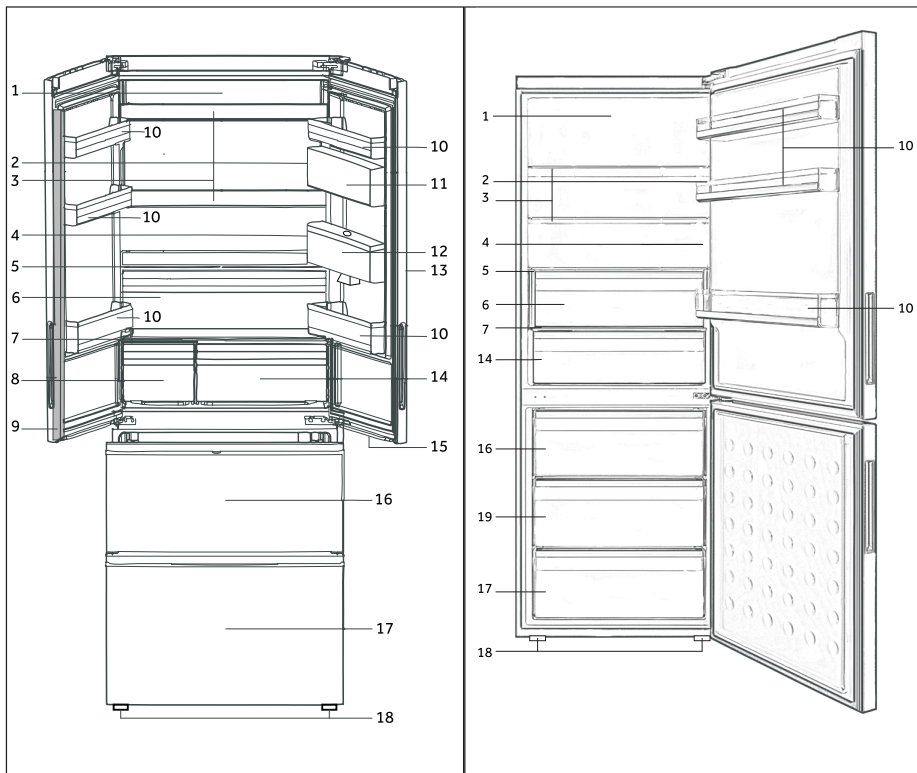

Mod. B3FE742CMJW

- | | | | |
|----|--|----|--|
| 1 | Lâmpada LED do frigorífico | 11 | Caixa de vedagem |
| 2 | Placa de características | 12 | Depósito de água |
| 3 | Prateleiras de vidro | 13 | Dispensador de água |
| 4 | O.K. - indicador de temperatura (opcional) | 14 | Caixa Minha Zona |
| 5 | Tampa da caixa para frutos e vegetais | 15 | Lâmpada LED da gaveta do congelador |
| 6 | Caixa para frutos e vegetais | 16 | Gaveta superior de armazenamento do congelador |
| 7 | Tampa de vidro da Minha Zona | 17 | Gaveta inferior de armazenamento do congelador |
| 8 | Caixa especial | 18 | Pé ajustável |
| 9 | Barra da porta | 19 | Gaveta intermédia de armazenamento do congelador |
| 10 | Prateleira da porta | | |

Antes da primeira utilização

- ▶ Remover todos os materiais de embalagem, mantê-los foras do alcance das crianças e eliminá-los de forma ecológica.
- ▶ Limpar o interior e exterior do aparelho com água e um detergente suave antes de lá colocar qualquer alimento.
- ▶ Depois do aparelho ter sido nivelado e limpo, esperar pelo menos 2 horas antes de o ligar à fonte de alimentação. Consultar a secção **INSTALAÇÃO**.
- ▶ Pré-arrefecer os compartimentos em definições elevadas antes de colocar alimentos. A função Super Frio e Super Congelamento ajuda a arrefecer os compartimentos rapidamente.
- ▶ As temperaturas do frigorífico e do congelador são automaticamente definidas para 5 °C e -18 °C respetivamente. Estas são as definições recomendadas. Se pretendido, pode alterar estas temperaturas manualmente. Debe consultar **FUNÇÕES**.

Painel de controlo

Modelos A3FE742CMJ e B3FE742CMJ/W
A3FE742CGBJ

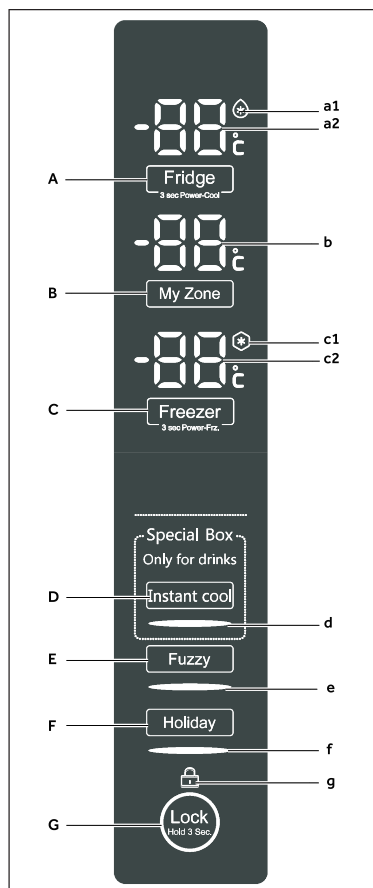
**Botões:**

- A Seletor do frigorífico
- B Seletor da Minha Zona
- C Seletor do congelador
- D Seletor caixa especial/frio instantâneo
- E Seletor de modo inteligente
- F Seletor de modo férias
- G Seletor bloqueio de painel
- H Seletor de função de desligamento do frigorífico

Modelos C3FE744CMJ e C3FE744CWJ

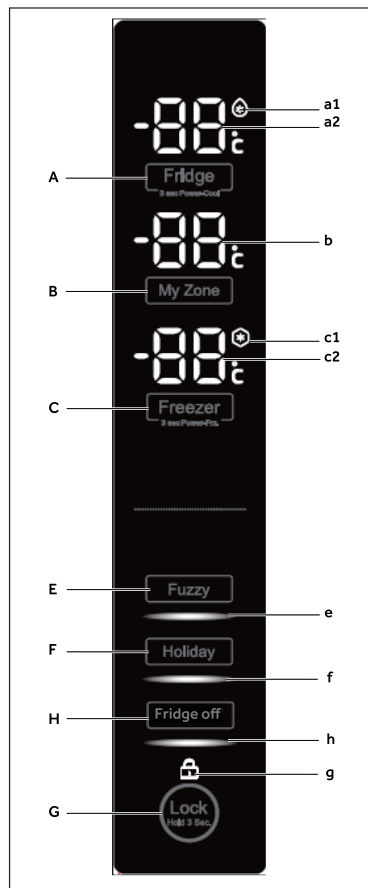
**Indicadores:**

- a1 Função super frio
- a2 Temperatura do frigorífico
- b Temperatura Minha Zona
- a1 Função super congelamento
- c2 Temperatura do congelador
- d Função frio instantâneo
- e Modo inteligente
- f Modo férias
- g Bloqueio de painel
- h Função de desligamento do frigorífico

Teclas sensíveis

Os botões no painel de controlo são teclas sensíveis, que respondem quando toca suavemente com o dedo.

Ligar/desligar o aparelho

O aparelho fica a funcionar assim que é ligado à fonte de alimentação.

Quando o aparelho é ligado pela primeira vez, o indicador "c2" fica a piscar no visor até que a temperatura atinja -5 °C ou depois de 1 hora a funcionar. As temperaturas exibidas em "a2", "b" e "c2" mostrarão as temperaturas atuais no compartimento.



Observação

- ▶ O aparelho é predefinido para as temperaturas recomendadas de 5°C (frigorífico) e - 18°C (congelador). Em condições ambientais normais não precisa de definir uma temperatura.
- ▶ Quando o aparelho é ligado depois de desligado da fonte de alimentação elétrica, demorará até 12 horas a atingir as temperaturas corretas.

Esvaziar o aparelho antes de o desligar. Para desligar o aparelho, retirar o cabo de alimentação da tomada.

Modo em espera

O visor desliga automaticamente 30 segundos depois de premir uma tecla. O visor bloqueará automaticamente. Acende automaticamente quando premir qualquer tecla ou abrir a porta (O alarme não ilumina o visor).

Selecionar o modo de funcionamento

Deve precisar de selecionar um dos dois modos seguintes para definir o aparelho:

1) Modo inteligente

No modo inteligente, o aparelho pode ajustar a definição de temperatura de acordo com a temperatura ambiente e mudança de temperatura no aparelho. Se não tiver requisitos especiais, recomendamos a utilização do modo inteligente (consultar MODO INTELIGENTE).

2) Modo de ajuste manual:

Se quer ajustar manualmente a temperatura do aparelho de modo a guardar um alimento em particular, pode definir a temperatura através do botão de ajuste da temperatura (consultar AJUSTAR A TEMPERATURA).

Bloquear/Desbloquear o painel

- ▶ Premir o botão “G” durante 3 segundos para bloquear todos os elementos do painel contra a ativação. O indicador “g” relacionado é agora exibido.
- ▶ Para desbloquear premir o botão de novo.



Observação

O painel de controlo é bloqueado automaticamente se não for premido qualquer botão durante 30 segundos. Para quaisquer definições o painel de controlo deve estar desbloqueado.

Alarme de abertura da porta/gaveta

Quando a porta do frigorífico ou a gaveta do congelador estiver aberta durante mais de 3 minutos, soará o alarme de abertura da portas/gaveta. O alarme pode ser silenciado quer fechando a porta/gaveta quer premindo o painel de controlo. Se a porta/gaveta estiver aberta durante mais de 7 minutos, a luz interior do frigorífico/sob a porta de frigorífico e a iluminação do painel de controlo desligam automaticamente.

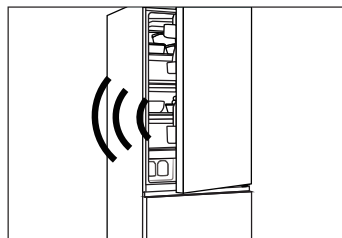

Ajustar a temperatura

As temperaturas interiores são influenciadas pelos seguintes fatores:

- ▶ Temperatura ambiente
- ▶ Frequência de abertura da porta
- ▶ Quantidade de alimentos guardados
- ▶ Instalação do aparelho

Ajustar a temperatura do frigorífico

1. Desbloquear o painel se estiver bloqueado.
2. Premir o botão „A“ (Frigorífico) para selecionar o compartimento frigorífico. O indicador „a2“ está a piscar.
3. Premir o botão “A” para definir a temperatura do frigorífico. A temperatura aumenta em seqüências de 1°C de um mínimo de 2°C até ao máximo de 8°C, mudando de novo para 2°C quando premido de novo. A temperatura ótima no frigorífico é de 5°C. Temperaturas mais baixas significam consumo de energia desnecessário.
4. Premir qualquer tecla exceto „A“ para confirmar, ou as definições confirmam-se automaticamente depois de 5 segundos. O indicador „a2“ pára de piscar

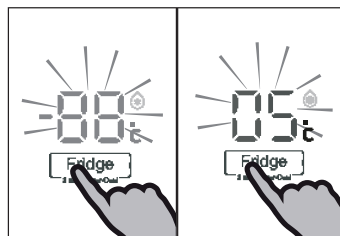

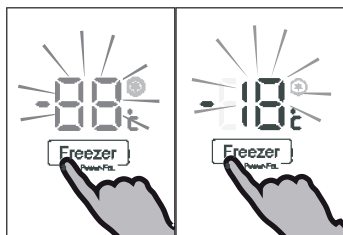

Ajustar a temperatura do congelador

1. Desbloquear o painel se estiver bloqueado.
2. Premir o botão „C“ (Congelador) para selecionar o compartimento congelador. O indicador „c2“ está a piscar.
3. Premir o botão „C“ (Congelador) para selecionar o compartimento congelador.

A temperatura aumenta em sequências de 1°C de um mínimo de -16°C até ao máximo de -24°C, mudando de novo para -16°C quando premido de novo.

A temperatura ótima no congelador é de -18°C. Temperaturas mais baixas significam consumo de energia desnecessário.

4. Premir qualquer tecla exceto „C“ (Congelador) para confirmar, ou as definições confirmam-se automaticamente depois de 5 segundos. O indicador „c2“ pára de piscar.

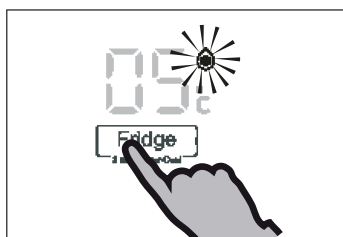

Função super frio

Ligar a função Super frio se for guardada uma grande quantidade de alimentos (por exemplo depois da compra). A função Super frio acelera o arrefecimento de alimentos frescos e protege os alimentos já guardados de aquecimento indesejável. A temperatura definida de fábrica é + 2 °C.

1. Desbloquear o painel se estiver bloqueado.
2. Premir o botão „A“ (Frigorífico) durante 3 segundos. O indicador „a1“ acende e a função está ativada.
3. Com a mesma operação pode sair da função super frio.



Observação

Esta função será desativada automaticamente após 3 horas.



Função super congelamento

Os alimentos frescos devem ser congelados tão rapidamente quanto possível até ao núcleo. Isto preserva o melhor valor nutricional, aparência e sabor. A função Super congelamento acelera o congelamento de alimentos frescos e protege os alimentos já guardados de aquecimento indesejável. Se precisar de congelar uma grande quantidade de alimentos uma vez, é recomendado definir a função Super congelamento 24h antes da utilização do espaço congelador.

1. Desbloquear o painel se estiver bloqueado.
2. Premir o botão „C“ (Congelador) durante 3 segundos. O indicador „c1“ acende e a função está ativada.
3. Com a mesma operação pode sair da função super congelamento.

i Observação

A função Super congelamento desligará automaticamente após 56 horas. O aparelho fica então a funcionar à temperatura definida previamente.

Caixa Minha Zona

O compartimento frigorífico está equipado com a caixa Minha Zona. Em conformidade com as exigências de armazenamento dos alimentos, a temperatura mais adequada pode ser seleccionada para obter o valor nutricional ótimo dos alimentos. A temperatura de armazenamento pode ser ajustada entre -3°C e 5°C .

- ▶ $+2^{\circ}\text{C}$ ~ 5°C é adequado para guardar vegetais e fruta,
- ▶ -2°C ~ -2°C é adequado para guardar peixe frescos, carne e alimentos cozinhados por 1-2 dias
- ▶ -3°C pode descongelar os alimentos congelados, depois de descongelar os alimentos estarão congelados em parte, conveniente para cortar e cozinhar

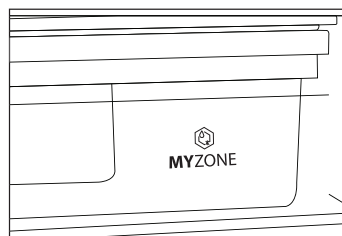

i Observação

- ▶ Devido a diferentes teores de água da carne, alguma carne com mais humidade ficará congelada a temperaturas abaixo de 0°C . Assim, a carne "cortada imediatamente" deve ser guardada na caixa Minha Zona, com temperaturas mín. de 0°C .
- ▶ Frutos sensíveis ao frio como ananás, abacate, bananas, toranjas e vegetais tais como batatas, berinjelas, feijões, pepinos, abobrinha e tomates e queijo não devem ser guardados na caixa Minha Zona.

Ajustar a temperatura da caixa Minha Zona

1. Desbloquear o painel se estiver bloqueado.
2. Premir o botão "B" (Minha Zona) para seleccionar a caixa Minha Zona. O indicador "b" está a piscar.
3. Premir o botão "B" (Minha Zona) para definir a temperatura da caixa Minha Zona. A temperatura aumenta em sequências de 1°C de um mínimo de -3°C até ao máximo de 5°C , mudando de novo para -3°C quando premido de novo.
4. Premir qualquer tecla exceto "B" (Minha Zona) para confirmar, ou as definições confirmam-se automaticamente depois de 5 segundos. O indicador "b" pára de piscar.

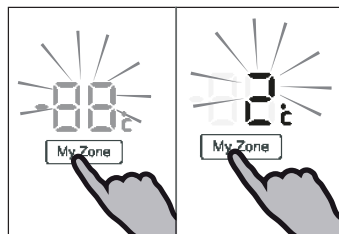

i Observação

O número de definição da temperatura de armazenamento da Minha Zona não pode ser superior ao número de definição da temperatura do frigorífico.



Função frio instantâneo (Caixa Especial) (Apenas mod. A3FE742CMJ e B3FE742CMJ/W A3FE742CGBJ)

Na função frio instantâneo, pode arrefecer bebidas rapidamente, que são guardadas na caixa especial, da temperatura ambiente para uma temperatura refrescante em 30 minutos, a função desativa-se após 30 minutos, depois a temperatura do compartimento é definida entre 0 °C e 5 °C, indicada para guardar bebidas. A temperatura da caixa especial será influenciada pela definição da temperatura do frigorífico.

- ▶ Desbloquear o painel se estiver bloqueado.
- ▶ Premir o botão "D" (Frio instantâneo) para selecionar a Caixa Especial. O indicador "d" acende e a função está ativada.
- ▶ Com a mesma operação pode sair da função frio instantâneo manualmente.

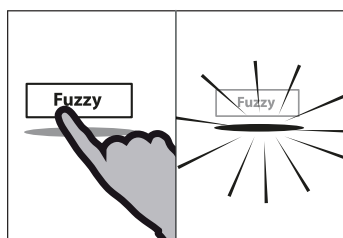

Modo inteligente

No modo Inteligente, o aparelho pode ajustar a definição de temperatura de acordo com a temperatura ambiente e mudança de temperatura no aparelho. Esta função é totalmente de mãos livres.

- ▶ Desbloquear o painel se estiver bloqueado.
- ▶ Premir o botão "E" (Inteligente).
- ▶ O indicador "e" acende e a função está ativada.
- ▶ A função pode ser desativada premindo de novo o botão "E" (Inteligente) ou executando qualquer outra definição.

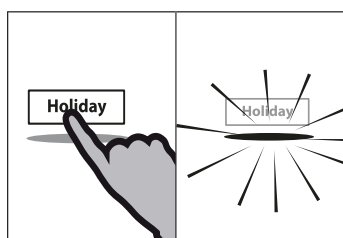

Função férias

Esta função define a temperatura do frigorífico para 17°C permanentemente.

Isto permite manter a porta do frigorífico vazia fechada sem causar odor ou mofo - durante um longa ausência (p.ex. durante as férias). O compartimento congelador está livre para a sua definição.

- ▶ Desbloquear o painel se estiver bloqueado.
- ▶ Premir o botão F (Férias).
- ▶ O indicador f acende e a função está ativada.
- ▶ A função pode ser desativada premindo de novo o botão F (Férias) ou definindo a temperatura do frigorífico ou executando qualquer outra definição.



ADVERTÊNCIA!

Durante a função férias não deve guardar alimentos no compartimento frigorífico. A temperatura de 17 °C é demasiado elevada para guardar alimentos.

Função de desligamento do frigorífico (Apenas modelos C3FE744CMJ e C3FE744CW)

Esta função desliga o frigorífico. Isto não tem qualquer efeito no compartimento do congelador

1. Desbloquear o painel se estiver bloqueado.
2. Premir o botão "H" (Desligar frigorífico) para selecionar a função desligamento do frigorífico. O indicador "h" acende e a função está ativada.
3. Com a mesma operação pode sair da função desligamento do frigorífico manualmente.

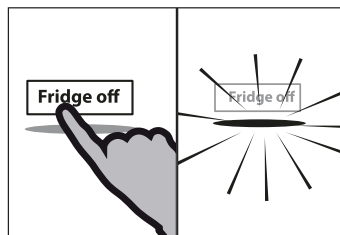

ADVERTÊNCIA!

- ▶ Esvaziar o aparelho antes de o desligar.
- ▶ Manter a porta do compartimento do frigorífico aberta, quando a função desligamento do frigorífico estiver ativada, de modo a impedir a formação de odores ou bolor.

Dispensador de água (Apenas modelos com dispensador de água)

Com o dispensador de água a água potável fria pode ser da torneira)

O depósito da água deve ser limpo antes da primeira utilização (consultar CUIDADOS E LIMPEZA)

Encher o depósito de água



ADVERTÊNCIA!

Usar apenas água potável.

1. Assegurar que o depósito da água está corretamente introduzido (consultar EQUIPAMENTO)
2. Rodar e levantar a tampa redonda (A) e encher o depósito com água potável fresca.
3. Encher de água apenas até à marcação (1,8l); dado poder ser derramada quando a porta abre e fecha.
4. Fechar a tampa redonda até que esta encaixe na posição.

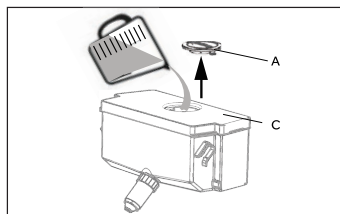

Observação

- ▶ Antes de voltar a encher eliminar a água residual e limpar o depósito da água.
- ▶ Quando não necessitar de água durante um longo período de tempo, deve esvaziar o mesmo e encaixar o depósito limpo.
- ▶ A tampa (C) no depósito da água é adicionalmente usado para poupar energia. Se não pretender obter água a partir do dispensador de água durante um longo período de tempo, deve no entanto, instalar a tampa para um melhor isolamento e para poupança de energia.

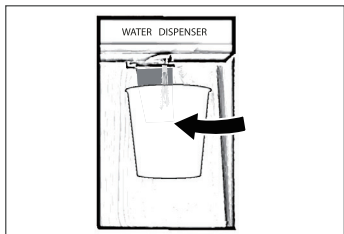

Obter água a partir do dispensador

1. Colocar um copo por baixo da saída da água.
2. Empurrar suavemente a alavanca do dispensador de água com o copo.

Assegurar que o copo está alinhado com o dispensador para impedir os salpicos de água.



Dicas para poupar energia

- ▶ Assegurar que o aparelho está devidamente ventilado (consultar INSTALAÇÃO).
- ▶ Não instalar o aparelho à luz solar direta ou perto de superfícies quentes (p.ex. fogões, aquecedores).
- ▶ Evitar temperatura baixa desnecessariamente no aparelho. O consumo de energia aumenta se é definida a temperatura mais baixa no aparelho.
- ▶ Funções como SUPER FRIO ou SUPER CONGELAMENTO consomem mais energia.
- ▶ Deixar os alimentos quentes arrefecerem antes de os colocar no aparelho.
- ▶ Abrir a porta do aparelho tão pouco e tão brevemente quanto possível.
- ▶ Não encher demasiado o aparelho para evitar obstruir o fluxo de ar.
- ▶ Evitar ar dentro da embalagem de alimento.
- ▶ Manter os vedantes da porta limpos pois isto deixa a porta fechar corretamente sempre.
- ▶ Descongelar alimentos congelados no compartimento de armazenagem do frigorífico.

Dicas para guardar alimentos frescos

Guardar no compartimento frigorífico

- ▶ Manter a temperatura do seu frigorífico abaixo dos 5°C.
- ▶ Alimentos quentes devem ser arrefecidos para a temperatura ambiente antes de guardar no aparelho.
- ▶ Alimentos guardados no frigorífico devem ser lavados e secos antes de guardar
- ▶ Alimentos para serem guardados devem ser vedados adequadamente para evitar alterações de odor ou sabor.
- ▶ Não guardar quantidades excessivas de alimentos. Deixar espaços entre os alimentos para permitir que o ar frio flua à sua volta, para um arrefecimento melhor e mais homogéneo.
- ▶ Alimentos comidos diariamente devem ser guardados à frente na prateleira.
- ▶ Deixar um espaço entre os alimentos e as paredes interiores, permitindo que o ar flua. De modo especial não guardar os alimentos contra a parede de trás: os alimentos podem congelar contra esta parede. Evitar o contato direto dos alimentos (especialmente alimentos oleosos e ácidos) com o revestimento interior, pois o óleo/ácido podem corroer o revestimento interior. Limpar a sujidade oleosa/ácida sempre que a encontrar.
- ▶ Descongelar alimentos congelados no compartimento de armazenagem do frigorífico. Desta forma, pode usar os alimentos congelados para diminuir a temperatura no compartimento e poupar energia.
- ▶ O processo de envelhecimento de frutas e legumes, como curgetes, melão, papaia, banana, ananás, etc., podem ser acelerado no frigorífico. Portanto, não é aconselhável guardá-los no frigorífico. No entanto, o amadurecimento dos frutos fortemente verdes pode ser promovido por um determinado período. Cebola, alho, gengibre e outros tubérculos também devem ser guardados à temperatura ambiente.
- ▶ Odores desagradáveis dentro do frigorífico são um sinal de que algo foi derramado e é necessária limpeza. Consultar CUIDADO E LIMPEZA.
- ▶ Alimentos diferentes devem ser colocados em zonas diferentes de acordo com as suas propriedades:

Alimento	Localização
Manteiga, queijo	Prateleira superior da porta
Ovos	Prateleira da porta
Fruta, vegetais, salada	Caixa de fruta e vegetais ou Minha Zona (2°C ~ 5°C)
Carne, salsichas, queijo, leite	Zona inferior (prateleira inferior / cobertura sobre a caixa para fruta e vegetais)
Produtos diários, conservas, latas	Zona superior ou prateleira da porta
Bebidas, garrafas, tubos	Prateleira da porta
Carne fresca, peixe fresco, salsichas, alimentos cozinhados	Caixa Minha Zona (-2°C ~ 2°C)
Bebidas	Caixa especial com função frio instantâneo (Apenas modelos A3FE742CMJ e B3FE742CMJ/W A3FE742CGBJ)

Armazenamento no compartimento congelador

- ▶ Manter a temperatura do congelador em -18°C .
- ▶ 24 horas antes de congelar ligar a função Super congelamento; - para pequenas quantidades de alimentos são suficientes 4-6 horas.
- ▶ Alimentos quentes devem ser arrefecidos para a temperatura ambiente antes de guardar no compartimento congelador.
- ▶ Os alimentos cortados em pequenas porções congelarão mais rapidamente e será mais fácil descongelar e cozinhar. O peso recomendado para cada porção é de menos de 2,5 kg
- ▶ É melhor embalar os alimentos antes de os pôr no congelador. O exterior da embalagem deve ser seco para evitar que os sacos se colem. Os materiais de embalagem devem ser isentos de cheiro, herméticos, não venenosos e não tóxicos.
- ▶ A fim de evitar a expiração do tempo de armazenamento, deve anotar a data de congelamento, limite de tempo e nome do alimento na embalagem de acordo com os períodos de armazenamento dos diferentes alimentos.
- ▶ **ADVERTÊNCIA!** Ácido, alcalinos e sal, etc. podem corroer a superfície interna do congelador. Não colocar os alimentos com estas substâncias (p.ex. marisco) diretamente na superfície interna. Água salgada no congelador deve ser limpa imediatamente.
- ▶ Não exceder os prazos de armazenagem de alimentos recomendados pelos fabricantes. Retirar apenas a quantidade de alimento necessária do congelador.
- ▶ Consumir rapidamente alimentos descongelados. Alimentos descongelados não devem ser congelados de novo a menos que cozinhados previamente, pois podem ficar menos comestíveis.
- ▶ Não carregar quantidades excessivas de alimentos frescos no compartimento congelador. Consultar a capacidade de congelamento do congelador - Consultar DADOS TÉCNICOS ou dados na placa de características.
- ▶ O alimentos podem ser guardados no congelador à temperatura de pelo menos -18°C durante 2 a 12 meses, dependendo das suas propriedades (p.ex. carne: 3-12 meses, vegetais: 6-12 meses)
- ▶ Quando congelar alimentos frescos, evitar que fiquem em contato com alimentos já congelados. Risco de descongelamento!
- ▶ Descongelar alimentos congelados no frigorífico. Desta forma, pode usar os alimentos congelados para diminuir a temperatura no compartimento e poupar energia.

Quando guardar alimentos congelados comercialmente, deve seguir estas orientações:

- ▶ Seguir sempre as orientações sobre qual o período de tempo que devem ser guardados. Não exceder estas orientações!
- ▶ Tentar manter o período de tempo entre a compra e a armazenagem tão curto quanto possível para preservar a qualidade dos alimentos.
- ▶ Comprar alimentos congelados, que tenham sido guardados a uma temperatura de -18°C ou abaixo.
- ▶ Evitar comprar alimentos que tenham gelo ou geada na embalagem - Isto indica que o produto deve ter sido parcialmente descongelado e congelado de novo em determinada altura - subidas de temperatura afetam a qualidade dos alimentos.

Fluxo de ar múltiplo

O frigorífico está equipado com um sistema de fluxo de ar múltiplo, com o qual os fluxos de ar frio estão em todo o nível da prateleira. Isto ajuda a manter uma temperatura uniforme para garantir que todo o alimento é mantido mais fresco por mais tempo.

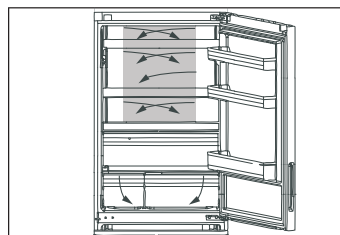

Prateleiras ajustáveis

A altura das prateleiras pode ser ajustada para combinar com as suas necessidades de armazenamento.

1. Para deslocar uma prateleira, removê-la primeiro levantando a sua extremidade traseira (1) e puxando-a para fora (2).
2. Para a recolocar, colocar sobre as saliências em ambos os lados e empurrá-la para a posição mais recuada até que a parte traseira da prateleira esteja fixa no interior das ranhuras laterais.

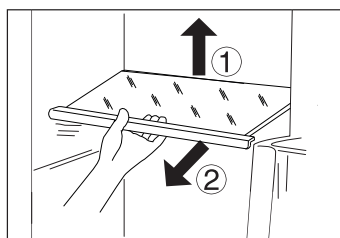

Observação:

Assegurar que todas as extremidades da prateleira estão niveladas.

Caixa Minha Zona

Para utilização e definição da caixa Minha Zona, deve verificar a seção UTILIZAÇÃO (caixa Minha Zona)

Caixa de fruta e vegetais com controlo de humidade automático

Frutas e vegetais permanecerão frescos por mais tempo se forem guardados neste compartimento com controlo de humidade automático.

A tampa da caixa de fruta e vegetais está equipada com uma membrana do aparelho ecológica com função de respiração.

Se a humidade aumenta devido à respiração de vegetais frescos, a estrutura da membrana abre e permite que o excesso de humidade saia para o ar exterior. Se o vegetal/fruta perde demasiada água, a membrana evita a evaporação de água. Assim a humidade da caixa de frutos e vegetais pode ser mantida à humidade ótima de 90%.

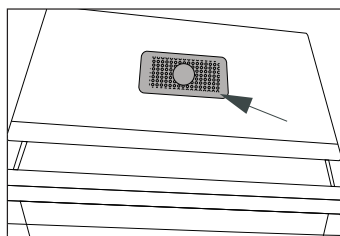
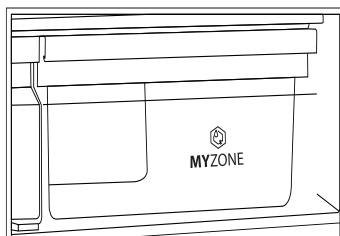

Observação:

Não tapar a membrana do aparelho!

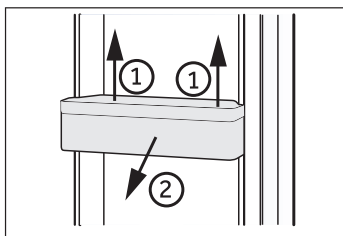

Prateleiras da porta amovíveis

As prateleiras da porta podem ser removidas para limpeza: Colocar as mãos de cada lado da prateleira, levante para cima (1) e puxe para fora (2).

Para inserir a prateleira da porta, os passos acima são realizados na ordem inversa.

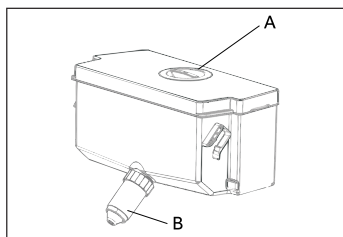

Depósito de água amovível (Apenas modelos com dispensador de água)

O depósito da água pode ser removido e reinstalado para limpeza na mesma forma que as prateleiras da porta.

Introduzir o depósito da água (Apenas modelos com dispensador de água)

Colocar o depósito da água na posição em que a saída da água (B) encaixa na abertura da porta. Assegurar que o depósito da água está bloqueado.

i Observação:

- ▶ Se o depósito da água não for corretamente encaixado, a água pode pingar a partir da ligação.
- ▶ Não usar força excessiva quando remover ou instalar o depósito da água, para evitar danificar o mesmo.

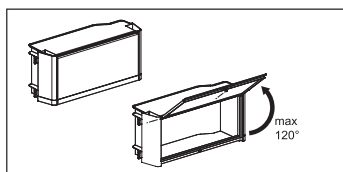

Caixa de vedagem (Apenas mod. B3FE742CMJW)

É usado separadamente para armazenamento de medicamentos ou produtos cosméticos.

A caixa de vedagem não deve ser aberta mais do que 120°, porque ao fazê-lo pode danificar a caixa de vedagem.

! ADVERTÊNCIA!

Não armazenar nada que exija uma temperatura de armazenamento como medicamentos e produtos de terapias alimentares, para evitar a deterioração dos mesmos.

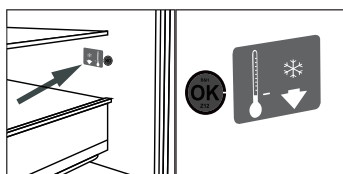

OPCIONAL: Indicador da temperatura OK

O indicador de temperatura OK pode ser usado para determinar temperaturas abaixo de +4°C. Reduzir gradualmente a temperatura se o sinal não indica "OK".

i Observação:

Quando o aparelho é ligado, poderá demorar até 12 horas a atingir as temperaturas corretas.

Gaveta do congelador -3D (Apenas mod. A3FE742CMJ e B3FE742CMJ/W A3FE742CGBJ)

As gavetas do congelador pode ser prolongadas diretamente e completamente. São montadas em calhas telescópicas de fácil rolamento, assim pode guardar e remover os produtos congelados confortavelmente. Por causa do mecanismo de fecho da porta automático o manuseamento é fácil e poupa energia.

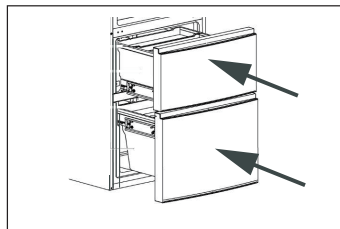

ADVERTÊNCIA!

Não sobrecarregar as gavetas: Carga máx. de cada gaveta: 35 kg.!

Gaveta do congelador amovível (Apenas mod. A3FE742CMJ e B3FE742CMJ/W A3FE742CGBJ)

Itens grandes de alimentos congelados p.ex. podem ser guardados depois de remover as gavetas e prateleiras internas. Para congelamento otimizado de quantidade máxima, pôr o alimento na prateleira de vidro entre os compartimentos de congelamento (ver seta).

Para remover as prateleiras puxá-las até parar, elevar e remover. Os produtos não devem sobressair para além da extremidade dianteira da prateleira.

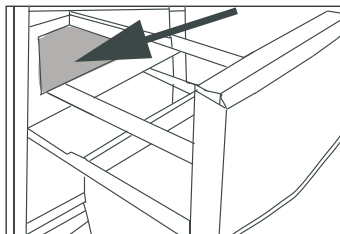

Compartimento pré-congelamento (Apenas mod. A3FE742CMJ e B3FE742CMJ/W A3FE742CGBJ)

Cada gaveta do congelador está equipada com um compartimento de pré-congelamento. Alimentos congelados frescos podem ser separados de já congelados, de forma que um processo de congelamento suave possa ter lugar e alimentos congelados não descongelem. Depois da reordenação de alimentos congelados estes compartimentos podem ser utilizados para facilitar o armazenamento de pequenas peças, tais como ervas, gelado ou para a prateleira de cubos de gelo.

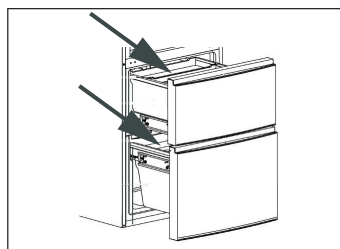

Prateleira de cubos de gelo

1. Encher a prateleira de cubos de gelo com 3/4 de água, fechar com a tampa e pô-la no compartimento de pré-congelamento.
2. Torcer bandeja de cubos de gelo ou manter um pouco sob água corrente para soltar os cubos de gelo.

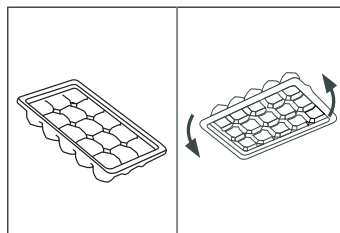



ADVERTÊNCIA!

Desligar o aparelho da fonte de alimentação antes de proceder à limpeza.

Limpeza

Limpar o aparelho apenas quando pouco ou nenhum alimento esteja guardado.

O aparelho deve ser limpo a cada 4 semanas para boa manutenção e evitar maus cheiros nos alimentos guardados.



ADVERTÊNCIA!

- ▶ Não limpar o aparelho com escovas duras, escovas de aço, detergente em pó, gasolina, acetato de amilo, acetona e soluções orgânicas semelhantes, ácido ou soluções alcalinas. Deve limpar com detergente de frigorífico especial para evitar danos.
- ▶ Não pulverizar ou enxaguar o aparelho durante a limpeza.
- ▶ Não usar pulverizador ou vaporizador de água para limpar o aparelho.
- ▶ Não limpar as prateleiras de vidro frias com água quente. Mudança de temperatura súbita pode provocar a quebra do vidro.
- ▶ Não tocar na superfície interior do compartimento de armazenamento do congelador, especialmente com as mãos molhadas, pois as suas mãos podem congelar à superfície.
- ▶ Em caso de aquecimento verificar a condição dos produtos congelados.

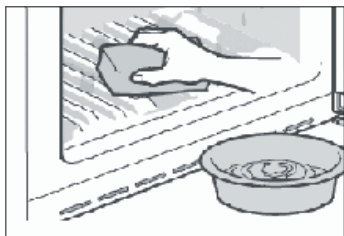

- ▶ Manter sempre o vedante da porta limpo..
- ▶ Limpar o interior e a carcaça do aparelho com uma esponja humedecida em água quente e detergente neutro.
- ▶ Enxaguar e secar com pano suave.
- ▶ Não limpar qualquer das peças do aparelho na máquina de lavar loiça.
- ▶ Esperar pelo menos 5 minutos antes de reiniciar o aparelho, pois frequentes arranques podem danificar o compressor.

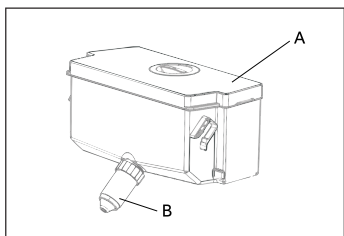

Limpar o reservatório de água (Apenas modelos com dispensador de água)

1. Esvaziar a água do depósito de água do aparelho.
2. Remover a tampa (A)
3. Desaparafusar a torneira do dispensador (B)
4. Limpar o depósito e a torneira do dispensador com água morna e com detergente líquido para a loiça. Assegurar que o detergente é totalmente removido.
5. Montar a torneira do dispensador, fechar a tampa e substituir o depósito no interior do aparelho.

Descongelar

O descongelamento do frigorífico e do compartimento congelador é feita automaticamente; não é necessária qualquer operação manual.

Substituir as lâmpadas LED



ADVERTÊNCIA!

Não substituir por si a lâmpada LED, apenas deve ser substituída pelo fabricante ou agente de assistência autorizado.

A lâmpada adota LED como a sua fonte de luz, apresentando baixo consumo de energia e longa vida útil. Se há alguma anormalidade, deve contactar o serviço ao cliente. Consultar SERVIÇO AO CLIENTE.

Parâmetros da lâmpada:

Modelo	Compartimento de refrigeração		Compartimento congelador	
	Voltagem	Potência máx.	Voltagem	Potência máx.
A3FE742CMJ A3FE742CGBJ B3FE742CMJ B3FE742CMJW	12 V	10 W	12V	2 W
C3FE744CMJ C3FE744CWJ	12V	2 W	-	-

Vedantes da porta auxiliares amovíveis (Apenas mod. A3FE742CMJ e B3FE742CMJ/W A3FE742CGBJ)

Há seis vedantes da porta auxiliares na gaveta superior e inferior do congelador.

1. Colocar os cinco vedantes da porta indicados na gaveta superior e inferior do congelador.
2. Assegurar que faixas curvas dos vedantes apontam para dentro quando colocar.
3. Colocar o vedante inferior da gaveta superior como indicado.
4. Assegurar que faixas curvas deste vedante apontam para baixo quando colocar.

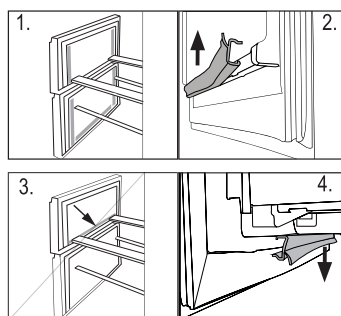

Obtém estes vedantes bem como os vedantes envolventes da porta / gaveta através do serviço ao cliente (consultar cartão de garantia).

Não utilização por período mais longo

Se o aparelho não for utilizado por um período de tempo alargado, e não usar a função Férias para o frigorífico:

- ▶ Retirar os alimentos.
- ▶ Esvaziar e limpar o depósito da água (apenas modelos com dispensador de água)
- ▶ Desligar o cabo de alimentação.
- ▶ Limpar o aparelho como descrito acima.
- ▶ Manter a porta e gavetas/porta do congelador abertas para evitar a criação de maus cheiros no interior.



Observação

Desligar o aparelho apenas se estritamente necessário.

Deslocar o aparelho

1. Retirar todos os alimentos e desligar o aparelho.
2. Fixar prateleiras e outras peças móveis no frigorífico e congelador com fita adesiva.
3. Não inclinar o frigorífico mais de 45° para evitar danificar o sistema de refrigeração.



ADVERTÊNCIA!

- ▶ Não levantar o aparelho pelas pegas.
- ▶ Nunca colocar o aparelho horizontalmente no chão.

Muitos problemas ocorridos podem ser resolvidos por si sem conhecimento específico. No caso de um problema verificar todas as possibilidades mostradas e seguir as instruções abaixo antes de contatar um serviço pós-venda. Consultar SERVIÇO AO CLIENTE.



ADVERTÊNCIA!

- ▶ Antes da manutenção, desativar o aparelho e desligar a ficha de alimentação da tomada de rede.
- ▶ Equipamento elétrico deve ser assistido apenas por técnicos em eletricidade qualificados, porque reparações inapropriadas podem causar danos consequenciais consideráveis.
- ▶ Um cabo de alimentação danificado apenas deve ser substituído pelo fabricante, pelo seu agente de assistência ou uma pessoa igualmente qualificada de modo a evitar algum perigo.

Problema	Causa Possível	Solução Possível
O compressor não funciona.	<ul style="list-style-type: none"> • A ficha de alimentação não está ligada à tomada elétrica. • O aparelho está no ciclo de descongelamento 	<ul style="list-style-type: none"> • Ligar a ficha de alimentação. • Isto é normal para um descongelamento automático
O aparelho funciona frequentemente ou funciona por um longo período de tempo.	<ul style="list-style-type: none"> • A temperatura interior ou exterior é demasiado elevada. • O aparelho esteve desligado por um longo período de tempo. • Uma porta/gaveta do aparelho não está fechada hermeticamente. • Uma porta/gaveta foi aberta demasiado frequentemente ou por muito tempo. • A definição de temperatura para o compartimento do congelador é demasiado baixa. • O vedante da porta/gaveta está sujo, desgastado, fendido ou desajustado. • A circulação de ar necessária não está garantida. 	<ul style="list-style-type: none"> • Neste caso, é normal que o aparelho funcionar mais tempo. • Normalmente, demora 8 a 12 horas até o aparelho arrefecer completamente. • Fechar a porta/gaveta e assegurar que o aparelho está colocado num piso nivelado e não há alimento ou recipiente a vibrar na porta. • Não abrir a porta/gaveta com demasiada frequência. • Definir a temperatura mais elevada até que uma temperatura do frigorífico seja obtida satisfatoriamente. Demora 24 horas para que a temperatura do frigorífico fique estável. • Limpar o vedante da porta/gaveta ou substituí-los pelo serviço ao cliente. • Assegurar ventilação adequada.
O interior do aparelho está sujo e/ou cheira.	<ul style="list-style-type: none"> • O interior do frigorífico precisa de limpeza. • Alimento de odor forte está guardado no frigorífico. 	<ul style="list-style-type: none"> • Limpar o interior do frigorífico. • Envolver o alimento totalmente.

Problema	Causa Possível	Solução Possível
Não está frio suficiente no interior do aparelho.	<ul style="list-style-type: none"> • A temperatura está definida demasiado elevada. • Foram guardados alimentos muito quentes. • Foram guardados alimentos muito quentes de uma vez. • Os produtos estão demasiado próximas umas das outras. • Uma porta/gaveta do aparelho não está fechada hermeticamente. • Uma porta/gaveta foi aberta demasiado frequentemente ou por muito tempo. 	<ul style="list-style-type: none"> • Reiniciar a temperatura. • Deixar arrefecer sempre os produtos antes de os guardar. • Guardar sempre pequenas quantidades de alimentos. • Deixar um espaço entre os diversos alimentos permitindo o fluxo de ar. • Fechar a porta/gaveta. • Não abrir a porta/gaveta com demasiada frequência.
Está demasiado frio no interior do aparelho.	<ul style="list-style-type: none"> • A temperatura está definida demasiado baixa. • A função Super congelamento/Super frio está ativada ou a funcionar demasiado tempo. 	<ul style="list-style-type: none"> • Reiniciar a temperatura. • Desligar a função Super congelamento/Super frio
Formação de humidade no interior do compartimento frigorífico.	<ul style="list-style-type: none"> • O clima é demasiado quente e demasiado húmido. • Uma porta/gaveta do aparelho não está fechada hermeticamente. • Uma porta/gaveta foi aberta demasiado frequentemente ou por muito tempo. • Foram deixados recipientes de alimentos ou líquidos. 	<ul style="list-style-type: none"> • Aumentar a temperatura. • Fechar a porta/gaveta. • Não abrir a porta/gaveta com demasiada frequência. • Deixe os alimentos quentes arrefeçam à temperatura ambiente e cobrir alimentos e líquidos.
Humidade acumula na superfície exterior do frigorífico ou entre as portas/porta ou gaveta.	<ul style="list-style-type: none"> • O clima é demasiado quente e demasiado húmido. • A porta/gaveta do aparelho não está fechada hermeticamente. O ar frio no aparelho e o ar quente exterior condensa-o. 	<ul style="list-style-type: none"> • Isto é normal num clima húmido e mudará quando a humidade diminuir. • Assegurar que porta/gaveta é hermeticamente fechada.
Gelo e geada forte no compartimento congelador.	<ul style="list-style-type: none"> • Os produtos não foram devidamente embalados. • Uma porta/gaveta do aparelho não está fechada hermeticamente. • Uma porta/gaveta foi aberta demasiado frequentemente ou por muito tempo. • O vedante da porta/gaveta está sujo, desgastado, fendido ou desajustado. • Alguma coisa no interior evita que a porta/gaveta feche adequadamente. 	<ul style="list-style-type: none"> • Embalar sempre bem os produtos. • Fechar a porta/gaveta. • Não abrir a porta/gaveta com demasiada frequência. • Limpar o vedante da porta/gaveta ou substituí-los por novos. • Reposicionar as prateleiras, prateleiras das portas, ou recipientes interiores para permitir que a porta/gaveta feche.

Problema	Causa Possível	Solução Possível
O aparelho faz sons anormais.	<ul style="list-style-type: none"> • O aparelho não está colocado num piso nivelado. • O aparelho está a tocar em algum objeto à sua volta. 	<ul style="list-style-type: none"> • Ajustar os pés para nivelar o aparelho. • Remover objetos à volta do aparelho.
Um som ligeiro é para ser ouvido semelhante a água a fluir.	<ul style="list-style-type: none"> • - 	<ul style="list-style-type: none"> • Isto é normal.
Ouvirá um bipe de alarme.	<ul style="list-style-type: none"> • A porta do compartimento de armazenamento do frigorífico está aberta. • A temperatura no congelador é demasiado elevada. 	<ul style="list-style-type: none"> • Fechar a porta ou silenciar o alarme manualmente. • O alarme é normal quando é ligado a primeira vez devido à temperatura relativamente mais elevada. Pode silenciar o alarme manualmente (consultar seção UTILIZAÇÃO).
Ouvirá um leve zumbido.	<ul style="list-style-type: none"> • O sistema de anti-condensação está a funcionar 	<ul style="list-style-type: none"> • Isto evita condensação e é normal
A iluminação interior ou os sistema de arrefecimento não funciona.	<ul style="list-style-type: none"> • A ficha de alimentação não está ligada à tomada elétrica. • A fonte de alimentação não está intata. • A lâmpada LED está fora de serviço. 	<ul style="list-style-type: none"> • Ligar a ficha de alimentação. • Verificar a alimentação elétrica à divisão. Contatar a empresa local de eletricidade! • Deve contactar a assistência para mudar a lâmpada.

Interrupção de corrente elétrica

No caso de um corte de energia, os alimentos deverão permanecer seguramente frios por cerca de 16 horas. Seguir estas dicas durante uma interrupção de energia prolongada, especialmente no verão:

- ▶ Abrir a porta/gaveta tão poucas vezes quanto possível.
- ▶ Não pôr alimentos adicionais no aparelho durante uma interrupção de energia.
- ▶ Se for dada notificação prévia de uma interrupção de energia e a duração de interrupção for superior a 16 horas, fazer algum gelo e colocá-lo num recipiente na parte superior do compartimento do frigorífico.
- ▶ É necessária uma inspeção dos produtos imediatamente após a interrupção.
- ▶ Como a temperatura no frigorífico aumentará durante uma interrupção de energia ou outra falha, o período de armazenamento e a qualidade do alimento serão reduzidos. Qualquer alimento que descongela deve ser consumido, ou cozinhado e congelado de novo (quando apropriado) logo depois de modo a evitar riscos para a saúde.

Desembalagem



ADVERTÊNCIA!

- ▶ O aparelho é pesado. Manusear sempre com pelo menos duas pessoas.
 - ▶ Manter todos os materiais de embalagem fora do alcance das crianças e eliminá-los de forma ecológica.
-
- ▶ Retirar o aparelho da embalagem.
 - ▶ Remover todos os materiais de embalagem.

Condições ambientais

A temperatura da divisão deve ser sempre entre 10° C e 43° C, pois pode influenciar a temperatura no interior do aparelho e o seu consumo de energia. Não instalar o aparelho próximo de outros aparelhos emissores de calor (fornos, frigoríficos) sem isolamento.

Reversibilidade da porta

(Apenas modelos A3FE742CMJ, C3FE744CMJ e C3FE744CWJ
A3FE742CGBJ)

Antes do aparelho estar instalado permanentemente, verificar a posição correta da dobradiça da porta. Se necessário consultar a secção REVERSIBILIDADE DA PORTA.

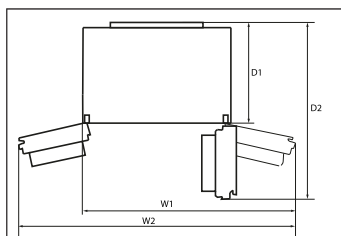

Requisitos de espaço

Espaço necessário quando a porta é aberta:

Modelo	Largura do aparelho em mm		Profundidade do aparelho em mm	
	W1	W2	D1	D2
A3FE742CMJ A3FE742CGBJ C3FE744CMJ C3FE744CWJ	1100	-	700	1323
B3FE742CMJ B3FE742CMJW	-	1120	700	970

Secção transversal de ventilação

Para obter uma ventilação suficiente do aparelho por razões de segurança, as informações das secções transversais de ventilação necessárias devem ser observadas.

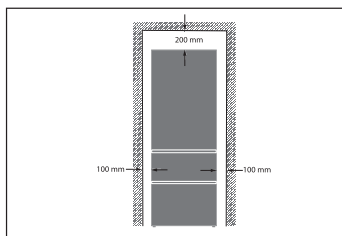

Alinhar o aparelho

O aparelho deve ser colocado numa superfície plana e sólida.

1. Inclinar ligeiramente o aparelho para trás.
2. Ajustar os pés para o nível pretendido.

Assegurar que a distância para a parede no lado da dobradiça é de pelo menos 100 mm para que a porta abra adequadamente.

3. A estabilidade pode ser verificada por abanar nas diagonais alternadamente. A oscilação ligeira deve ser a mesma em ambas as direções. Caso contrário, a estrutura pode deformar; possíveis fugas dos vedantes da porta são o resultado. Uma pequena tendência para a parte traseira facilita o fecho da porta.

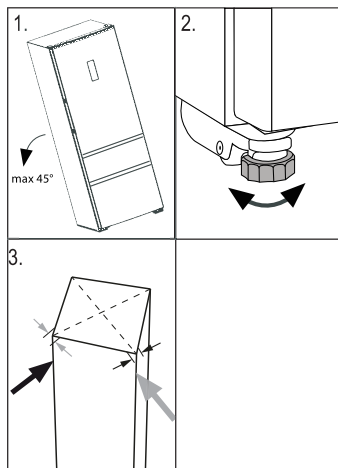

Tempo de espera

O óleo de lubrificação sem manutenção está localizado na cápsula do compressor. Este óleo pode ficar no sistema de tubos fechados durante o transporte inclinado. Antes de ligar o aparelho à fonte de alimentação tem de esperar 2 horas para que o óleo volte para a cápsula.

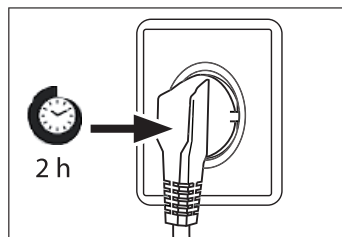

Ligação elétrica

Antes de cada ligação verificar se:

- ▶ fonte de alimentação, tomada e fusível são adequados à placa de características.
- ▶ a tomada de alimentação tem ligação à terra e sem fichas múltiplas ou extensão.
- ▶ a ficha e tomada de alimentação estão estritamente de acordo.

Ligar a ficha a uma tomada doméstica instalada adequadamente.



ADVERTÊNCIA!

Um cabo de alimentação danificado deve ser substituído pelo serviço ao cliente para evitar riscos (consultar cartão de garantia).

Reversibilidade da porta (Apenas modelos A3FE742CMJ, C3FE744CMJ e C3FE744CWJ A3FE742CGBJ)

Antes de ligar o aparelho à fonte de alimentação deve verificar, se a rotação da porta deve ser alterada da direita (como entregue) para a esquerda, se isto é necessário pela localização da instalação e a funcionalidade.



ADVERTÊNCIA!

- ▶ O aparelho é pesado. Precisa de duas pessoas para realizar a reversibilidade da porta.
- ▶ Antes de qualquer operação, desligar primeiro o aparelho da eletricidade.
- ▶ Não inclinar o aparelho mais de 45 ° para evitar danos do sistema de refrigeração.

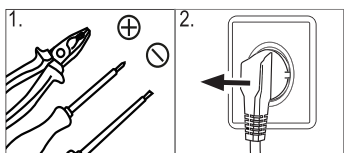

1. Providenciar a ferramenta necessária.
2. Desligar o aparelho.

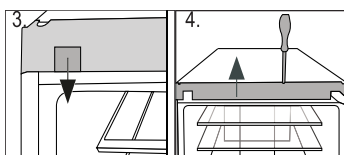

3. Retirar a fixação da tampa
4. Retirar o painel frontal do corpo

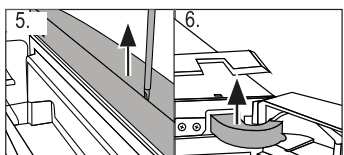

5. Retirar o painel superior da porta superior.
6. Retirar a tampa da dobradiça.

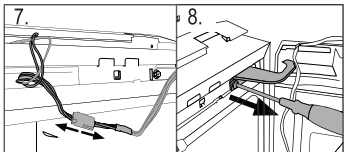

7. Desligar o cabo de ligação
8. Desaparafusar a dobradiça superior.

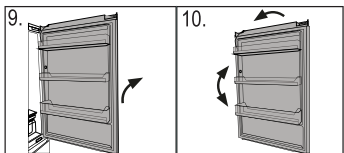

9. Levantar a porta solta da dobradiça inferior cuidadosamente.
10. Rodar a porta virada para baixo e mudar a posição do cilindro da dobradiça no lado inferior da porta.

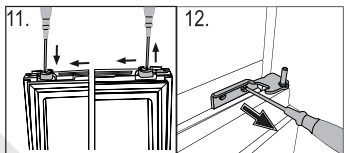

11. Mudar o batente da porta da posição atual para o lado oposto
12. Desaparafusar a dobradiça inferior da porta superior.

13. Mudar as posições dos bujões e o parafuso no lado.

Os próximos passos (a-f) são apenas necessários para os modelos C3FE744CMJ e C3FE744CWJ:

- a Retirar a porta inferior
- b Mudar as posições dos bujões no topo da porta inferior.
- c Mudar o batente da porta na base da porta inferior da posição atual para a posição oposta
- d Desaparafusar a dobradiça inferior.
- e Retirar as novas dobradiças inferiores da bolsa de acessórios e aparafusar a nova dobradiça inferior ao outro lado da abertura da porta.
- f Levantar a porta cuidadosamente sobre a dobradiça inferior, de modo que o eixo se encaixe no cilindro da dobradiça.

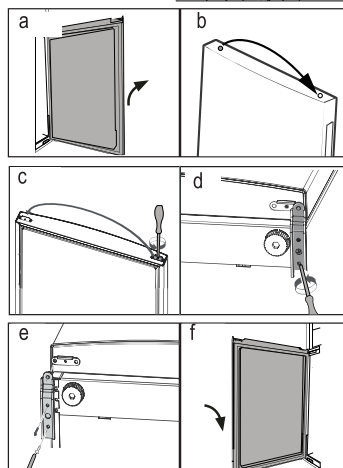
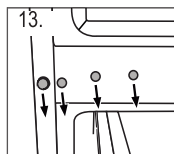

14. Retirar as novas dobradiças da bolsa de acessórios e aparafusar a nova dobradiça inferior do outro lado da abertura da porta.

Apenas para os modelos C3FE744CMJ e C3FE744CWJ:

Certificar que o eixo encaixa no cilindro da dobradiça da porta inferior.

- 15. Levantar a porta cuidadosamente sobre a dobradiça inferior, de modo que o eixo se encaixe no cilindro da dobradiça.
- 16. Fixar a dobradiça superior com os parafusos.

- 17. Colocar o cabo de ligação através da tampa da dobradiça (entregue no saco dos acessórios) e colocá-lo sobre a dobradiça.
- 18. Ligar no cabo de ligação e fixá-lo na abertura.
- 19. Voltar a colocar o painel frontal e a tampa, fixá-lo com os parafusos e reinserir as fixações (ver fig.3)

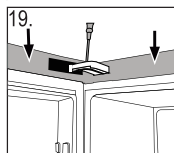
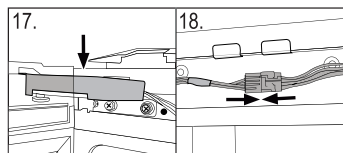
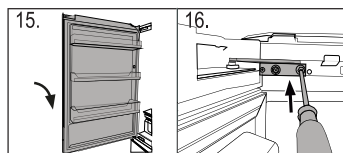
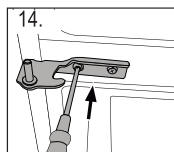

Depois de mudar a porta verificar se todos os vedantes estão devidamente colocados na carcaça e todos os parafusos estão bem apertados.

Ficha do produto em conformidade com regulamento da UE No. 1060/2010

Marca Registada	Haier		
Identificador do modelo	A3FE742CMJ A3FE742CGBJ	B3FE742CMJ/W	C3FE744CMJ C3FE744CWJ
Categoria do modelo	Frigorífico–congelador		
Classe Eficiência Energética	A++		
Consumo anual de energia (kWh/ano) ¹⁾	313	311	321
Volume de armazenagem frigorífico (L)	307	297	314
Volume de armazenagem congelador (L) ****	129	129	136
Classificação de estrelas	✱ ✱ ✱ ✱		
Temperatura dos outros compartimentos > 14°C	Não aplicável		
Sistema de frio ventilado	Sim		
Corte de energia seguro (h)	16		
Capacidade congelamento (kg/24h)	12		
Classe climática Este aparelho é concebido para ser usado a uma temperatura ambiente entre 10 °C e 43°C.	SN-N-ST-T		
Emissões de ruído acústico aéreo (db(A) re 1pW)	38		
Tipo de construção	Independente		

¹⁾ baseado em resultados de testes normalizados durante 24 horas. O consumo de energia atual dependerá de como o aparelho é usado e onde está localizado.

Dados técnicos adicionais

Tensão / Frequência	220-240V ~/ 50Hz
Tensão de entrada (A)	1.4
Fusível principal (A)	15
Refrigerante	R600a
Dimensões (A/C/P em mm)	1905 /700/676

Serviço ao Cliente

Recomendamos o nosso Serviço ao Cliente Haier e a utilização de peças de substituição originais. Se tiver um problema com o seu aparelho, deve verificar primeiro a secção RESOLUÇÃO DE PROBLEMAS.

Se não conseguir encontrar uma solução lá, deve contactar

- ▶ o seu revendedor local ou
- ▶ o nosso Centro-Serviço de Chamadas Europeu (consultar números de telefone indicados abaixo) ou
- ▶ a área de Serviço e Apoio em www.haier.com onde pode ativar o pedido de serviço e também encontrar FAQs.

Para contactar o nosso Serviço, assegurar que tem os seguintes dados disponíveis.

A informação pode ser encontrada na placa de características.

Modelo _____

Nº de série _____

Verificar também o Cartão de Garantia fornecido com o produto em caso de garantia.

Centro-Serviço de Chamadas Europeu		
País*	Número de telefone	Custos
Haier Itália (IT)	199 100 912	
Haier Espanha (ES)	902 509 123	
Haier Alemanha (DE)	0180 5 39 39 99	<ul style="list-style-type: none"> • 14 cênt/min Telefone fixo • máx 42 cênt/min Telemóvel
Haier Áustria (AT)	0820 001 205	<ul style="list-style-type: none"> • 14,53 cênt/min Telefone fixo • máx 20 cênt/min todos os outros
Haier Reino Unido (RU)	0333 003 8122	
Haier França (FR)	0980 406 409	

* Para outros países deve consultar www.haier.com



Gebruikshandleiding

Koelkast-diepvriezer

A3FE742CMJ

B3FE742CMJ

B3FE742CMJW

C3FE744CMJ

C3FE744CWJ

A3FE742CGBJ

NL

Haier

Dank u voor uw aankoop van dit Haier product.

Lees deze handleiding grondig voor u het apparaat in gebruik neemt. De handleiding bevat belangrijke informatie die u zal helpen uw apparaat optimaal te gebruiken en het veilig en correct te installeren, gebruiken en onderhouden.

Bewaar deze handleiding zodat u hem steeds kunt raadplegen voor het veilig en correct gebruik van het apparaat.

Als u het apparaat verkoopt, wegschenkt, of achterlaat wanneer u verhuist, moet u deze handleiding ook meegeven zodat de nieuwe eigenaar vertrouwd kan raken met het apparaat en de veiligheidsaanschuivingen.

Legende

Waarschuwing - Belangrijke veiligheidsinformatie



Algemene informatie en tips



Milieu-informatie



Verwijdering

Help het milieu en de gezondheid te beschermen. Plaats de verpakking in de geschikte containers om het te recyclen. Help afval van elektrische en elektronische apparaten recyclen. Gooi apparaten die voorzien zijn van dit symbool niet weg met huishoudelijk afval. Retourneer het product naar uw lokale instelling of neem contact op met uw gemeentelijk kantoor.

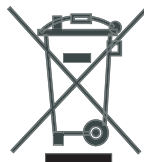

WAARSCHUWING!

Risico op letsels of verstikking!

Koelmiddelen en gassen moeten door professionals worden verwijderd. Zorg ervoor dat de leiding van het koelcircuit niet beschadigd is voor het correct verwijderd wordt. Ontkoppel het apparaat van het netwerk. Snijd het netsnoer door en verwijder het. Verwijder de laden, de sleuven en de scharnieren en afdichtingen om te vermijden dat kinderen of huisdieren in het apparaat vastgeklemd kunnen raken.

Beoogd gebruik	5
Veiligheid	6
Productbeschrijving	10
Gebruik	12
Apparatuur.....	23
Zorg en reiniging	26
Probleemoplossen	29
Installatie	32
Technische gegevens	36
Klantendienst.....	37



OPGELET! Model B3FE742CMJ/W

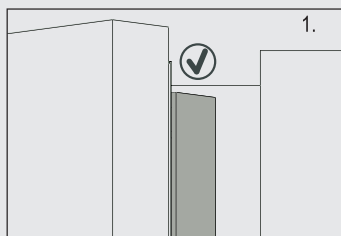

1. Wanneer u de deur sluit, moet de verticale deurstrip op de linkse deur naar binnen worden gebogen (1).

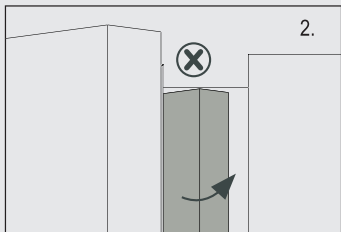

2. Als u de linkse deur probeert te sluiten en de verticale deurstrip is ongebogen (2), moet u ze eerst buigen. Zo niet zal de deurstrip botsen tegen de bevestigingsgas of de rechtse deur. Dit kan de deur beschadigen of een lek veroorzaken.

Er is een verwarmende draad in de verticale deurbalk. De temperatuur op de oppervlakte zal een beetje stijgen. Dit is normaal en heeft geen impact op de werking van de koelkast.

Beoogd gebruik

Dit apparaat is bedoeld om etenswaren te koelen en in te vriezen. Het werd exclusief ontworpen voor gebruik in droge huishoudelijke ruimten. Het is niet bedoeld voor commercieel of industrieel gebruik.

Wijzigingen aan het apparaat zijn niet toegelaten. Onbedoeld gebruik kan gevaar en het verlies van de garantie betekenen.

Normen en richtlijnen



Dit product stemt overeen met de vereisten van alle toepasselijke EU-richtlijnen met de overeenstemmende geharmoniseerde normen die gelden voor de CE-markering.

Accessoires

Controleer de accessoires en literatuur op basis van de onderstaande lijst:

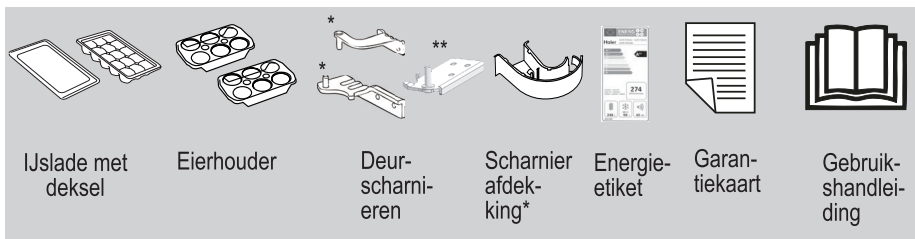

* Enkel model A3FE742CMJ, C3FE744CMJ en C3FE744CWJ
A3FE742CGBJ.

** Enkel model C3FE744CMJ en C3FE744CWJ.



Opgelet

Omwille van technische wijzigingen en uiteenlopende modellen kunnen de illustraties in deze handleiding verschillen van uw model.

Deze instructies worden geleverd om uw persoonlijke veiligheid te garanderen en om het apparaat te beschermen tegen schade en u moet ze zorgvuldig lezen voor de installatie en de gebruiknaam.

Voor u het apparaat de eerste maal inschakelt, moet u...

- ▶ zorg ervoor dat er geen schade is opgetreden tijdens het transport.
- ▶ zorg ervoor dat alle verpakking verwijderd is en uit de buurt van kinderen wordt gehouden.
- ▶ wacht minimum twee uur voor u het apparaat monteert om zeker te zijn dat het koelcircuit correct en efficiënt werkt.
- ▶ het apparaat moet altijd door minimum twee personen worden gedragen omdat het zo zwaar is.
- ▶ installeert het apparaat op een goed geventileerde plaats. Zorg ervoor dat er minimum 20cm boven en 10cm rond het apparaat wordt gelaten. Installeer en niveleer het apparaat in een ruimte die geschikt is voor de afmetingen en de toepassing van het apparaat.
- ▶ houd de ventilatieopeningen in het apparaat of de ingebouwde structuur vrij van belemmeringen.
- ▶ Zorg ervoor dat de elektrische informatie op het naamplaatje overeenstemt met de stroomtoevoer. Zo niet moet u contact opnemen met een elektricien.
- ▶ Denk eraan dat het apparaat werkt met een voeding van 220~240 VAC/50 Hz. Een abnormale schommeling in de spanning kan ertoe leiden dat het apparaat niet correct start of schade veroorzaken aan de temperatuurregeling of compressor. Dit kan ook abnormaal lawaai genereren. Om abnormale schommelingen te verwijderen, is het aanbevolen een automatische regelaar te gebruiken.
- ▶ gebruik een afzonderlijke aardgeleider voor de voeding die eenvoudig toegankelijk moet zijn. Het apparaat moet geaard worden.
- ▶ **Enkel voor het VK:** Het netsnoer van het apparaat is uitgerust met een driepolige stekker (aarding) die past in een driepolige (geaarde) stekker. Snij de derde pin (aarding) nooit weg of demonteer ze niet. De stekker moet ook na de installatie toegankelijk zijn.
- ▶ Zorg ervoor dat de stekker eenvoudig toegankelijk is.
- ▶ Zorg ervoor dat het netsnoer niet geklemd zit onder de koelkast. Step niet op het netsnoer.



WAARSCHUWING!

Zorg ervoor dat het netsnoer en de stekker niet beschadigd zijn. Indien beschadigd, mag het enkel worden vervangen door de fabrikant of door een geautoriseerde service agent.

Voor u het apparaat de eerste maal inschakelt, mag u niet...

- x Installeer het apparaat niet in direct zonlicht of in de buurt van warmtebronnen (bijv. fornuizen, verwarmingen).
- x Beschadig het koelcircuit niet. Als het toch beschadigd wordt, mag u het apparaat niet gebruiken.
- x Gebruik geen multistekker adapters of verlengsnoeren.

Tijdens het dagelijks gebruik moet u...

- ▶ Zorg ervoor dat dit apparaat enkel wordt gebruikt door kinderen vanaf 8 jaar oud of door personen met een verminderd fysiek, gevoelsmatig of mentaal vermogen, of mensen met een gebrek aan ervaring en kennis, als ze onder toezicht staan of instructies hebben ontvangen met betrekking tot het veilige gebruik van het apparaat en als ze de relevante gevaren begrijpen.
- ▶ Houd het apparaat uit de buurt van kinderen jonger dan 3 jaar oud tenzij ze onder constant toezicht staan.
- ▶ Zorg ervoor dat kinderen niet met het apparaat spelen.
- ▶ Zorg ervoor dat kinderen onder toezicht staan als ze het apparaat reinigen of onderhouden.
- ▶ U mag nooit aan het netsnoer trekken om de stekker uit het stopcontact te verwijderen.
- ▶ Als het netsnoer beschadigd is, moet het worden vervangen door de fabrikant, zijn onderhoudsdienst of dergelijk gekwalificeerde personen om ieder risico uit te sluiten.
- ▶ Volg deze instructies als er een lichtgaslek of ander ontvlambaar gaslek ontstaat in de buurt van het apparaat; sluit de klep van het lekkend gas, open de deuren en ramen en verwijder de stekker niet of voer hem niet in het stopcontact.
- ▶ Open en sluit de deuren enkel bij de handvaten. De opening tussen de deuren en de kast is bijzonder smal. Voer uw handen niet in deze zones om te vermijden dat uw vingers geklemd zouden raken. Zorg ervoor dat niemand in de weg staat wanneer u de deur van de koelkast opent of sluit.
- ▶ Verwijder de stekker uit het stopcontact voor u onderhoudswerkzaamheden uitvoert. Wacht minimum 5 minuten voor u het apparaat opnieuw opstart aangezien het herhaaldelijk starten de compressor kan beschadigen.
- ▶ Verwijder het stof minimum een maal per jaar van de achterzijde van het apparaat om brandgevaar of een hoger energieverbruik te voorkomen.

- ▶ Denk eraan dat het product ingesteld is voor een werking binnen een specifiek temperatuurbereik van 10 tot 43°C. Het apparaat werkt mogelijk niet als het gedurende een langere periode aan hogere of lagere temperatuur wordt ingesteld.
- ▶ Controleer de toestand van de etenswaren als het opgewarmd of ingevroren werd.
- ▶ Drink enkel water uit modellen met een waterfontein.

Tijdens het dagelijks gebruik mag u niet...

- x
- x Stel geen nodeloos lage temperatuur in in het koelvak. Negatieve temperaturen kunnen optreden bij hoge instellingen. Let op: Flessen kunnen barsten.
- x Berg geen medicatie die een nauwkeurige temperatuur vereisen noch bacteriën of chemische stoffen op in het apparaat.
- x Berg geen vloeistoffen op in flessen of blikjes (met uitzondering van drank met een hoog alcoholpercentage), in het bijzonder koolzuurhoudende drank, op in het vriesvak want deze kunnen barsten tijdens het invriezen.
- x Plaats geen onstabiele artikelen (zware voorwerpen, containers gevuld met water) bovenop het apparaat om persoonlijke letsels te vermijden veroorzaakt door het vallen of door elektrische schokken door het contact met water.
- x Trek niet aan de deurladen. De deur kan scheef getrokken worden, het flessenrek kan weg worden getrokken, of het apparaat kan omver kantelen.
- x Beschadig het koelcircuit niet. Als het toch beschadigd wordt, mag u het apparaat niet gebruiken.
- x Stap niet op de deur of lade van het diepvriezer bergvak.
- x Raak de binnenzijde van vriesvak niet aan als het in werking is, in het bijzonder als uw handen nat zijn, want uw handen kunnen vastvriezen aan het oppervlak.
- x Raak geen ingevroren etenswaren aan met natte handen (draag handschoenen). Eet zeker nooit ijslollies onmiddellijk uit het vriesvak. Het risico bestaat dat u uw tong bevriest of vorstblaren gevormd worden. EHBO: onmiddellijk onder stromend water houden. Niet wegtrekken!
- x Krab geen vorst of ijs weg met scherpe voorwerpen. Gebruik geen sprays, elektrische verwarmingstoestellen zoals een verwarming, haardroger, stoomreinigers of andere warmtebronnen om schade aan de plastic onderdelen te vermijden.

- x Reinig het apparaat niet met harde borstels, draadborstels, oplospoeder, petroleum, amylacetaat, aceton en gelijkaardige organische oplossingen, zuur of alkalische oplosmiddelen. Gebruik speciaal koelkast reinigingsmiddel om schade te vermijden.
- x U mag het apparaat niet met spray bewerken of spoelen.
- x Gebruik geen waterspray of stoom om het apparaat te reinigen.
- x Reinig de koude glazen platen niet met warm water. Plotse temperatuurwijzigingen kunnen het glas doen breken.
- x Gebruik geen elektrische apparaten in de etenswaren opbergvakken van het apparaat, tenzij ze van het type zijn dat wordt aanbevolen door de fabrikant.
- x U mag nooit proberen het apparaat zelf te repareren. Neem contact op met onze klantendienst om reparaties te laten uitvoeren.

**WAARSCHUWING!**

berg geen ontvlambaar, explosief of corrosief materiaal op in het apparaat of in de buurt.

Koelgasinformatie**WAARSCHUWING!**

Het apparaat bevat het ontvlambare koelmiddel ISOBUTHAAN (R600a). Zorg ervoor dat het koelcircuit niet beschadigd is tijdens het transport of de installatie. Lekkend koelmiddel kan letsels veroorzaken aan de ogen of ontvlammen. Als er schade optreedt, moet u het uit de buurt van open vlammen houden, de ruimte grondig ventileren, de netsnoeren niet verwijderen uit of invoeren in stopcontact. Licht de klantendienst in.

Als uw ogen in contact komen met het koelmiddel moet u onmiddellijk spoelen in stromend water en onmiddellijk contact opnemen met uw oogspecialis.

Productbeschrijving

NL

Model A3FE742CMJ
A3FE742CGBJ

Model B3FE742CMJ

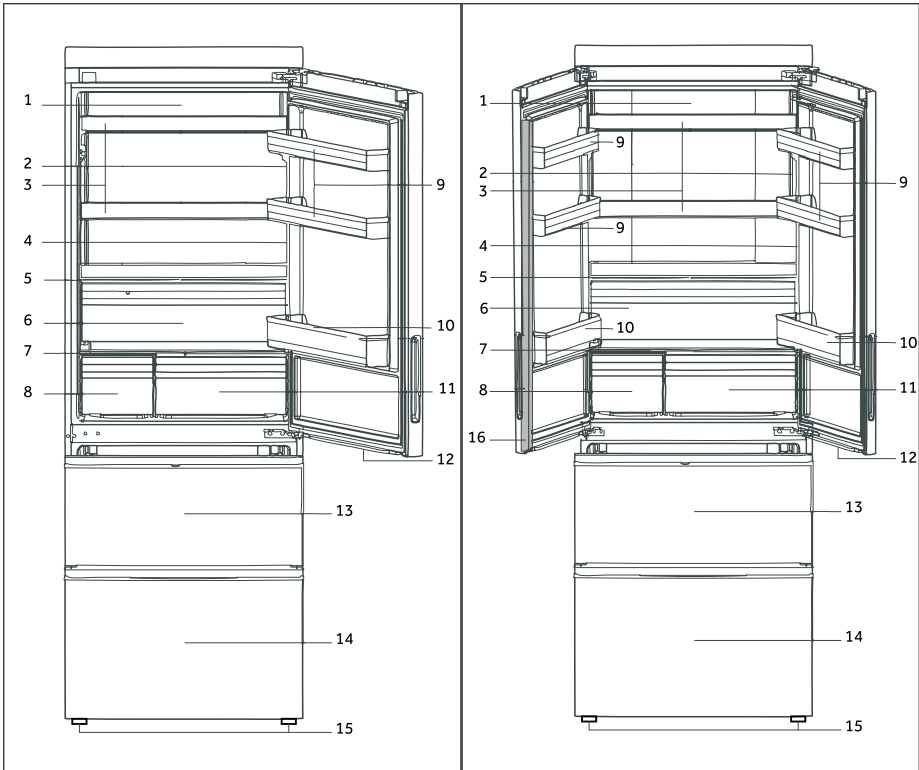

- | | |
|---|--|
| 1 Koelkast LED-lamp | 9 Bovenste deurrek |
| 2 Naamplaatje | 10 Onderste deurrek |
| 3 Glazen platen | 11 Mijn zone vak |
| 4 O.K.-temperatuurindicator (optioneel) | 12 Diepvriezerlade LED-lamp |
| 5 Fruit- en groentevak deksel | 13 Bovenste vriesvak met voor-vriesrek |
| 6 Fruit- en groentevak | 14 Onderste vriesvak met voor-vriesrek |
| 7 Mijn Zone glazen deksel | 15 Instelbare voetjes |
| 8 Speciaal vak | 16 Deurstrip |

Model B3FE742CMJW

Model C3FE744CMJ en C3FE744CWJ

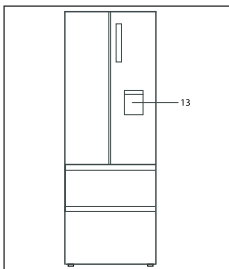
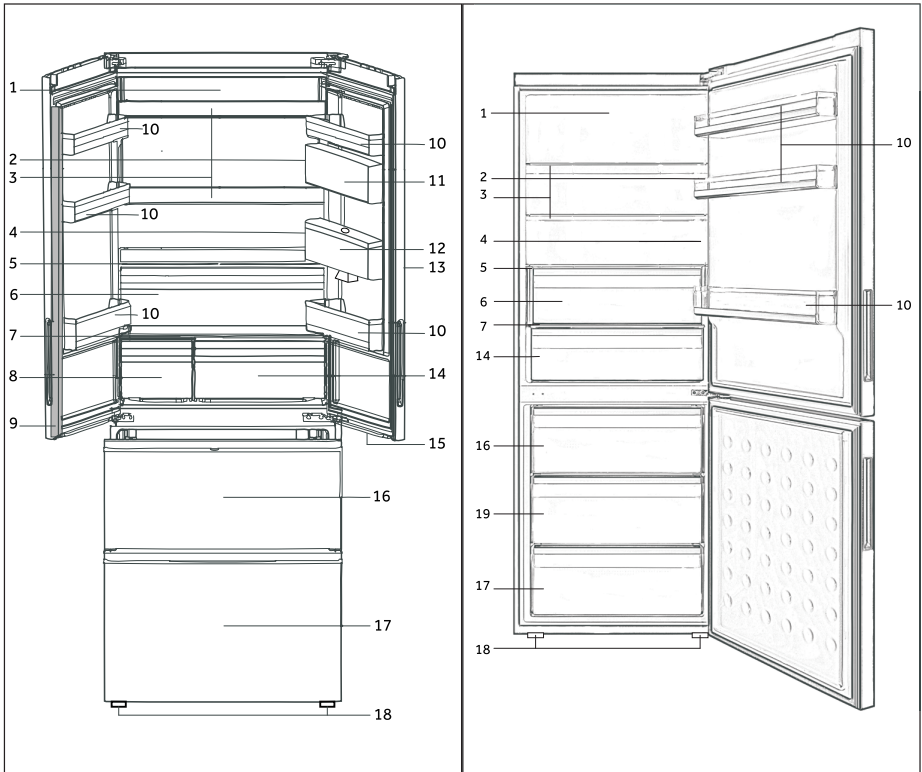

Modus B3FE742CMJW

- | | |
|---|-----------------------------|
| 1 Koelkast LED-lamp | 10 Deurrek |
| 2 Naamplaatje | 11 Afgesloten vak |
| 3 Glazen platen | 12 Waterreservoir |
| 4 O.K.-temperatuurindicator (optioneel) | 13 Waterfontein |
| 5 Fruit- en groentevak deksel | 14 Mijn zone vak |
| 6 Fruit- en groentevak | 15 Diepvriezerlade LED-lamp |
| 7 Mijn Zone glazen deksel | 16 Bovenste vriesvak lade |
| 8 Speciaal vak | 17 Onderste vriesvak lade |
| 9 Deurstrip | 18 Instelbare voetjes |
| | 19 Middelste vriesvak lade |

Voor de eerste ingebruikname

- ▶ Verwijder alle verpakking, houd ze uit de buurt van kinderen en verwijder ze op een milieuvriendelijke wijze.
- ▶ Reinig de binnen- en buitenzijde van het apparaat met water en een zacht reinigingsmiddel voor u er etenswaren in plaatst.
- ▶ Nadat het apparaat genivelleerd en gereinigd is, moet u minimum 2 uur wachten voor u het aansluit op het elektrisch net. Zie sectie INSTALLATIE.
- ▶ Koel de vakken aan hoge instellingen voor u etenswaren in de koelkast of diepvriezer plaatst. De functie Super Cool en Super Freeze helpt de vakken snel af te koelen.
- ▶ De temperatuur van de koelkast en diepvriezer worden automatisch ingesteld op 5°C en -18°C respectievelijk. Dit zijn de aanbevolen instellingen. Indien ingesteld kunt u deze temperaturen handmatig wijzigen. Zie FUNCTIES.

Bedieningspaneel

Model A3FE742CMJ en B3FE742CMJ/W
A3FE742CGBJ

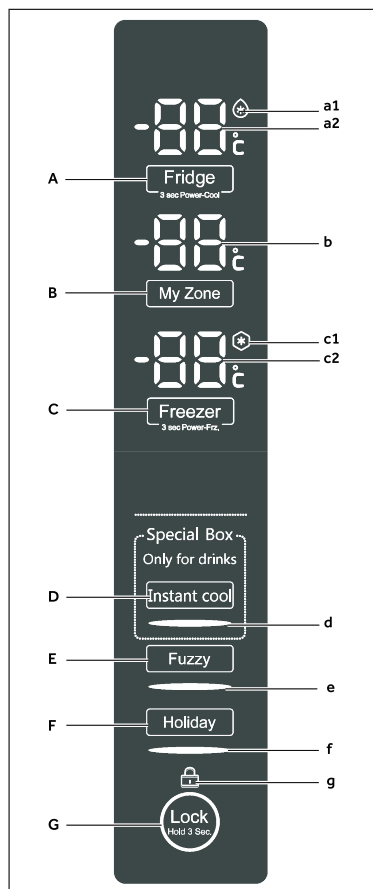
**Knoppen:**

- A Koelkast selectieschakelaar
- B Mijn Zone selectieschakelaar
- C Diepvriezer selectieschakelaar
- D Speciaal vak/onmiddellijk koel selectieschakelaar
- E Fuzzy modus selectieschakelaar
- F Vakantiemodus selectieschakelaar
- G Paneelvergrendeling selectieschakelaar
- H Koelkast uit - functie selectieschakelaar

Model C3FE744CMJ en C3FE744CWJ

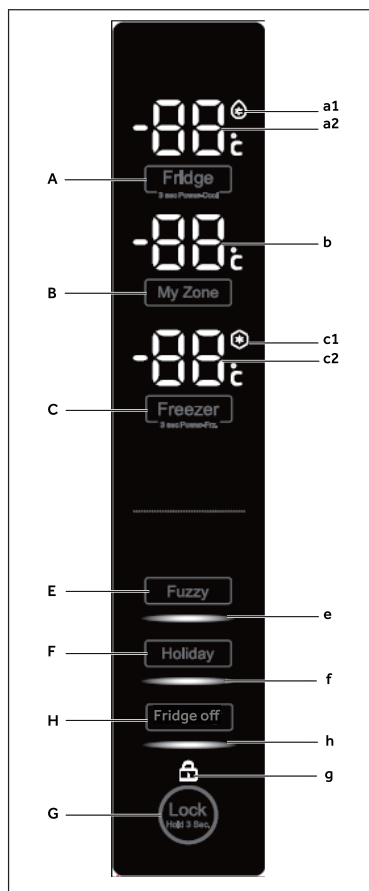
**Indicatoren:**

- a1 Super cool functie
- a2 Temperatuur koelkast
- b Temperatuur Mijn Zone
- c1 Super freeze functie
- c2 Temperatuur diepvriezer
- d Onmiddellijke koelfunctie
- e Fuzzy modus
- f Vakantiemodus
- g Paneel vergrendeling
- h Koelkast uit - functie selectieschakelaar

Sensortoetsen

De knoppen op het bedieningspaneel zijn sensortoetsen die al reageren als u ze licht aanraakt met de vinger.

Het apparaat in- of uitschakelen

Het apparaat schakelt in zodra het wordt aangesloten op het elektrisch net.

Wanneer u het apparaat de eerste maal inschakelt, knippert "C2" op het scherm tot de temperatuur -5°C bereikt of na 1 uur werking. De temperaturen weergegeven in "a2", "b" en "c2" geven de reële temperaturen weer in het vak.



Opgelet

- ▶ Het apparaat is vooraf ingesteld op de aanbevolen temperatuur van 5°C (koelkast) en -18°C (diepvriezer). In normale omstandigheden moet u een temperatuur instellen.
- ▶ Als het apparaat ingeschakeld wordt na een ont koppeling van het netwerk kan het tot 12 uur duren voor de correcte temperaturen worden bereikt.

Maak het apparaat leeg voor u het uitschakelt. Om het apparaat uit te schakelen, moet u het netsnoer uit het stopcontact verwijderen.

Stand-bymodus

Het scherm schakelt automatisch uit 30 seconden nadat u een toets hebt ingedrukt. Het scherm wordt automatisch vergrendeld. Het licht automatisch op wanneer een toets wordt ingedrukt of wanneer de deur geopend wordt (Alarm licht niet op in het scherm).

Selecteer de werkmodus

U moet een van deze twee methoden toepassen om het apparaat in te stellen:

1) Fuzzy modus

In de Fuzzy modus kan het apparaat de temperatuurinstelling automatisch instellen aan de omgevingstemperatuur en temperatuurwijziging in het apparaat. Als u geen speciale vereisten hebt, raden we aan de Fuzzy modus te gebruiken (raadpleeg FUZZY MODUS).

2) Handmatige instelmodus:

Als u de temperatuur van het apparaat handmatig wilt inschakelen voor specifieke etenswaren kunt u de temperatuur instellen met de temperatuur insteltoets (raadpleeg DE TEMPERATUUR INSTELLEN).

Vergrendeling/ontgrendeling paneel

- ▶ Raak knop "G" aan gedurende 3 seconden om alle panelelementen te blokkeren tegen inschakeling. De betrokken "G" indicator wordt nu weergegeven.
- ▶ Om te ontgrendelen, drukt u opnieuw op de knop.



Opgelet

Het bedieningspaneel wordt automatisch geblokkeerd tegen inschakeling als er geen knop wordt ingedrukt gedurende 30 seconden. Het bedieningspaneel moet ontgrendeld zijn voor alle instellingen.

Deur/vak opening alarm

Als de deur van de koelkast of de lade van de diepvriezer wordt geopend gedurende meer dan 3 minuten weerklinkt het openingsalarm van de deur/lade. Het alarm kan worden uitgeschakeld door de deur/lade te sluiten of door het bedieningspaneel aan te raken. Als de deur/lade open wordt gelaten gedurende meer dan 7 minuten schakelen het licht in de koelkast/onder de koelkastdeur en de bedieningspaneel verlichting automatisch uit.

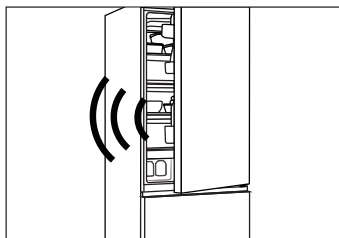

Pas de temperatuur aan

De interne temperaturen worden beïnvloed door de volgende factoren:

- ▶ Omgevingstemperatuur
- ▶ Regelmaat van het openen van de deur
- ▶ Hoeveelheid opgeborgen etenswaren
- ▶ Installatie van het apparaat

Pas de temperatuur aan van de koelkast

1. Ontgrendel het paneel als het vergrendeld is.
2. Druk op knop "A" (Koelkast) om het koelvak te selecteren. Indicator "a2" knippert.
3. Druk op knop "A" om de temperatuur van de koelkast in te stellen. De temperatuur stijgt in stappen van 1°C van een minimum van 2°C tot een maximum van 8°C en schakelt opnieuw op 2°C als u verder indrukt. De optimale temperatuur in de koelkast is 5°C. Koudere temperaturen resulteren in onnodig energieverbruik.
4. Druk op een van de toetsen (niet "A") om te bevestigen, of de instelling wordt automatisch bevestigd na 5 seconden. Indicator "a2" stopt knipperen

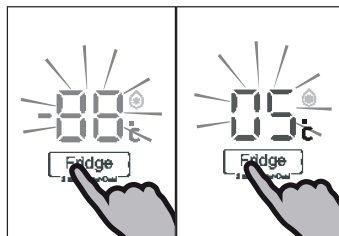

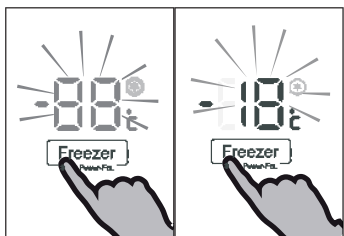

Pas de temperatuur aan van de diepvriezer

1. Ontgrendel het paneel als het vergrendeld is.
2. Druk op knop "C" (Diepvriezer) om het vriesvak te selecteren. Indicator "c2" knippert.
3. Druk op knop "C" (Diepvriezer) om de temperatuur van de diepvriezer in te stellen.

De temperatuur stijgt in stappen van 1°C van een minimum van -16°C tot een maximum van -24°C en schakelt opnieuw op -16°C als u verder indrukt.

De optimale temperatuur in de diepvriezer is -18°C. Koudere temperaturen resulteren in onnodig energieverbruik.

4. Druk op een van de toetsen (niet "C") om te bevestigen, of de instelling wordt automatisch bevestigd na 5 seconden. Indicator "c2" stopt met knipperen.

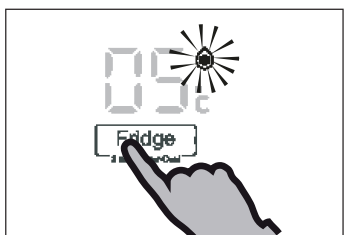

Super cool functie

Schakel de Super Cool functie in als een grotere hoeveelheid etenswaren moet worden bewaard (bijvoorbeeld na aankopen). De Super cool functie versnelt het koelen van verse etenswaren en beschermt de al bewaarde waren tegen ongewenst opwarmen. De temperatuur ingesteld in de fabriek is +2°C.

1. Ontgrendel het paneel als het vergrendeld is.
2. Druk op knop "A" (Koelkast) gedurende 3 seconden. Indicator "a1" licht op en de functie wordt ingeschakeld.
3. Dezelfde bewerking kan de Super cool functie afsluiten.

i Opgelet

Deze functie wordt automatisch uitgeschakeld na 3 uur.



Super freeze functie

Verse etenswaren moeten zo snel mogelijk volledig worden ingevroren. Dit bewaart de optimale voedingswaarde, het uiterlijk en smaak. De Super freeze functie versnelt het invriezen van verse etenswaren en beschermt de al bewaarde etenswaren tegen ongewenst opwarmen. Als u een grote hoeveelheid etenswaren moet invriezen, is het aanbevolen de Super freeze functie 24 uur voor het gebruik in te stellen.

1. Ontgrendel het paneel als het vergrendeld is.
2. Druk op knop "C" (Invriezen) gedurende 3 seconden. De "c1" indicator licht op en de functie wordt ingeschakeld.
3. Dezelfde bewerking kan de Super freeze functie afsluiten.

Opgelet

De Super freeze functie wordt automatisch uitgeschakeld na 56 uur. De toepassing wordt dan bestuurd op de eerder ingestelde temperatuur.

Mijn zone vak

Het koelvak is uitgerust met een Mijn Zone vak. In overeenstemming met de vereisten van de voedselbewaring kan de best geschikte temperatuur worden geselecteerd om een optimale waarde te verkrijgen uit te etenswaren. De temperatuur kan worden aangepast tussen -3°C en 5°C .

- ▶ $+2^{\circ}\text{C}$ ~ 5°C is geschikt om groenten en fruit te bewaren,
- ▶ -2°C ~ -2°C is geschikt om verse vis, vlees en bereide etenswaren in 1-2 dagen in te vriezen
- ▶ -3°C kan de bevroren etenswaren ontdooien. Na het ontdooien zijn de etenswaren gedeeltelijk bevroren, handig om te snijden en te bereiden

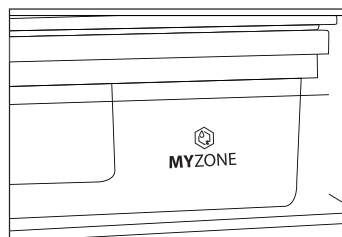

Opgelet

- ▶ Omwille van uiteenlopende hoeveelheden water in vlees vriezen sommige vleeswaren met meer vocht aan temperaturen van minder dan 0°C . Om die reden moet vlees dat wordt afgesneden worden bewaard in het Mijn Zone vak aan een temperatuur van min. 0°C .
- ▶ Fruit dat gevoelig is aan kou zoals ananas, avocado, bananen, grapefruit en groenten zoals aardappelen, aubergines, bonen, komkommers, courgettes en tomaten en kaas mogen niet worden bewaard in het Mijn Zone vak.

Pas de temperatuur aan in het Mijn Zone vak

1. Ontgrendel het paneel als het vergrendeld is.
2. Druk op knop "B" (Mijn Zone) om het Mijn Zone vak te selecteren. Indicator "b" knippert.
3. Druk opnieuw op knop "B" (Mijn Zone) om de temperatuur in te stellen in het Mijn Zone vak. De temperatuur stijgt in stappen van 1°C van een minimum van -3°C tot een maximum van 5°C en schakelt opnieuw op -3°C als u verder indrukt.
4. Druk op een van de toetsen (niet "B") om te bevestigen, of de instelling wordt automatisch bevestigd na 5 seconden. Indicator "b" stopt knipperen.

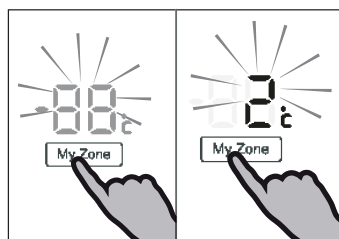

Opgelet

De temperatuur in Mijn Zone mag niet hoger zijn dan de ingestelde temperatuur van de koelkast.



Onmiddellijke koelfunctie (Speciaal vak) (Enkel modus A3FE742CMJ en B3FE742CMJ/W A3FE742CGBJ)

In de onmiddellijk koelfunctie kunt u drank die in het speciaal vak bewaard wordt, snel afkoelen, van kamertemperatuur tot een verfrissende temperatuur in 30 minuten. De functie wordt na 30 minuten uitgeschakeld, nadat de temperatuur van het vak wordt ingesteld tussen 0°C en 5°C aanbevolen om drank te bewaren. De temperatuur van het speciale vak wordt beïnvloed door de instelling van de koelkasttemperatuur.

- ▶ Ontgrendel het paneel als het vergrendeld is.
- ▶ Druk op knop "D" (Onmiddellijk afkoelen) om het Speciaal vak te selecteren. Indicator "d" licht op en de functie wordt ingeschakeld.
- ▶ Dezelfde bewerking kan de onmiddellijk koelfunctie handmatig uitschakelen.

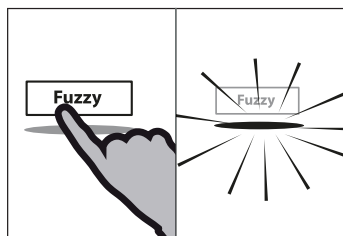

Fuzzy modus

In de Fuzzy modus kan het apparaat de temperatuurinstelling automatisch aanpassen naargelang de omgevingstemperatuur en de temperatuurwijziging in het apparaat. Deze functie volledig handenvrij.

- ▶ Ontgrendel het paneel als het vergrendeld is.
- ▶ Druk op knop "E" (Fuzzy).
- ▶ Indicator "e" licht op en de functie wordt ingeschakeld.
- ▶ De functie kan worden uitgeschakeld door knop "E" (Fuzzy) opnieuw in te drukken of door een andere instelling uit te voeren.

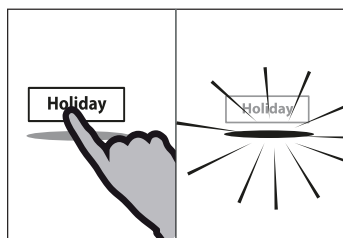

Vakantiefunctie

Deze functie stelt de temperatuur van de koelkast permanent in op 17°C.

Dit biedt de mogelijkheid de deur van de lege koelkast gesloten te laten zonder dat dit geurtjes of schimmel veroorzaakt - tijdens een langdurige afwezigheid (bijv. tijdens een vakantie). Het vriesvak kan vrij geworden ingesteld.

- ▶ Ontgrendel het paneel als het vergrendeld is.
- ▶ Druk op knop F (Vakantie).
- ▶ Indicator F licht op en de functie wordt ingeschakeld.
- ▶ De functie kan worden uitgeschakeld door knop F (Vakantie) opnieuw in te drukken of door de koelkasttemperatuur in te stellen of door een andere instelling uit te voeren.



WAARSCHUWING!

Als de vakantiefunctie ingeschakeld is, mogen geen etenswaren in het koelvak worden bewaard. De temperatuur van +17°C is te hoog om etenswaren te bewaren.

Koelkast uit-functie (Enkel model C3FE744CMJ en C3FE744CW)

Deze functie schakelt de koelkast uit. Dit heeft geen effect op het vriesvak.

1. Ontgrendel het paneel als het vergrendeld is.
2. Druk op knop "H" (koelkast uit) om de Koelkast uit-functie te selecteren. Indicator "h" licht op en de functie wordt ingeschakeld.
3. Dezelfde bewerking kan de Koelkast uit-functie handmatig afsluiten.

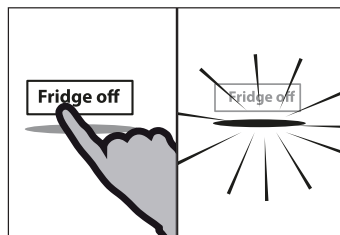

WAARSCHUWING!

- ▶ Maak het apparaat leeg voor u het uitschakelt.
- ▶ Houd de deur van het koelvak open als de Koelkast uit-functie ingeschakeld is om geurtjes en schimmel te vermijden.

Waterfontein (Enkel met waterfontein)

Met de waterfontein kan man koud drinkwater tappen.

Het waterreservoir moet worden gereinigd voor de eerste ingebruikname (zie ONDERHOUD EN REINIGING).

Het water reservoir opvullen



WAARSCHUWING!

Gebruik enkel drinkwater.

1. Zorg ervoor dat het waterreservoir correct ingevoerd is (zie APPARATUUR)
2. Draai en til het ronde deksel (A) op en vul het waterreservoir bij met fris drinkwater.
3. Vul slechts water bij tot de markering (1,8l); zo niet kan het overstromen wanneer de deur open en sluit.
4. Sluit het deksel tot het vastklikt.

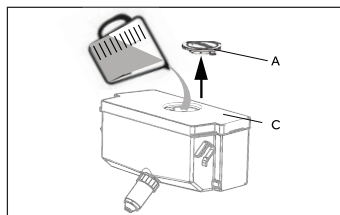

Opgelet

- ▶ Voor u bijvult moet u het resterende water verwijderen en het waterreservoir reinigen.
- ▶ Als u gedurende een lange periode geen water nodig hebt, moet u het waterreservoir leegmaken en het gereinigde reservoir invoeren.
- ▶ Het deksel (C) van het waterreservoir wordt ook gebruikt om energie te besparen. Als u gedurende een lange periode geen water wilt uit de waterfontein, moet u het deksel aanbrengen voor een betere isolatie en om energie te besparen.

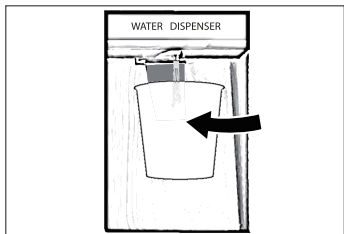

Water uit de waterfontein halen

1. Plaats een glas onder de wateruitlaat.
2. Duw het zachtjes tegen de klep van de waterfontein met uw glas.

Lijn uw glas uit met de waterfontein om geen water te morsen.



Energiebesparing tips

- ▶ Zorg ervoor dat het apparaat correct geventileerd is (zie INSTALLATIE).
- ▶ U mag het apparaat niet installeren in direct zonlicht of in de buurt van warmtebronnen (bijv. fornuizen, verwarming).
- ▶ Vermijd onnodig lage temperaturen in het apparaat. Het energieverbruik verhoogt hoe lager de temperatuur van het apparaat wordt ingesteld.
- ▶ Functies zoals SUPER COOL of SUPER FREEZE verbruiken meer energie.
- ▶ Laat warme etenswaren afkoelen voor u ze in het apparaat plaatst.
- ▶ Open de deur van het apparaat zo weinig en zo kort mogelijk.
- ▶ Vul het apparaat niet te veel op zodat u de luchtstroom niet belemmert.
- ▶ Vermijd lucht in de verpakking van de etenswaren.
- ▶ Houd de afdichtingen van de deuren schoon zodat de deur altijd correct sluit.
- ▶ Ontdooi de ingevroren etenswaren in het koelvak.

Tips om verse etenswaren te bewaren

Bewaren in het koelvak

- ▶ Houd de temperatuur van uw koelkast lager dan 5°C.
- ▶ Warme etenswaren moeten worden afgekoeld tot kamertemperatuur voor u ze bewaart in het apparaat.
- ▶ Etenswaren die in de koelkast worden bewaard moeten gewassen en gedroogd worden voor u ze opbergt
- ▶ De etenswaren die u wilt bewaren moeten correct worden afgedicht om geurtjes en wijzigingen in de smaak te vermijden.
- ▶ Bewaar geen al te grote hoeveelheden etenswaren. U moet ruimte tussen de etenswaren laten zodat de koude lucht kan circuleren voor een beteren en meer homogene koeling.
- ▶ De etenswaren die u dagelijks eet, moeten vooraan op de lade worden bewaard.
- ▶ Laat een opening tussen etenswaren en de interne wanden om lucht te laten circuleren. Plaats zeker geen etenswaren tegen de achterwand: etenswaren kunnen bevriezen tegen de achterwand. Vermijd direct contact van de etenswaren (in het bijzonder olieachtige of zure etenswaren) met de interne voering want olie/zuur kan de interne voering eroderen. Verwijder olie/zuurresten als u ze opmerkt.
- ▶ Ontdooi de ingevroren etenswaren in het koelvak. Zo kunt u de ingevroren etenswaren gebruiken om de temperatuur te verlagen in het vak en energie besparen.
- ▶ Het verouderingsproces van fruit en groenten zoals courgettes, meloenen, papaja, bananen, ananas, etc. kan worden versneld in de koelkast. Om die reden is het niet aanbevolen ze in de koelkast te bewaren. Hoewel, het rijpen van groen fruit kan gedurende een bepaalde periode worden bevorderd. Uien, look, gember en andere wortelgroenten moeten ook bij kamertemperatuur worden bewaard.
- ▶ Onaangename geurtjes in de koelkast zijn een teken dat er iets gemorst is en dat ze moet gereinigd worden. Zie ZORG EN REINIGING.
- ▶ Andere etenswaren moeten in andere plaatsen worden bewaard, naargelang hun eigenschappen:

Etenswaren	Locatie
Boter, kaas	Bovenste deurrek
Eieren	Deurrek
Fruit, groenten, salade	Fruit- en groentevak of Mijn Zone vak (2°C ~ 5°C)
Vlees, worst, kaas, melk	Lage zone (onderste lade / deksel boven het fruit- en groentevak)
Zuivelproducten, conserven, blikjes	Bovenste zone of deurrek
Drank, flessen, tubes	Deurrek
Vers vlees, verse vis, worsten, bereide etenswaren	Mijn Zone vak (-2°C ~ 2°C)
Drank	Speciaal vak met onmiddellijke koelfunctie (Enkel model A3FE742CMJ en B3FE742CMJ/W A3FE742CGBJ)

Bewaring in het vriesvak

- ▶ Handhaaf de temperatuur in het vriesvak op -18°C .
- ▶ 24 uur voor het invriezen, moet u de Super freeze functie inschakelen; voor kleine hoeveelheden etenswaren is 4-6 uur voldoende.
- ▶ Warme etenswaren moeten worden afgekoeld tot kamertemperatuur voor u het opbergt in het vriesvak.
- ▶ Etenswaren die in kleine porties verdeeld zijn, zullen sneller invriezen en eenvoudiger zijn om te ontdooien en te bereiden. Het aanbevolen gewicht voor elke portie is minder dan 2,5kg
- ▶ Het is beter etenswaren te verpakken voor u ze in het vriesvak plaatst. De buitenzijde van de verpakking moet droog zijn om te voorkomen dat ze aan elkaar zouden plakken. Verpakkingsmateriaal moet vrij zijn van geurtjes en luchtdicht of niet-giftig zijn.
- ▶ Om te voorkomen dat de bewaarperiodes verstrijken, moet u de invriesdatum, tijdslimiet en de naam van de etenswaren noteren op de verpakking in overeenstemming met de bewaarperiodes van verschillende etenswaren.
- ▶ **WAARSCHUWING!** Zuur, basen, zout, etc. kunnen de interne oppervlakte van de diepvriezer beschadigen. Plaats geen etenswaren met deze stoffen (bijv. zeevis) rechtstreeks op de interne wand. Zoutwater in de diepvriezer moet onmiddellijk worden gereinigd.
- ▶ U mag de opslagduur van de etenswaren die wordt aanbevolen door de fabrikanten niet overschrijden. Verwijder uitsluitend de vereiste hoeveelheid etenswaren uit de diepvriezer.
- ▶ Verbruik de ontdoode etenswaren in een korte periode. Ontdoode etenswaren mogen niet opnieuw worden ingevroren als ze bereid werden.
- ▶ Plaats geen overdreven hoeveelheden verse etenswaren in het vriesvak. Raadpleeg de capaciteit van de diepvriezer - Zie TECHNISCHE GEGEVENS of informatie op het naamplaatje.
- ▶ Etenswaren kunnen in het vriesvak worden bewaard aan een temperatuur van minimum -18°C gedurende 2 tot 12 maanden, afhankelijk van de eigenschappen (bijv. vlees: 3-12 maanden, groenten: 6-12 maanden)
- ▶ Wanneer u verse etenswaren invriest, moet u contact vermijden met al ingevroren etenswaren. Dooririsco!
- ▶ Ontdooi bevroren etenswaarden in de koelkast. Zo kunt u de ingevroren etenswaren gebruiken om de temperatuur te verlagen in het vak en energie besparen.

Wanneer u commercieel ingevroren etenswaren wilt bewaren, moet u de volgende richtlijnen volgen:

- ▶ Volg altijd de richtlijnen van de producent met betrekking tot de bewaartijden van de etenswaren. Respecteer deze richtlijnen!
- ▶ Probeer de tijdsduur tussen de aankoop en het opbergen zo kort mogelijk te houden om de kwaliteit te handhaven.
- ▶ Koop ingevroren etenswaren die werden bewaard aan een temperatuur van -18°C of lager.
- ▶ Vermijd etenswaren te kopen met ijs of vorst op de verpakking - Dit wijst erop dat de producten op zeker moment gedeeltelijk ontdooid en opnieuw ingevroren werden - temperatuurstijgingen beïnvloeden de kwaliteit van de etenswaren.

Meervoudige luchtstroom

De koelkast is uitgerust met een meervoudig luchtstroomsysteem waarmee koude lucht doorheen alle laden stroomt. Dit helpt een gelijke temperatuur te handhaven om zeker te zijn dat uw etenswaren langer verser worden gehouden.

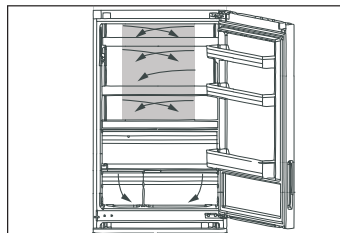

Aanpasbare laden

De hoogte van de laden kan worden aangepast naargelang uw bewaarbehoeften.

1. Om een lade te verplaatsen, moet u ze eerst verwijderen door de achterzijde omhoog op te tillen (1) en het te verwijderen (2).
2. Om ze opnieuw aan te brengen, plaatst u ze op de beugels op beide zijden en duwt u volledig naar achter tot de achterzijde van de lade in de sleuven aan de zijkant.

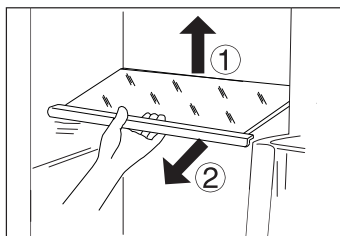

Opgelet:

Zorg ervoor dat alle uiteinden van een lade genivelleerd zijn.

Mijn-Zone vak

Voor het gebruik en de instelling van het Mijn Zone vak moet u de sectie GEBRUIK raadplegen (Mijn Zone vak)

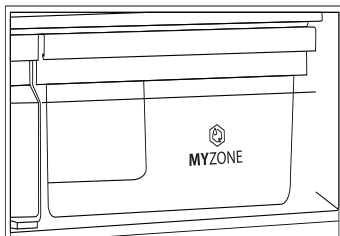

Fruit- en groentevak met automatische vochtigheidscontrole

Fruit en groenten blijven langer vers als ze in dit vak worden bewaard met de automatische vochtigheidscontrole.

Het deksel van het fruit- en groentevak is voorzien van een ecologisch plantmembraan met ademhalingsfunctie.

Als de vochtigheid stijgt omwille van de ademhaling van verse groenten opent de structuur van het membraan en laat overtollig vocht ontsnappen in de buitenlucht. Als de groenten/het fruit te veel water verliezen, voorkomt het membraan waterverdamping. De vochtigheid van het fruit- en groentevak kan worden gehandhaafd aan een optimale vochtigheid van 90%.

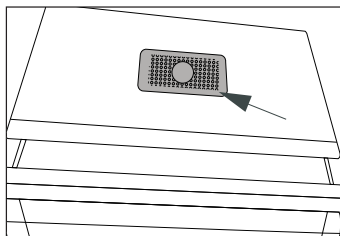

Opgelet:

U mag het plantmembraan niet afdekken!

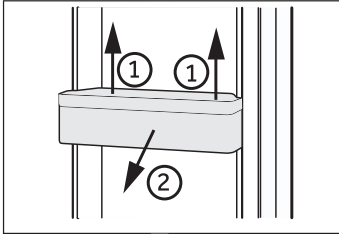

Verwijderbare deurrekken

De deurrekken kunnen worden verwijderd voor het reinigen: Plaats uw handen op beide zijden van het rek en til het omhoog (1) en verwijder ze (2).

Om het deurrek in te voeren, worden de bovenstaande stappen uitgevoerd in de omgekeerde volgorde.

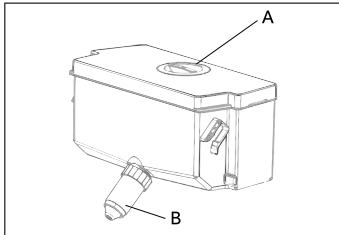

Verwijderbaar waterreservoir (Enkel met waterfontein)

Het waterreservoir kan worden verwijderd en opnieuw gemonteerd om het te reinigen zoals de deurrekken.

Voer het waterreservoir opnieuw in (Enkel met waterfontein)

Plaats het waterreservoir in de positie zodat de wateruitlaat (B) in de opening van de deur past. Zorg ervoor dat het waterreservoir vergrendeld is.

i **Opgelet:**

- ▶ Als het waterreservoir niet correct ingevoerd is, kan er water uit de verbinding druppelen.
- ▶ Gebruik geen overvloedige kracht tijdens het verwijderen en de montage van het waterreservoir om schade aan het reservoir te vermijden.

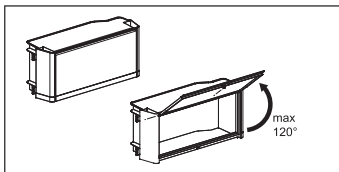

Afgesloten vak (Enkel modus B3FE742CMJW)

Het wordt gebruikt voor de afzonderlijke opslag van medicatie of cosmetica.

Het afgesloten vak mag niet meer dan 120° worden geopend, zo niet kunt u het afgesloten vak beschadigen.

! **WAARSCHUWING!**

U mag geen zaken opbergen die een nauwkeurige opslagtemperatuur vereisen zoals medicatie en voedseltherapie producten om te voorkomen dat ze zouden slecht worden.

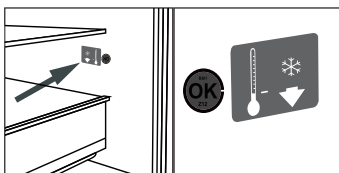

OPTIONEEL: OK-Temperatuurindicator

De OK-temperatuurindicator kan worden gebruikt om temperaturen te bepalen van minder dan +4°C. Verlaag de temperatuur stapsgewijs als het teken niet "OK" aangeeft.

i **Opgelet:**

Als het apparaat ingeschakeld is, kan het tot 12 uur duren tot de correcte temperaturen worden bereikt.

3D-vriesvak lade (Enkel modus A3FE742CMJ en B3FE742CMJ/W A3FE742CGBJ)

De diepvriesladen kunnen recht en volledig worden verlengd. Ze worden gemonteerd op eenvoudige rollende telescopische lopers zodat u de ingevroren etenswaren op comfortabele wijze kunt bewaren en verwijderen. Dankzij het automatische sluitmechanisme van de deur kunt u de etenswaren gemakkelijk hanteren en energie besparen.

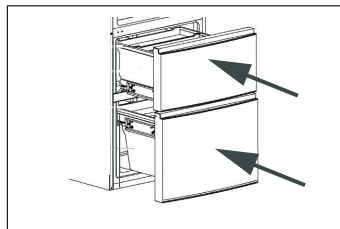

WAARSCHUWING!

U mag de laden niet overbelasten: Max. last van elke lade: 35 kg.!

Verwijderbare diepvrieslade (Enkel modus A3FE742CMJ en B3FE742CMJ/W A3FE742CGBJ)

Grote items van bijv. ingevroren etenswaren kunnen worden opgeborgen na verwijdering van de interne laden en platen. Voor een optimaal invriezen van de maximale hoeveelheid plaatst u de etenswaren op de glazen lade tussen de vriesvakken (zie pijl).

Om de platen te verwijderen, moet u ze tot aan de stop uittrekken, optillen en verwijderen. De etenswaren mogen niet uitsteken voorbij de voorste rand van de lade.

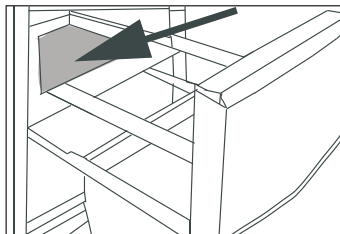

Voor-vriesvak (Enkel modus A3FE742CMJ en B3FE742CMJ/W A3FE742CGBJ)

Elke vrieslade is uitgerust met een voorvriesvak. Verse etenswaren kunnen worden afgescheiden van reeds ingevroren etenswaren zodat de verse waren probleemloos kunnen worden ingevroren en de ingevroren etenswaren niet ontdooien. Na rangschikking van bevroren etenswaren kunnen deze vakken worden gebruikt voor een eenvoudige opslag van kleine onderdelen zoals kruiden, ijscrème of voor de ijsblokjeslade.

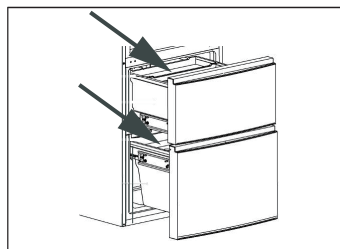

Ijsblokjeslade

1. Vul de lade 3/4 vol water, sluit met het deksel en plaats het in het voorvriesvak.
2. Draai de ijsblokjeslade lichtjes of houd het onder stromend water om de ijsblokjes los te maken.

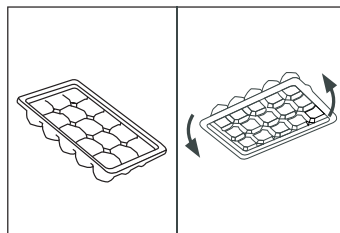



WAARSCHUWING!

Ontkoppel het apparaat van het elektrisch net voor de reiniging.

Reiniging

Reinig het apparaat als er slechts een kleine hoeveelheid of geen etenswaren opgeborgen zijn.

Het apparaat moet elke vier weken worden gereinigd voor een goed onderhoud en om de geurtjes van slecht opgeslagen etenswaren te voorkomen.



WAARSCHUWING!

- ▶ Reinig het apparaat niet met harde borstels, draadborstels, oplospoeder, petroleum, amylacetaat, aceton en gelijkaardige organische oplossingen, zuur of alkalische oplossingen. Gebruik speciaal koelkast reinigingsmiddel om schade te vermijden.
- ▶ Spray niet op het apparaat of spoel het niet voor de reiniging.
- ▶ Gebruik geen waterspray of stoom om het apparaat te reinigen.
- ▶ Reinig de koude glazen platen niet met warm water. Plotse temperatuurwijzigingen kunnen het glas doen breken.
- ▶ Raak de binnenzijde van vriesvak niet aan als het in werking is, in het bijzonder als uw handen nat zijn, want uw handen kunnen vastvriezen aan het oppervlak.
- ▶ Bij opwarming moet u de toestand van ingevroren etenswaren controleren.

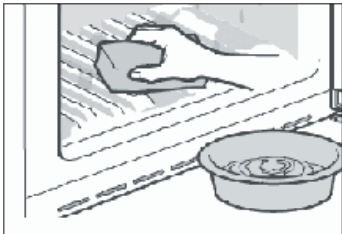

- ▶ Houd de pakking van de deur altijd schoon
- ▶ Reinig de binnenzijde en de behuizing van het apparaat met een spons in warm water en een neutraal reinigingsmiddel.
- ▶ Spoel en droog met een zachte doek.
- ▶ U mag geen van de onderdelen van het apparaat wassen in de vaatwasmachine.
- ▶ Laat het apparaat minimum 5 minuten rusten voor u het apparaat herstart want dit kan de compressor beschadigen.

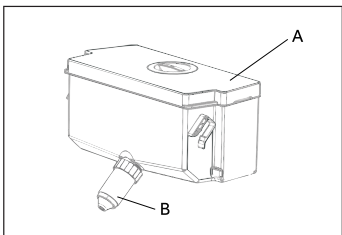

Het waterreservoir schoonmaken (Enkel met waterfontein)

1. Verwijder het waterreservoir uit het apparaat.
2. Verwijder het deksel (A).
3. Schroef de dop van de verdeler (B)
4. Reinig het reservoir en dop met warm water en vloeibaar vaatwasmiddel. Let er op dat alle zeep wordt gespoeld.
5. Monteer de dop van de verdeler, sluit het deksel en plaats het reservoir opnieuw in het apparaat.

Ontdoeien

De koelkast en diepvriezer ontdooien automatisch; er is geen handmatige bewerking nodig.

De LED-lampen vervangen



WAARSCHUWING!

U mag de LED-lamp niet zelf vervangen. Ze mag enkel worden vervangen door de fabrikant of de geautoriseerde service agent.

De lamp gebruikt de LED als haar lichtbron, met een laag energieverbruik en een lange levensduur. Als u iets abnormaal opmerkt, kunt u contact opnemen met de klantendienst. Zie KLANTENDIENST.

Parameters van de lamp:

Model	Koelkast compartiment		Vriesvak	
	Spanning	max Vermogen	Spanning	max Vermogen
A3FE742CMJ A3FE742CGBJ B3FE742CMJ B3FE742CMJW	12 V	10 W	12V	2 W
C3FE744CMJ C3FE744CWJ	12V	2 W	-	-

Verwijderbare secundaire deurpakkingen (Enkel modus A3FE742CMJ en B3FE742CMJ/W A3FE742CGBJ)

Er zijn zes secundaire deurpakkingen op de bovenste en onderste lade van de diepvriezer.

1. Zoek de vijf aangeduide deurpakkingen op de bovenste en onderste diepvrieslade.
2. Zorg ervoor dat de gebogen sleuven van de pakking naar binnen zijn gericht wanneer u ze bevestigt.
3. Zoek de onderste pakking van de bovenste lade zoals aangegeven.
4. Zorg ervoor dat de gebogen sleuf van deze pakking naar beneden is gericht wanneer u ze bevestigt.

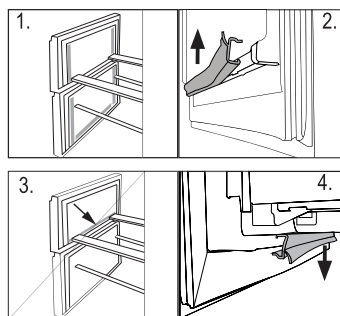

U ontvangt deze pakkingen samen met de roterende deur / ladepakkingen via de klantendienst (zie garantiekaart).

Niet gebruikt gedurende een lange periode

Als het apparaat gedurende een lange periode niet zal worden gebruikt en u gebruikt de vakantiefunctie van de koelkast niet:

- ▶ Verwijder de etenswaren.
- ▶ Maak het waterreservoir leeg en reinig het (enkel modellen met een waterfontein).
- ▶ Ontkoppel het netsnoer.
- ▶ Reinig het apparaat zoals hierboven beschreven.
- ▶ Houd de deur en diepvriesladen open om de onaangename geurtjes te voorkomen.



Opgelet

Schakel het apparaat enkel uit als het absoluut noodzakelijk is.

Het apparaat verplaatsen

1. Verwijder alle etenswaren en ontkoppel het apparaat.
2. Beveilig de laden en andere bewegende onderdelen in de koelkast en de diepvriezer met plakband.
3. U mag de koelkast niet meer dan 45° kantelen om schade aan het koelsysteem te vermijden.



WAARSCHUWING!

- ▶ U mag het apparaat niet bij de handvaten dragen.
- ▶ Plaats het apparaat nooit horizontaal op de grond.

Veel van de voorkomende problemen kunt u zelf oplossen zonder specifieke expertise. In het geval van een probleem moet u alle weergegeven mogelijkheden controleren en de onderstaande instructies volgen voor u contact opneemt met de dienst na verkoop. Zie KLANTENDIENST.



WAARSCHUWING!

- ▶ Voor ieder onderhoud moet u het apparaat uitschakelen en de stekker verwijderen uit het stopcontact.
- ▶ Elektrische apparaten mogen uitsluitend door gekwalificeerde elektrische experts worden onderhouden. Incorrecte reparaties kunnen aanzienlijke gevolgschade veroorzaken.
- ▶ Als het netsnoer beschadigd is, moet het worden vervangen door de fabrikant, zijn onderhoudsdienst of dergelijk gekwalificeerde personen om ieder risico uit te sluiten.

Probleem	Mogelijke oorzaak	Mogelijke oplossing
De compressor werkt niet.	<ul style="list-style-type: none"> • De stekker is niet ingevoerd in het stopcontact. • Het apparaat is ingesteld in de ontdooicyclus 	<ul style="list-style-type: none"> • Voer de stekker in het stopcontact. • Dit is normaal voor een automatisch ontdooiend apparaat
Het apparaat draait regelmatig of gedurende een te lange periode.	<ul style="list-style-type: none"> • De interne en externe temperatuur is te hoog. • Het apparaat is al een zekere periode uitgeschakeld. • Een deur/lade van het apparaat is niet stevig gesloten. • De deur/lade is te vaak of te lang geopend. • De temperatuurinstelling van het vriesvak is te laag. • De pakking van de deur/lade is vuil, versleten, gebarsten of stemmen niet overeen. • De vereiste luchtcirculatie is niet gegarandeerd. 	<ul style="list-style-type: none"> • In dat geval is het normaal dat het apparaat langer draait. • Het duurt gewoonlijk 8 tot 12 uur tot het apparaat volledig afkoelt. • Sluit de deur/lade en zorg ervoor dat het apparaat op een vlakke ondergrond is geplaatst en dat er geen etenswaren of container de deur blokkeert. • Open de deur/lade niet te vaak. • Stel de temperatuur hoger in tot de geschikte koelkasttemperatuur bereikt is. Het duurt 24 uur tot de koelkasttemperatuur volledig stabiel wordt. • Reinig de deur/lade of laat ze vervangen door de klantendienst. • Zorg voor voldoende ventilatie.
De binnenzijde van de koelkast is vuil en/of stinkt.	<ul style="list-style-type: none"> • De binnenzijde van de koelkast moet worden gereinigd. • Er zijn etenswaren met een sterke geur opgeborgen in de koelkast. 	<ul style="list-style-type: none"> • Reinig de binnenzijde van de koelkast. • Verpak de etenswaren grondig.

Probleem	Mogelijke oorzaak	Mogelijke oplossing
Het is onvoldoende koud in het apparaat.	<ul style="list-style-type: none"> • De temperatuur is te hoog ingesteld. • Te warme etenswaren werden opgeslagen. • Te veel etenswaren in een keer opgeslagen. • De etenswaren werden te dicht bij elkaar geplaatst. • Een deur/lade van het apparaat is niet stevig gesloten. • De deur/lade is te vaak of te lang geopend. 	<ul style="list-style-type: none"> • Stel de temperatuur opnieuw in. • Laat de etenswaren altijd goed afkoelen voor u ze opbergt. • Berg altijd kleine hoeveelheden etenswaren op. • Laat een opening tussen verschillende etenswaren om de lucht te laten circuleren. • Sluit de deur/lade. • Open de deur/lade niet te vaak.
Het is te koud in het apparaat.	<ul style="list-style-type: none"> • De temperatuur is te laag ingesteld. • De Super freeze/Super cool functie is ingeschakeld of draait te lang. 	<ul style="list-style-type: none"> • Stel de temperatuur opnieuw in. • Schakel de Super freeze/Super cool functie uit
Vochtvorming op de binnenzijde van het koelvak.	<ul style="list-style-type: none"> • Het klimaat is te warm en te vochtig. • Een deur/lade van het apparaat is niet stevig gesloten. • De deur/lade is te vaak of te lang geopend. • Voedselcontainers of vloeistoffen zijn open gelaten. 	<ul style="list-style-type: none"> • Verhoog de temperatuur. • Sluit de deur/lade. • Open de deur/lade niet te vaak. • Laat warme etenswaren afkoelen tot kamertemperatuur en dek de etenswaren en vloeistoffen af.
Vocht accumuleert op de buitenzijde van de koelkast of tussen de deuren/deur en de lade.	<ul style="list-style-type: none"> • Het klimaat is te warm en te vochtig. • De deur/lade is niet stevig gesloten. De koude lucht in het apparaat en de warme lucht buiten condenseert. 	<ul style="list-style-type: none"> • Dit is normaal in een vochtig klimaat en zal veranderen wanneer de vochtigheidsgraad daalt. • Zorg ervoor dat de deur/lade volledig gesloten is.
Veel ijs en vorst in het vriesvak.	<ul style="list-style-type: none"> • De etenswaren werden niet correct verpakt. • Een deur/lade van het apparaat is niet stevig gesloten. • De deur/lade is te vaak of te lang geopend. • De pakking van de deur/lade is vuil, versleten, gebarsten of stemmen niet overeen. • Er is iets in de koelkast dat de deur/lade belemmert correct te sluiten. 	<ul style="list-style-type: none"> • U moet de etenswaren altijd goed verpakken. • Sluit de deur/lade. • Open de deur/lade niet te vaak. • Reinig de deur/ladepakkingen of vervang ze. • Breng de laden, deurrekken of interne containers opnieuw aan zodat de deur/lade kan sluiten.

Probleem	Mogelijke oorzaak	Mogelijke oplossing
Het apparaat maakt abnormaal lawaai.	<ul style="list-style-type: none"> Het apparaat staat niet op een vlakke ondergrond. Het apparaat komt in contact met een aanpalend voorwerp. 	<ul style="list-style-type: none"> Stel de voeten in om het apparaat te nivelleren. Verwijder objecten rond het apparaat.
U moet een licht geluid horen, gelijkaardig aan dat van stromend water.	<ul style="list-style-type: none"> - 	<ul style="list-style-type: none"> Dit is normaal.
U zult een alarmsignaal horen.	<ul style="list-style-type: none"> De koelvak staat open. De temperatuur in de diepvriezer is te hoog. 	<ul style="list-style-type: none"> Sluit de deur of schakel het alarm handmatig uit. Het alarm is normaal wanneer het de eerste maal wordt gestart omwille van de relatief hogere temperatuur. U kunt het alarm handmatig uitschakelen (zie sectie GEBRUIK).
U zult een zacht gezoem horen.	<ul style="list-style-type: none"> Het anti-condensatiesysteem werkt 	<ul style="list-style-type: none"> Dit voorkomt condensatie en is normaal
De interne verlichting of het koelsysteem werkt niet.	<ul style="list-style-type: none"> De stekker is niet ingevoerd in het stopcontact. De voeding is niet intact. De LED-lamp is defect. 	<ul style="list-style-type: none"> Voer de stekker in het stopcontact. Controleer de elektrische toevoer naar de kamer. Bel het lokale elektriciteitsbedrijf! Bel de service om de lamp te vervangen.

Stroomonderbreking

In het geval van een stroompanne zullen de etenswaren ongeveer 16 uur koud blijven. Volg deze tips tijdens een langdurige stroomonderbreking, in het bijzonder in de zomer:

- ▶ Open de deur/lade zo weinig mogelijk.
- ▶ Plaats geen bijkomende etenswaren in het apparaat tijdens een stroomonderbreking.
- ▶ Als een stroomonderbreking vooraf wordt aangekondigd en de onderbreking langer dan 16 uur zal duren, kunt u op voorhand ijs maken en het in een container plaatsen boven in het koelvak.
- ▶ Na de onderbreking moeten de etenswaren onmiddellijk worden geïnspecteerd.
- ▶ Aangezien de temperatuur in de koelkast zal stijgen tijdens een stroomonderbreking of een andere panne zal de bewaartijd en de kwaliteit van de etenswaren verminderen. Alle etenswaren die ontdooien snel moeten worden verbruikt of bereid en opnieuw ingevroren (indien geschikt) om gezondheidsrisico's te voorkomen.

Uit de verpakking verwijderen



WAARSCHUWING!

- ▶ Het apparaat is zwaar. Draag het altijd met twee personen.
 - ▶ Houd alle verpakking buiten het bereik van kinderen en gooi ze weg op een milieuvriendelijke wijze.
- ▶ Verwijder het apparaat uit de verpakking.
 - ▶ Verwijder alle verpakkingsmateriaal.

Milieuomstandigheden

De kamertemperatuur moet altijd tussen 10°C en 43°C zijn aangezien het de temperatuur in het apparaat en het energieverbruik kan beïnvloeden. Installeer het apparaat niet in de buurt van warmte-uitstralende apparaten (ovens, koelkasten) zonder isolatie.

Deur omkeren

(Enkel model A3FE742CMJ, C3FE744CMJ en C3FE744CWJ
A3FE742CGBJ)

Voor het apparaat permanent geïnstalleerd wordt, moet u de correcte positie van de deurscharnier controleren. Indien noodzakelijk, zie sectie DEUR OMKEREN.

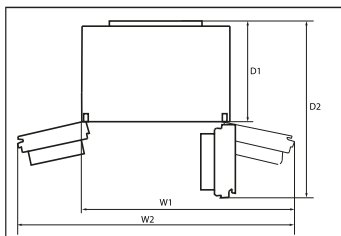

Plaatsvereisten

Vereiste plaats wanneer de deur geopend is:

Model	Breedte van het apparaat in mm		Diepte van het apparaat in mm	
	W1	W2	D1	D2
A3FE742CMJ A3FE742CGBJ C3FE744CMJ C3FE744CWJ	1100	-	700	1323
B3FE742CMJ B3FE742CMJW	-	1120	700	970

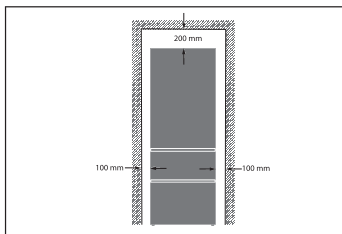

Ventilatie doorsnede

Om het apparaat voldoende te ventileren uit veiligheidsredenen moet de informatie van de vereiste ventilatie doorsnede worden gerespecteerd.

Het apparaat uitlijnen

Het apparaat moet op een vlakke en stevige ondergrond worden geplaatst.

1. Kantel de koelkast lichtjes naar achter.
2. Stel de voeten in op het gewenste niveau.

Zorg ervoor dat de afstand met de muur op de scharnierzijde minimum 100mm is zodat de deur correct kan openen.

3. De stabiliteit kan worden gecontroleerd door zachtjes te kloppen op de diagonale hoeken. De lichte bewegingen moeten hetzelfde zijn in beide richtingen. Zo niet kan het kader vervormen; dit kan resulteren in lekken in de deurpakkingen. Een lage tendens naar achter vereenvoudigt het sluiten van de deur.

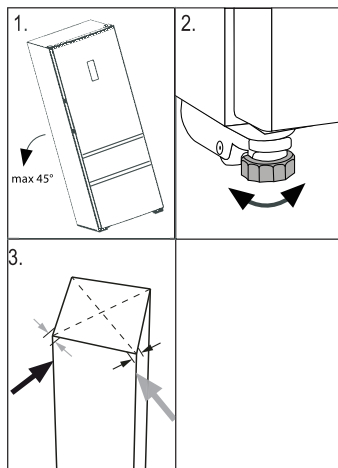

Wachttijd

De onderhoudsvrije smeerolie bevindt zich in de capsule van de compressor. Deze olie kan doorheen de afgesloten leidingen stromen als het apparaat gekanteld wordt tijdens transport. Voor u het apparaat aansluit op het elektrisch net moet u 2 uur wachten zodat de olie in de capsule kan stromen.

Elektrische aansluiting

Voor elke aansluiting moet u controleren of:

- ▶ het elektrisch net, stopcontact en de zekeringen overeenstemmen met de informatie op het naamplaatje.
- ▶ het stopcontact geaard is en geen multistekker of verlengsnoer is.
- ▶ de stekker en het stopcontact overeenstemmen.

Voor de stekker in een correct geïnstalleerd stopcontact bij u thuis.

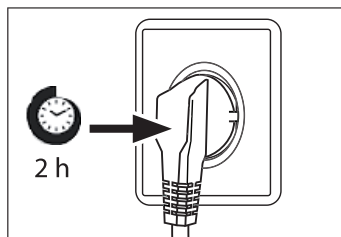

WAARSCHUWING!

Om risico's te vermijden, moet een beschadigd netsnoer worden vervangen door de klantendienst (zie garantiekaart).

Deur omkeerbaarheid (Enkel model A3FE742CMJ, C3FE744CMJ en C3FE744CWJ A3FE742CGBJ)

Voor u het apparaat aansluit op het elektrisch net moet u controleren of de zwaairichting van de deur moet gewijzigd worden van rechts (zoals geleverd) naar links als dit vereist is voor de locatie en het gebruik van de installatie.



WAARSCHUWING!

- ▶ Het apparaat is zwaar. Het omkeren van de deur moet door twee personen worden uitgevoerd.
- ▶ Voor elke bewerking moet u eerst de stekker uit het stopcontact verwijderen.
- ▶ U mag het apparaat niet meer dan 45° kantelen om schade aan het koelsysteem te voorkomen.

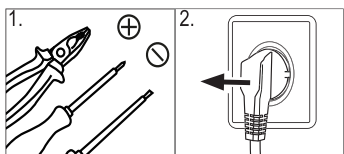

1. Gebruik de correcte werktuigen.
2. Verwijder de stekker uit het stopcontact.

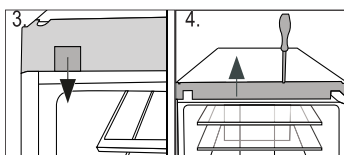

3. Verwijder de bevestiging van het deksel
4. Verwijder het naamplaatje van het apparaat

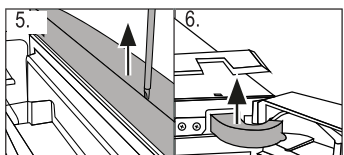

5. Verwijder de bovenste plaat van de bovenste deur.
6. Verwijder de scharnierafdekking.

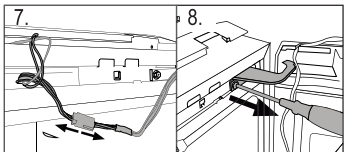

7. Ontkoppel het netsnoer
8. Schroef de bovenste scharnier los.

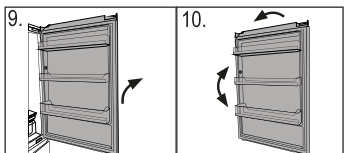

9. Til de losse deur voorzichtig van de onderste scharnier.
10. Draai de deur om en verander de positie van de scharnierbeugel op de onderzijde van de deur.

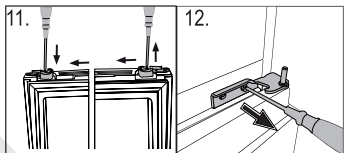

11. Verander de deurstop van de huidige positie naar de andere zijde
12. Schroef het onderste scharnier los van de bovenste deur.

13. Wijzig de posities van de afdichtpluggen en de schroef op de zijkant.

De volgende stappen (a-f) zijn enkel noodzakelijk voor model C3FE744CMJ en C3FE744CWJ:

- a Verwijder de onderste deur
 b Wijzig de posities van de afdichtplug bovenaan de onderste deur.
 c Vervang de deurstop onderaan de onderste deur van de huidige positie naar de tegenoverstelde richting
 d Schroef de onderste scharnier los
 e Neem de nieuwe scharnieren uit de accessoire tas en schroef de nieuwe onderste scharnier op de andere zijde van de deuropening
 f Til de deur voorzichtig op de onderste scharnier zodat de spil op de scharnierbeugel past.

14. Neem de nieuwe scharnieren uit de accessoire tas en schroef de nieuwe scharnier van de bovenste deur op de andere zijde van de deuropening.

Enkel voor model C3FE744CMJ en C3FE744CWJ:

Zorg ervoor dat de spil past in de scharnierkoker van de onderste deur.

15. Til de deur voorzichtig op de onderste scharnier zodat de spil op de scharnierbeugel past.
 16. Bevestig de bovenste scharnier met de schroeven.
 17. Voer de aansluitingskabel door de scharnierafdekking (geleverd in de accessoire tas) en plaats hem over de scharnier.
 18. Voer de aansluitkabel in en breng hem aan in de opening.
 19. Vervang het naamplaatje en de afdekplaat. Bevestig ze met de schroeven en voer ze opnieuw in de bevestigingen (zie afb. 3).

Nadat de deur gewijzigd is, moet u controleren of de deurafdichtingen correct aangebracht zijn op de behuizing en dat alle schroeven correct aangeschroefd zijn.

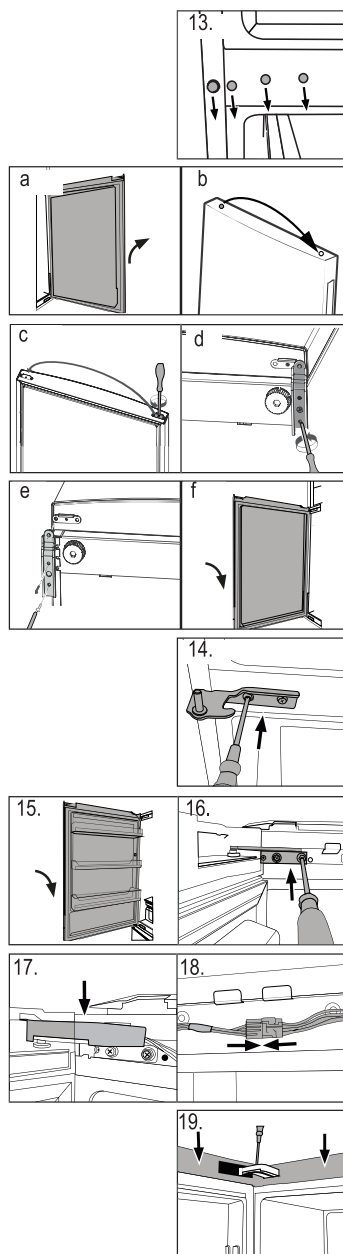

Productfiche conform regel EU Nr. 1060/2010

Handelsmerk	Haier		
Modelidentificatie	A3FE742CMJ A3FE742CGBJ	B3FE742CMJ/W	C3FE744CMJ C3FE744CWJ
Categorie van het model	Koelkast-diepvriezer		
Energie efficiëntieklasse	A++		
Jaarlijks energieverbruik (kWh/jaar) ¹⁾	313	311	321
Opslagvolume koelen (L)	307	297	314
Opslagvolume vriezen (L) ****	129	129	136
Ster classificatie	* ** *		
Temperatuur van andere vakken > 14°C	Niet toepasselijk		
Vorstvrij systeem	Ja		
Beveiliging tegen stroompanne (h)	16		
Vriesvermogen (kg/24u)	12		
Klimaatklasse Dit apparaat is bedoeld voor gebruik bij een temperatuur tussen 10°C en 43°C.	SN-N-ST-T		
Akoestische geluidsemissies in de lucht (db(A) re 1pW)	38		
Constructietype	Vrijstaand		

¹⁾ op basis van standaardtestresultaten voor 24 uur. Het reële energieverbruik hangt af van het gebruik van het apparaat en waar het zich bevindt.

Bijkomende technische gegevens

Spanning / Frequentie	220-240V ~/ 50Hz
Invoerspanning (A)	1.4
Hoofdzekering (A)	15
Koelvloeistof	R600a
Afmetingen (H/B/D in mm)	1905 /700/676

Klantendienst

We raden onze Haier klantendienst aan en het gebruik van originele reserveonderdelen.

Als u een probleem ondervindt met uw apparaat moet u eerst de sectie PROBLEEMOPLOSSEN controleren.

Als u daar geen oplossing vindt, kunt u contact opnemen met

- ▶ uw lokale verdeler of
- ▶ ons Europese service centrum (zie de lijst met telefoonnummers hieronder) of
- ▶ de Service & ondersteuningszone op www.haier.com waar u de service claim kunt inschakelen en ook de VGV vinden.

Wanneer u contact opneemt met onze service moet u de volgende informatie bij de hand hebben. De informatie staat vermeld op het naamplaatje.

Model _____

Serienummer _____

Controleer ook het garantiekaartje dat wordt geleverd met het product met betrekking tot de garantie.

Europees servicecentrum		
Land*	Telefoonnummer	Kosten
Haier Italië (IT)	199 100 912	
Haier Spanje (ES)	902 509 123	
Haier Duitsland (DE)	0180 5 39 39 99	<ul style="list-style-type: none"> • 14 Ct/Min vaste nummer • max 42 Ct/Min mobiel
Haier Oostenrijk (AT)	0820 001 205	<ul style="list-style-type: none"> • 14,53 Ct/Min vaste nummer • max 20 Ct/Min alle andere
Haier Verenigd Koninkrijk (UK)	0333 003 8122	
Haier Frankrijk (FR)	0980 406 409	

* Voor andere landen verwijzen wij u naar www.haier.com

Haier Benelux

Branch Belgium

Route de Lennick, 451

1070 Anderlecht



Εγχειρίδιο χρήστη

Ψυγειοκαταψύκτης

A3FE742CMJ

B3FE742CMJ

B3FE742CMJW

C3FE744CMJ

C3FE744CWJ

A3FE742CGBJ

GR

Haier

Ευχαριστούμε που προμηθευτήκατε ένα προϊόν Haier.

Διαβάστε προσεκτικά τις παρακάτω οδηγίες πριν χρησιμοποιήσετε τη συσκευή. Οι οδηγίες περιέχουν σημαντικές πληροφορίες για να αξιοποιήσετε στο μέγιστο τη συσκευή σας και να εξασφαλίσετε την ασφαλή και σωστή εγκατάσταση, χρήση και συντήρησή της.

Φυλάξτε το παρόν εγχειρίδιο σε θέση που να σας επιτρέπει να το συμβουλευέστε εύκολα σχετικά με την ασφαλή και σωστή χρήση της συσκευής.

Αν πρόκειται να πωλήσετε, να χαρίσετε ή να αφήσετε τη συσκευή όταν μετακομίζετε, πρέπει να παραδώσετε μαζί και το παρόν εγχειρίδιο, ώστε ο νέος ιδιοκτήτης να εξοικειωθεί με τη συσκευή και τις προειδοποιήσεις ασφαλείας.

Υπόμνημα

Προειδοποίηση – Σημαντικές πληροφορίες ασφαλείας



Γενικές πληροφορίες και συμβουλές



Πληροφορίες για το περιβάλλον



Τελική διάθεση

Προστατέψτε το περιβάλλον και την υγεία των ανθρώπων. Απορρίψτε τα υλικά συσκευασίας σε ειδικούς κάδους ανακύκλωσης. Βοηθήστε στην ανακύκλωση των αποβλήτων ηλεκτρικών και ηλεκτρονικών συσκευών. Μην απορρίπτετε μαζί με τα οικιακά απορρίμματα τις συσκευές που επισημαίνονται με αυτό το σύμβολο. Επιστρέψτε το προϊόν στη μονάδα ανακύκλωσης της περιοχής σας ή επικοινωνήστε με τη δημοτική αρχή.

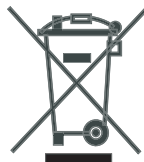

ΠΡΟΕΙΔΟΠΟΙΗΣΗ!

Κίνδυνος τραυματισμού ή ασφυξίας!

Τα ψυκτικά υγρά και αέρια πρέπει να απορρίπτονται με επαγγελματικό τρόπο. Βεβαιωθείτε ότι οι σωληνώσεις του ψυκτικού κυκλώματος δεν έχουν υποστεί ζημιά, πριν τη σωστή απόρριψη του προϊόντος. Αποσυνδέστε τη συσκευή από την παροχή ρεύματος δικτύου. Κόψτε το καλώδιο ρεύματος και απορρίψτε το. Αφαιρέστε τα ράφια, τα συρτάρια, καθώς και το σύστημα ασφάλισης και τις στεγανοποιήσεις από τις πόρτες, για να αποτρέψετε τυχόν εγκλωβισμό παιδιών και κατοικίδιων στη συσκευή.

Προβλεπόμενη χρήση	5
Ασφάλεια.....	6
Περιγραφή προϊόντος.....	10
Χρήση.....	12
Εξοπλισμός	23
Φροντίδα και καθαρισμός.....	26
Αντιμετώπιση προβλημάτων	29
Εγκατάσταση.....	32
Τεχνικά χαρακτηριστικά.....	36
Εξυπηρέτηση πελατών	37



ΠΡΟΣΟΧΗ! Μοντέλο B3FE742CMJ/W

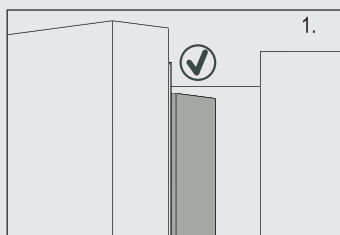

Όταν κλείνετε την πόρτα, η κάθετη ταινία πόρτας στην αριστερή πόρτα θα πρέπει να είναι διπλωμένη προς τα μέσα (1).

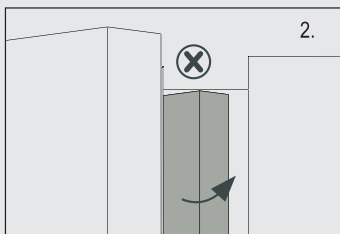

Αν προσπαθήσετε να κλείσετε την αριστερή πόρτα και η κάθετη ταινία πόρτας δεν είναι διπλωμένη (2), θα πρέπει πρώτα να τη διπλώσετε, αλλιώς η ταινία της πόρτας θα μπορούσε να χτυπήσει τον άξονα στερέωσης ή τη δεξιά πόρτα. Έτσι θα μπορούσε να προκληθεί ζημιά στην ταινία της πόρτας ή διαρροή.

Μέσα στην κάθετη ταινία πόρτας υπάρχει μια σπείρα θέρμανσης. Η θερμοκρασία της επιφάνειας θα αυξηθεί λίγο, κάτι που είναι κανονικό και δεν επηρεάζει τη λειτουργία του ψυγείου.

Προβλεπόμενη χρήση

Η συσκευή αυτή προορίζεται για την ψύξη και την κατάψυξη τροφίμων. Έχει σχεδιαστεί αποκλειστικά για χρήση σε ξηρούς εσωτερικούς οικιακούς χώρους. Δεν προορίζεται για επαγγελματική ή βιομηχανική χρήση.

Δεν επιτρέπονται αλλαγές ή τροποποιήσεις της συσκευής. Τυχόν χρήση πέραν της προβλεπόμενης μπορεί να προκαλέσει κινδύνους και απώλεια της εγγύησης.

Πρότυπα και Οδηγίες



Το προϊόν αυτό ικανοποιεί τις απαιτήσεις όλων των εφαρμοστέων Οδηγιών ΕΚ και τα αντίστοιχα εναρμονισμένα πρότυπα που προβλέπονται για τη σήμανση CE.

Αξεσουάρ

Ελέγξτε τα αξεσουάρ και το έντυπο υλικό σύμφωνα με την παρακάτω λίστα:



* Μόνο μοντέλο A3FE742CMJ, C3FE744CMJ και C3FE744CWJ
A3FE742CGBJ.

** Μόνο μοντέλο C3FE744CMJ και C3FE744CWJ.



Επισήμανση

Λόγω τεχνικών αλλαγών και διαφορετικών μοντέλων, ορισμένες από τις εικόνες σε αυτό το εγχειρίδιο ενδέχεται να διαφέρουν από το μοντέλο σας.

Αυτές οι οδηγίες παρέχονται για να διασφαλίσουν την προσωπική σας ασφάλεια και για προστασία της συσκευής από ζημιές και θα πρέπει να τις διαβάσετε προσεκτικά πριν την εγκατάσταση και τη χρήση.

Πριν ενεργοποιήσετε τη συσκευή για πρώτη φορά κάνετε τα εξής...

- ▶ βεβαιωθείτε ότι δεν έχει υποστεί ζημιά κατά τη μεταφορά.
- ▶ βεβαιωθείτε ότι έχετε αφαιρέσει όλα τα υλικά συσκευασίας και ότι αυτά φυλάσσονται μακριά από παιδιά.
- ▶ περιμένετε τουλάχιστον δύο ώρες πριν εγκαταστήσετε τη συσκευή, για να εξασφαλίσετε ότι το ψυκτικό κύκλωμα είναι πλήρως αποτελεσματικό.
- ▶ η συσκευή είναι βαριά, γι' αυτό χρειάζονται πάντα τουλάχιστον δύο άτομα για τη μετακίνησή της.
- ▶ εγκαταστήστε τη συσκευή σε καλά αεριζόμενο χώρο. Εξασφαλίστε απόσταση τουλάχιστον 20 cm από πάνω και 10 cm γύρω από τη συσκευή. εγκαταστήστε και οριζοντιώστε τη συσκευή σε χώρο κατάλληλο για το μέγεθος και τη χρήση της.
- ▶ διατηρείτε ανεμπόδιστα τα ανοίγματα αερισμού στη συσκευή ή στην κατασκευή εντοιχισμού.
- ▶ βεβαιωθείτε ότι τα ηλεκτρικά χαρακτηριστικά στην ετικέτα χαρακτηριστικών συμφωνούν με την ηλεκτρική παροχή. Διαφορετικά, επικοινωνήστε με ηλεκτρολόγο.
- ▶ έχετε υπόψη ότι η συσκευή λειτουργεί με ηλεκτρική παροχή 220~240 VAC/50 Hz. Τυχόν μη φυσιολογική διακύμανση της τάσης μπορεί να προκαλέσει αδυναμία λειτουργίας ή δυσλειτουργία της συσκευής και βλάβη στο σύστημα ελέγχου θερμοκρασίας ή στο συμπιεστή, ο οποίος θα παράγει μη φυσιολογικό θόρυβο. Για να περιορίσετε τη μη φυσιολογική διακύμανση, προτείνεται η χρήση αυτόματου ρυθμιστή.
- ▶ χρησιμοποιήστε μια εύκολα προσβάσιμη ξεχωριστή γειωμένη πρίζα για την ηλεκτρική τροφοδοσία. Η συσκευή πρέπει να γειωθεί.
- ▶ **Μόνο για το Ην. Βασ.:** Το καλώδιο ρεύματος της συσκευής διαθέτει φισ 3 αγωγών (με γείωση) που αντιστοιχεί σε τυπική πρίζα 3 αγωγών (γειωμένη). Μην κόψετε ή αφαιρέσετε τον τρίτο ακροδέκτη (γείωση). Μετά την εγκατάσταση της συσκευής, το φισ πρέπει να είναι προσβάσιμο.
- ▶ βεβαιωθείτε ότι το φισ είναι εύκολα προσβάσιμο.
- ▶ βεβαιωθείτε ότι το καλώδιο ρεύματος δεν έχει μπλεχτεί στο ψυγείο. Μην πατάτε πάνω στο καλώδιο ρεύματος.



ΠΡΟΕΙΔΟΠΟΙΗΣΗ!

Βεβαιωθείτε να μην προκαλέσετε ζημιά στο ηλεκτρικό καλώδιο και στο φισ. Αν υποστεί ζημιά πρέπει να αντικατασταθεί είτε από τον κατασκευαστή είτε από τον εξουσιοδοτημένο αντιπρόσωπο σέρβις.

Πριν ενεργοποιήσετε τη συσκευή για πρώτη φορά μην κάνετε τα εξής...

- x μην εγκαταστήσετε τη συσκευή σε σημείο με ήλιο ή κοντά σε πηγές θερμότητας (π.χ. ηλεκτρική κουζίνα, καλοριφέρ).
- x μην προκαλέσετε φθορά στο ψυκτικό κύκλωμα. Εάν υποστεί ζημιά, μη χρησιμοποιήσετε τη συσκευή.
- x μη χρησιμοποιείτε πολύπριζα και καλώδια επέκτασης.

Κατά την καθημερινή χρήση κάνετε τα εξής...

- ▶ βεβαιωθείτε ότι αυτή η συσκευή χρησιμοποιείται από παιδιά άνω των 8 ετών, ή από άτομα με μειωμένες σωματικές, αισθητηριακές ή διανοητικές ικανότητες, ή χωρίς εμπειρία και γνώση, μόνο εάν αυτά επιβλέπονται ή τους έχουν δοθεί οδηγίες για την ασφαλή χρήση και κατανοούν τους σχετικούς κινδύνους.
- ▶ μην επιτρέπετε σε παιδιά κάτω των 3 ετών να πλησιάζουν τη συσκευή, παρά μόνο υπό την επίβλεψη ενηλίκων.
- ▶ βεβαιωθείτε ότι τα παιδιά δεν παίζουν με τη συσκευή.
- ▶ βεβαιωθείτε ότι τα παιδιά είναι υπό επίβλεψη κατά τον καθαρισμό και τη συντήρηση.
- ▶ τραβάτε το φως, όχι το καλώδιο, όταν αποσυνδέετε τη συσκευή από την πρίζα.
- ▶ τα καλώδια τροφοδοσίας που έχουν υποστεί ζημιά πρέπει να αντικαθίστανται μόνο από τον κατασκευαστή, τον αντιπρόσωπό του για σέρβις ή από άτομο με παρόμοια εξειδίκευση, για την πρόληψη κινδύνου.
- ▶ σε περίπτωση διαρροής φωταερίου ή άλλου εύφλεκτου αερίου κοντά στη συσκευή, ακολουθήστε αυτές τις οδηγίες: κλείστε τη βαλβίδα του αερίου που παρουσιάζει διαρροή, ανοίξτε πόρτες και παράθυρα και μην συνδέσετε σε πρίζα ή αποσυνδέσετε από πρίζα το καλώδιο ρεύματος αυτής ή άλλης συσκευής.
- ▶ ανοίγεται και κλείνεται τις πόρτες μόνο από τις λαβές. Το διάκενο ανάμεσα στις πόρτες και το ντουλάπι είναι πολύ μικρό. Μην τεντώνετε τα χέρια σας σε αυτά τα σημεία για να μην τραυματίσετε τα δάχτυλά σας. Ανοίγεται ή κλείνεται τις πόρτες του ψυγείου μόνο όταν δεν στέκονται παιδιά σε όλο το εύρος κίνησης της πόρτας.
- ▶ αποσυνδέετε τη συσκευή από την παροχή ρεύματος πριν από τη διεξαγωγή της τακτικής συντήρησης. Περιμένετε τουλάχιστον 5 λεπτά πριν επανεκκινήσετε τη συσκευή, καθώς η συχνή εκκίνηση μπορεί να προκαλέσει ζημιά στον συμπιεστή.
- ▶ καθαρίζετε τη σκόνη από το πίσω μέρος της μονάδας τουλάχιστον μία φορά το χρόνο για να αποφύγετε τον κίνδυνο πυρκαγιάς αλλά και την αυξημένη κατανάλωση ενέργειας.

- ▶ έχετε υπόψη ότι το προϊόν προορίζεται για λειτουργία σε συγκεκριμένο εύρος θερμοκρασιών από 10 έως 43 °C. Η συσκευή μπορεί να μη λειτουργεί σωστά εάν λειτουργεί για παρατεταμένο χρονικό διάστημα σε θερμοκρασία μεγαλύτερη ή μικρότερη από το αναφερόμενο εύρος.
- ▶ αν έχει διαπιστωθεί υψηλή θερμοκρασία στην κατάψυξη, ελέγξτε την κατάσταση των τροφίμων.
- ▶ χρησιμοποιείτε μόνο πόσιμο νερό σε μοντέλα με διανομέα νερού.

Κατά την καθημερινή χρήση μην κάνετε τα εξής...

- x μην επιλέγετε άσκοπα χαμηλή θερμοκρασία στο θάλαμο συντήρησης. Μπορεί να προκύψουν θερμοκρασίες υπό του μηδενός σε υψηλές ρυθμίσεις ψύξης. Προσοχή: Τα μπουκάλια μπορεί να σπάσουν.
- x μη φυλάσσετε μέσα στη συσκευή φάρμακα για τα οποία απαιτείται ακριβής θερμοκρασία φύλαξης και μη φυλάσσετε βακτήρια ή χημικές ουσίες.
- x μην αποθηκεύετε στην κατάψυξη υγρά σε μπουκάλια ή σε μεταλλικά δοχεία (εκτός από οινοπνευματώδη ποτά με υψηλή περιεκτικότητα σε αλκοόλ), και ειδικά ποτά με ανθρακικό, καθώς μπορεί να σκάσουν όταν παγώσουν.
- x μην τοποθετείτε ασταθή αντικείμενα (βαριά αντικείμενα, δοχεία γεμάτα με νερό) στο επάνω μέρος της συσκευής, για να αποφύγετε τυχόν τραυματισμό λόγω πτώσης ή ηλεκτροπληξία λόγω επαφής με το νερό.
- x μην τραβάτε τα ράφια της πόρτας. Η πόρτα μπορεί να αποκτήσει κλίση, το ράφι για τα μπουκάλια να αποσπαστεί ή η συσκευή να αναποδογυρίσει.
- x μην προκαλέσετε φθορά στο ψυκτικό κύκλωμα. Εάν υποστεί ζημιά, μη χρησιμοποιήσετε τη συσκευή.
- x μην πατάτε επάνω στην πόρτα ή στα συρτάρια του θαλάμου κατάψυξης.
- x μην αγγίζετε την εσωτερική επιφάνεια του θαλάμου κατάψυξης όταν είναι σε λειτουργία, ειδικά με βρεγμένα χέρια, γιατί τα χέρια σας μπορεί να κολλήσουν στην επιφάνεια.
- x μην αγγίζετε κατεψυγμένα τρόφιμα με βρεγμένα χέρια (να φοράτε γάντια). Επίσης, μην τρώτε γρανίτες αμέσως μόλις τις βγάλετε από την κατάψυξη. Υπάρχει κίνδυνος να παγώσετε ή να βγάλετε φλύκταινες λόγω κρουσπαγήματος. ΠΡΩΤΕΣ βοήθειες: βάλτε τα αμέσως κάτω από κρύο τρεχούμενο νερό. Μην τα τραβήξετε για να τα απομακρύνετε!
- x μην ξύνετε τον πάγο με αιχμηρά αντικείμενα. Μη χρησιμοποιείτε σπρέι, ηλεκτρικές συσκευές θέρμανσης, πιστολάκι μαλλιών, ατμοκαθαριστές ή άλλες πηγές θερμότητας, για να αποφύγετε τυχόν βλάβη στα πλαστικά μέρη.
- x μην καθαρίζετε τη συσκευή με σκληρές βούρτσες, συρμάτινες βούρτσες, απορρυπαντικό σε σκόνη, πετρέλαιο, οξικό αμυλεστέρα, ακετόνη και παρεμφερή οργανικά διαλύματα, όξινα ή αλκαλικά διαλύματα. Να καθαρίζετε με ειδικά καθαριστικά για ψυγεία, για να μην προκληθεί ζημιά.
- x μην ψεκάζετε ή χύνετε νερό στη συσκευή κατά τον καθαρισμό.

- x μην ψεκάζετε με νερό ή ατμό για να καθαρίσετε τη συσκευή.
- x μην καθαρίζετε τα κρύα γυάλινα ράφια με ζεστό νερό. Η ξαφνική αλλαγή θερμοκρασίας μπορεί να προκαλέσει θραύση του γυαλιού.
- x μη χρησιμοποιείτε ηλεκτρικές συσκευές μέσα στους χώρους αποθήκευσης τροφίμων της συσκευής, εκτός αν αυτές είναι του τύπου που συνιστά ο κατασκευαστής.
- x μην επιχειρήσετε να επισκευάσετε τη συσκευή μόνος/η σας. Σε περίπτωση ανάγκης για επισκευή, επικοινωνήστε με την εξυπηρέτηση πελατών μας.

**ΠΡΟΕΙΔΟΠΟΙΗΣΗ!**

Μην αποθηκεύετε ή χρησιμοποιείτε εύφλεκτα, εκρηκτικά ή διαβρωτικά υλικά μέσα ή κοντά στη συσκευή.

Πληροφορίες για το ψυκτικό αέριο**ΠΡΟΕΙΔΟΠΟΙΗΣΗ!**

Η συσκευή περιέχει το εύφλεκτο ψυκτικό μέσο ΙΣΟΒΟΥΤΑΝΙΟ (R600a). Βεβαιωθείτε ότι το ψυκτικό κύκλωμα δεν έχει υποστεί ζημιά κατά τη μεταφορά ή την εγκατάσταση. Η διαρροή ψυκτικού μέσου μπορεί να προκαλέσει τραυματισμό στα μάτια ή ανάφλεξη. Εάν έχει προκληθεί ζημιά, φυλάξτε το μακριά από πηγές γυμνής φλόγας, αερίστε καλά το δωμάτιο, μη συνδέσετε ή αποσυνδέσετε από την πρίζα τα καλώδια ρεύματος αυτής ή οποιασδήποτε άλλης συσκευής. Ενημερώστε την εξυπηρέτηση πελατών.

Σε περίπτωση επαφής του ψυκτικού μέσου με τα μάτια, ξεπλύνετε αμέσως με άφθονο τρεχούμενο νερό και καλέστε αμέσως οφθαλμίατρο.

Περιγραφή προϊόντος

GR

Μοντέλο A3FE742CMJ
A3FE742CGBJ

Μοντέλο B3FE742CMJ

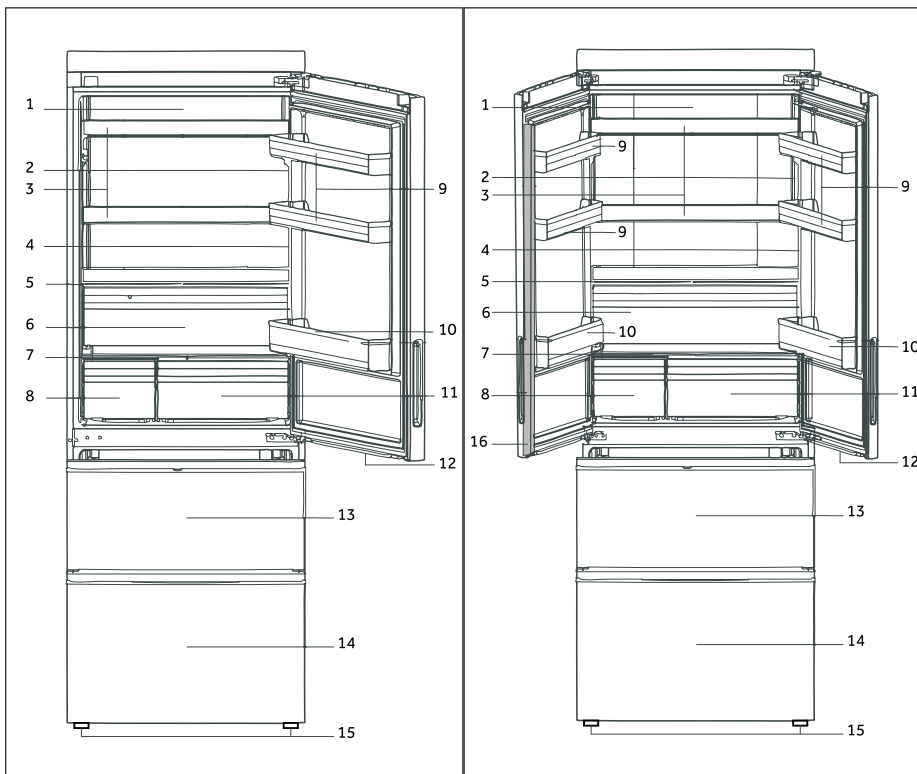

- 1 Λάμπα LED συντήρησης
- 2 Πινακίδα τύπου
- 3 Γυάλινα ράφια
- 4 Ένδειξη Ο.Κ. θερμοκρασίας (προαιρε.)
- 5 Κάλυμμα δοχείου φρούτων και λαχανικών
- 6 Δοχείο φρούτων και λαχανικών
- 7 Γυάλινο κάλυμμα My Zone
- 8 Ειδικό δοχείο Επάνω ράφι πόρτας

- 9 Κάτω ράφι πόρτας
- 10 Δοχείο My Zone
- 11 Λάμπα LED συρταριού κατάψυξης
- 12 Επάνω συρτάρι κατάψυξης με
- 13 ράφι προ-κατάψυξης
- 14 Κάτω συρτάρι κατάψυξης με ράφι προ-κατάψυξης
- 15 Ρυθμιζόμενο ποδαράκι
- 16 Ταινία πόρτας

Μοντέλο B3FE742CMJW

Μοντέλο C3FE744CMJ και C3FE744CWJ

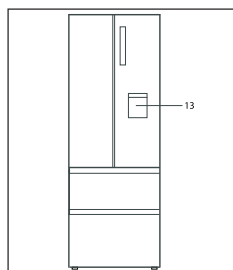
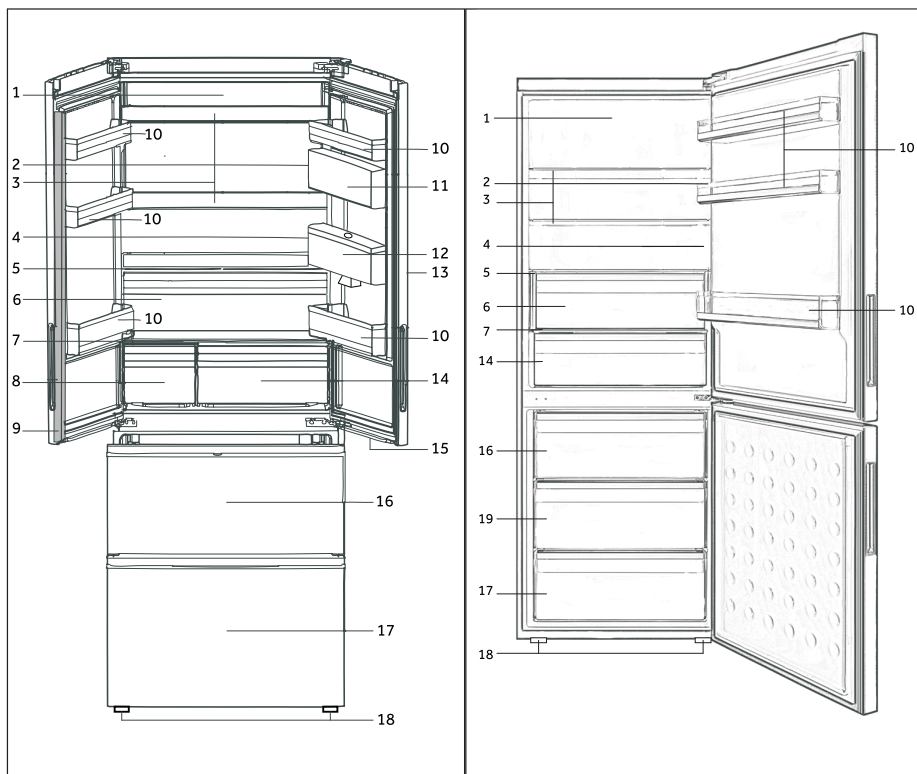

Μοντ. B3FE742CMJW

- | | |
|---|----------------------------------|
| 1 Λάμπα LED συντήρησης | 10 Ράφι πόρτας |
| 2 Πινακίδα τύπου | 11 Μονωμένο δοχείο |
| 3 Γυάλινα ράφια | 12 Δοχείο νερού |
| 4 Ένδειξη Ο.Κ. θερμοκρασίας (προσλπ.) | 13 Διανομέας νερού |
| 5 Κάλυμμα δοχείου φρούτων και λαχανικών | 14 Δοχείο My Zone |
| 6 Δοχείο φρούτων και λαχανικών | 15 Λάμπα LED συρταριού κατάψυξης |
| 7 Γυάλινο κάλυμμα My Zone | 16 Επάνω συρτάρι κατάψυξης |
| 8 Ειδικό δοχείο | 17 Κάτω συρτάρι κατάψυξης |
| 9 Ταινία πόρτας | 18 Ρυθμιζόμενο ποδαράκι |
| | 19 Μεσαίο συρτάρι κατάψυξης |

Πριν από την πρώτη χρήση

- ▶ Αφαιρέστε όλα τα υλικά συσκευασίας, φυλάξτε τα μακριά από παιδιά και απορρίψτε τα με τρόπο φιλικό προς το περιβάλλον.
- ▶ Καθαρίστε το εσωτερικό και το εξωτερικό της συσκευής με νερό και ένα ήπιο απορρυπαντικό πριν τοποθετήσετε τα τρόφιμα.
- ▶ Αφού οριζοντιώσετε και καθαρίσετε τη συσκευή, περιμένετε τουλάχιστον 2 ώρες πριν τη συνδέσετε με το ηλεκτρικό ρεύμα. Δείτε την Ενότητα ΕΓΚΑΤΑΣΤΑΣΗ.
- ▶ Προ-ψύξτε τους θαλάμους σε υψηλές ρυθμίσεις πριν τοποθετήσετε τρόφιμα. Οι λειτουργίες Super Cool και Super Freeze συμβάλλουν στη γρήγορη ψύξη των θαλάμων.
- ▶ Η θερμοκρασία της συντήρησης και της κατάψυξης ρυθμίζονται αυτόματα στους 5 °C και στους -18 °C αντίστοιχα. Αυτές είναι οι προτεινόμενες ρυθμίσεις. Εάν θέλετε, μπορείτε να αλλάξετε αυτές τις ρυθμίσεις χειροκίνητα. Ανατρέξτε στις ΛΕΙΤΟΥΡΓΙΕΣ.

Πίνακας ελέγχου

Μοντέλο A3FE742CMJ και B3FE742CMJ/W
A3FE742CGBJ

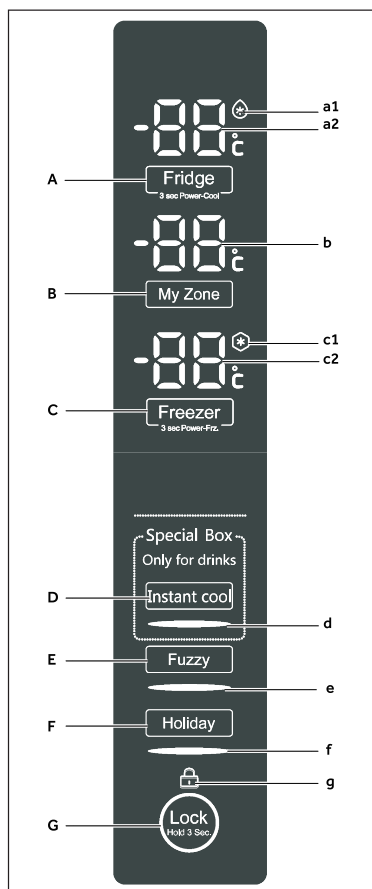
**Πλήκτρα:**

- A Επιλογέας συντήρησης
- B Επιλογέας My Zone
- C Επιλογέας κατάψυξης
- D Επιλογέας ειδικού δοχείου/στιγμιαίας ψύξης
- E Επιλογέας λειτουργίας Fuzzy
- F Επιλογέας λειτουργίας Holiday
- G Επιλογέας κλειδώματος πίνακα
- H Επιλογέας λειτουργίας απενεργοποίησης της συντήρησης

Μοντέλο C3FE744CMJ και C3FE744CWJ

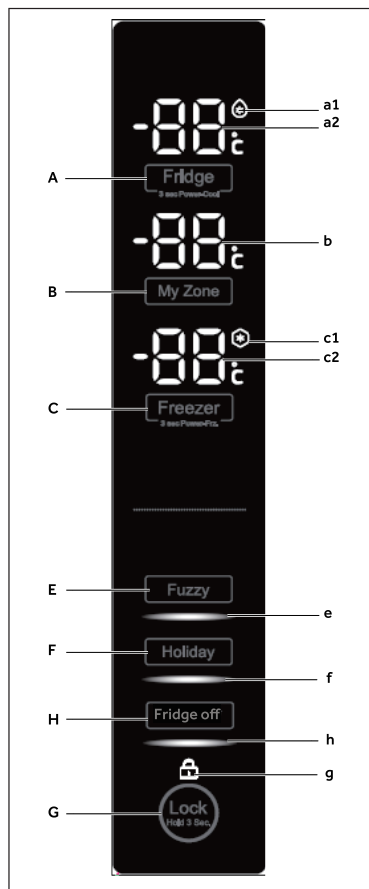
**Ενδείξεις:**

- a1 Λειτουργία Super Cool
- a2 Θερμοκρασία συντήρησης
- b Θερμοκρασία My Zone
- c1 Λειτουργία Super Freeze
- c2 Θερμοκρασία κατάψυξης
- d Λειτουργία στιγμιαίας ψύξης
- e Λειτουργία Fuzzy
- f Λειτουργία Holiday
- g Κλείδωμα πίνακα
- h Λειτουργίας απενεργοποίησης της συντήρησης

Πλήκτρα αφής

Τα πλήκτρα του πίνακα ελέγχου είναι πλήκτρα αφής τα οποία ενεργοποιούνται ακόμη και με ένα ελαφρύ άγγιγμα με το δάχτυλο.

Ενεργοποίηση/ απενεργοποίηση της συσκευής

Η συσκευή τίθεται σε λειτουργία μόλις συνδεθεί με το ηλεκτρικό ρεύμα.

Όταν ενεργοποιηθεί για πρώτη φορά η συσκευή, είναι αναμμένη η ένδειξη "c2" οθόνη μέχρι η θερμοκρασία να φτάσει τους -5°C ή μετά από 1 ώρα λειτουργίας. Οι θερμοκρασίες που εμφανίζονται στα "a2", "b" και "c2" δείχνουν τις τρέχουσες θερμοκρασίες στον θάλαμο.



Επισήμανση

- ▶ Η συσκευή έχει ρυθμιστεί στην προτεινόμενη θερμοκρασία των 5°C (συντήρηση) και των -18°C (κατάψυξη). Υπό κανονικές συνθήκες περιβάλλοντος δεν θα χρειαστεί να ρυθμίσετε τη θερμοκρασία.
- ▶ Όταν η συσκευή ενεργοποιείται μετά από αποσύνδεση από την παροχή ηλεκτρικού ρεύματος, μπορεί να περάσουν έως 12 ώρες μέχρι να επιτευχθούν οι σωστές θερμοκρασίες.

Αδειάστε τη συσκευή πριν την απενεργοποιήσετε. Για να απενεργοποιήσετε τη συσκευή, αφαιρέστε το καλώδιο από την πρίζα.

Λειτουργία αναμονής

Η οθόνη σβήνει αυτόματα 30 δευτερόλεπτα αφότου πατήσετε ένα πλήκτρο. Η οθόνη κλειδώνει αυτόματα. Ανάβει αυτόματα μόλις πατήσετε ένα πλήκτρο ή ανοίξετε την πόρτα (η ηχητική ειδοποίηση δεν ενεργοποιεί την οθόνη).

Επιλέξτε τον τρόπο λειτουργίας

Μπορεί να χρειαστεί να επιλέξετε έναν από τους εξής δύο τρόπους για να ρυθμίσετε τη συσκευή:

1) Λειτουργία Fuzzy

Στη λειτουργία Fuzzy, η συσκευή μπορεί να ρυθμίσει αυτόματα τη θερμοκρασία ανάλογα με τη θερμοκρασία περιβάλλοντος και την αλλαγή θερμοκρασίας στη συσκευή. Εάν δεν έχετε ειδικές απαιτήσεις, συνιστούμε να χρησιμοποιείτε τη λειτουργία Fuzzy (ανατρέξτε στη ΛΕΙΤΟΥΡΓΙΑ FUZZY).

2) Λειτουργία χειροκίνητης ρύθμισης:

Εάν θέλετε να ρυθμίσετε χειροκίνητα τη θερμοκρασία της συσκευής για να αποθηκεύσετε ένα συγκεκριμένο φαγητό, μπορείτε να ορίσετε τη θερμοκρασία μέσω ενός κουμπιού ρύθμισης θερμοκρασίας (ανατρέξτε στη ΡΥΘΜΙΣΗ ΤΗΣ ΘΕΡΜΟΚΡΑΣΙΑΣ).

Κλειδωμα/ξεκλειδωμα πίνακα

- ▶ Αγγίξτε το πλήκτρο “G” για 3 δευτερόλεπτα για να μπλοκάρετε την ενεργοποίηση όλων των στοιχείων του πίνακα. Τώρα εμφανίζεται η σχετική ένδειξη “g”.
- ▶ Για ξεκλειδωμα πατήστε ξανά το πλήκτρο.



Επισήμανση

Ο πίνακας ελέγχου μπλοκάρει αυτόματα αν δεν πατήσετε κανένα πλήκτρο επί 30 δευτερόλεπτα. Για οποιαδήποτε ρύθμιση πρέπει να ξεκλειδώσετε τον πίνακα ελέγχου.

Ηχητική ειδοποίηση ανοίγματος πόρτας/συρταριού

Εάν η πόρτα της συντήρησης ή το συρτάρι της κατάψυξης παραμείνουν ανοικτά για περισσότερα από 3 λεπτά, θα ηχήσει η ειδοποίηση ανοίγματος πόρτας/συρταριού. Μπορείτε να σταματήσετε την ηχητική ειδοποίηση είτε κλείνοντας την πόρτα/το συρτάρι ή αγγίζοντας τον πίνακα ελέγχου. Εάν αφήσετε την πόρτα ή το συρτάρι ανοικτά για περισσότερο από 7 λεπτά, το φως μέσα στη συντήρηση/κάτω από την πόρτα του ψυγείου και ο φωτισμός του πίνακα ελέγχου θα σβήσουν αυτόματα.

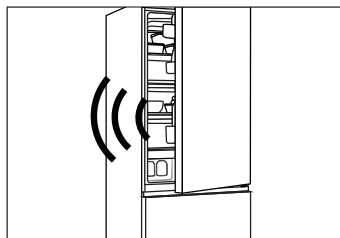

Ρυθμίστε τη θερμοκρασία

Οι εσωτερικές θερμοκρασίες επηρεάζονται από τους εξής παράγοντες:

- ▶ Θερμοκρασία περιβάλλοντος
- ▶ Συχνότητα ανοίγματος πόρτας
- ▶ Ποσότητα αποθηκευμένων φαγητών
- ▶ Εγκατάσταση της συσκευής

Ρυθμίστε τη θερμοκρασία της συντήρησης

1. Ξεκλειδώστε τον πίνακα αν είναι κλειδωμένος.
2. Πατήστε το πλήκτρο “A” (συντήρησης) για να επιλέξετε το θάλαμο συντήρησης. Η ένδειξη “a2” αναβοσβήνει.
3. Πατήστε το πλήκτρο “A” για να ρυθμίσετε τη θερμοκρασία της συντήρησης. Η θερμοκρασία αυξάνεται κατά 1 °C από τους 2 °C έως τους 8 °C, και μεταβαίνει ξανά στους 2 °C αν συνεχίσετε να πατάτε. Η βέλτιστη θερμοκρασία της συντήρησης είναι 5 °C. Χαμηλότερες θερμοκρασίες προκαλούν περιττή κατανάλωση ενέργειας.
4. Πατήστε οποιοδήποτε πλήκτρο εκτός από το “A” για επιβεβαίωση, διαφορετικά η ρύθμιση θα επιβεβαιωθεί αυτόματα μετά από 5 δευτερόλεπτα. Η ένδειξη “a2” σταματά να αναβοσβήνει

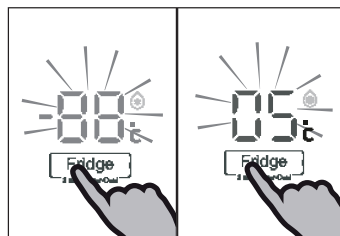

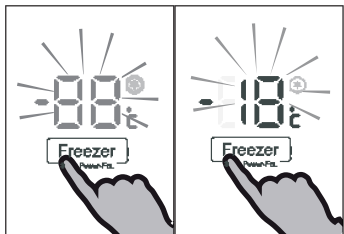

Ρυθμίστε τη θερμοκρασία της κατάψυξης

1. Ξεκλειδώστε τον πίνακα αν είναι κλειδωμένος.
2. Πατήστε το πλήκτρο "C" (κατάψυξης) για να επιλέξετε το θάλαμο κατάψυξης. Η ένδειξη "c2" αναβοσβήνει.
3. Πατήστε το πλήκτρο "C" (κατάψυξης) για να ορίσετε τη θερμοκρασία του θαλάμου κατάψυξης.
Η θερμοκρασία αυξάνεται κατά 1 °C από τους -16°C έως τους -24°C, και μεταβαίνει ξανά στους -16°C αν συνεχίσετε να πατάτε.
Η βέλτιστη θερμοκρασία της κατάψυξης είναι -18 °C. Τυχόν χαμηλότερες θερμοκρασίες προκαλούν περιττή κατανάλωση ενέργειας.
4. Πατήστε οποιοδήποτε πλήκτρο εκτός από το "C" (κατάψυξης) για επιβεβαίωση, διαφορετικά η ρύθμιση θα επιβεβαιωθεί αυτόματα μετά από 5 δευτερόλεπτα. Η ένδειξη "c2" σταματά να αναβοσβήνει.

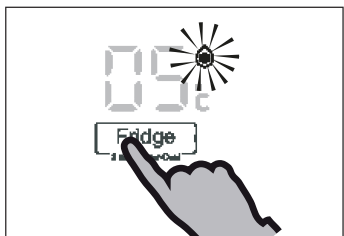

Λειτουργία Super Cool

Ενεργοποιήστε τη λειτουργία Super Cool εάν θέλετε να αποθηκεύσετε μεγαλύτερη ποσότητα τροφίμων (για παράδειγμα μετά την αγορά). Η λειτουργία Super Cool επιταχύνει την ψύξη των νωπών τροφίμων και προστατεύει τα ήδη αποθηκευμένα προϊόντα από ανεπιθύμητο ζέσασμα. Η εργοστασιακά ρυθμισμένη θερμοκρασία είναι + 2 °C.

1. Ξεκλειδώστε τον πίνακα αν είναι κλειδωμένος.
2. Πατήστε το πλήκτρο "A" (συντήρησης) για 3 δευτερόλεπτα. Η ένδειξη "a1" ανάβει και η λειτουργία ενεργοποιείται.
3. Με την ίδια λειτουργία μπορείτε να εξέλθετε από τη λειτουργία Super Cool.



Επισήμανση

Η λειτουργία αυτή μπορεί να απενεργοποιηθεί αυτόματα έπειτα από 3 ώρες.



Λειτουργία Super Freeze

Τα νωπά τρόφιμα πρέπει να καταψύχονται το συντομότερο δυνατό. Έτσι διατηρείται η βέλτιστη θρεπτική αξία, η εμφάνιση και η γεύση τους. Η λειτουργία Super Freeze επιταχύνει την ψύξη των νωπών τροφίμων και προστατεύει τα ήδη αποθηκευμένα προϊόντα από ανεπιθύμητη θέρμανση. Εάν πρόκειται να καταψύξετε μεγάλη ποσότητα τροφίμων, συνιστάται να ενεργοποιήσετε τη λειτουργία Super Freeze 24 ώρες πριν.

1. Ξεκλειδώστε τον πίνακα αν είναι κλειδωμένος.
2. Πατήστε το πλήκτρο "C" (κατάψυξη) για 3 δευτερόλεπτα. Η ένδειξη "c1" ανάβει και η λειτουργία ενεργοποιείται.
3. Με την ίδια ενέργεια μπορείτε να εξέλθετε από τη λειτουργία Super Freeze.



Επισήμανση

Η λειτουργία Super Freeze απενεργοποιείται αυτόματα έπειτα από 56 ώρες. Η συσκευή λειτουργεί τότε με την ήδη ρυθμισμένη θερμοκρασία.

Δοχείο My Zone

Ο θάλαμος συντήρησης διαθέτει ένα δοχείο My Zone. Ανάλογα με τις απαιτήσεις αποθήκευσης του τροφίμου, μπορείτε να επιλέξετε την καταλληλότερη θερμοκρασία για να πετύχετε τη βέλτιστη διατροφική αξία των τροφίμων. Μπορείτε να ρυθμίσετε τη θερμοκρασία φύλαξης από -3°C έως 5°C .

- ▶ $+2^{\circ}\text{C}$ ~ 5°C : κατάλληλο εύρος για αποθήκευση λαχανικών και φρούτων
- ▶ -2°C ~ -2°C : κατάλληλο εύρος για αποθήκευση φρέσκων ψαριών, κρέατος και μαγειρεμένου φαγητού για 1-2 ημέρες
- ▶ -3°C : κατάλληλο για απόψυξη κατεψυγμένων τροφίμων. Μετά την απόψυξη, τα τρόφιμα θα είναι ελαφρώς παγωμένα, ιδανικά για κόψιμο και μαγείρεμα

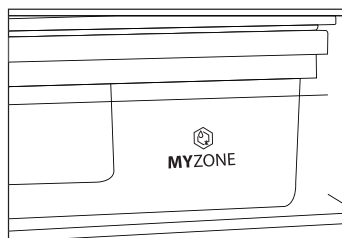

Επισήμανση

- ▶ Λόγω της διαφορετικής περιεκτικότητας σε νερό των διαφόρων ειδών κρέατος, ορισμένα είδη κρέατος με περισσότερη υγρασία παγώνουν σε θερμοκρασίες κάτω των 0°C . Επομένως, το κρέας που "κόπηκε αμέσως" πρέπει να αποθηκευτεί στο δοχείο My-Zone, σε ελάχ. θερμοκρασία 0°C .
- ▶ Τα φρούτα που είναι ευαίσθητα στο κρύο όπως ο ανανάς, το αβοκάντο, οι μπανάνες, τα γκρέιπφρουτ και τα λαχανικά όπως οι πατάτες, οι μελιτζάνες, τα φασόλια, τα αγγούρια, τα κολοκύθια και οι ντομάτες, αλλά και το τυρί, δεν πρέπει να φυλάσσονται στο δοχείο My Zone.

Ρυθμίστε τη θερμοκρασία του δοχείου My Zone

1. Ξεκλειδώστε τον πίνακα αν είναι κλειδωμένος.
2. Πατήστε το πλήκτρο "B" (My Zone) για να επιλέξετε το δοχείο My Zone. Η ένδειξη "b" αναβοσβήνει.
3. Πατήστε το πλήκτρο "B" (My Zone) ξανά για να ρυθμίσετε τη θερμοκρασία του δοχείου My Zone. Η θερμοκρασία αυξάνεται σε βήματα του 1°C από τους -3°C έως τους 5°C , και μεταβαίνει ξανά στους -3°C αν συνεχίσετε να πατάτε.
4. Πατήστε οποιοδήποτε πλήκτρο εκτός από το "B" (My Zone) για επιβεβαίωση, διαφορετικά η ρύθμιση θα επιβεβαιωθεί αυτόματα μετά από 5 δευτερόλεπτα. Η ένδειξη "b" σταματά να αναβοσβήνει.

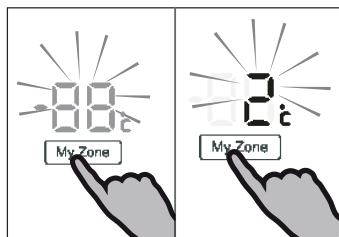

Επισήμανση

Η ρύθμιση θερμοκρασίας αποθήκευσης My Zone δεν μπορεί να είναι μεγαλύτερη από τη ρύθμιση θερμοκρασίας της συντήρησης.



Λειτουργία στιγμιαίας ψύξης (ειδικό δοχείο) (Μόνο μοντ. A3FE742CMJ και B3FE742CMJ/W A3FE742CGBJ)

Στη λειτουργία στιγμιαίας ψύξης, μπορείτε να ψύξετε γρήγορα αναψυκτικά, αποθηκευμένα στο ειδικό δοχείο, από θερμοκρασία δωματίου σε μια δροσερή θερμοκρασία μέσα σε 30 λεπτά. Πραγματοποιείται έξοδος από τη λειτουργία μετά από 30 λεπτά, αν η θερμοκρασία του χώρου έχει ρυθμιστεί μεταξύ 0 °C και 5 °C, όπως προτείνεται για την αποθήκευση αναψυκτικών. Η θερμοκρασία του ειδικού δοχείου θα επηρεαστεί από τη ρύθμιση της θερμοκρασίας της συντήρησης.

- ▶ Ξεκλειδώστε τον πίνακα αν είναι κλειδωμένος.
- ▶ Πατήστε το πλήκτρο "D" (στιγμιαία ψύξη) για να επιλέξετε το ειδικό δοχείο. Η ένδειξη "d" ανάβει και η λειτουργία ενεργοποιείται.
- ▶ Με την ίδια λειτουργία μπορείτε να εξέλθετε από τη λειτουργία στιγμιαίας ψύξης χειροκίνητα.

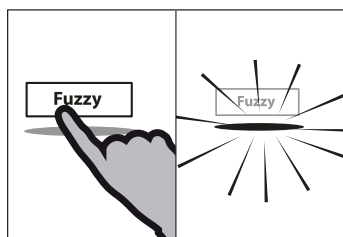

Λειτουργία Fuzzy

Στη λειτουργία Fuzzy, η συσκευή μπορεί να ρυθμίσει αυτόματα τη θερμοκρασία ανάλογα με τη θερμοκρασία περιβάλλοντος και την αλλαγή θερμοκρασίας στη συσκευή. Αυτή η λειτουργία σας παρέχει πλήρη ελευθερία κινήσεων.

- ▶ Ξεκλειδώστε τον πίνακα αν είναι κλειδωμένος.
- ▶ Πατήστε το πλήκτρο "E" (Fuzzy).
- ▶ Η ένδειξη "e" ανάβει και η λειτουργία ενεργοποιείται.
- ▶ Μπορείτε να απενεργοποιήσετε τη λειτουργία πατώντας το πλήκτρο "E" (Fuzzy) ξανά ή με οποιαδήποτε άλλη ρύθμιση.

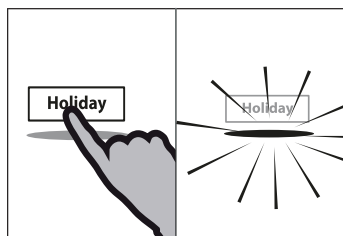

Λειτουργία Holiday

Η λειτουργία αυτή ρυθμίζει τη θερμοκρασία της συντήρησης μόνιμα στους 17 °C.

Με αυτόν τον τρόπο μπορείτε να αφήσετε την πόρτα του άδειου θαλάμου συντήρησης κλειστή χωρίς να προκληθεί δυσάρεστη οσμή ή μούχλα στη διάρκεια της παρατεταμένης απουσίας σας (π.χ. στις διακοπές σας). Μπορείτε να ρυθμίσετε το θάλαμο κατάψυξης ελεύθερα όπως θέλετε.

- ▶ Ξεκλειδώστε τον πίνακα αν είναι κλειδωμένος.
- ▶ Πατήστε το πλήκτρο F (Holiday).
- ▶ Η ένδειξη f ανάβει και η λειτουργία ενεργοποιείται.
- ▶ Μπορείτε να απενεργοποιήσετε τη λειτουργία πατώντας ξανά το πλήκτρο F (Holiday) ή ρυθμίζοντας τη θερμοκρασία του ψυγείου ή με οποιαδήποτε άλλη ρύθμιση.



ΠΡΟΕΙΔΟΠΟΙΗΣΗ!

Κατά τη λειτουργία Holiday δεν πρέπει να αποθηκεύετε τρόφιμα στο θάλαμο συντήρησης. Η θερμοκρασία των +17 °C είναι πολύ υψηλή για αποθήκευση τροφίμων.

Λειτουργίας απενεργοποίησης της συντήρησης (Μόνο μοντέλο C3FE744CMJ και C3FE744CW)

Αυτή η λειτουργία απενεργοποιεί τη συντήρηση. Αυτό δεν έχει επίδραση στο θάλαμο κατάψυξης.

1. Ξεκλειδώστε τον πίνακα αν είναι κλειδωμένος.
2. Πατήστε το πλήκτρο "H" (απενεργοποίηση συντήρησης) για να επιλέξετε τη λειτουργία Απενεργοποίηση συντήρησης. Η ένδειξη "h" ανάβει και η λειτουργία ενεργοποιείται.
3. Με τον ίδιο χειρισμό μπορείτε να ακυρώσετε χειροκίνητα τη λειτουργία Απενεργοποίησης της συντήρησης.

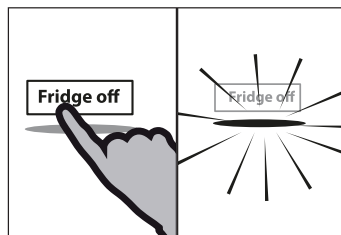

ΠΡΟΕΙΔΟΠΟΙΗΣΗ!

- ▶ Αδειάστε τη συσκευή πριν την απενεργοποιήσετε.
- ▶ Διατηρείτε ανοικτή την πόρτα του θαλάμου συντήρησης όταν είναι ενεργοποιημένη η λειτουργία Απενεργοποίησης της συντήρησης, για να αποφύγετε οσμές ή μούχλα.

Διανομέας νερού

(Μόνο μοντέλα με διανομέα νερού)

Με το διανομέα νερού μπορείτε να σερβίρετε δροσερό νερό της βρύσης.

Το δοχείο νερού πρέπει να καθαριστεί πριν την πρώτη χρήση (βλ. ΦΡΟΝΤΙΔΑ ΚΑΙ ΚΑΘΑΡΙΣΜΟΣ).

Γέμισμα του δοχείου νερού



ΠΡΟΕΙΔΟΠΟΙΗΣΗ!

Να χρησιμοποιείτε μόνο πόσιμο νερό.

1. Βεβαιωθείτε ότι το δοχείο νερού έχει τοποθετηθεί σωστά (βλ. ΕΞΟΠΛΙΣΜΟΣ).
2. Περιστρέψτε και σηκώστε το στρογγυλό κάλυμμα (A) και γεμίστε το δοχείο νερού με φρέσκο πόσιμο νερό.
3. Συμπληρώστε νερό μόνο έως την ένδειξη (1,8 l), διαφορετικά θα μπορούσε να χυθεί με το άνοιγμα και κλείσιμο της πόρτας.
4. Κλείστε το στρογγυλό κάλυμμα φροντίζοντας να ασφαλίσει με χαρακτηριστικό ήχο.

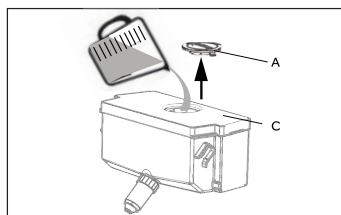

Επισήμανση

- ▶ Πριν το γέμισμα, πετάξτε το υπολειπόμενο νερό και καθαρίστε το δοχείο νερού.
- ▶ Αν δεν πρόκειται να χρειαστείτε νερό για μεγάλο χρονικό διάστημα, αδειάστε το δοχείο νερό και τοποθετήστε το δοχείο καθαρισμένο.
- ▶ Το κάλυμμα (C) πάνω στο δοχείο νερού χρησιμοποιείται πρόσθετα για εξοικονόμηση ενέργειας. Αν δεν θέλετε τη λήψη νερού από το διανομέα νερού για μεγάλη χρονική περίοδο, και πάλι έχετε το κάλυμμα τοποθετημένο για καλύτερη μόνωση και εξοικονόμηση ενέργειας.

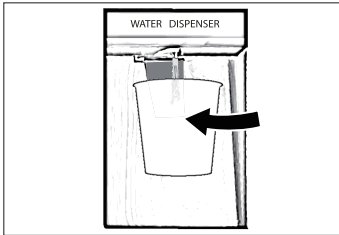

Λήψη νερού από το διανομέα

1. Τοποθετήστε ένα ποτήρι κάτω από την έξοδο του νερού
2. Σπρώξτε το απαλά το μοχλό του διανομέα νερού με το ποτήρι σας.

Βεβαιωθείτε ότι το ποτήρι είναι ευθυγραμμισμένο με το διανομέα για να αποφύγετε να χυθεί το νερό.



Πρακτικές συμβουλές εξοικονόμησης ενέργειας

- ▶ Βεβαιωθείτε ότι η συσκευή αερίζεται σωστά (βλ. ΕΓΚΑΤΑΣΤΑΣΗ).
- ▶ Μην εγκαθιστάτε τη συσκευή στο άμεσο ηλιακό φως ή κοντά σε πηγές θερμότητας (π.χ. ηλεκτρική κουζίνα, καλοριφέρ).
- ▶ Αποφεύγετε την άσκοπη χαμηλή θερμοκρασία στη συσκευή. Η κατανάλωση ενέργειας αυξάνεται όσο χαμηλότερα ρυθμίζεται η θερμοκρασία στη συσκευή.
- ▶ Λειτουργίες όπως Super Cool ή Super Freeze καταναλώνουν περισσότερη ενέργεια.
- ▶ Περιμένετε μέχρι να κρυώσει το ζεστό φαγητό πριν το τοποθετήσετε στη συσκευή.
- ▶ Να ανοίγετε την πόρτα της συσκευής όσο το δυνατό λιγότερο.
- ▶ Μη γεμίζετε υπερβολικά τη συσκευή για να μην εμποδίζεται η ροή του αέρα.
- ▶ Απομακρύνετε τον αέρα από τη συσκευασία των τροφίμων.
- ▶ Διατηρείτε τα παρεμβύσματα της πόρτας καθαρά έτσι ώστε να κλείνει πάντα σωστά η πόρτα.
- ▶ Να αποψύχετε τα κατεψυγμένα τρόφιμα στο θάλαμο συντήρησης.

Πρακτικές συμβουλές για αποθήκευση νωπών τροφίμων

Αποθήκευση στο θάλαμο συντήρησης

- ▶ Διατηρείτε τη θερμοκρασία της συντήρησης κάτω από τους 5 °C.
- ▶ Αφήνετε τα ζεστά φαγητά να κρυώνουν σε θερμοκρασία δωματίου πριν τα αποθηκεύσετε στη συσκευή.
- ▶ Πριν από την αποθήκευση, πρέπει να πλένετε και να στεγνώνετε τα τρόφιμα
- ▶ Τα τρόφιμα που θα αποθηκεύσετε πρέπει να είναι αεροστεγώς κλεισμένα για να αποτρέπεται η αλλοίωση της οσμής ή της γεύσης.
- ▶ Μην αποθηκεύετε μεγάλες ποσότητες τροφίμων. Αφήνετε κενά ανάμεσα στα τρόφιμα για να επιτρέπεται η ροή του ψυχρού αέρα γύρω τους, για καλύτερη και πιο ομοιογενή ψύξη.
- ▶ Τα τρόφιμα που καταναλώνετε σε καθημερινή βάση πρέπει να αποθηκεύονται μπροστά στο ράφι.
- ▶ Αφήνετε ένα κενό ανάμεσα στα τρόφιμα και τα εσωτερικά τοιχώματα, για να επιτρέπεται η ροή του αέρα. Ποτέ μην αποθηκεύετε τρόφιμα στο πίσω τοίχωμα: τα τρόφιμα μπορεί να παγώσουν εκεί. Αποφύγετε την άμεση επαφή των τροφίμων (ειδικά των λιπαρών ή των όξινων τροφών) με την εσωτερική επένδυση, καθώς τα έλαια/οξέα μπορεί να τη διαβρώσουν. Να καθαρίζετε πάντα τα έλαια/οξέα όπου υπάρχουν.
- ▶ Να αποψύχετε τα κατεψυγμένα τρόφιμα στο θάλαμο συντήρησης. Με αυτόν τον τρόπο, μπορείτε να χρησιμοποιείτε τα κατεψυγμένα τρόφιμα για μείωση της θερμοκρασίας στο θάλαμο και εξοικονόμηση ενέργειας.
- ▶ Η διαδικασία ωρίμανσης φρούτων και λαχανικών όπως κολοκυθάκια, πεπόνι, παπάγια, μπανάνα, ανανάς, κτλ. μπορεί να επιταχυνθεί στο ψυγείο. Για τον λόγο αυτό, είναι προτιμότερο να μην φυλάσσονται στο ψυγείο. Ωστόσο, μπορείτε να επιστεύσετε την ωρίμανση των έντονα πράσινων φρούτων για συγκεκριμένο χρονικό διάστημα. Κρεμμύδια, σκόρδο, τζιντζερ και άλλα ριζώδη λαχανικά πρέπει επίσης να φυλάσσονται σε θερμοκρασία δωματίου.
- ▶ Τυχόν δυσάρεστες οσμές μέσα στο θάλαμο συντήρησης είναι ένδειξη ότι κάτι έχει χυθεί και απαιτείται καθαρισμός. Βλ. ΦΡΟΝΤΙΔΑ ΚΑΙ ΚΑΘΑΡΙΣΜΟΣ.
- ▶ Τα διαφορετικά τρόφιμα πρέπει να αποθηκεύονται σε διαφορετικούς χώρους ανάλογα με τις ιδιότητές τους:

Τρόφιμα	Τοποθέτηση
Βούτυρο, τυρί	Επάνω ράφι πόρτας
Αυγά	Ράφι πόρτας
Φρούτα, λαχανικά, σαλάτες	Δοχείο φρούτων και λαχανικών ή δοχείο My Zone (2 °C ~ 5 °C)
Κρέας, λουκάνικο, τυρί, γάλα	Κάτω χώρος (κάτω ράφι/κάλυμμα πάνω από το δοχείο φρούτων και λαχανικών)
Γαλακτοκομικά προϊόντα, τρόφιμα σε κονσέρβα, μεταλλικά δοχεία	Επάνω χώρος ή ράφι πόρτας
Ποτά, μπουκάλια, κυλινδρικά κουτιά	Ράφι πόρτας
Φρέσκο κρέας, φρέσκο ψάρι, λουκάνικα, μαγειρεμένα τρόφιμα	Δοχείο My Zone (-2 °C ~ 2 °C)
Ποτά	Ειδικό δοχείο με λειτουργία Στιγμαίας ψύξης (Μόνο μοντέλο A3FE742CMJ και B3FE742CMJ/W A3FE742CGBJ)

Αποθήκευση στο θάλαμο κατάψυξης

- ▶ Διατηρείτε τη θερμοκρασία της κατάψυξης στους -18°C .
- ▶ 24 ώρες πριν από την κατάψυξη ενεργοποιήστε τη λειτουργία Super Freeze - για μικρές ποσότητες τροφίμων, αρκούν 4-6 ώρες.
- ▶ Τα ζεστά τρόφιμα πρέπει να κρυώνουν σε θερμοκρασία δωματίου πριν φυλαχτούν στο θάλαμο κατάψυξης.
- ▶ Τα τρόφιμα που είναι κομμένα σε μικρές μερίδες παγώνουν πιο γρήγορα και είναι ευκολότερη η απόψυξη και το μαγείρεμά τους. Το προτεινόμενο βάρος κάθε μερίδας είναι έως 2,5 κιλά
- ▶ Είναι προτιμότερο να συσκευάζετε τα τρόφιμα πριν τα τοποθετήσετε στην κατάψυξη. Το εξωτερικό της συσκευασίας πρέπει να είναι στεγνό για να μην κολλάνε οι σακούλες μεταξύ τους. Τα υλικά συσκευασίας πρέπει να είναι άοσμα, αεροστεγή, μη δηλητηριώδη και μη τοξικά.
- ▶ Για να αποφύγετε τη λήξη των περιόδων αποθήκευσης, σημειώστε την ημερομηνία ψύξης, το χρονικό περιθώριο και το όνομα του τροφίμου στη συσκευασία, σύμφωνα με τις περιόδους αποθήκευσης των διαφόρων τροφίμων.
- ▶ **ΠΡΟΕΙΔΟΠΟΙΗΣΗ!** Τα οξέα, τα αλκάλια, το αλάτι, κτλ. μπορεί να διαβρώσουν την εσωτερική επιφάνεια της κατάψυξης. Μην τοποθετείτε τρόφιμα με αυτές τις ουσίες (π.χ. θαλασσινά) απευθείας στην εσωτερική επιφάνεια. Πρέπει να καθαρίζετε αμέσως το αλμυρό νερό από την κατάψυξη.
- ▶ Μην υπερβαίνετε τους χρόνους αποθήκευσης τροφίμων που συνιστώνται από τους κατασκευαστές. Να παίρνετε μόνο την απαιτούμενη ποσότητα τροφίμου από την κατάψυξη.
- ▶ Να καταναλώνετε άμεσα τα αποψυγμένα τρόφιμα. Δεν επιτρέπεται η εκ νέου κατάψυξη των αποψυγμένων τροφίμων εκτός εάν έχουν μαγειρευτεί πρώτα, διαφορετικά δεν είναι βρώσιμα.
- ▶ Μην τοποθετείτε μεγάλες ποσότητες φρέσκων τροφίμων στην κατάψυξη. Ανατρέξτε στην ικανότητα κατάψυξης του θαλάμου κατάψυξης. Δείτε τα ΤΕΧΝΙΚΑ ΧΑΡΑΚΤΗΡΙΣΤΙΚΑ ή τα στοιχεία στην πινακίδα τύπου.
- ▶ Μπορείτε να αποθηκεύσετε τρόφιμα στην κατάψυξη σε θερμοκρασία τουλάχιστον -18°C για 2 έως 12 μήνες, ανάλογα με τις ιδιότητές τους (π.χ. κρέας: 3-12 μήνες, λαχανικά: 6-12 μήνες)
- ▶ Όταν καταψύχετε φρέσκα τρόφιμα, αποφεύγετε να τα φέρνετε σε επαφή με ήδη κατεψυγμένα τρόφιμα. Υπάρχει κίνδυνος να ξεπαγώσουν!
- ▶ Να αποψύχετε τα κατεψυγμένα τρόφιμα στη συντήρηση. Με αυτόν τον τρόπο, μπορείτε να χρησιμοποιείτε τα κατεψυγμένα τρόφιμα για μείωση της θερμοκρασίας στο θάλαμο και εξοικονόμηση ενέργειας.

Κατά την αποθήκευση έτοιμων κατεψυγμένων τροφίμων, ακολουθήστε τις παρακάτω οδηγίες:

- ▶ Να τηρείτε πάντα τις οδηγίες του κατασκευαστή όσον αφορά το χρονικό διάστημα αποθήκευσης. Να τηρείτε πάντα αυτές τις οδηγίες!
- ▶ Προσπαθήστε να αποθηκεύετε τα τρόφιμα το συντομότερο δυνατόν μετά την αγορά, για τη διατήρηση της ποιότητάς τους.
- ▶ Να αγοράζετε κατεψυγμένα τρόφιμα που είναι αποθηκευμένα σε θερμοκρασία -18°C ή χαμηλότερη.
- ▶ Αποφεύγετε να αγοράζετε τρόφιμα που έχουν πάγο πάνω στη συσκευασία- αυτό σημαίνει ότι τα προϊόντα μπορεί να έχουν ξεπαγώσει εν μέρει και να έχουν καταψυχθεί ξανά. Οι αυξομειώσεις της θερμοκρασίας επηρεάζουν την ποιότητα των τροφίμων.

Multi-air-flow

Το ψυγείο είναι εξοπλισμένο με ένα σύστημα multi-air-flow, χάρη στο οποίο υπάρχει ροή κρύου αέρα σε κάθε ράφι. Αυτό βοηθά στη διατήρηση ομοιόμορφης θερμοκρασίας για να διασφαλίσετε ότι τα τρόφιμα θα διατηρούνται φρέσκα για περισσότερο καιρό.

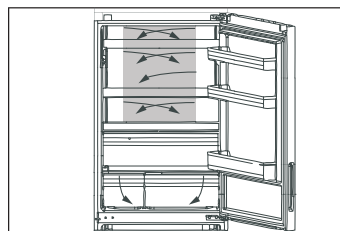

Ρυθμιζόμενα ράφια

Μπορείτε να ρυθμίσετε το ύψος των ραφιών έτσι ώστε να καλύπτει τις δικές σας ανάγκες αποθήκευσης.

1. Για να αλλάξετε θέση σε ένα ράφι, αφαιρέστε το σηκώνοντας το πίσω άκρο του (1) και τραβώντας το προς τα έξω (2).
2. Για να το τοποθετήσετε ξανά, τοποθετήστε το στα πτερύγια και στις δύο πλευρές και σπρώξτε το τέρμα πίσω μέχρι το πίσω μέρος του ραφιού να στερεωθεί στις πλαϊνές εγκοπές.

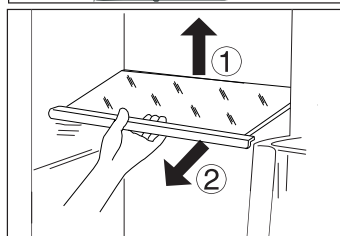

Επισήμανση:

Βεβαιωθείτε ότι όλα τα άκρα του ραφιού είναι ίσια.

Δοχείο My Zone

Για τη χρήση και τη ρύθμιση του δοχείου My Zone, ανατρέξτε στην ενότητα ΧΡΗΣΗ (δοχείο My Zone)

Δοχείο φρούτων και λαχανικών με αυτόματο έλεγχο υγρασίας

Τα φρούτα και τα λαχανικά παραμένουν φρέσκα για περισσότερο καιρό όταν αποθηκεύονται σε αυτό το χώρο με αυτόματο έλεγχο υγρασίας.

Το κάλυμμα του δοχείου φρούτων και λαχανικών διαθέτει μια οικολογική μεμβράνη με λειτουργία αναπνοής.

Όταν η υγρασία αυξάνεται λόγω της αναπνοής των φρέσκων λαχανικών, ανοίγει η δομή της μεμβράνης και επιτρέπει τη διαφυγή της περιττής υγρασίας προς τα έξω. Εάν τα λαχανικά/φρούτα χάνουν πολύ νερό, η μεμβράνη εμποδίζει την εξάτμιση του νερού. Επομένως, η υγρασία του δοχείου φρούτων και λαχανικών μπορεί να διατηρηθεί στο βέλτιστο ποσοστό του 90%.

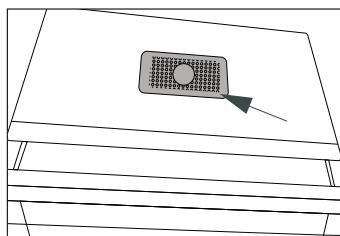
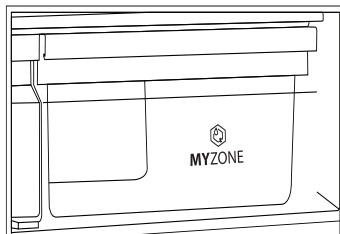

Επισήμανση:

Μην καλύπτετε τη μεμβράνη!

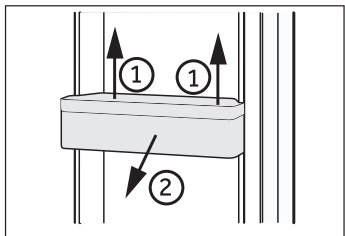

Αφαιρούμενα ράφια πόρτας

Μπορείτε να αφαιρέσετε τα ράφια της πόρτας για να τα καθαρίσετε:

Πιάστε το ράφι και από τις δύο πλευρές, ανασηκώστε το προς τα πάνω (1) και τραβήξτε το προς τα έξω (2).

Για να εισαγάγετε το ράφι της πόρτας, εκτελέστε τα παραπάνω βήματα με την αντίστροφη σειρά.

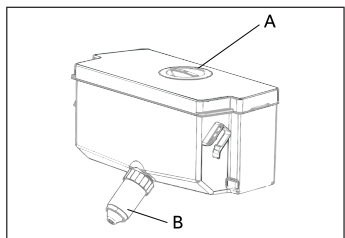

Αφαιρούμενο δοχείο νερού (Μόνο μοντέλα με διανομή νερού)

Το δοχείο νερού μπορεί να αφαιρεθεί και να επανεγκατασταθεί για καθαρισμό με τον ίδιο τρόπο όπως και τα ράφια της πόρτας.

Εισαγωγή του δοχείου νερού (Μόνο μοντέλα με διανομή νερού)

Τοποθετήστε το δοχείο νερού στη θέση ώστε η έξοδος νερού (B) να εφαρμόζει μέσα στο άνοιγμα της πόρτας. Βεβαιωθείτε ότι το δοχείο νερού έχει ασφαλιστεί.



Επισήμανση:

- ▶ Αν δεν εισαχθεί σωστά το δοχείο νερού, μπορεί να στάζει νερό από τη σύνδεση.
- ▶ Μη χρησιμοποιείτε υπερβολική δύναμη όταν αφαιρείτε ή τοποθετείτε το δοχείο νερού, για να αποφύγετε την πρόκληση ζημιάς στο δοχείο.

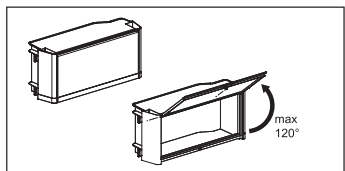

Μονωμένο δοχείο (Μόνο μοντ. B3FE742CMJW)

Χρησιμοποιείται για την ξεχωριστή αποθήκευση φαρμάκων ή καλλυντικών.

Μην ανοίγετε το μονωμένο δοχείο περισσότερο από 120°, διαφορετικά μπορεί να υποστεί ζημιά.



ΠΡΟΕΙΔΟΠΟΙΗΣΗ!

Μην αποθηκεύετε είδη που χρειάζονται ακριβείς θερμοκρασίες φύλαξης, όπως ορισμένα φάρμακα και είδη θεραπείας με φανητό, για να αποφύγετε την αλλοίωσή τους.

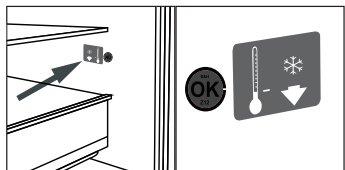

ΠΡΟΑΙΡΕΤΙΚΟΣ ΕΞΟΠΛΙΣΜΟΣ: Ένδειξη θερμοκρασίας OK

Μπορείτε να χρησιμοποιήσετε την ένδειξη θερμοκρασίας OK για να καθορίσετε θερμοκρασίες κάτω από +4 °C. Μειώστε βαθμιαία τη θερμοκρασία εάν η ένδειξη δεν είναι "OK".



Επισήμανση:

Όταν ενεργοποιείται η συσκευή, μπορεί να χρειαστούν έως 12 ώρες μέχρι να επιτευχθεί η σωστή θερμοκρασία.

Συρτάρι 3D κατάψυξης (Μόνο μοντ. A3FE742CMJ και B3FE742CMJ/W A3FE742CGBJ)

Τα συρτάρια της κατάψυξης ανοίγουν ευθεία και εντελώς. Είναι τοποθετημένα σε τηλεσκοπικούς οδηγούς εύκολης κύλισης, έτσι ώστε να μπορείτε να αποθηκεύετε και να αφαιρείτε εύκολα τα παγωμένα τρόφιμα. Λόγω του μηχανισμού αυτόματου κλεισίματος πόρτας, ο χειρισμός είναι εύκολος και παράλληλα εξοικονομείτε ενέργεια.

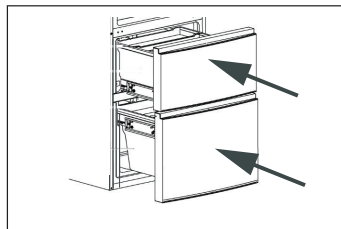

ΠΡΟΕΙΔΟΠΟΙΗΣΗ!

Μην υπερφορτώνετε τα συρτάρια: Μέγ. φορτίο για κάθε συρτάρι: 35 κιλά.

Αφαιρούμενο συρτάρι κατάψυξης (Μόνο μοντ. A3FE742CMJ και B3FE742CMJ/W A3FE742CGBJ)

Για να τοποθετήσετε προϊόντα μεγάλου μεγέθους π.χ. κατεψυγμένα τρόφιμα, μπορείτε να αφαιρέσετε εσωτερικά συρτάρια και ράφια. Για βελτιωμένη κατάψυξη της μέγιστης ποσότητας, τοποθετήστε τα τρόφιμα στο γυάλινο ράφι ανάμεσα στους χώρους κατάψυξης (βλ. βέλος).

Για να αφαιρέσετε τα ράφια τραβήξτε τα έξω μέχρι το τέρμα, ανασηκώστε και αφαιρέστε. Τα προϊόντα δεν πρέπει να προεξέχουν πέρα από το μπροστινό άκρο του ραφίου.

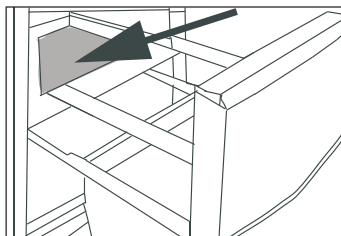

Χώρος προ-κατάψυξης (Μόνο μοντ. A3FE742CMJ και B3FE742CMJ/W A3FE742CGBJ)

Κάθε συρτάρι της κατάψυξης διαθέτει ένα διαμέρισμα προ-κατάψυξης. Μπορείτε να διαχωρίσετε τα φρέσκα κατεψυγμένα τρόφιμα από τα ήδη κατεψυγμένα, έτσι ώστε να υπάρξει μια ήπια διαδικασία κατάψυξης και να μην αποψυχθούν τα κατεψυγμένα τρόφιμα. Μόλις τακτοποιήσετε ξανά τα κατεψυγμένα τρόφιμα μπορείτε να χρησιμοποιήσετε αυτά τα διαμερίσματα για εύκολη αποθήκευση μικρών τεμαχίων, όπως είναι τα βότανα, παγωτά ή θήκη για τα παγάκια.

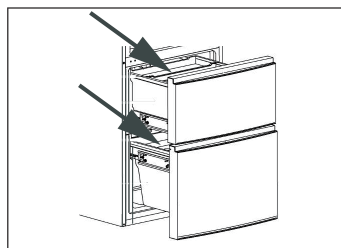

Θήκη για τα παγάκια

1. Γεμίστε τη θήκη για τα παγάκια με 3/4 νερό, κλείστε το κάλυμμα και τοποθετήστε τη στο διαμέρισμα προ-κατάψυξης.
2. Για να αφαιρέσετε τα παγάκια, στρίψτε ελαφρώς τη θήκη ή κρατήστε τη κάτω από το νερό της βρύσης.

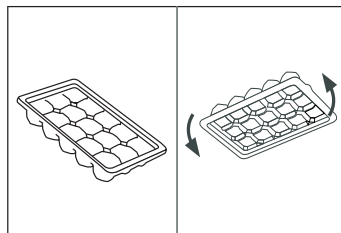



ΠΡΟΕΙΔΟΠΟΙΗΣΗ!

Πριν από τον καθαρισμό, αποσυνδέστε τη συσκευή από το ηλεκτρικό ρεύμα.

Καθαρισμός

Καθαρίζετε τη συσκευή μόνο όταν περιέχει λίγα ή καθόλου τρόφιμα.

Πρέπει να καθαρίζετε τη συσκευή κάθε τέσσερις εβδομάδες για καλή συντήρηση και για να αποτρέψετε τις δυσάρεστες οσμές.



ΠΡΟΕΙΔΟΠΟΙΗΣΗ!

- ▶ Μην καθαρίζετε τη συσκευή με σκληρές βούρτσες, συμράτινες βούρτσες, απορρυπαντικό σε σκόνη, πετρέλαιο, οξικό αμυλεστέρα, ασετόν και παρεμφερή οργανικά διαλύματα, όξινα ή αλκαλικά διαλύματα. Να καθαρίζετε με ειδικά καθαριστικά για ψυγεία, για να μην προκληθεί ζημιά.
- ▶ Μην ψεκάσετε ή ξεπλένετε τη συσκευή κατά τον καθαρισμό.
- ▶ Μην ψεκάσετε με νερό ή ατμό για να καθαρίσετε τη συσκευή.
- ▶ Μην καθαρίζετε τα κρύα γυάλινα ράφια με ζεστό νερό. Η ξαφνική αλλαγή θερμοκρασίας μπορεί να προκαλέσει θραύση του γυαλιού.
- ▶ Μην αγγίζετε την εσωτερική επιφάνεια του θαλάμου κατάψυξης, ειδικά με βρεγμένα χέρια, γιατί τα χέρια σας μπορεί να κολλήσουν στην επιφάνεια.
- ▶ Σε περίπτωση θερμότητας, ελέγξτε την κατάσταση των κατεψυγμένων τροφίμων.

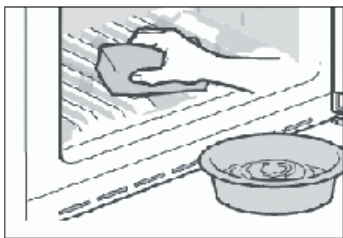

- ▶ Να διατηρείτε πάντα τη στεγανοποίηση της πόρτας καθαρή.
- ▶ Να καθαρίζετε το εσωτερικό και το εξωτερικό της συσκευής με ένα σφουγγάρι εμποτισμένο με ζεστό νερό και απορρυπαντικό.
- ▶ Ξεπλύνετε και στεγνώστε με ένα μαλακό πανί.
- ▶ Μην πλένετε τα εξαρτήματα της συσκευής στο πλυντήριο πιάτων.
- ▶ Περιμένετε τουλάχιστον 5 λεπτά πριν επανεκκινήσετε τη συσκευή, καθώς η συχνή εκκίνηση μπορεί να προκαλέσει ζημιά στον συμπιεστή.

Καθαρισμός του δοχείου νερού (Μόνο μοντέλα με διανομέα νερού)

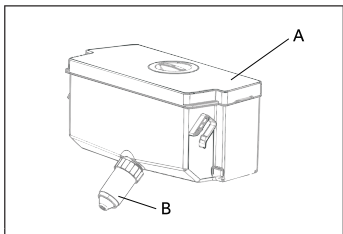

1. Αφαιρέστε το δοχείο νερού από τη συσκευή.
2. Αφαιρέστε το κάλυμμα (A).
3. Ξεβιδώστε τη στρόφιγγα του διανομέα (B)
4. Καθαρίστε το δοχείο και τη στρόφιγγα του διανομέα με χλιαρό νερό και υγρό σαπούνι πιάτων. Βεβαιωθείτε ότι έχει ξεπλυθεί καλά το σαπούνι.
5. Τοποθετήστε τη στρόφιγγα του διανομέα, κλείστε το κάλυμμα και επανατοποθετήστε το δοχείο μέσα στη συσκευή.

Απόψυξη

Η απόψυξη στη συντήρηση και στην κατάψυξη πραγματοποιείται αυτόματα και δεν απαιτείται καμία χειροκίνητη ενέργεια..

Αντικατάσταση των λυχνιών LED**ΠΡΟΕΙΔΟΠΟΙΗΣΗ!**

Μην αντικαταστήσετε τη λάμπα LED μόνοι σας, πρέπει να αντικαθίσταται μόνο από τον κατασκευαστή ή τον εξουσιοδοτημένο αντιπρόσωπο σέρβις.

Οι λάμπες είναι LED για χαμηλότερη κατανάλωση ενέργειας και μεγαλύτερη διάρκεια ζωής. Για οποιοδήποτε πρόβλημα, επικοινωνήστε με την εξυπηρέτηση πελατών. Βλ. ΕΞΥΠΗΡΕΤΗΣΗ ΠΕΛΑΤΩΝ.

Χαρακτηριστικά της λάμπας:

Μοντέλο	Θάλαμος συντήρησης		Θάλαμος κατάψυξης	
	Τάση	μέγ. ισχύς	Τάση	μέγ. ισχύς
A3FE742CMJ A3FE742CGBJ B3FE742CMJ B3FE742CMJW	12 V	10 W	12V	2 W
C3FE744CMJ C3FE744CWJ	12V	2 W	-	-

**Αφαιρούμενα βοηθητικά παρεμβύσματα πόρτας
(Μόνο μοντ. A3FE742CMJ και B3FE742CMJ/W
A3FE742CGBJ)**

Υπάρχουν έξι βοηθητικά παρεμβύσματα πόρτας στο επάνω και το κάτω συρτάρι κατάψυξης.

1. Τοποθετήστε τα πέντε υποδεικνυόμενα παρεμβύσματα πόρτας στο επάνω και το κάτω συρτάρι κατάψυξης.
2. Βεβαιωθείτε ότι τα λυγισμένα τμήματα των παρεμβυσμάτων δείχνουν προς τα μέσα κατά τη στερέωση.
3. Τοποθετήστε το κάτω παρέμβυσμα του επάνω συρταριού όπως υποδεικνύεται.
4. Βεβαιωθείτε ότι το λυγισμένο τμήμα αυτού του παρεμβύσματος δείχνει προς τα κάτω κατά τη στερέωση.

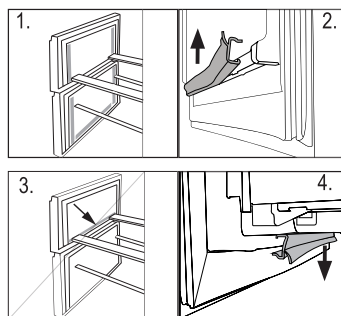

Μπορείτε να παραλάβετε αυτά τα παρεμβύσματα, καθώς και τα παρεμβύσματα της περιστρεφόμενης πόρτας/συρταριών μέσω της εξυπηρέτησης πελατών (βλ. κάρτα εγγύησης).

Μη χρήση για μεγάλο χρονικό διάστημα

Εάν η συσκευή δεν χρησιμοποιείται για παρατεταμένο χρονικό διάστημα, και δεν χρησιμοποιείτε τη λειτουργία Holiday για το ψυγείο:

- ▶ Αφαιρέστε τα τρόφιμα.
- ▶ Αδειάστε και καθαρίστε το δοχείο νερού (μόνο για μοντέλα με διανομέα νερού).
- ▶ Αποσυνδέστε το καλώδιο ρεύματος.
- ▶ Καθαρίστε τη συσκευή όπως περιγράφεται παραπάνω.
- ▶ Αφήστε την πόρτα και τα συρτάρια της κατάψυξης ανοικτά για να αποφύγετε τη δημιουργία κακοσμίας στο εσωτερικό.



Επισήμανση

Απενεργοποιείτε τη συσκευή μόνο εάν είναι απολύτως απαραίτητο.

Μετακίνηση της συσκευής

1. Αφαιρέστε όλα τα τρόφιμα και αποσυνδέστε το καλώδιο ρεύματος.
2. Στερεώστε με αυτοκόλλητη ταινία τα ράφια και άλλα κινούμενα μέρη στους θαλάμους συντήρησης και κατάψυξης.
3. Μη γέρνετε το ψυγείο περισσότερο από 45° για να μην προκληθεί βλάβη στο σύστημα ψύξης.



ΠΡΟΕΙΔΟΠΟΙΗΣΗ!

- ▶ Μη σηκώνετε τη συσκευή από τις λαβές της.
- ▶ Ποτέ μην τοποθετείτε τη συσκευή οριζόντια στο έδαφος.

Για την επίλυση πολλών προβλημάτων δεν απαιτείται ειδική εμπειρία. Σε περίπτωση προβλήματος, ελέγξτε όλες τις πιθανότητες και ακολουθήστε τις παρακάτω οδηγίες πριν επικοινωνήσετε με την εξυπηρέτηση πελατών. Βλ. ΕΞΥΠΗΡΕΤΗΣΗ ΠΕΛΑΤΩΝ.



ΠΡΟΕΙΔΟΠΟΙΗΣΗ!

- ▶ Πριν από τη συντήρηση, απενεργοποιήστε τη συσκευή και αποσυνδέστε το καλώδιο ρεύματος από την πρίζα.
- ▶ Ο ηλεκτρικός εξοπλισμός πρέπει να επισκευάζεται μόνο από καταρτισμένους ηλεκτρολόγους, καθώς τυχόν εσφαλμένες επισκευές μπορεί να προκαλέσουν σημαντικές βλάβες.
- ▶ Αν το καλώδιο τροφοδοσίας έχει υποστεί ζημιά, αυτό αντικαθίσταται μόνο από τον κατασκευαστή, τον αντιπρόσωπό του για σέρβις ή από άτομο με παρόμοια εξειδίκευση, για την πρόληψη κινδύνου.

Πρόβλημα	Πιθανή αιτία	Πιθανή λύση
Ο συμπίεστής δεν λειτουργεί.	<ul style="list-style-type: none"> • Το καλώδιο ρεύματος δεν είναι συνδεδεμένο στην πρίζα. • Η συσκευή εκτελεί τον κύκλο απόψυξης 	<ul style="list-style-type: none"> • Συνδέστε το καλώδιο ρεύματος. • Αυτό είναι φυσιολογικό για την αυτόματη απόψυξη
Η συσκευή λειτουργεί συχνά ή λειτουργεί για μεγάλο χρονικό διάστημα.	<ul style="list-style-type: none"> • Η εσωτερική ή εξωτερική θερμοκρασία είναι πολύ υψηλή. • Η συσκευή ήταν εκτός λειτουργίας για μεγάλο χρονικό διάστημα. • Κάποια πόρτα ή κάποιο συρτάρι δεν έχει κλείσει καλά. • Η πόρτα ή το συρτάρι άνοιξε πολύ συχνά ή για μεγάλο χρονικό διάστημα. • Η ρύθμιση της θερμοκρασίας για το θάλαμο κατάψυξης είναι πολύ χαμηλή. • Η στεγανοποίηση της πόρτας/του συρταριού είναι λερωμένη, φθαρμένη, ραγισμένη ή δεν εφαρμόζει σωστά. • Δεν εξασφαλίζεται η απαιτούμενη κυκλοφορία αέρα. 	<ul style="list-style-type: none"> • Σε αυτήν την περίπτωση, είναι φυσιολογικό η συσκευή να λειτουργεί περισσότερο. • Φυσιολογικά, απαιτούνται 8 έως 12 ώρες μέχρι να κρυώσει εντελώς η συσκευή. • Κλείστε την πόρτα/το συρτάρι, βεβαιωθείτε ότι η συσκευή βρίσκεται σε επίπεδο δάπεδο και ότι δεν υπάρχουν τρόφιμα ή δοχεία που να παρεμποδίζουν την πόρτα. • Μην ανοίγετε την πόρτα/το συρτάρι πολύ συχνά. • Επιλέξτε υψηλότερη θερμοκρασία μέχρι να επιτευχθεί ικανοποιητική θερμοκρασία στο ψυγείο. Απαιτούνται 24 ώρες μέχρι να σταθεροποιηθεί η θερμοκρασία του ψυγείου. • Καθαρίστε τα παρεμβύσματα της πόρτας/του συρταριού ή ζητήστε ανταλλακτικά από την εξυπηρέτηση πελατών. • Εξασφαλίστε επαρκή αερισμό.
Το εσωτερικό της συντήρησης είναι λερωμένο και/ή μυρίζει.	<ul style="list-style-type: none"> • Το εσωτερικό της συντήρησης χρειάζεται καθαρίσμα. • Κάποιο τρόφιμο με έντονη οσμή είναι αποθηκευμένο στο ψυγείο. 	<ul style="list-style-type: none"> • Καθαρίστε το εσωτερικό του ψυγείου. • Συσκευάστε καλά τα τρόφιμα.

Πρόβλημα	Πιθανή αιτία	Πιθανή λύση
Δεν είναι αρκετά χαμηλή η θερμοκρασία μέσα στη συσκευή.	<ul style="list-style-type: none"> • Η θερμοκρασία είναι πολύ υψηλή. • Αποθηκεύσατε πολύ ζεστά φαγητά. • Αποθηκεύσατε μεγάλη ποσότητα τροφίμων ταυτόχρονα. • Τα προϊόντα είναι πολύ κοντά το ένα στο άλλο. • Κάποια πόρτα ή κάποιο συρτάρι δεν έχει κλείσει καλά. • Η πόρτα ή το συρτάρι άνοιξε πολύ συχνά ή για μεγάλο χρονικό διάστημα. 	<ul style="list-style-type: none"> • Ρυθμίστε ξανά τη θερμοκρασία. • Να αφήνετε πάντα τα τρόφιμα να κρυώσουν πριν τα αποθηκεύσετε. • Να αποθηκεύετε πάντα μικρές ποσότητες τροφίμων. • Αφήστε κενό ανάμεσα στα τρόφιμα για να επιτρέψετε τη ροή του αέρα. • Κλείστε την πόρτα/το συρτάρι. • Μην ανοίγετε την πόρτα/το συρτάρι πολύ συχνά.
Είναι πολύ χαμηλή η θερμοκρασία μέσα στη συσκευή.	<ul style="list-style-type: none"> • Η ρύθμιση θερμοκρασίας είναι πολύ χαμηλή. • Ενεργοποιήθηκε η λειτουργία Super Freeze/Super Cool ή λειτουργεί πολλή ώρα. 	<ul style="list-style-type: none"> • Ρυθμίστε ξανά τη θερμοκρασία. • Απενεργοποιήστε τη λειτουργία Super Freeze/Super Cool
Σχηματισμός υγρασίας στο εσωτερικό του θαλάμου συντήρησης.	<ul style="list-style-type: none"> • Το κλίμα είναι πολύ ζεστό και πολύ υγρό. • Κάποια πόρτα ή κάποιο συρτάρι δεν έχει κλείσει καλά. • Η πόρτα ή το συρτάρι άνοιξε πολύ συχνά ή για μεγάλο χρονικό διάστημα. • Τα δοχεία τροφίμων ή υγρών έμειναν ανοικτά. 	<ul style="list-style-type: none"> • Αυξήστε τη θερμοκρασία. • Κλείστε την πόρτα/το συρτάρι. • Μην ανοίγετε την πόρτα/το συρτάρι πολύ συχνά. • Αφήστε τα ζεστά τρόφιμα να κρυώσουν σε θερμοκρασία δωματίου και καλύψτε τα τρόφιμα και τα υγρά.
Σ υ σ σ ω ρ ε ύ ε τ α ι υγρασία στην εξωτερική επιφάνεια του ψυγείου ή ανάμεσα στις πόρτες/την πόρτα και το συρτάρι.	<ul style="list-style-type: none"> • Το κλίμα είναι πολύ ζεστό και πολύ υγρό. • Η πόρτα/το συρτάρι δεν έχει κλείσει καλά. Ο κρύος αέρας στη συσκευή και ο ζεστός αέρας έξω από αυτή συμπυκνώνονται. 	<ul style="list-style-type: none"> • Αυτό είναι φυσιολογικό σε υγρά κλίματα και αλλάζει όταν μειώνεται η υγρασία. • Βεβαιωθείτε ότι η πόρτα/το συρτάρι είναι καλά κλεισμένα.
Σ υ σ σ ώ ρ ε υ σ η πάγου στο θάλαμο κατάψυξης.	<ul style="list-style-type: none"> • Τα τρόφιμα δεν ήταν καλά συσκευασμένα. • Κάποια πόρτα ή κάποιο συρτάρι δεν έχει κλείσει καλά. • Η πόρτα ή το συρτάρι άνοιξε πολύ συχνά ή για μεγάλο χρονικό διάστημα. • Η στεγανοποίηση της πόρτας/του συρταριού είναι λερωμένη, φθαρμένη, ραγισμένη ή δεν εφαρμόζει σωστά. • Κάτι στο εσωτερικό εμποδίζει την πόρτα/το συρτάρι να κλείσει σωστά. 	<ul style="list-style-type: none"> • Να συσκευάζετε πάντα καλά τα τρόφιμα. • Κλείστε την πόρτα/το συρτάρι. • Μην ανοίγετε την πόρτα/το συρτάρι πολύ συχνά. • Καθαρίστε τα παρεμβύσματα της πόρτας/του συρταριού ή αντικαταστήστε τα με καινούρια. • Τοποθετήστε ξανά τα ράφια, τις θήκες της πόρτας ή τα εσωτερικά δοχεία για να μπορέσει η πόρτα/το συρτάρι να κλείσει.

Πρόβλημα	Πιθανή αιτία	Πιθανή λύση
Η συσκευή παράγει μη φυσιολογικούς θορύβους.	<ul style="list-style-type: none"> • Η συσκευή δεν βρίσκεται σε επίπεδο δάπεδο. • Η συσκευή έρχεται σε επαφή με ορισμένα αντικείμενα γύρω της. 	<ul style="list-style-type: none"> • Ρυθμίστε τα πόδια της συσκευής για να την οριζοντιώσετε. • Αφαιρέστε τα αντικείμενα γύρω από τη συσκευή.
Ακούγεται ένας ήχος παρόμοιος με τον ήχο του νερού που ρέει.	<ul style="list-style-type: none"> • - 	<ul style="list-style-type: none"> • Αυτό είναι φυσιολογικό.
Θα ακούσετε ένα μπιπ “συναγερμού”.	<ul style="list-style-type: none"> • Η πόρτα της συντήρησης είναι ανοικτή. • Η θερμοκρασία στην κατάψυξη είναι πολύ υψηλή. 	<ul style="list-style-type: none"> • Κλείστε την πόρτα ή απενεργοποιήστε χειροκίνητα το συναγερμό. • Ο προειδοποιητικός ήχος είναι φυσιολογικός όταν ξεκινά λόγω της σχετικά υψηλότερης θερμοκρασίας. Μπορείτε να απενεργοποιήσετε χειροκίνητα τον προειδοποιητικό ήχο (βλ. ενότητα ΧΡΗΣΗ).
Θα ακούσετε έναν ήπιο βόμβο.	<ul style="list-style-type: none"> • Λειτουργεί το σύστημα κατά της συμπίκνωσης 	<ul style="list-style-type: none"> • Εμποδίζει τη συμπίκνωση και είναι φυσιολογικός
Ο εσωτερικός φωτισμός ή το σύστημα ψύξης δεν λειτουργεί.	<ul style="list-style-type: none"> • Το καλώδιο ρεύματος δεν είναι συνδεδεμένο στην πρίζα. • Το καλώδιο ρεύματος έχει υποστεί φθορά. • Δεν λειτουργεί η λυχνία LED. 	<ul style="list-style-type: none"> • Συνδέστε το καλώδιο ρεύματος. • Ελέγξτε την ηλεκτρική παροχή στο δωμάτιο. Επικοινωνήστε με την εταιρεία ηλεκτρισμού! • Επικοινωνήστε με το σέρβις για να σας αλλάξει τη λυχνία.

Διακοπή ρεύματος

Σε περίπτωση διακοπής ρεύματος δικτύου, τα τρόφιμα παραμένουν ασφαλή και κρύα για περίπου 16 ώρες. Ακολουθήστε αυτές τις πρακτικές συμβουλές σε παρατεταμένες διακοπές ρεύματος, ειδικά το καλοκαίρι:

- ▶ Ανοίγεται την πόρτα/το συρτάρι το λιγότερο δυνατό.
- ▶ Μην τοποθετείτε επιπλέον τρόφιμα στη συσκευή στη διάρκεια μιας διακοπής ρεύματος.
- ▶ Εάν ειδοποιηθείτε νωρίτερα για μια διακοπή ρεύματος και η διάρκεια της διακοπής είναι μεγαλύτερη από 16 ώρες, φτιάξτε παγάκια και τοποθετήστε τα σε ένα δοχείο στο πάνω μέρος του θαλάμου συντήρησης.
- ▶ Αμέσως μετά τη διακοπή πρέπει να ελέγξετε τα τρόφιμα.
- ▶ Δεδομένου ότι η θερμοκρασία στο ψυγείο θα αυξηθεί στη διάρκεια μιας διακοπής ρεύματος ή άλλης βλάβης, η περίοδος αποθήκευσης θα μειωθεί και η ποιότητα των τροφίμων θα υποβαθμιστεί. Αν αποψυχθεί κάποιο τρόφιμο θα πρέπει είτε να καταναλωθεί, ή να μαγειρευτεί και να ψυχθεί εκ νέου (όπου ισχύει) αμέσως μετά, για να μην τεθεί σε κίνδυνο η υγεία σας.

Αφαίρεση συσκευασίας



ΠΡΟΕΙΔΟΠΟΙΗΣΗ!

- ▶ Η συσκευή είναι βαριά. Να μετακινείται πάντα από τουλάχιστον δύο άτομα.
- ▶ Φυλάξτε όλα τα υλικά συσκευασίας μακριά από παιδιά και απορρίψτε τα με τρόπο φιλικό προς το περιβάλλον.
- ▶ Αφαιρέστε τη συσκευή από τη συσκευασία.
- ▶ Αφαιρέστε όλα τα υλικά συσκευασίας.

Περιβαλλοντικές συνθήκες

Η θερμοκρασία δωματίου πρέπει να κυμαίνεται πάντα μεταξύ 10 °C και 43 °C, εφόσον μπορεί να επηρεάσει τη θερμοκρασία στο εσωτερικό της συσκευής αλλά και την κατανάλωση ενέργειας. Μην εγκαθιστάτε τη συσκευή κοντά σε συσκευές που εκπέμπουν θερμότητα (φούρνοι, ψυγεία) χωρίς μόνωση.

Αντιστρεψιμότητα πόρτας

(Μόνο μοντέλο A3FE742CMJ, C3FE744CMJ και C3FE744CWJ
A3FE742CGBJ)

Πριν εγκαταστήσετε μόνιμα τη συσκευή, ελέγξτε τη σωστή θέση του μεντεσέ της πόρτας. Εάν χρειαστεί, ανατρέξτε στην ενότητα ΑΝΤΙΣΤΡΕΨΙΜΟΤΗΤΑ ΠΟΡΤΑΣ.

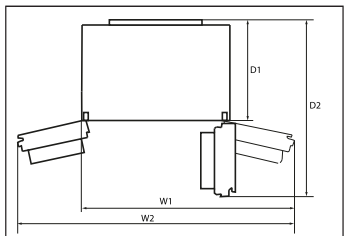

Απαιτήσεις χώρου

Απαιτούμενος χώρος όταν ανοίγει η πόρτα:

Μοντέλο	Πλάτος συσκευής σε mm		Βάθος συσκευής σε mm	
	W1	W2	D1	D2
A3FE742CMJ A3FE742CGBJ C3FE744CMJ C3FE744CWJ	1100	-	700	1323
B3FE742CMJ B3FE742CMJW	-	1120	700	970

Διατομή αερισμού

Για να πετύχετε επαρκή αερισμό της συσκευής για λόγους ασφαλείας, πρέπει να τηρείτε τις οδηγίες για τις απαιτούμενες διατομές αερισμού.

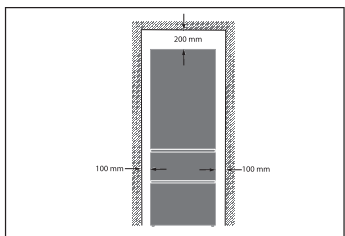

Ευθυγράμμιση της συσκευής

Η συσκευή πρέπει να τοποθετείται σε επίπεδη και σταθερή επιφάνεια.

1. Γείρετε τη συσκευή ελαφρά προς τα πίσω.
2. Ρυθμίστε τα ποδαράκια στο επιθυμητό επίπεδο.

Βεβαιωθείτε ότι η απόσταση από τον τοίχο στην πλευρά του μεντεσέ είναι τουλάχιστον 100 mm για να ανοίγει σωστά η πόρτα.

3. Μπορείτε να ελέγξετε τη σταθερότητα χτυπώντας ελαφρά εναλλάξ στις διαγωνίους. Η ελαφρά ταλάντευση πρέπει να είναι ίδια και στις δύο κατευθύνσεις. Διαφορετικά, το πλαίσιο μπορεί να παραμορφωθεί με αποτέλεσμα πιθανή διαρροή από τις στεγανοποιήσεις πόρτας. Μια ελαφρά κλίση προς τα πίσω διευκολύνει το κλείσιμο της πόρτας.

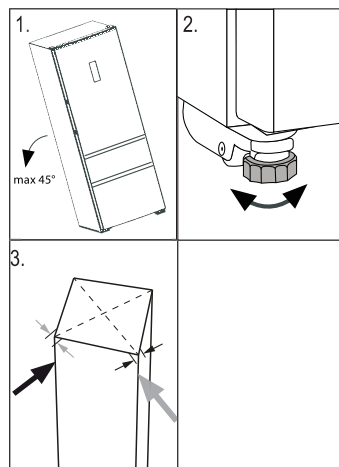

Χρόνος αναμονής

Το λιπαντικό λάδι που δεν απαιτεί συντήρηση βρίσκεται στον θαλαμίσκο του συμπιεστή. Αυτό το λάδι διαπερνά το κλειστό σύστημα σωλήνων κατά τη πλάγια μεταφορά. Πριν συνδέσετε τη συσκευή στην ηλεκτρική παροχή πρέπει να περιμένετε 2 ώρες ώστε το λάδι να επιστρέψει στον θαλαμίσκο.

Ηλεκτρική σύνδεση

Πριν από κάθε σύνδεση ελέγξτε αν ισχύουν τα εξής:

- ▶ η ηλεκτρική παροχή, η πρίζα και η ασφάλεια συμφωνούν με τα στοιχεία στην πινακίδα τύπου.
- ▶ η πρίζα είναι γειωμένη και δεν χρησιμοποιείται πολύπριζο ή προέκταση.
- ▶ το φως και η πρίζα συμφωνούν αυστηρά με την ετικέτα.

Συνδέστε το φως σε μια κατάλληλη οικιακή πρίζα.

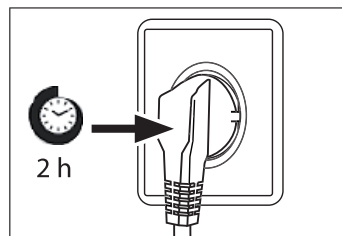

ΠΡΟΕΙΔΟΠΟΙΗΣΗ!

Για να αποφύγετε τυχόν κινδύνους, πρέπει να ζητάτε η αντικατάσταση καλωδίων ρεύματος που έχει υποστεί ζημιά να γίνει από την εξυπηρέτηση πελατών (βλ. κάρτα εγγύησης).

Αντιστρεψιμότητα πόρτας (Μόνο μοντέλο A3FE742CMJ, C3FE744CMJ και C3FE744CWJ A3FE742CGBJ)

Πριν συνδέσετε τη συσκευή με την ηλεκτρική παροχή πρέπει να ελέγξετε αν χρειάζεται να αλλάξετε την κατεύθυνση ανοίγματος της πόρτας από τα δεξιά (όπως παραδίδεται) προς τα αριστερά, εφόσον απαιτείται από τη θέση εγκατάστασης και τη χρήση.



ΠΡΟΕΙΔΟΠΟΙΗΣΗ!

- ▶ Η συσκευή είναι βαριά. Απαιτούνται δύο άτομα για να αντιστρέψουν την πόρτα.
- ▶ Πριν από οποιαδήποτε εργασία, αποσυνδέστε τη συσκευή από το ρεύμα.
- ▶ Μη γέρνετε τη συσκευή περισσότερο από 45° γιατί μπορεί να υποστεί βλάβη το σύστημα ψύξης.

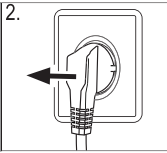
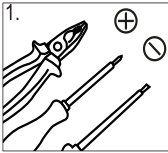

1. Χρησιμοποιήστε τα αναγκαία εργαλεία.
2. Αποσυνδέστε τη συσκευή.

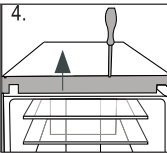
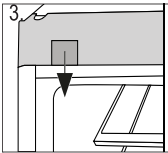

3. Αφαιρέστε τη στερέωση του καλύμματος
4. Αφαιρέστε την προμετωπίδα

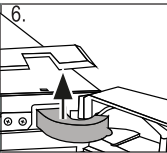
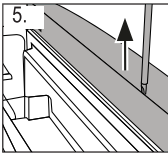

5. Αφαιρέστε το επάνω έλασμα της πάνω πόρτας.
6. Αφαιρέστε το κάλυμμα του μεντεσέ.

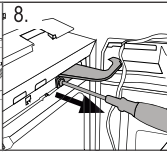
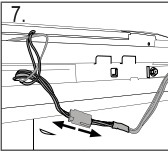

7. Αποσυνδέστε το καλώδιο
8. Ξεβιδώστε τον επάνω μεντεσέ.

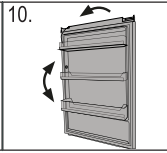
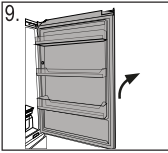

9. Ανασηκώστε τη χαλαρωμένη πάνω πόρτα προσεκτικά από τον κάτω μεντεσέ.
10. Αναποδογυρίστε την πάνω πόρτα και αλλάξτε τη θέση του κυλίνδρου μεντεσέ που υπάρχει στην κάτω πλευρά της πόρτας.

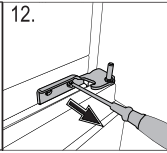
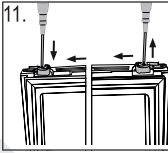

11. Μετακινήστε τον αναστολέα της πόρτας στην ακριβώς απέναντι πλευρά
12. Ξεβιδώστε τον κάτω μεντεσε της επάνω πόρτας.

13. Αλλάξτε θέσεις στις τάπες και στη βίδα στο πλάι.

Τα επόμενα βήματα (α-στ) είναι απαραίτητα μόνο για το μοντέλο C3FE744CMJ και C3FE744CWJ:

α Αφαιρέστε την κάτω πόρτα

β Αλλάξτε θέσεις στην τάπα στο πάνω μέρος της κάτω πόρτας.

γ Αλλάξτε το στοπ της πόρτας στο κάτω μέρος της κάτω πόρτας από την τρέχουσα θέση στην απέναντι θέση

δ Ξεβιδώστε τον κάτω μεντεσέ

ε Βγάλτε τους νέους κάτω μεντεσέδες από το σακουλάκι των εξαρτημάτων και βιδώστε τον νέο κάτω μεντεσέ στην άλλη πλευρά ανοίγματος της πόρτας.

στ Ανασηκώστε την κάτω πόρτα προσεκτικά στον κάτω μεντεσέ έτσι ώστε ο άξονας να εφαρμόζει στον κύλινδρο του μεντεσέ.

14. Πάρτε τους νέους μεντεσέδες από την τσάντα των εξαρτημάτων και βιδώστε τον νέο κάτω μεντεσέ της πάνω πόρτας στην άλλη πλευρά ανοίγματος της πόρτας.

Μόνο για μοντέλο C3FE744CMJ και C3FE744CWJ:

Βεβαιωθείτε ότι ο άξονας εφαρμόζει μέσα στον κύλινδρο του μεντεσέ της κάτω πόρτας.

15. Ανασηκώστε την πόρτα προσεκτικά στον κάτω μεντεσέ έτσι ώστε ο άξονας να εφαρμόζει στον κύλινδρο του μεντεσέ.

16. Στερεώστε τον επάνω μεντεσέ με τις βίδες.

17. Τοποθετήστε το καλώδιο μέσα από το κάλυμμα του μεντεσέ (παρέχεται στην τσάντα των εξαρτημάτων) και πάνω από αυτόν.

18. Συνδέστε το καλώδιο και στερεώστε το στο άνοιγμα.

19. Επανατοποθετήστε την προμετωπίδα και το κάλυμμα, στερεώστε τα με βίδες και τοποθετήστε ξανά τη στερέωση (βλέπε εικ. 3).

Αφού αλλάξετε την πόρτα, βεβαιωθείτε ότι τα παρεμβύσματα της πόρτας είναι σωστά τοποθετημένα και ότι όλες οι βίδες είναι καλά σφιγμένες.

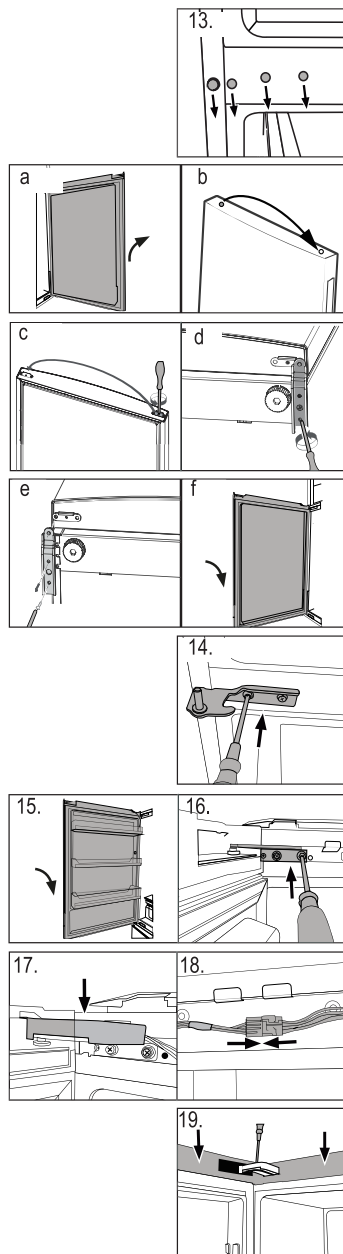

Δελτίο προϊόντος σύμφωνα με τον κανονισμό ΕΕ αριθ. 1060/2010

Εμπορικό σήμα	Haier		
Κωδικός μοντέλου	A3FE742CMJ A3FE742CGBJ	B3FE742CMJ/W	C3FE744CMJ C3FE744CWJ
Κατηγορία μοντέλου	Ψυγειοκαταψύκτης		
Τάξη ενεργειακής απόδοσης	A++		
Ετήσια κατανάλωση ενέργειας (kWh/έτος) ¹⁾	313	311	321
Όγκος αποθήκευσης συντήρησης (L)	307	297	314
Όγκος αποθήκευσης κατάψυξης (L) ****	129	129	136
Διαβάθμιση αστέρων	* ***		
Θερμοκρασία άλλων χώρων > 14 °C	Δεν ισχύει		
Σύστημα Frostfree (χωρίς πάγο)	Ναι		
Ασφάλεια έναντι διακοπής ρεύματος (h)	16		
Ικανότητα κατάψυξης (κιλά/24 ώρες)	12		
Κατηγορία κλίματος Αυτή η συσκευή προορίζεται για χρήση σε θερμοκρασία περιβάλλοντος μεταξύ 10 °C και 43 °C.	SN-N-ST-T		
Εκπομπές αερόφερτου ακουστικού θορύβου (db(A) σχ. 1pW)	38		
Τύπος κατασκευής	Ελεύθερης τοποθέτησης		

¹⁾ με βάση αποτελέσματα τυποποιημένων δοκιμών για 24 ώρες. Η πραγματική κατανάλωση ενέργειας εξαρτάται από τον τρόπο χρήσης και τη θέση της συσκευής.

Πρόσθετα τεχνικά χαρακτηριστικά

Τάση/Συχνότητα	220-240V ~/ 50Hz
Ρεύμα εισόδου (A)	1.4
Ασφάλεια ρεύματος δικτύου (A)	15
Ψυκτικό μέσο	R600a
Διαστάσεις (Υ/Π/Β σε mm)	1905 /700/676

Εξυπηρέτηση πελατών

Συνιστάται το τμήμα εξυπηρέτησης πελατών της Haier και η χρήση γνήσιων ανταλλακτικών.

Εάν αντιμετωπίζετε οποιοδήποτε πρόβλημα με τη συσκευή σας, ελέγξτε αρχικά την ενότητα **ΑΝΤΙΜΕΤΩΠΙΣΗ ΠΡΟΒΛΗΜΑΤΩΝ**.

Εάν δεν βρείτε κάποια λύση εκεί, επικοινωνήστε

- ▶ με τον αντιπρόσωπο της περιοχής σας ή
- ▶ με το Ευρωπαϊκό Κέντρο Εξυπηρέτησης Πελατών μας (βλ. λίστα αριθμών τηλεφώνου παρακάτω) ή
- ▶ αναζητήστε την ενότητα Σέρβις & Υποστήριξη (Service & Support) στον ιστότοπο www.haier.com, όπου μπορείτε να ενεργοποιήσετε το αίτημα για σέρβις και να βρείτε τις συχνές ερωτήσεις (FAQ).

Πριν επικοινωνήσετε με το τμήμα σέρβις, βεβαιωθείτε ότι έχετε διαθέσιμα τα ακόλουθα στοιχεία.

Μπορείτε να βρείτε αυτές τις πληροφορίες στην πινακίδα τύπου.

Μοντέλο _____

Αρ. σειράς _____

Επίσης, ελέγξτε την κάρτα εγγύησης που παρέχεται μαζί με το προϊόν σε περίπτωση κάλυψης εγγύησης.

Ευρωπαϊκό Κέντρο Εξυπηρέτησης Πελατών		
Χώρα*	Αριθμός τηλεφώνου	Κόστος
Haier Ιταλίας (IT)	199 100 912	
Haier Ισπανίας (ES)	902 509 123	
Haier Γερμανίας (DE)	0180 5 39 39 99	<ul style="list-style-type: none"> • 14 λεπτά/λεπτό σταθερό τηλέφωνο • μέγ. 42 λεπτά/λεπτό κινητό τηλέφωνο
Haier Αυστρίας (AT)	0820 001 205	<ul style="list-style-type: none"> • 14,53 λεπτά/λεπτό σταθερό τηλέφωνο • μέγ. 20 λεπτά/λεπτό όλα τα υπόλοιπα
Haier Ηνωμένου Βασιλείου (UK)	0333 003 8122	
Haier Γαλλίας (FR)	0980 406 409	

* Για άλλες χώρες ανατρέξτε στον ιστότοπο www.haier.com



Instrukcja obsługi

Chłodziarko-zamrażarka

A3FE742CMJ

B3FE742CMJ

B3FE742CMJW

C3FE744CMJ

C3FE744CWJ

A3FE742CGBJ

Haier

PL

Dziękujemy za zakup produktu Haier.

Przed użyciem urządzenia prosimy o dokładne zapoznanie się z instrukcją. Instrukcja zawiera ważne informacje, które pomogą Ci uzyskać jak najlepszą pracę urządzenia i zapewnić bezpieczną i prawidłową instalację, użytkowanie i konserwację.

Instrukcję należy przechowywać w dogodnym miejscu, aby zawsze można było znaleźć w niej informacje dotyczące bezpiecznego i prawidłowego korzystania z urządzenia.

W przypadku sprzedaży urządzenia, rozdawać je, lub zostawić w tyle podczas przenoszenia domu, upewnij się, że przekazesz ten podręcznik, aby nowy właściciel mógł zapoznać się z urządzeniem i zasadami bezpieczeństwa.

Legenda

Ostrzeżenie - Ważne informacje dotyczące bezpieczeństwa



Informacje i wskazówki ogólne



Informacje o środowisku



Utylizacja

Pomóż chronić środowisko naturalne i zdrowie ludzkie. Wyrzuć opakowanie do stosownych pojemników do recyklingu. Pomóż recyklingować odpady z urządzeń elektrycznych i elektronicznych. Nie wyrzucaj urządzeń oznaczonych tym symbolem razem z odpadami domowymi. Oddaj produkt do miejscowego zakładu recyklingu lub skontaktuj się z urzędem miasta.

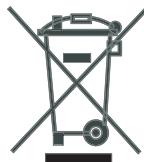

OSTRZEŻENIE!

Ryzyko obrażeń lub uduszenia!

Czynniki chłodnicze i gazy muszą być usuwane profesjonalnie. Przed utylizacją upewnij się, że przewody układu chłodniczego nie są uszkodzone. Wyciągnij wtyczkę z kontaktu. Odetnij przewód zasilający i wyrzucić go. Usuń tace i szuflady oraz zamek drzwi i uszczelki, aby zapobiec zamknięciu się dzieci i zwierząt w urządzeniu.

Przeznaczenie	5
Bezpieczeństwo	6
Opis produktu	10
Użytkowanie	12
Sprzęt	23
Konserwacja i czyszczenie	26
Rozwiązywanie problemów	29
Instalacja	32
Dane techniczne	36
Obsługa Klienta	37



OSTRZEŻENIE! Model B3FE742CMJ/W

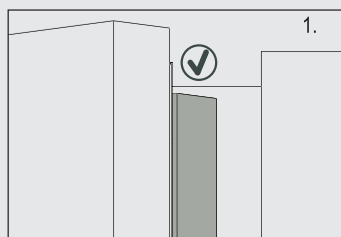

Po zamknięciu drzwi, pionowa uszczelka, znajdująca się na lewych drzwiach, powinna być wygięta do środka (1).

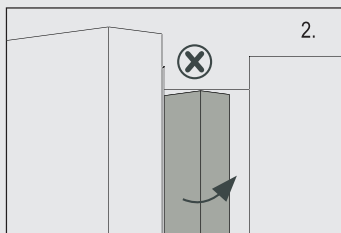

Jeśli spróbujesz zamknąć lewe drzwi, a pionowa uszczelka nie będzie wygięta (2), najpierw należy ją wygiąć, w przeciwnym razie zahaczy ona o zawias lub prawe drzwi. Z tego powodu może nastąpić uszkodzenie uszczelki lub wyciek.

W pionowej listwie drzwiowej znajduje się zwój grzewczy. Temperatura powierzchni nieco wzrośnie, co jest normalne i nie ma wpływu na funkcjonowanie lodówki.

Przeznaczenie

Urządzenie jest przeznaczone do chłodzenia i zamrażania żywności. Zostało ono zaprojektowane do stosowania wyłącznie w suchym wnętrzu, do użytku domowego. Nie jest ono przeznaczone do zastosowania komercyjnego.

Zmiany i modyfikacje urządzenia nie są dozwolone. Używanie niezgodne z przeznaczeniem może spowodować zagrożenia i utratę praw gwarancyjnych.

Dyrektywy i normy



Produkt ten spełnia wymagania wszystkich obowiązujących dyrektyw UE z odpowiednimi normami zharmonizowanymi, które przewidują oznakowanie CE.

Akcesoria

Sprawdź akcesoria i literaturę zgodnie z tą listą:

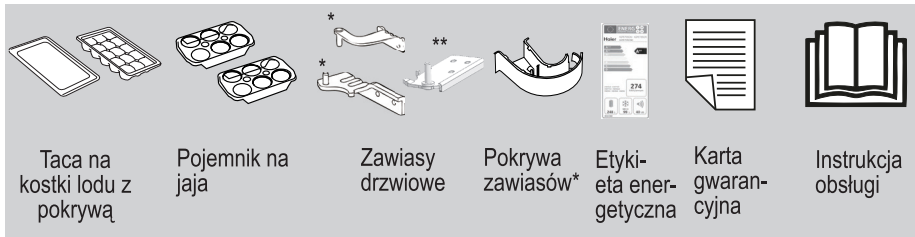

Taca na kostki lodu z pokrywą

Pojemnik na jaja

Zawiasy drzwiowe

Pokrywa zawiasów*

Etykieta energetyczna

Karta gwarancyjna

Instrukcja obsługi

* Tylko model A3FE742CMJ, C3FE744CMJ i C3FE744CWJ
A3FE742CGBJ.

** Tylko model C3FE744CMJ i C3FE744CWJ.



Uwaga

Z powodu zmian technicznych i różnych modeli, niektóre ilustracje w tej instrukcji mogą się różnić od Twojego modelu.

Instrukcje te są dostarczane w celu zapewnienia bezpieczeństwa osobistego oraz aby chronić urządzenie przed uszkodzeniami i należy je uważnie przeczytać przed instalacją i użytkowaniem.

Przed włączeniem urządzenia po raz pierwszy...

- ▶ upewnij się, że nie ma uszkodzeń transportowych.
- ▶ upewnij się, że wszystkie opakowania jest usunięte i jest przechowywane w miejscu niedostępnym dla dzieci.
- ▶ odczekaj co najmniej dwie godziny przed zainstalowaniem urządzenia, aby upewnić się, że obieg chłodniczy jest w pełni efektywny.
- ▶ zawsze przenoś urządzenie z pomocą co najmniej dwóch osób, ponieważ jest ciężkie.
- ▶ zainstaluj urządzenia w dobrze wentylowanym miejscu. Zapewnij przestrzeń co najmniej 20cm nad i 10cm wokół urządzenia. Zainstaluj i wypoziomuj urządzenie w miejscu odpowiednim dla jego wielkości i przeznaczenia.
- ▶ nie blokuj otworów wentylacyjnych urządzenia ani w zabudowie.
- ▶ upewnij się, że informacje elektryczne na tabliczce znamionowej są zgodne z zasilaniem. Jeśli tak nie jest, skontaktuj się z elektrykiem.
- ▶ weź pod uwagę, że urządzenie jest obsługiwane przez zasilanie 220~240V AC/50Hz. Nienormalne wahania napięcia mogą spowodować nie włączenie się urządzenia lub nieprawidłowe działanie i uszkodzenie regulatora temperatury lub sprężarki, a także być źródłem nietypowego dźwięku. Aby wyeliminować nieprawidłowe wahania zaleca się użycie automatycznego regulatora.
- ▶ używaj oddzielne uziemione gniazdo do zasilacza, które jest łatwo dostępne. Urządzenie musi być uziemione.
- ▶ **Tylko dla Wielkiej Brytanii:** Kabel zasilający urządzenie jest wyposażony we wtyczki z 3 bolcami (z uziemieniem), która pasuje do standardowego gniazda z 3 przewodami (z uziemieniem). Nigdy nie odcinaj albo wyjmuj trzeciego bolca (uziemiającego). Po zainstalowaniu urządzenia, wtyczka powinna być dostępna.
- ▶ upewnij się, że wtyczka jest łatwo dostępna.
- ▶ upewnij się, że przewód zasilający nie jest uwięziony przez lodówkę. Nie stawaj na przewodzie zasilającym.



OSTRZEŻENIE!

Upewnij się, aby nie uszkodzić kabla elektrycznego i wtyczki. Jeśli zostaną uszkodzone, muszą zostać wymienione albo przez producenta, albo przez autoryzowanego serwisanta.

Przed włączeniem urządzenia po raz pierwszy, nie...

- x instaluj urządzenia w miejscu narażonym na bezpośrednie działanie promieni słonecznych lub w pobliżu źródeł ciepła (np. pieców, grzejników).
- x niszczy obwodu chłodzącego. korzystaj z urządzenia, jeśli jest uszkodzone.
- x używaj adapterów wtyczek i przedłużaczy.

Podczas codziennego użytku...

- ▶ urządzenie to może być używane przez dzieci w wieku lat 8 lub starsze, osoby z obniżoną sprawnością fizyczną, zmysłową lub umysłową, osoby z brakiem doświadczenia i wiedzy, jeśli są one nadzorowane lub gdy je poinstruowano, jak korzystać z tego urządzenia w bezpieczny sposób, i gdy zdają sobie sprawę z istniejących niebezpieczeństw.
- ▶ trzymaj z dala od urządzenia dzieci poniżej 3 roku życia, chyba że są pod stałym nadzorem.
- ▶ upewnij się, że dzieci nie bawią się urządzeniem.
- ▶ upewnij się, że dzieci są nadzorowane podczas czyszczenia i konserwacji urządzenia.
- ▶ podczas odłączania urządzenia trzymaj za wtyczkę, a nie za przewód.
- ▶ jeśli kabel zasilania jest uszkodzony, musi on zostać wymieniony przez producenta, serwisanta lub inną wykwalifikowaną osobę w celu uniknięcia niebezpieczeństwa.
- ▶ przestrzegaj tych instrukcji, jeśli gaz węglowy lub inny niepalny gaz wycieka w pobliżu urządzenia: zamknij zawór wyciekającego gazu, otwórz drzwi i okna i nie odłączaj ani podłączaj kabla zasilającego urządzenia lub innego urządzenia.
- ▶ otwieraj i zamykaj drzwi, tylko używając uchwytów. Szczelina między drzwiami a komorą jest bardzo wąska. Nie trzymaj swoich rąk w tych obszarach, aby uniknąć przycięcia palców. Otwieraj i zamykaj drzwi lodówki tylko wtedy, gdy nie ma dzieci stojących w obrębie ruchu drzwi.
- ▶ przed podjęciem jakichkolwiek rutynowych prac konserwacyjnych odłącz urządzenie od zasilania elektrycznego. Pozostaw co najmniej 5 minut przed ponownym uruchomieniem urządzenia, jako że szybkie włączenie może doprowadzić do uszkodzenia sprężarki.
- ▶ wyeliminuj kurz z tyłu urządzenia, co najmniej raz w roku, aby uniknąć zagrożenia przez ogień, a także zwiększonego zużycia energii.

- ▶ zauważ, że urządzenie jest ustawione do działania w określonym zakresie temperatur pomiędzy 10 i 43°C. Urządzenie może nie działać prawidłowo, jeśli jest używane przez dłuższy okres czasu w temperaturze powyżej lub poniżej podanego zakresu.
- ▶ sprawdź stan żywności, jeśli doszło do podwyższenia temperatury w zamrażarce.
- ▶ używaj tylko wody pitnej w modelach z dozownikiem wody.

Podczas codziennego użytku, nie...

- x ustawiaj niepotrzebnie niskiej temperatury w komorze chłodziarki. Ujemne temperatury mogą wystąpić przy wysokich ustawieniach. Uwaga: Butelki mogą wybuchnąć.
- x nie przechowuj w urządzeniu leków, które wymagają precyzyjnej temperatury przechowywania ani bakterii lub środków chemicznych.
- x nie przechowuj płynów w butelkach lub puszkach (oprócz wysokoprocentowych alkoholi), zwłaszcza w zamrażarce, jako że mogą one wybuchnąć podczas zamrażania.
- x nie umieszczaj artykułów niestabilnych (ciężkich przedmiotów, pojemników z wodą) na górnej części urządzenia, aby uniknąć obrażeń spowodowanych upadkiem lub porażenia prądem spowodowanego przez kontakt z wodą.
- x ciągnij za półki drzwiowe. Drzwi mogą zostać przekrzywione, stojak na butelki, może się przesunąć, albo urządzenie może się przewrócić.
- x niszc obwodu chłodzącego. korzystaj z urządzenia, jeśli jest uszkodzone.
- x stawaj na drzwi pojemnika lub szuflady zamrażarki.
- x dotykaj wewnętrznej powierzchni komory zamrażarki podczas pracy, zwłaszcza mokrymi rękami, jako że ręce mogą przymarznąć do jej powierzchni.
- x nie dotykaj zamrożonych rzeczy wilgotnymi rękami (załóż rękawiczki). Szczególnie nie jeść lizaków lodowych natychmiast po wyjęciu z zamrażalnika. Istnieje ryzyko przymarznięcia języka lub utworzenia się pęcherzy. Pierwsza pomoc: włóż natychmiast pod bieżącą zimną wodę. Nie odrywaj!
- x zeszkrobuj szronu i lodu z ostrymi przedmiotami. Nie wolno używać aerozoli, grzejników elektrycznych, takich jak grzejnik, suszarka do włosów, urządzenie do czyszczenia parą lub innych źródeł ciepła, w celu uniknięcia uszkodzenia części plastikowych.
- x czyścić urządzenia za pomocą twardych szczotek, szczotek drucianych, detergentów proszkowych, benzyny, octanu amylu, acetonu i podobnych

roztworów organicznych, kwasu lub roztworów alkalicznych. Proszę czyścić specjalnym detergentem do lodówek, aby uniknąć uszkodzenia.

- x używaj aerozolu ani nie przepłukuj urządzenia podczas czyszczenia.
- x stosuj wody lub pary do czyszczenia urządzenia.
- x czyść zimnych szklanych półek używając gorącej wody. Nagła zmiana temperatury może spowodować pęknięcie szkła.
- x nie używaj urządzeń elektrycznych wewnątrz komór do przechowywania żywności w urządzeniu, chyba że są one rekomendowane przez producenta.
- x nie rozbieraj i nie próbuj samodzielnie naprawiać urządzenia. W przypadku naprawy, prosimy o kontakt z działem obsługi klienta.



OSTRZEŻENIE!

Nie przechowuj ani nie używaj materiałów łatwopalnych, wybuchowych lub żrących w urządzeniu lub w jego sąsiedztwie.

Informacje o gazie chłodzącym



OSTRZEŻENIE!

Urządzenie zawiera łatwopalny czynnik chłodniczy IZOBUTAN (R600a). Upewnij się, że układ chłodniczy nie został uszkodzony podczas transportu lub instalacji. Wyciek czynnika może spowodować uszkodzenie wzroku lub zapalenie. Jeśli wystąpiło uszkodzenie, trzymaj urządzenie z dala od otwartych źródeł ognia, dokładnie przewietrz pomieszczenie, nie podłączaj lub odłączaj kabli zasilających tego lub innego urządzenia. Poinformuj obsługę klienta.

W przypadku, gdy czynniki chłodnicze wejdzie w kontakt z oczami, natychmiast przepłucz je pod bieżącą wodą i zadzwoń do lekarza okulisty.

Opis produktu

PL

Model A3FE742CMJ
A3FE742CGBJ

Model B3FE742CMJ

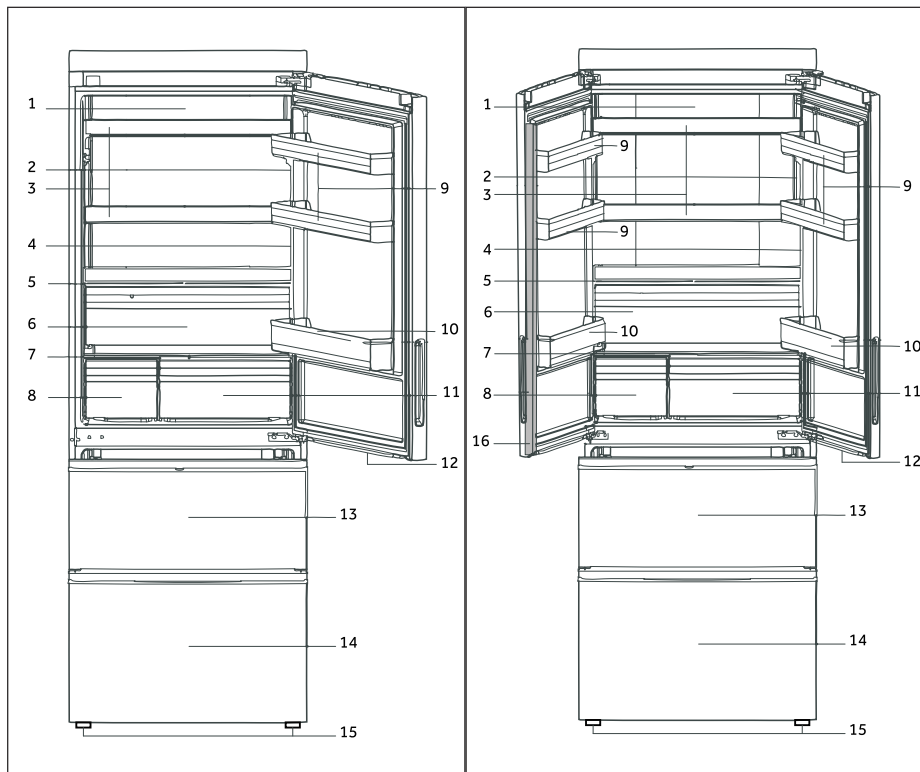

- | | | | |
|---|--------------------------------------|----|--|
| 1 | Żarówka LED w lodówce | 10 | Dolne półki na drzwiach |
| 2 | Tabliczka znamionowa | 11 | Moja Strefa - pojemnik |
| 3 | Szklane półki | 12 | Lampa LED w szufladzie zamrażarki |
| 4 | Wskaźnik OK temperatury (opcja) | 13 | Górna szuflada zamrażarki ze stojakiem do wstępnego zamrażania |
| 5 | Pokrywa pojemnika na owoce i warzywa | 14 | Dolna szuflada zamrażarki ze stojakiem do wstępnego zamrażania |
| 6 | Pojemnik na owoce i warzywa | 15 | Regulowane nóżki |
| 7 | Moja Strefa - pokrywa szklana | 16 | Uszczelka drzwiowa |
| 8 | Pojemnik specjalny | | |
| 9 | Górne półki na drzwiach | | |

Model B3FE742CMJW

Tylko model C3FE744CMJ i C3FE744CWJ

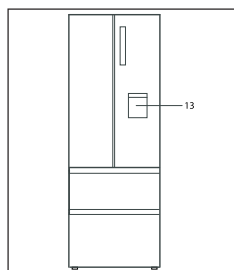
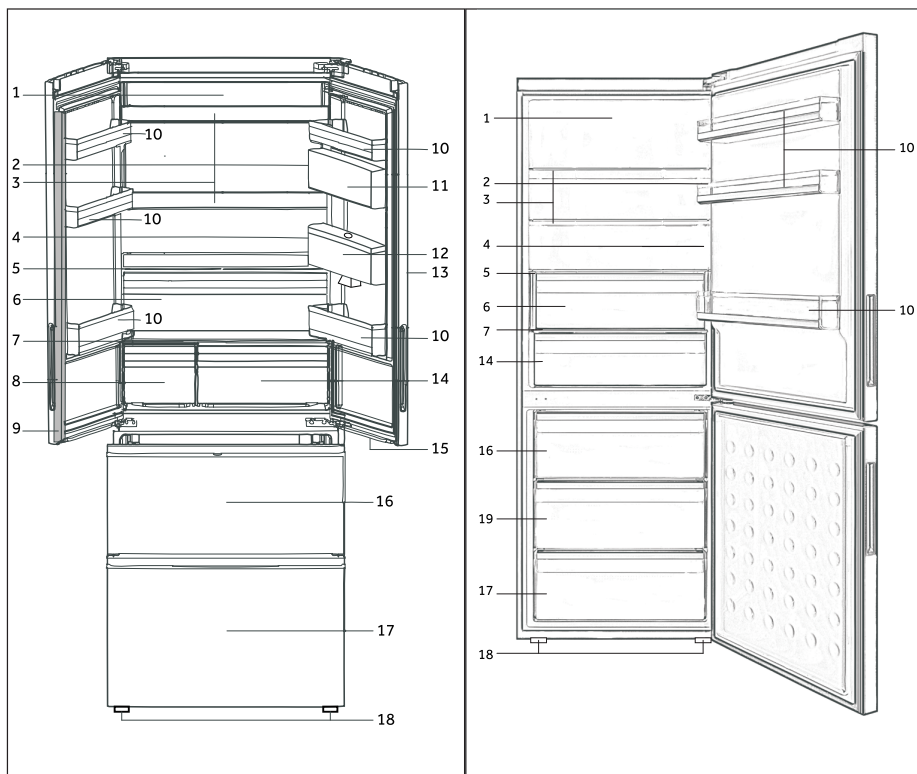

Mod. B3FE742CMJW

- | | | | |
|----|--------------------------------------|----|--|
| 1 | Żarówka LED w lodówce | 12 | Zbiornik wody |
| 2 | Tabliczka znamionowa | 13 | Dozownik wody |
| 3 | Szklane półki | 14 | Moja Strefa - pojemnik |
| 4 | Wskaźnik OK temperatury (opcja) | 15 | Lampa LED w szufladzie zamrażarki |
| 5 | Pokrywa pojemnika na owoce i warzywa | 16 | Szuflada w górnej części zamrażarki |
| 6 | Pojemnik na owoce i warzywa | 17 | Szuflada w dolnej części zamrażarki |
| 7 | Moja Strefa - pokrywa szklana | 18 | Regulowane nóżki |
| 8 | Pojemnik specjalny | 19 | Szuflada w środkowej części zamrażarki |
| 9 | Uszczelka drzwiowa | | |
| 10 | Półki na drzwiach | | |
| 11 | Pojemnik zamykany hermetycznie | | |

Przed pierwszym użyciem

- ▶ Usuń całe opakowanie, trzymaj je poza dostępem dzieci i usuń je w sposób przyjazny dla środowiska.
- ▶ Wyczyść wnętrze i obudowę urządzenia wodą z dodatkiem łagodnego detergentu.
- ▶ Po wypoziomowaniu i oczyszczeniu urządzenia, odczekaj co najmniej 2 godziny przed podłączeniem go do zasilania. Zobacz rozdział INSTALACJA.
- ▶ Przed włożeniem jedzenia wstępnie schłódź komory w wysokich ustawieniach. Funkcja Super Chłodzenie i Super Zamrożenie pomaga szybko ochłodzić przedziały.
- ▶ Temperatury lodówki i zamrażarki są ustawione automatycznie do 5°C i -18°C. Zalecane ustawienia. W razie potrzeby można ręcznie zmienić te temperatury. Patrz: FUNKCJE.

Panel kontrolny

Model A3FE742CMJ i B3FE742CMJ/W
A3FE742CGBJ

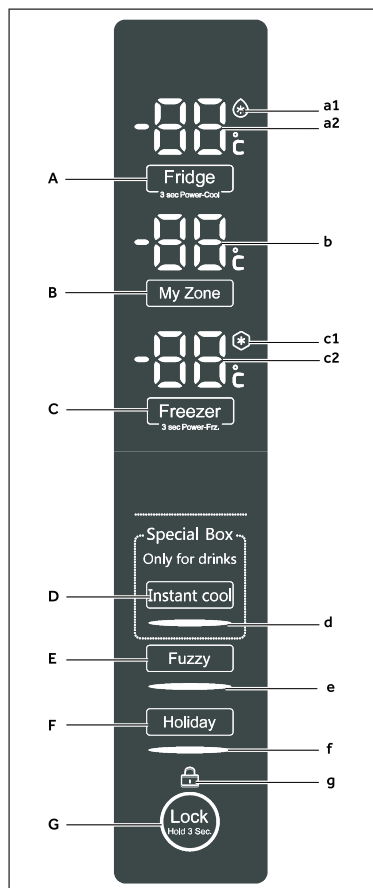
**Przyciski:**

- A Selektor lodówki
- B Selektor Mojej Strefy
- C Selektor zamrażarki
- D Selektor: pojemnik specjalny/natychmiastowe chłodzenie
- E Selektor trybu Fuzzy
- F Selektor trybu wakacyjnego
- G Selektor blokady panelu
- H Selektor funkcji wyłączenia lodówki

Tylko model C3FE744CMJ i C3FE744CWJ

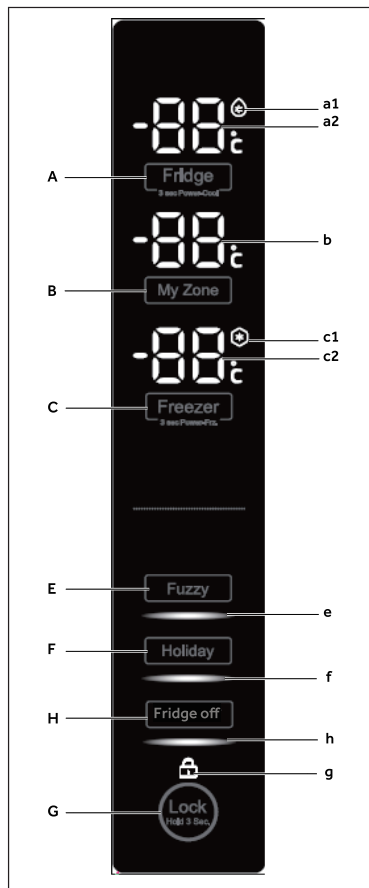
**Wskaźniki:**

- a1 Funkcja Super chłodzenia
- a2 Temperatura lodówki
- b Temperatura Mojej Strefy
- c1 Funkcja Super zamrażania
- c2 Temperatura zamrażarki
- d Funkcja natychmiastowego chłodzenia
- e Tryb Fuzzy
- f Tryb wakacyjny
- g Blokada panelu
- h Funkcja wyłączenia lodówki

Klawisze czujnika

Przyciski na panelu sterowania są klawiszami czujników, które reagują przy delikatnym dotknięciu palcem.

Włącz/wyłącz urządzenie

Urządzenie to zaczyna pracować, gdy tylko zostanie podłączone do źródła zasilania.

Gdy urządzenie jest włączone po raz pierwszy, na wyświetlaczu świeci się wskaźnik „c2”, aż temperatura osiągnie -5°C lub po 1 godzinie pracy. Temperatury wyświetlane w „a2”, „b” i „c2” pokażą aktualne temperatury w komorze.



Uwaga

- ▶ Urządzenie jest fabrycznie ustawione na zalecaną temperaturę od 5°C (w lodówce) i -18°C (w zamrażarce). W normalnych warunkach otoczenia nie musisz ustawiać temperatury.
- ▶ Gdy urządzenie jest włączone, po odłączeniu od zasilania głównego, osiągnięcie poprawnej temperatury może potrwać do 12 godzin.

Opróżnij urządzenia przed wyłączeniem. Aby wyłączyć urządzenie, wyjmij przewód zasilający z gniazdka.

Tryb czuwania

Ekran wyłącza się automatycznie po 30 sekundach od naciśnięcia klawisza. Wyświetlacz zostanie automatycznie zablokowany. Zapala się automatycznie po naciśnięciu dowolnego klawisza lub otwarciu drzwi (alarmu nie zapala ekranu wyświetlacza).

Wybierz tryb pracy

Być może trzeba wybrać jeden z następujących sposobów, aby ustawić urządzenie:

1) Tryb Fuzzy

W trybie fuzzy, urządzenie może automatycznie dostosować ustawienia temperatury w zależności od temperatury otoczenia i zmiany temperatury w urządzeniu. Jeśli nie ma specjalnych wymagań, zaleca się korzystanie z trybu fuzzy (patrz: FUZZY MODE).

2) Tryb regulacji ręcznej:

Jeśli chcesz ręcznie ustawić temperaturę urządzenia w celu przechowywania szczególnej żywności, możesz ustawić temperaturę za pomocą przycisku regulacji temperatury (patrz: DOSTOSOWANIE TEMPERATURY).

Zablokuj / Odblokuj panel

- ▶ Dotknij przycisk „G” na 3 sekundy, aby zablokować wszystkie elementy panelu przed aktywacją. Wyświetli się odpowiedni wskaźnik „g”.
- ▶ Aby go odblokować ponownie naciśnij przycisk.



Uwaga

Panel sterowania jest automatycznie blokowana przed aktywacją, jeśli nie naciśniesz żadnego przycisku przez 30 sekund. Dla wszelkich ustawień panel kontrolny musi być odblokowany.

Alarm otwarcia drzwi / szuflady

Gdy drzwi lodówki lub zamrażarki szuflady są otwarte przez więcej niż 3 minuty, włącza się alarm otwarcia drzwi / szuflady. Alarm można wyłączyć przez zamknięcie drzwi/szuflady lub dotknięcie panelu sterowania. Jeśli drzwi/szuflada pozostanie otwarta przez dłużej niż 7 minut, lampka wewnątrz lodówki/ pod drzwiami lodówki oraz podświetlenie panelu kontrolnego zostaną automatycznie wyłączone.

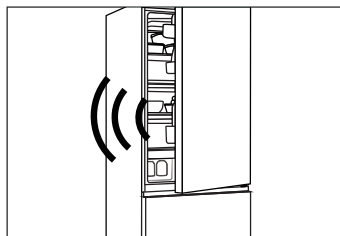

Dopasowanie temperatury

Następujące czynniki mają wpływ na temperatury w urządzeniu:

- ▶ Temperatura otoczenia
- ▶ Częstotliwość otwierania drzwi
- ▶ Ilość przechowywanych produktów spożywczych
- ▶ Montaż urządzenia

Dopasowanie temperatury w lodówce

1. Odblokuj panel, jeśli jest zablokowany.
2. Naciśnij przycisk „A” (Lodówka), aby wybrać komorę chłodziarki. Będzie migać wskaźnik „a2”.
3. Naciśnij przycisk „A”, aby ustawić temperaturę lodówki. Temperatura wzrasta co 1°C od co najmniej 2°C do maksymalnie 8°C, powracając ponownie do 2°C po kolejnym naciśnięciu. Optymalna temperatura w lodówce jest 5°C. Niższe temperatury oznaczają niepotrzebne zużycie energii.
4. Naciśnij dowolny klawisz, z wyjątkiem „A”, aby potwierdzić, lub ustawienie potwierdzi się automatycznie po 5 sekundach. Wskaźnik „a2” przestanie migać

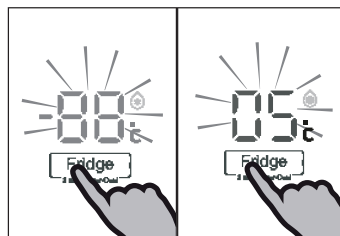

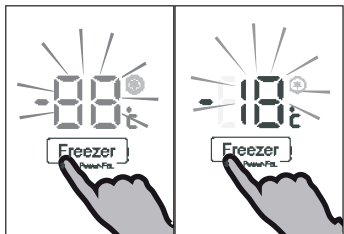

Dopasowanie temperatury w zamrażarce

1. Odblokuj panel, jeśli jest zablokowany.
2. Naciśnij przycisk „C” (Zamrażarka), aby wybrać temperaturę w komorze zamrażarki. Będzie migać wskaźnik „c2”.
3. Naciśnij przycisk „C” (Zamrażarka), aby wybrać temperaturę w komorze zamrażarki.

Temperatura wzrasta co 1°C od co najmniej -16°C do maksymalnie -24°C, powracając ponownie do -16°C po kolejnym naciśnięciu.

Optymalna temperatura w zamrażarce to -18°C. Niższe temperatury oznaczają niepotrzebne zużycie energii.

4. Naciśnij dowolny klawisz, z wyjątkiem „C”, aby potwierdzić, lub ustawienie potwierdzi się automatycznie po 5 sekundach. Wskaźnik „c2” przestanie migać.

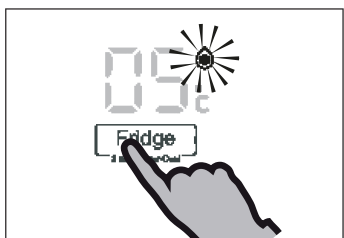

Funkcja Super chłodzenia

Włącz funkcję Super chłodzenia jeśli będzie przechowywana większa ilość żywności (na przykład po zakupach). Funkcja Super chłodzenia przyspiesza chłodzenie świeżej żywności i chroni towar przed niepożądanym ociepleniem. Fabryczne ustawienie temperatury to +2°C.

1. Odblokuj panel, jeśli jest zablokowany.
2. Naciśnij przycisk „A” (Lodówka) przez 3 sekundy. Zapali się wskaźnik „a1” i funkcja jest aktywna.
3. Ta sama czynność umożliwi wyjście z funkcji super chłodzenia.



Uwaga

Ta funkcja zostanie automatycznie wyłączona po 3 godzinach.



Funkcja Super zamrażania

Świeże jedzenie powinno być zamrożone możliwie jak najszybciej. Zachowa to najlepsze wartości odżywcze, wygląd i smak. Funkcja Super freeze przyspiesza zamrażanie świeżej żywności i chroni jedzenie już przechowywane przed niepożądanym ociepleniem. Jeśli musisz zamrozić dużą ilość żywności na raz, zaleca się, aby ustawić funkcję Super freeze do 24h przed włożeniem tej żywności do komory zamrażarki.

1. Odblokuj panel, jeśli jest zablokowany.
2. Naciśnij przycisk „C” przez 3 sekundy. Zapali się wskaźnik „c1” i funkcja jest aktywna.
3. Ta sama czynność umożliwi wyjście z funkcji super zamrażania.



Uwaga

Funkcja Super freeze wyłączy się automatycznie po 56 godzinach. Urządzenie następnie będzie pracować we wcześniej nastawionych temperaturach.

Moja Strefa - pojemnik

Komora lodówki jest wyposażona w pojemnik Moja Strefa. Zgodnie z wymogami przechowywania żywności, może zostać wybrana najbardziej odpowiednia temperatura, aby uzyskać optymalną wartość odżywczą żywności. Temperaturę przechowywania można regulować między -3°C a 5°C .

- ▶ $+2^{\circ}\text{C}$ ~ 5°C jest odpowiednia do przechowywania warzyw i owoców,
- ▶ -2°C ~ 2°C nadaje się do przechowywania świeżych ryb, mięsa i gotowanego jedzenia przez 1-2 dni
- ▶ -3°C może służyć do rozmrażania mrozonek, po rozmrożeniu żywność będzie częściowo zamrożona, wygodna do cięcia i gotowania

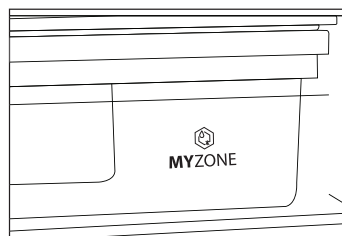

Uwaga

- ▶ Ze względu na różne zawartości wody w mięsie, część mięsa z większą ilością będą zamrażane w temperaturach niższych niż 0°C . Tak więc mięso do „natychmiastowego cięcia” należy przechowywać w pojemniku Moja Strefa, w temperaturze min. 0°C .
- ▶ Wrażliwe na zimno owoce, takie jak ananas, awokado, banany, grejpfruty; oraz warzywa, takie jak ziemniaki, bakłażany, fasola, ogórki, cukinia i pomidory; oraz ser nie powinny być przechowywane w pojemniku Moja Strefa.

Dopasowanie temperatury w pojemniku Moja Strefa

1. Odblokuj panel, jeśli jest zablokowany.
2. Naciśnij przycisk „B” (Moja Strefa), aby wybrać pojemnik Moja Strefa. Będzie migać wskaźnik „b”.
3. Naciśnij przycisk „B” (Moja Strefa), aby wybrać temperaturę w pojemniku Moja Strefa. Temperatura wzrasta co 1°C od co najmniej -3°C do maksymalnie 5°C , powracając ponownie do -3°C po kolejnym naciśnięciu.
4. Naciśnij dowolny klawisz, z wyjątkiem „B” (Moja Strefa), aby potwierdzić, lub ustawienie potwierdzi się automatycznie po 5 sekundach. Wskaźnik „b” przestanie migać.

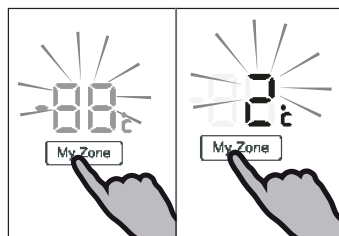

Uwaga

Ustawienie temperatury w pojemniku Moja Strefa nie może być wyższe niż ustawienie temperatury w lodówce.



Funkcja natychmiastowego chłodzenia (pojemnik specjalny)

(Tylko mod. A3FE742CMJ i B3FE742CMJ/W
A3FE742CGBJ)

Funkcja natychmiastowego chłodzenia umożliwia szybko schłodzić napoje, które są przechowywane w specjalnym pojemniku, od temperatury pokojowej do temperatury orzeźwiającej w ciągu 30 minut. Funkcja ta wyłączy się po 30 minutach, kiedy temperatura w komorze będzie pomiędzy 0°C a 5°C, co jest sugerowane dla przechowywania napojów. Temperatura w specjalnym pojemniku zależy od ustawienia temperatury chłodziarki.

- ▶ Odblokuj panel, jeśli jest zablokowany.
- ▶ Naciśnij przycisk „D” (natychmiastowe chłodzenie), aby wybrać specjalny pojemnik. Zapali się wskaźnik „d” i funkcja się uaktywni.
- ▶ Ta sama czynność umożliwi wyjście z funkcji super chłodzenia.

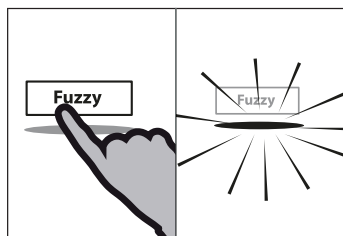

Tryb Fuzzy

W trybie fuzzy, urządzenie może automatycznie dostosować ustawienia temperatury w zależności od temperatury otoczenia i zmiany temperatury w urządzeniu. Funkcja ta jest całkowicie bezobsługowa.

- ▶ Odblokuj panel, jeśli jest zablokowany.
- ▶ Naciśnij przycisk „E” (Fuzzy).
- ▶ Zapali się wskaźnik „e” i funkcja się uaktywni.
- ▶ Funkcję można wyłączyć przez naciśnięcie przycisku „E” (Fuzzy) ponownie lub dokonując zmiany w innych ustawieniach.

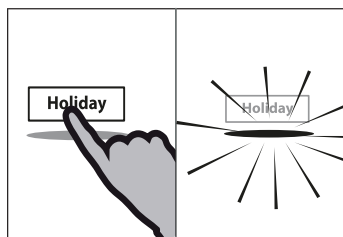

Funkcja wakacyjna

Funkcja ta ustawia temperaturę lodówki na stałe na 17°C.

Pozwala to pozostawić drzwi pustej lodówki zamknięte bez obaw o nieprzyjemny zapach lub pleśń w trakcie dłuższej nieobecności (na przykład podczas wakacji). Komora zamrażarki jest regulowana oddzielnie.

- ▶ Odblokuj panel, jeśli jest zablokowany.
- ▶ Naciśnij przycisk F (wakacje).
- ▶ Zapali się wskaźnik „f” i funkcja się uaktywni.
- ▶ Funkcję można wyłączyć przez naciśnięcie przycisku „F” (wakacje) ponownie lub dokonując zmiany w innych ustawieniach.



OSTRZEŻENIE!

Przy funkcji wakacyjnej nie wolno przechowywać żywności w komorze chłodziarki. Temperatura + 17°C jest zbyt wysoka dla przechowywania żywności.

Funkcja wyłączenia lodówki (Tylko model C3FE744CMJ i C3FE744CW)

Funkcja ta wyłącza lodówkę. Nie ma to żadnego wpływu na komorę zamrażarki.

1. Odblokuj panel, jeśli jest zablokowany.
2. Naciśnij przycisk „H” (wyłączenie lodówki), aby wybrać funkcję wyłączenia lodówki. Zapali się wskaźnik „h” i funkcja się uaktywni.
3. Ta sama czynność umożliwi manualne wyjście z funkcji wyłączenia lodówki.

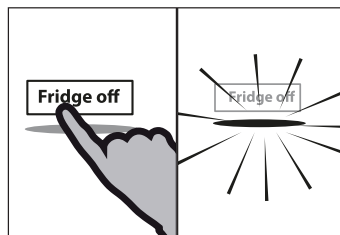

OSTRZEŻENIE!

- ▶ Opróżnij urządzenia przed wyłączeniem.
- ▶ Trzymaj drzwi lodówki otwarte, kiedy funkcja wyłączenia lodówki jest uaktywniana, aby uniknąć tworzenia się nieprzyjemnego zapachu lub pleśni.

Dozownik wody (Tylko modele wyposażone w dozownik wody)

Z dozownika wody można nalewać schłodzoną wodę do picia.

Zbiornik na wodę powinien być wyczyszczony przed pierwszym użyciem (patrz KONSERWACJA I CZYSZCZENIE).

Napełnianie zbiornika na wodę



OSTRZEŻENIE!

Należy używać tylko wody pitnej.

1. Upewnij się, że zbiornik na wodę jest prawidłowo włożony (patrz: WYPOSAŻENIE)
2. Obróć i unieś okrągłą pokrywę (A) i napełnij zbiornik na wodę świeżą wodą pitną.
3. Napełniaj wodą tylko do wskaźnika (1,8l), jako że może się przelać podczas otwierania i zamykania drzwi.
4. Zamknij okrągłą pokrywę, aż kliknie w prawidłowym położeniu.

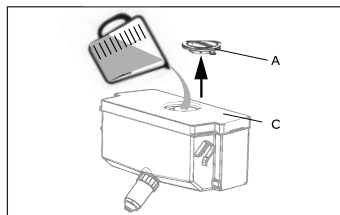

Uwaga

- ▶ Przed napełnianiem wylej resztki wody i wyczyść zbiornik na wodę.
- ▶ Jeśli nie potrzebujesz wody przez dłuższy czas, należy opróżnić zbiornik wody i włożyć wymyty zbiornik.
- ▶ Pokrywa (C) na zbiorniku wody jest dodatkowo wykorzystywana w celu oszczędzania energii. Jeśli nie chcesz nabierać wody z dozownika wody przez dłuższy czas, należy i tak założyć pokrywę, dla lepszej izolacji i oszczędności energii.

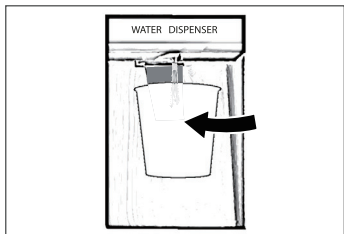

Nabieranie wody z dozownika

1. Umieść szklankę pod wylotem wody.
 2. Dopchnąć ją delikatnie do dźwigni dozownika wody.
- Upewnij się, że szklanka znajduje się dokładnie pod dozownikiem, aby zapobiec rozlaniu się wody.



Porady dotyczące oszczędzania energii

- ▶ Upewnij się, że urządzenie jest odpowiednio wentylowane (patrz: INSTALACJA).
- ▶ Nie instaluj urządzenia w miejscu narażonym na bezpośrednie działanie promieni słonecznych lub w pobliżu źródeł ciepła (np. pieców, grzejników).
- ▶ Nie ustawiaj niepotrzebnie niskiej temperatury w urządzeniu. Zużycie energii jest większe, gdy ustawiona jest niższa temperatura.
- ▶ Funkcje takie jak SUPER CHŁODZENIE lub SUPER ZAMRAŻANIE zużywają więcej energii.
- ▶ Gorące potrawy i napoje należy schłodzić przed włożeniem ich do urządzenia.
- ▶ Kiedy wkładasz do lodówki jedzenie i napoje, otwieraj drzwi na jak najkrócej.
- ▶ Nie przepelniaj urządzenia, aby nie doprowadzić do utrudniania przepływu powietrza.
- ▶ Nie pozostawiaj powietrza w opakowaniu żywności.
- ▶ Utrzymuj uszczelki drzwiowe w czystości, aby drzwi zawsze zamykały się dobrze.
- ▶ Rozmrażaj mrożonki w komorze lodówki.

Wskazówki dotyczące przechowywania świeżej żywności

Przechowywanie w komorze chłodziarki

- ▶ Utrzymuj temperaturę lodówki poniżej 5°C.
- ▶ Gorące jedzenie musi zostać schłodzone do temperatury pokojowej, zanim będzie włożone do lodówki.
- ▶ Jedzenie przechowywane w lodówce powinno być umyte i wysuszone przed włożeniem.
- ▶ Jedzenie powinno być przechowywane w szczelnych pojemnikach, aby uniknąć zmian w zapachu lub smaku.
- ▶ Nie przechowuj nadmiernych ilości jedzenia. Zostaw przerwy między artykułami, aby zimne powietrze mogło przepływać wokół nich, dla lepszego i bardziej jednorodnego chłodzenia.
- ▶ Produkty spożywcze spożywane codziennie powinny być przechowywane z przodu półki.
- ▶ Pozostaw przerwy pomiędzy żywnością a ściankami wewnętrznymi, umożliwiając przepływ powietrza. Nie pozwól żywności dotykać tylnej ścianki: żywność może do niej przymarznąć. Unikaj bezpośredniego kontaktu żywności (zwłaszcza tłustej lub kwaśnej) z wyściółką wewnętrzną, jako że olej/kwas mogą ją zniszczyć. Kiedy pojawi się tłuszcz/kwas, wytrzyj powierzchnię.
- ▶ Rozmrażaj mrożonki w komorze lodówki. W ten sposób można użyć zamrożonej żywności do zmniejszenia temperatury w komorze, co zaoszczędzi energię.
- ▶ Proces starzenia owoców i warzyw, takich jak cukinia, melon, papaja, banan, ananas, itp. może zostać przyspieszony w lodówce. W związku z tym nie zaleca się przechowywania ich w lodówce. Jednakże dojrzewanie mocno zielonych owoców może być wspomagane przez pewien okres czasu. Cebula, czosnek, imbir i inne warzywa korzeniowe powinny być przechowywane w temperaturze pokojowej.
- ▶ Nieprzyjemne zapachy wewnątrz lodówki to znak, że coś się wylało i wymaga czyszczenia. Patrz: KONSERWACJA I CZYSZCZENIE.
- ▶ Różne pokarmy powinny być umieszczone w różnych obszarach, zgodnie z ich właściwościami:

Żywność	Lokalizacja
Masło, ser	Górne półki na drzwiach
Jajka	Półki na drzwiach
Owoce, warzywa, sałatki	Pojemnik na owoce i warzywa lub pojemnik Moja Strefa (2°C ~ 5°C)
Mięso, kielbasa, ser, mleko	Dolna powierzchnia (najniższa półka/powyżej pojemników na owoce i warzywa)
Produkty mleczne, konserwy, puszki	Górna powierzchnia lub półki na drzwiach
Napojów, butelki, tubki	Półki na drzwiach
Mięso świeże, świeże ryby, wędliny, gotowane jedzenie	Pojemnik Moja Strefa (-2°C ~ 2°C)
Napoje	Specjalny pojemnik z funkcją natychmiastowego chłodzenia (Tylko model A3FE742CMJ i B3FE742CMJ A3FE742CGBJ)

Przechowywanie w zamrażarce

- ▶ Utrzymuj temperaturę zamrażarki na -18°C.
- ▶ 24 godziny przed zamrażaniem włącz funkcję Super mrożenia; - dla małych ilości jedzenia 4-6 godzin są wystarczające.
- ▶ Gorące jedzenie musi zostać schłodzone do temperatury pokojowej, zanim będzie włożone do zamrażarki.
- ▶ Jedzenie w małych porcjach zamarza szybciej i łatwiej je potem rozmrozić i przygotować. Zalecana waga dla każdej porcji to mniej niż 2,5 kg.
- ▶ Zaleca się zapakowanie jedzenia przed włożeniem go do zamrażarki. Opakowanie zewnętrzne musi być suche, aby uniknąć sklejanego się porcji. Opakowanie powinno być bezzapachowe, szczelne, nie trujące i nietoksyczne.
- ▶ W celu uniknięcia przekroczenia okresu przechowywania, należy zapisać datę zamrażania, termin i nazwę produktu na opakowaniu, zgodnie z okresem przechowywania różnych produktów spożywczych.
- ▶ **OSTRZEŻENIE!** Kwasy, zasady i sól mogą zniszczyć powierzchnię wewnętrzną zamrażarki. Nie umieszczaj żywności bogatej w te substancje (np. ryby morskie) bezpośrednio na powierzchni wewnętrznej. Ślona woda w zamrażarce musi być natychmiast wyczyszczona.
- ▶ Nie przekraczaj czasu przechowywania zalecanego przez producenta. Wyciągaj tylko wymaganą ilość żywności z zamrażarki.
- ▶ Zużyj rozmrożone jedzenie szybko. Rozmrożone jedzenie nie może być ponownie zamrożone, chyba że jest ono najpierw gotowane, w przeciwnym razie będzie niejadalne.
- ▶ Nigdy nie wkładaj zbyt dużej ilości jedzenia do zamrażarki. Sprawdź wydajność zamrażania zamrażarki - patrz: DANE TECHNICZNE lub dane na tabliczce znamionowej.
- ▶ Żywność może być przechowywana w zamrażarce w temperaturze co najmniej -18°C przez 2 do 12 miesięcy, w zależności od jego właściwości (na przykład mięsa: 3-12 miesięcy, warzywa: 6-12 miesięcy)
- ▶ Podczas zamrażania świeżych produktów, nie powinno dojść do kontaktu z już zamrożonymi produktami. Ryzyko rozmrażania!
- ▶ Rozmrażaj mrożonki w lodówce. W ten sposób można użyć zamrożonej żywności do zmniejszenia temperatury w komorze, co zaoszczędzi energię.

Podczas przechowywania kupnych mrożonek, proszę przestrzegać następujących zaleceń:

- ▶ Zawsze przestrzegaj zaleceń producenta co do terminu przechowywania żywności. Nie należy przekraczać tych wskazań!
- ▶ Aby zachować dobrą jakość żywności, staraj się, aby czas między zakupem a włożeniem do lodówki był jak najkrótszy.
- ▶ Kupuj mrożonki, które były przechowywane w temperaturze -18°C lub poniżej.
- ▶ Unikaj kupowania żywności, która lód albo szron na opakowaniu - oznacza to, że produkt ten mógł być częściowo rozmrożony i ponownie zamrożony w pewnym momencie - a wzrost temperatury wpływa na jakość żywności.

Wielobiegowy przepływ powietrza

Lodówka jest wyposażona w system wielobiegowego przepływu powietrza, w którym dysze chłodnego powietrza znajdują się na każdym poziomie. Pomaga to w utrzymaniu jednolitej temperatury w celu zapewnienia, że przechowywana żywność jest dłużej świeża.

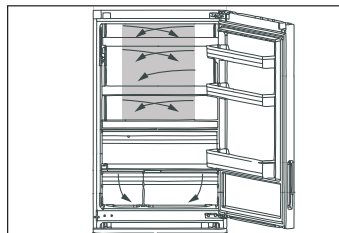

Regulowane półki

Wysokość półki można dostosować do swoich potrzeb przechowywania.

1. Aby przenieść półkę, należy ją najpierw usunąć przez uniesienie tylnych krawędzi (1) i wyciągnięcie jej (2).
2. Aby zainstalować ją ponownie, umieść ją na uchwytach po obu stronach komory i przesuwaj w głąb, aż tył półki zamocowany będzie w otworach na bokach.

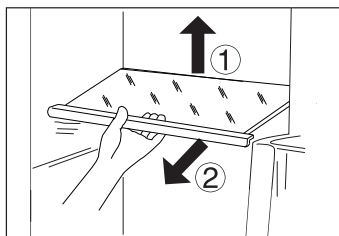

Uwaga:

Upewnij się, że obie strony półki są na tym samym poziomie.

Pojemnik Moja Strefa

Aby sprawdzić wykorzystanie i ustawienia w pojemniku Moja Strefa, sprawdź rozdział UŻYTKOWANIE (Moja Strefa - pojemnik).

Pojemnik na owoce i warzywa z automatyczną kontrolą wilgotności

Owoce i warzywa pozostają świeże przez dłuższy czas, jeśli są przechowywane w tym pojemniku z automatyczną kontrolą wilgotności.

Pokrywa pojemnika na owoce i warzywa jest wyposażona w ekologiczną membranę roślinną, która pozwala oddychać.

W przypadku, gdy wilgotność wzrasta na skutek oddychania świeżych warzyw, struktura błony otwiera się i pozwala odprowadzić nadmiar wilgoci na zewnątrz. Jeśli warzywa/owoce tracą zbyt wiele wody, membrana zapobiega odparowaniu wody. Pojemnik na owoce i warzywa może więc utrzymać wilgotność na optymalnym poziomie 90%.

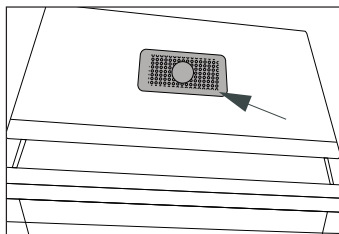
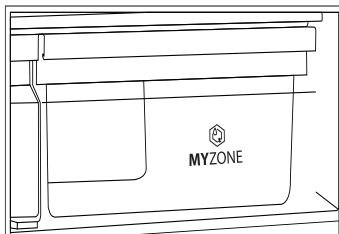

Uwaga:

Nie zakrywaj membrany roślinnej!

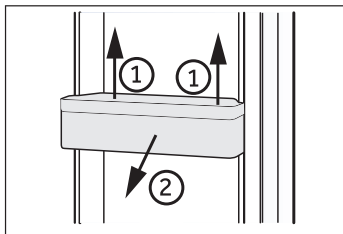

Zdejmowane półki na drzwiach

Półki na drzwiach można wyjmować do czyszczenia.

Umieść ręce z obu stron półki, unieś do góry (1) i wyciągnij ją (2).

W celu zamontowania półki na drzwiach, powyższe etapy trzeba wykonać w odwrotnej kolejności

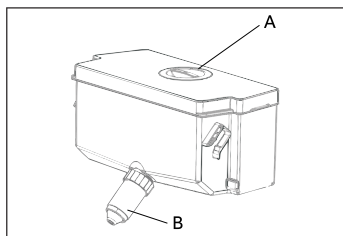

Wymowany zbiornik na wodę

(Tylko modele wyposażone w dozownik wody)

Zbiornik na wodę można wyjąć do czyszczenia i ponownie zainstalować w taki sam sposób, jak półki na drzwiach.

Włóż zbiornik na wodę

(Tylko modele wyposażone w dozownik wody)

Umieść zbiornik na wodę w pozycji, w której wylot wody (B) mieści się w otworze w drzwiach. Upewnij się, że zbiornik na wodę jest zablokowany.



Uwaga:

- ▶ Jeżeli zbiornik wody nie jest włożony prawidłowo, woda może kapać z połączenia.
- ▶ Nie należy używać nadmiernej siły podczas wyjmowania lub wkładania zbiornika wody, aby uniknąć jego uszkodzenia.

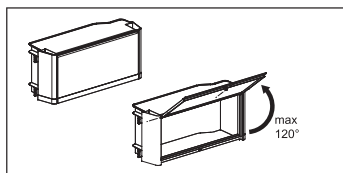

Pojemnik zamykany hermetycznie

(Tylko mod. B3FE742CMJW)

Jest on używany do oddzielnego przechowywania leków lub kosmetyków.

Pojemnik hermetyczny nie powinien być otwierany szerzej niż 120°, w przeciwnym razie można go uszkodzić.



OSTRZEŻENIE!

Nie przechowuj rzeczy, które wymagają precyzyjnej temperatury przechowywania, takich jak leki i artykuły terapii żywnościowej, aby zapobiec ich popsuciu się.

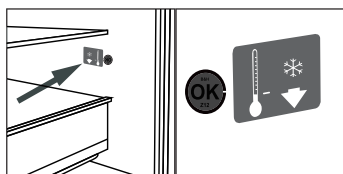

OPCJA: Wskaźnik temperatury „OK”

Wskaźnik temperatury „OK” służy do ustawienia temperatury poniżej + 4°C. Stopniowo obniżaj temperaturę, aż wskaźnik wskaże „OK”.



Uwaga:

Gdy urządzenie jest włączone osiągnięcie poprawnej temperatury może potrwać do 12 godzin.

Szuflady 3D zamrażarki (Tylko mod. A3FE742CMJ i B3FE742CMJ/W A3FE742CGBJ)

Szuflady zamrażarki mogą być wyciągane łatwo i całkowicie. Są one montowane na rolkach teleskopowych, dzięki czemu można wygodnie wkładać i wyjmować zamrożone produkty. Ze względu na automatyczny mechanizm zamykania drzwi obsługa jest łatwa i oszczędza energię.

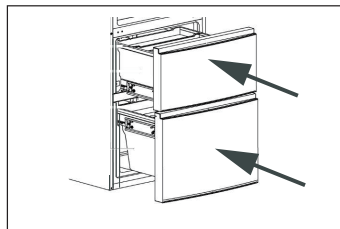

OSTRZEŻENIE!

Nie przeciążaj szuflad: Max. obciążenie każdej szuflady: 35 kg!

Wyjmowana szuflada zamrażarki (Tylko mod. A3FE742CMJ i B3FE742CMJ/W A3FE742CGBJ)

Duże elementy np. zamrożona żywność może być przechowywana po usunięciu wewnętrznych szuflad i tac. Dla zoptymalizowanego zamrożenia maksymalnej ilości, umieść żywność na półce szklanej pomiędzy przedziałami zamrażania (patrz: strzałka).

Aby usunąć tace, pociągnij, aż się zatrzymają, unieś i wyciągnij. Produkty nie powinny wystawać poza przednią krawędź półki.

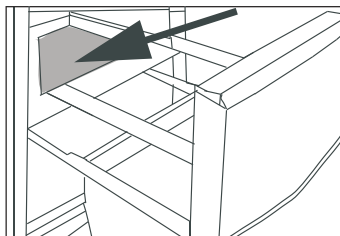

Komora wstępnego zamrażania (Tylko mod. A3FE742CMJ i B3FE742CMJ/W A3FE742CGBJ)

Każda szuflada zamrażarki jest wyposażona w komorę wstępnego zamrażania. Świeżo mrożone jedzenie może być oddzielone od już zamrożonego, tak, że proces zamrażania może nastąpić bez obawy, że dojdzie do rozmrożenia. Po przełożeniu mrozonek komory te mogą być stosowane w celu łatwego przechowywania drobnych produktów, takich jak zioła, lody lub tacek na kostki lodu.

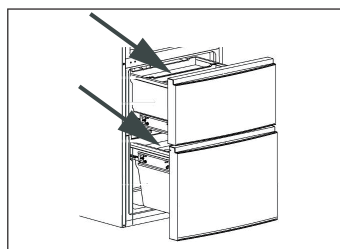

Taca na kostki lodu

1. Wypełnij tackę na kostki lodu do 3/4 wodą, zamknij ją pokrywką i włóż do komory wstępnego zamrażania.
2. Przekręć lekko tackę na kostki lodu lub potrzymaj ją pod bieżącą wodą, aby poluzować kostki lodu.

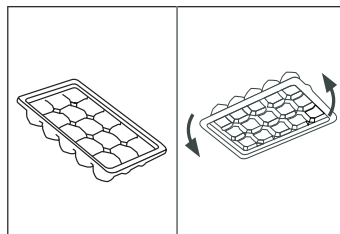



OSTRZEŻENIE!

Przed czyszczeniem odłącz urządzenie od sieci.

Czyszczenie

Czyść urządzenie, gdy jest w niej niewiele produktów lub żadna żywność nie jest przechowywana.

Urządzenie powinno być czyszczone co cztery tygodnie dla konserwacji i aby zapobiec utrzymywaniu się nieświeżych zapachów.



OSTRZEŻENIE!

- ▶ Nie czyść urządzenia za pomocą twardych szczotek, szczotek drucianych, detergentów proszkowych, benzyny, octanu amylu, acetonu i podobnych roztworów organicznych, kwasu lub roztworów alkalicznych. Proszę czyścić specjalnym detergentem do lodówek, aby uniknąć uszkodzenia.
- ▶ Nie używaj aerozolu ani nie przepłukuj urządzenia podczas czyszczenia.
- ▶ Nie stosuj wody lub pary do czyszczenia urządzenia.
- ▶ Nie czyść zimnych szklanych półek używając gorącej wody. Nagła zmiana temperatury może spowodować pęknięcie szkła.
- ▶ Nie dotykaj wewnętrznej powierzchni komory zamrażarki podczas pracy, zwłaszcza mokrymi rękami, jako że ręce mogą przymarznąć do jej powierzchni.
- ▶ W przypadku wyższych temperatur sprawdź stan produktów mrożonych.

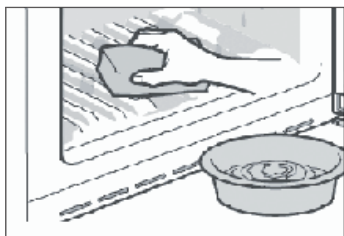

- ▶ Zawsze należy utrzymywać uszczelkę drzwi w czystości.
- ▶ Czyść wnętrze i obudowę urządzenia gąbką zwilżoną ciepłą wodą i neutralnym detergentem.
- ▶ Optucz i wysusz dokładnie.
- ▶ Nie czyść żadnej z części urządzenia w zmywarce.
- ▶ Odczekaj co najmniej 5 minut przed ponownym uruchomieniem urządzenia, jako że szybkie włączenie może doprowadzić do uszkodzenia sprężarki.

Mycie zbiornika na wodę

(Tylko modele wyposażone w dozownik wody)

1. Wymij zbiornik na wodę z urządzenia.
2. Zdejmij pokrywę (A).
3. Odkręć kurek dozujący (B)
4. Wymyj zbiornik i kurek dozownika ciepłą wodą z dodatkiem płynu do mycia naczyń. Dokładnie spłucz mydło.
5. Zamontuj kurek dozownika, zamknij pokrywę i włóż zbiornik z powrotem do urządzenia.

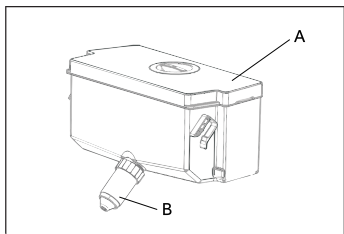

Rozmrażanie

Rozmrażanie lodówki i zamrażarki są wykonywane automatycznie; nie jest potrzebna instrukcja obsługi.

Wymiana lampy LED



OSTRZEŻENIE!

Nie wymieniaj samodzielnie lampy diodowej, musi ona zostać wymieniona albo przez producenta, albo przez autoryzowanego serwisanta.

Lampy LED jako źródło światła charakteryzują się niskim zużyciem energii i długą żywotnością. W przypadku jakichkolwiek nieprawidłowości, należy skontaktować się z obsługą klienta. Patrz: OBSŁUGA KLIENTA.

Parametry lampy:

Model	Komora chłodziarki		Komora zamrażarki	
	Napięcie	Maksymalna moc	Napięcie	Maksymalna moc
A3FE742CMJ	12 V	10 W	12V	2 W
A3FE742CGBJ				
B3FE742CMJ				
B3FE742CMJW	12V	2 W	-	-
C3FE744CMJ				
C3FE744CWJ				

Wymienne uszczelki pomocnicze drzwi (Tylko mod. A3FE742CMJ i B3FE742CMJ/W

A3FE742CGBJ)

Istnieje sześć dodatkowych uszczelzek drzwi na górnej i dolnej szufladzie zamrażarki.

1. Znajdź pięć wskazanych uszczelzek drzwi na górnej i dolnej szufladzie zamrażarki.
2. Upewnij się, że wygięte kawałki uszczelzek skierowane są do wewnątrz podczas mocowania.
3. Umieść dolną uszczelkę górnej szuflady, jak wskazano.
4. Upewnij się, że wygięte kawałki uszczelzek skierowane są w dół podczas mocowania.

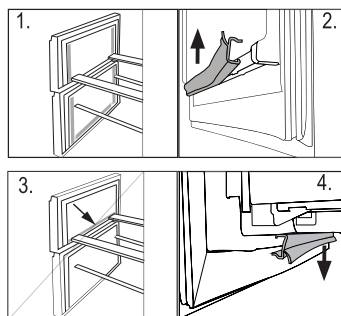

Dostaniesz te uszczelki, jak również uszczelki drzwi obrotowych/szuflad za pośrednictwem obsługi klienta (patrz: karta gwarancyjna).

Nie użytkowanie przez dłuższy okres

Jeśli urządzenie nie jest używane przez dłuższy okres czasu i nie będziesz korzystać z funkcji wakacyjnej lodówki:

- ▶ Wyjmij jedzenie.
- ▶ Opróżnij i wymyj zbiornik wody (tylko modele z dozownikiem wody).
- ▶ Odłącz urządzenie od zasilania.
- ▶ Wyczyść urządzenie, jak to opisano powyżej.
- ▶ Otwórz drzwi i szuflady zamrażarki, aby zapobiec tworzeniu się wewnątrz nieprzyjemnych zapachów.



Uwaga

Wyłącz urządzenie tylko jeśli jest to absolutnie konieczne.

Przenoszenie urządzenia

1. Usuń całe jedzenie i wyjmij wtyczkę z gniazdka.
2. Zabezpiecz taśmą klejącą półki i inne części ruchome w lodówce i zamrażarce.
3. Nie przechylaj lodówki bardziej niż 45°, aby uniknąć uszkodzenia układu chłodniczego.



OSTRZEŻENIE!

- ▶ Nie podnoś urządzenia za uchwyty.
- ▶ Nigdy nie umieszczaj urządzenia poziomo na ziemi.

Wiele problemów można rozwiązać samodzielnie, bez specjalistycznej wiedzy. W przypadku problemów prosimy sprawdzić wszystkie pokazane możliwości i postępować zgodnie z poniższymi instrukcjami przed skontaktowaniem się z obsługą posprzedażnej. Patrz: OBSŁUGA KLIENTA.



OSTRZEŻENIE!

- ▶ Przed przystąpieniem do konserwacji, wyłącz urządzenie i wyjmij wtyczkę z gniazdka sieciowego.
- ▶ Urządzenia elektryczne powinny być serwisowane tylko przez wykwalifikowanych ekspertów elektrycznych, ponieważ niewłaściwe naprawy mogą spowodować znaczne szkody.
- ▶ Jeśli kabel zasilania jest uszkodzony, musi on zostać wymieniony przez producenta, serwisanta lub inną wykwalifikowaną osobę w celu uniknięcia niebezpieczeństwa.

Problem	Możliwa przyczyna	Możliwe rozwiązanie
Sprężarka nie działa.	<ul style="list-style-type: none"> • Wtyczka sieciowa nie jest podłączona do gniazdka. • Urządzenie jest w cyklu rozmrażania 	<ul style="list-style-type: none"> • Podłącz wtyczkę sieciową. • Jest to normalne dla automatycznego rozmrażania
Urządzenie działa często lub przez zbyt długi okres czasu.	<ul style="list-style-type: none"> • Temperatura wewnątrz lub na zewnątrz jest zbyt wysoka. • Urządzenie było odłączone od zasilania przez jakiś okres czasu. • Drzwi/szuflady urządzenia nie są szczelnie zamknięte. • Drzwi/szuflady były otwierane zbyt często lub na zbyt długo. • Ustawienie temperatury dla komory zamrażarki jest zbyt niskie. • Uszczelki drzwi/szuflady są brudne, zużyte, pęknięte lub niedopasowane. • Wymagany przepływ powietrza nie jest gwarantowany. 	<ul style="list-style-type: none"> • W tym przypadku, to normalne, że urządzenie będzie pracować dłużej. • Zwykle trwa od 8 do 12 godzin, aż urządzenie ostygnie. • Zamknij drzwi/szuflady i upewnij się, że urządzenie znajduje się na płaskiej powierzchni, ani że jedzenie lub szuflady nie blokują drzwi. • Nie otwieraj drzwi/szuflad zbyt często. • Ustaw temperaturę na wyższą, aż uzyskasz temperaturę odpowiednią dla lodówki. Uzyskanie stabilnej temperatury w lodówce trwa 24 godziny. • Wyczyść uszczelki szuflad/drzwi lub wymień je z pomocą serwisu obsługi klienta. • Zapewnij odpowiednią wentylację.
Wnętrze lodówki jest brudne i/lub nieprzyjemnie pachnie.	<ul style="list-style-type: none"> • Wnętrze lodówki wymaga czyszczenia. • W lodówce jest przechowywane jedzenie o silnym zapachu. 	<ul style="list-style-type: none"> • Wnętrze lodówki wymaga czyszczenia. • Opakuj produkty spożywcze dokładnie .

Problem	Możliwa przyczyna	Możliwe rozwiązanie
Nie jest wystarczająco zimno wewnątrz urządzenia.	<ul style="list-style-type: none"> • Temperatura jest zbyt wysoka. • Zostały włożone zbyt ciepłe produkty. • Przechowywane jest jednorazowo zbyt dużo jedzenia. • Produkty są zbyt blisko siebie. • Drzwi/szuflady urządzenia nie są szczelnie zamknięte. • Drzwi/szuflady były otwierane zbyt często lub na zbyt długo. 	<ul style="list-style-type: none"> • Ponownie ustaw temperaturę. • Zawsze ostudź produkty przed włożeniem ich do urządzenia. • Zawsze przechowuj niewielką ilość żywności. • Pozostaw lukę pomiędzy żywnością a ściankami wewnętrznymi, umożliwiając przepływ powietrza. • Zamknij drzwi/szuflady. • Nie otwieraj drzwi/szuflad zbyt często.
Jest zbyt zimno wewnątrz urządzenia.	<ul style="list-style-type: none"> • Temperatura jest zbyt niska. • Funkcja Super zamrażania/Super chłodzenia jest włączona lub działa zbyt długo. 	<ul style="list-style-type: none"> • Ponownie ustaw temperaturę. • Wyłącz funkcję Super zamrażanie/Super chłodzenie
Powstawanie wilgoci na wewnętrznych ściankach komory chłodziarki.	<ul style="list-style-type: none"> • Klimat jest zbyt ciepły i zbyt wilgotny. • Drzwi/szuflady urządzenia nie są szczelnie zamknięte. • Drzwi/szuflady były otwierane zbyt często lub na zbyt długo. • Otwarte są pojemniki na żywność lub płyny. 	<ul style="list-style-type: none"> • Zwiększ temperaturę. • Zamknij drzwi/szuflady. • Nie otwieraj drzwi/szuflad zbyt często. • Schłódź gorące jedzenie do temperatury pokojowej i przykryj jedzenie oraz napoje.
Wilgoć gromadzi się na powierzchni zewnętrznej chłodziarki lub pomiędzy drzwiami a szufladą.	<ul style="list-style-type: none"> • Klimat jest zbyt ciepły i zbyt wilgotny. • Drzwi/szuflady nie są szczelnie zamknięte. Skrapla się zimne powietrze wewnątrz urządzenia, a ciepłe powietrze na zewnątrz. 	<ul style="list-style-type: none"> • Jest to normalne zjawisko w wilgotnym klimacie i zmienia się, gdy wilgotność spadnie. • Upewnij się, że drzwi/szuflady są szczelnie zamknięte.
Lód i szron w zamrażalniku.	<ul style="list-style-type: none"> • Produkty nie zostały odpowiednio zapakowane. • Drzwi/szuflady urządzenia nie są szczelnie zamknięte. • Drzwi/szuflady były otwierane zbyt często lub na zbyt długo. • Uszczelki drzwi/szuflady są brudne, zużyte, pęknięte lub niedopasowane. • Coś w środku nie pozwala prawidłowo zamknąć drzwi / szuflady. 	<ul style="list-style-type: none"> • Zawsze dobrze zapakuj produkty. • Zamknij drzwi/szuflady. • Nie otwieraj drzwi/szuflad zbyt często. • Wyczyść uszczelki szuflad/drzwi lub wymień je na nowe. • Załóż półki, półki na drzwiach, lub pojemniki wewnętrzne tak, aby umożliwić zamknięcie się drzwi/szuflad.

Problem	Możliwa przyczyna	Możliwe rozwiązanie
Urządzenie wydaje dziwne dźwięki.	<ul style="list-style-type: none"> • Urządzenie nie znajduje się na wypoziomowanym podłożu. • Urządzenie dotyka jakiegoś obiektu. 	<ul style="list-style-type: none"> • Wyreguluj nóżki, aby wypoziomować urządzenie. • Usuń przedmioty znajdujące się w pobliżu urządzenia.
Słychać delikatny szum podobny do płynącej wody.	<ul style="list-style-type: none"> • - 	<ul style="list-style-type: none"> • To jest normalne.
Słychać dźwięk alarmu.	<ul style="list-style-type: none"> • Schowek na drzwiach lodówki jest otwarty. • Temperatura w zamrażarce jest zbyt wysoka. 	<ul style="list-style-type: none"> • Zamknij drzwi lub wyłącz alarm ręcznie. • Alarm jest normalny przy pierwszym uruchomieniu z powodu relatywnie wyższej temperatury. Możesz wyłączyć alarm ręcznie (patrz: rozdział UŻYTKOWANIE).
Słychać cichy szum.	<ul style="list-style-type: none"> • Pracuje system zapobiegający kondensacji 	<ul style="list-style-type: none"> • Zapobiega to kondensacji i jest normalne
System oświetlenia lub chłodzenie wnętrza nie działa.	<ul style="list-style-type: none"> • Wtyczka sieciowa nie jest podłączona do gniazdka. • Wystąpił problem z zasilaniem. • Lampa LED nie działa. 	<ul style="list-style-type: none"> • Podłącz wtyczkę sieciową. • Sprawdź zasilanie elektryczne w pomieszczeniu. Skontaktuj się z lokalnym dostawcą energii elektrycznej! • Proszę wezwać serwis do wymiany lampy.

Przerwa w zasilaniu

W przypadku awarii zasilania, jedzenie powinno pozostać bezpiecznie zimne przez około 16 godzin. Postępuj zgodnie z poniższymi poradami podczas długotrwałego braku zasilania, zwłaszcza w lecie:

- ▶ Jak najrzadziej otwieraj drzwi/szuflady.
- ▶ Nie wkładaj nowych produktów do urządzenia podczas przerwy w zasilaniu.
- ▶ Jeżeli wcześniej jest podana wiadomość o przerwaniu zasilania, a czas przerwy jest dłuższy niż 16 godzin, przygotuj trochę lodu i umieść go w pojemniku na górze komory chłodziarki.
- ▶ Po awarii konieczna jest niezwłoczna kontrola produktów.
- ▶ Jako że temperatura w lodówce podniesie się podczas przerwy w zasilaniu lub innej awarii, zmniejszy się okres przechowywania żywności i jej przydatność do spożycia. Każdy produkt, który się rozmroził należy jak najszybciej ugotować i ponownie zamrozić (jeśli to konieczne), aby zapobiec zagrożeniom dla zdrowia.

Rozpakowywanie



OSTRZEŻENIE!

- ▶ Urządzenie jest ciężkie. Zawsze przenoś urządzenie z pomocą co najmniej dwóch osób.
 - ▶ Zachowaj wszystkie materiały opakowania poza zasięgiem dzieci i wyrzuć je w sposób przyjazny dla środowiska.
- ▶ Wymij urządzenie z opakowania.
 - ▶ Usuń wszystkie materiały opakowania.

Warunki środowiskowe

Temperatura w pomieszczeniu powinna być zawsze pomiędzy 10°C a 43°C, ponieważ może to mieć wpływ na temperaturę wewnątrz urządzenia oraz zużycie energii. Nie ustawiaj urządzenia w pobliżu innych urządzeń bez izolacji emitujących ciepło (piekarniki, lodówki).

Zmiana kierunku otwierania drzwi

**(Tylko model A3FE742CMJ, C3FE744CMJ i C3FE744CWJ
A3FE742CGBJ)**

Zanim urządzenie zostanie zainstalowane na stałe, sprawdź prawidłowe ustawienie zawiasów drzwi. W razie potrzeby patrz: sekcja ODWRACALNOŚĆ DRZWI.

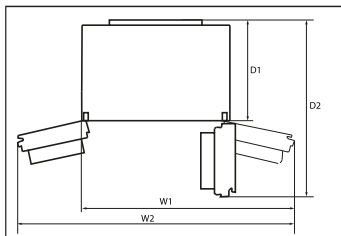

Wymagane miejsce

Wymagane miejsce, gdy drzwi są otwarte:

Model	Szerokość urządzenia w mm		Głębokość urządzenia w mm	
	W1	W2	D1	D2
A3FE742CMJ A3FE742CGBJ C3FE744CMJ C3FE744CWJ	1100	-	700	1323
B3FE742CMJ B3FE742CMJW	-	1120	700	970

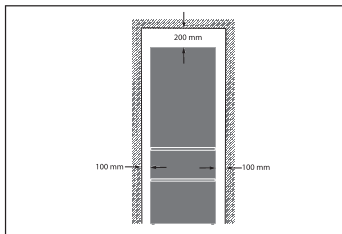

Przekrój wentylacji

Aby osiągnąć odpowiednią wentylację urządzenia ze względów bezpieczeństwa należy postępować zgodnie z informacją o wentylacji.

Przenoszenie urządzenia

Urządzenie powinno być umieszczone na płaskiej i stabilnej powierzchni.

1. Pochyl urządzenie lekko do tyłu.
2. Ustaw nóżki na pożądanym poziomie.

Aby drzwi mogły prawidłowo się otworzyć, upewnij się, że odległość od ściany od strony zawiasów wynosi co najmniej 100 mm.

3. Stabilność można sprawdzić popychając na przemian rogi urządzenia. Lekkie kołysanie powinno być takie same w obu kierunkach. W przeciwnym razie rama może się wykrzywić; wynikiem tego mogą być nieszczelne uszczelki drzwi. Niewielki przechył do tyłu pomaga zamknięciu drzwi.

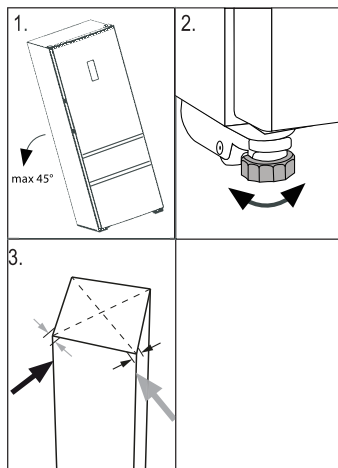

Czas oczekiwania

W kapsułce sprężarki znajduje się olej do bezobsługowej konserwacji. Olej ten może przedostać się poprzez zamknięty system rur podczas transportu przechylnego urządzenia. Przed podłączeniem urządzenia do zasilania trzeba odczekać 2 godziny, aby olej spłynął z powrotem do zbiornika.

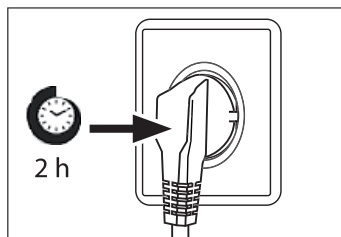

Połączenia elektryczne

Przed każdym podłączeniem sprawdź, czy:

- ▶ zasilacz, gniazdo i utrwalańca są odpowiednie do informacji na tabliczce znamionowej.
- ▶ gniazdko jest uziemione i nie zastosowano rozgałęźnika lub przedłużacza.
- ▶ wtyczka i gniazdko są ściśle dopasowane.

Podłącz urządzenie wyłącznie do właściwie zamontowanych i uziemionych gniazdek elektrycznych.



OSTRZEŻENIE!

Aby uniknąć ryzyka, uszkodzony przewód zasilający musi być wymieniony przez serwis (patrz: karta gwarancyjna).

Zmiana kierunku otwierania drzwi (Tylko model A3FE742CMJ, C3FE744CMJ i C3FE744CWJ A3FE742CGBJ)

Przed podłączeniem urządzenia do zasilania należy sprawdzić, czy nie trzeba zmienić kierunku otwierania drzwi z prawego (ustawienie przy odbiorze) na lewy, jeśli jest to konieczne ze względu na miejsce instalacji i użytkownika.



OSTRZEŻENIE!

- ▶ Urządzenie jest ciężkie. Potrzeba dwóch osób do zmiany kierunku otwierania drzwi.
- ▶ Przed rozpoczęciem jakichkolwiek czynności, należy najpierw odłączyć urządzenie od sieci.
- ▶ Nie przechylaj lodówki bardziej niż 45°, aby uniknąć uszkodzenia układu chłodniczego.

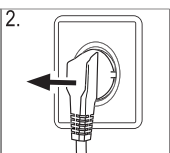
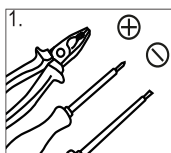

1. Pracuj, używając odpowiednich narzędzi:
2. Odłącz urządzenie od prądu.

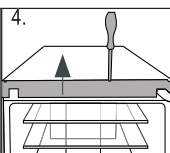
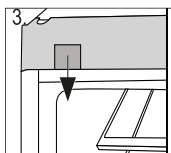

3. Zdejmij zamocowanie pokrywy
4. Zdejmij nakładkę obudowy

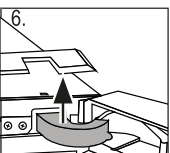
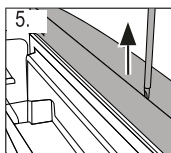

5. Zdejmij górną część górnych drzwi.
6. Zdejmij pokrywę zawiasów.

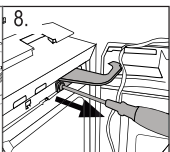
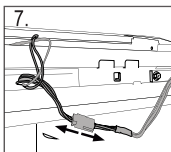

7. Odłącz kabel
8. Odkręć górny zawias.

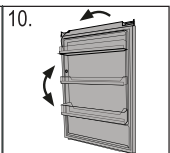
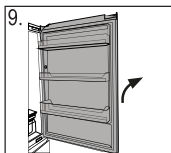

9. Ostrożnie podnieś górne drzwi z dolnego zawiasu.
10. Obróć górne drzwi do góry nogami i zmień położenie tulei zawiasu w dolnej części drzwi.

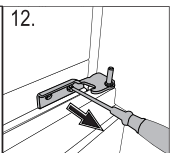
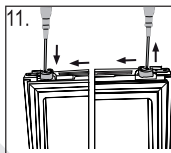

11. Przenieś blokadę drzwi z dotychczasowej pozycji na przeciwną stronę
12. Odkręć dolny zawias górnych drzwi.

13. Zmień pozycję zaślepek i śruby na drugą stronę.

Następne kroki (a-f) są konieczne tylko dla modelu C3FE744CMJ i C3FE744CWJ:

- a Zdejmij dolne drzwi
- b Zmień położenie zaślepki w górnej części dolnych drzwi.
- c Zmień ogranicznik drzwiowy na spodzie dolnych drzwi z aktualnej pozycji na przeciwległą stronę
- d Odkręć dolny zawias
- e Wyjmij nowe zawiasy z woreczka z akcesoriami i wkręć nowy, niższy zawias na drugą stronę otworu drzwiowego
- f Unieś ostrożnie drzwi na dolnym zawiasie tak, aby stworzeń pasował do tulei zawiasu.

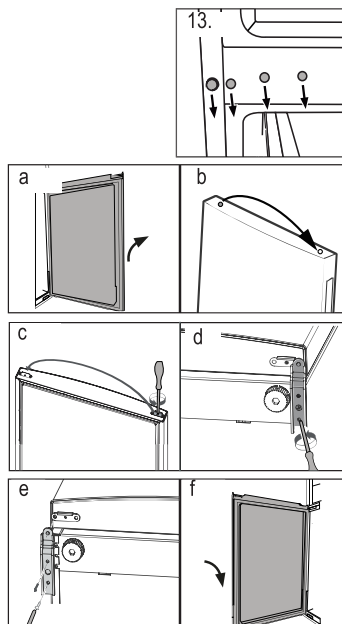

14. Wyjmij nowe zawiasy z woreczka z akcesoriami i wkręć nowy, niższy zawias górnych drzwi na drugą stronę otworu drzwiowego.

Tylko dla modelu C3FE744CMJ i C3FE744CWJ:

Upewnij się, że trzpień pasuje do otworu zawiasu dolnych drzwi.

15. Unieś ostrożnie drzwi na dolnym zawiasie tak, aby stworzeń pasował do tulei zawiasu.

16. Umocuj górny zawias śrubami.

17. Włóż kabel przez pokrywę zawiasów (dostarczonej w woreczku z akcesoriami) i umieść go na zawiasie.

18. Podłącz kabel zasilania i dopasuj go do otworu.

19. Załóż z powrotem panel przedni i pokrywę, zamocuj je za pomocą śrub i włóż zaśleпки (patrz: rys. 3).

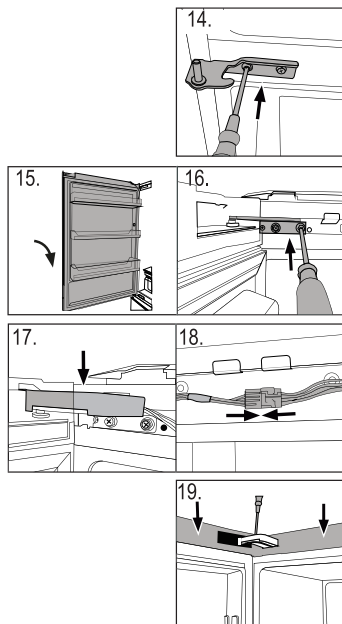

Po zmianie drzwi sprawdź, czy uszczelki drzwi znajdują się odpowiednio na obudowie, a wszystkie śruby są dobrze dokręcone.

Karta produktu, zgodnie z Zarządzeniem UE Nr 1060/2010

Znak towarowy	Haier		
Identyfikator modelu	A3FE742CMJ A3FE742CGBJ	B3FE742CMJ/W	C3FE744CMJ C3FE744CWJ
Kategoria modelu	Chłodziarko-zamrażarka		
Klasa efektywności energetycznej	A++		
Roczne zużycie energii (KWh/rok) ¹⁾	313	311	321
Objętość komory chłodzenia (L)	307	297	314
Objętość komory zamrażarki (L) ****	129	129	136
Klasyfikacja w formie gwiazdek	* ***		
Temperatura innych komór > 14°C	Nie dotyczy		
System bezszronowy	Tak		
Zabezpieczenie przed awarią zasilania (h)	16		
Zdolność zamrażania (kg/24h)	12		
Klasa klimatyczna Urządzenie to przeznaczone jest do stosowania przy temperaturze otoczenia od 10°C do 43°C.	SN-N-ST-T		
Poziom emitowanego hałasu (db(A) re 1pW)	38		
Rodzaj konstrukcji	Wolnostojąca		

¹⁾ w oparciu o wyniki standardowych testów w ciągu 24 godzin. Rzeczywiste zużycie energii zależy od tego, jak urządzenie jest używane i gdzie się znajduje.

Dodatkowe dane techniczne

Napięcie / Częstotliwość	220-240V ~/ 50Hz
Prąd wejściowy (A)	1.4
Główny bezpiecznik (A)	15
Płyn Chłodniczy	R600a
Wymiary (wys. / szer. / gł. w mm)	1905 /700/676

Obsługa klienta

Polecamy nasz system Obsługi Klienta Haier i stosowanie oryginalnych części zamiennych. Jeśli masz problem z urządzeniem, najpierw sprawdź sekcję ROZWIĄZYWANIE PROBLEMÓW.

Jeżeli nie możesz znaleźć rozwiązania, prosimy o kontakt

- ▶ z twoim lokalnym sprzedawcą lub
- ▶ naszym Europejskim Call Center (patrz: wymienione poniżej numery telefonów) lub
- ▶ z działem serwisu i wsparcia www.haier.com gdzie możesz aktywować usługi, a także znaleźć odpowiedzi na najczęściej zadawane pytania.

Aby skontaktować się z naszym działem obsługi, upewnij się, że masz następujące dane. Informacje można znaleźć na tabliczce znamionowej.

Model _____

Numer seryjny _____

Sprawdź także również kartę gwarancyjną dostarczoną z produktem w przypadku posiadania gwarancji.

Europejski Call-Center		
Kraj *	Numer telefonu	Koszty
Haier Włochy (IT)	199 100 912	
Haier Hiszpania (ES)	902 509 123	
Haier Niemcy (DE)	0180 5 39 39 99	<ul style="list-style-type: none"> • 14 centa/min. telefon stacjonarny • max 42 centa/min telefon komórkowy
Haier Austria (AT)	0820 001 205	<ul style="list-style-type: none"> • 14,53 centa/min. telefon stacjonarny • max 20 centa/min wszystkie inne
Haier Wielka Brytania (UK)	0333 003 8122	
Haier Francja (FR)	0980 406 409	

* W przypadku innych krajów patrz: www.haier.com

Haier Poland
 ul. Nowogrodzka 47a
 00-695 Warsaw
 building Roma Office Centre



Manual de Utilizare

Frigider-Congelator

A3FE742CMJ

B3FE742CMJ

B3FE742CMJW

C3FE744CMJ

C3FE744CWJ

A3FE742CGBJ

RO

Haier

Vă mulțumim că ați achiziționat un produs Haier.

Citiți aceste instrucțiuni cu atenție înainte de folosirea acestui echipament. Instrucțiunile conțin informații importante care vă vor ajuta să beneficiați din plin de echipamentul dvs. și să asigurați o instalare, o utilizare și o întreținere adecvate și sigure.

Păstrați acest manual la îndemână ca să îl puteți consulta pentru folosirea adecvată a echipamentului. Dacă vindeți echipamentul, îl dați altcuiva sau îl lăsați în casă după mutare, asigurați-vă că dați mai departe și acest manual pentru ca noul proprietar să se familiarizeze cu echipamentul și cu avertismentele de siguranță.

Legendă

Avertisment - Informații importante referitoare la siguranță



Informații generale și sfaturi



Informații legate de mediu



Casare

Ajutați la protejarea mediului și a sănătății umane. Puneți ambalajul în containerele adecvate pentru reciclare. Ajutați la reciclarea deșeurilor provenite din echipamentele electrice și electronice. Nu eliminați echipamentele marcate cu acest simbol împreună cu gunoiul menajer. Returnați produsul la unitatea de reciclare locală sau contactați administrația municipală.

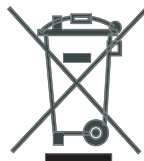

AVERTISMENT!

Risc de rănire sau sufocare!

Agentii frigorifici și gazele trebuie debarasate în mod profesionist. Asigurați-vă că țevile circuitului de refrigerare nu sunt avariate înainte de debarasare. Deconectați echipamentul de la rețeaua de alimentare cu energie. Tăiați cablul de alimentare și aruncați-l. Îndepărtați rafturile și sertarele, precum și cremona și chederele, pentru a evita situația în care copiii sau animalele de companie rămân închiși înăuntrul echipamentului.

Domeniu de utilizare.....	5
Siguranță	6
Descrierea produsului.....	10
Folosire.....	12
Echipament.....	23
Îngrijirea și curățarea	26
Depanarea.....	29
Instalarea.....	32
Date tehnice	36
Serviciu clienți.....	37



ATENȚIE! Model B3FE742CMJ/W

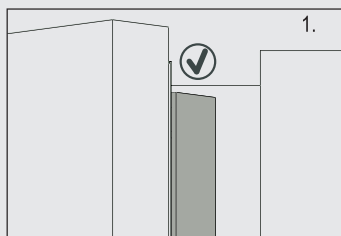

Când închideți ușa, garnitura verticală de pe ușa din stânga trebuie să fie îndoită spre interior (1).

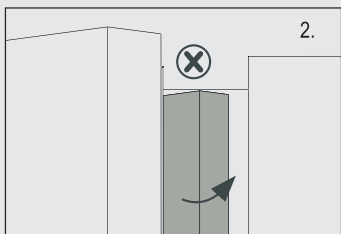

Dacă încercați să închideți ușa din stânga și garnitura verticală este neîndoită (2), trebuie mai întâi să o îndoiți, pentru că altfel garnitura va lovi axul de fixare sau ușa din dreapta. Acest lucru poate determina deteriorarea dispozitivului de glisare al ușii sau poate cauza scurgeri.

Există un fir de încălzire în interiorul garniturii verticale. Temperatura suprafeței va crește puțin, ceea ce este normal și nu va afecta funcționarea frigiderului.

Domeniu de utilizare

Acest echipament este conceput pentru răcirea și congelarea alimentelor. A fost conceput exclusiv pentru folosirea în gospodăria interioară, uscată. Acesta nu este destinat utilizării în scopuri industriale. Nu este permis să aduceți schimbări sau modificări acestui echipament. Folosirea în afara domeniului de utilizare poate provoca pericole și pierderea garanției.

Standarde și directive



Acest produs îndeplinește cerințele tuturor directivelor CE aplicabile cu standardele armonizate corespunzătoare, aplicabile semnului CE.

Accesorii

Verificați accesoriile și documentația în conformitate cu lista:

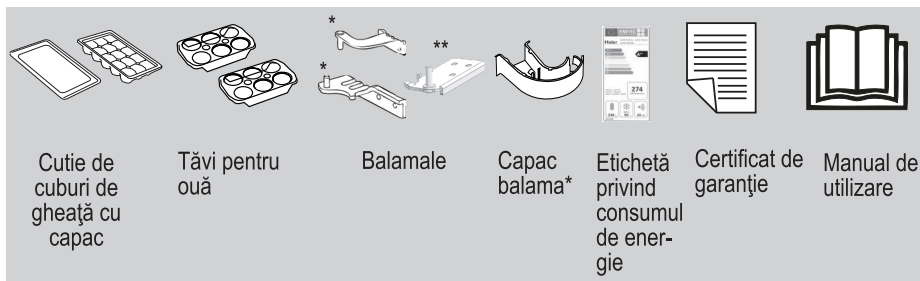

* Numai pentru modelul A3FE742CMJ, C3FE744CMJ și C3FE744CWJ
A3FE742CGBJ.

** Numai pentru modelul C3FE744CMJ și C3FE744CWJ.



Aviz

Din cauza schimbărilor tehnice și a diferențelor dintre modele, câteva dintre ilustrațiile din acest manual pot diferi de modelul dvs.

Aceste instrucțiuni sunt oferite pentru siguranța dvs. personală și pentru a proteja aparatul de avarii, așa că trebuie să le citiți cu atenție înainte de instalare și utilizare.

Înainte de pornirea echipamentului pentru prima oară...

- ▶ asigurați-vă că nu există avarii în urma transportului.
- ▶ asigurați-vă că îndepărtați toate ambalajele și nu le țineți la îndemâna copiilor.
- ▶ așteptați cel puțin două ore înainte să instalați echipamentul pentru a vă asigura că circuitul de refrigerare este eficient.
- ▶ manipulați echipamentul cu ajutorul a cel puțin încă unei persoane, deoarece este greu.
- ▶ instalați echipamentul într-un loc bine ventilat. Asigurați un spațiu de cel puțin 20 cm deasupra și 10 cm în jurul echipamentului. Instalați și nivelați echipamentul într-o zonă adecvată dimensiunii și scopului acestuia.
- ▶ mențineți duzele de ventilație din carcasa echipamentului sau din structura integrată neblocați.
- ▶ asigurați-vă că informațiile electrice de pe plăcuța indicatoare sunt în acord cu sursa de alimentare. În caz contrar, contactați un electrician.
- ▶ luați în calcul faptul că echipamentul este acționat de o sursă de alimentare de 220~240 VAC/50 Hz. Fluctuațiile de tensiune anormale pot provoca defectarea echipamentelor sau nefuncționarea corectă a acestora, pot provoca avaria controlului temperaturii sau compresorul, provocând și zgomot anormal. Pentru a elimina fluctuațiile anormale, vă sugerăm să folosiți un regulator automat.
- ▶ folosiți o priză separată cu împământare pentru sursa de alimentare care este ușor accesibilă. Echipamentul trebuie împământat.
- ▶ **Doar în Marea Britanie:** Cablul de alimentare al echipamentului este dotat cu un ștecăr cu 3 fire (împământare) care se potrivește unei prize standard cu 3 fire (împământare). Nu tăiați sau nu deconectați niciodată al treilea fir (împământarea). După instalarea echipamentului, ștecărul trebuie să fie accesibil.
- ▶ asigurați-vă că ștecărul este ușor accesibil.
- ▶ cablul de alimentare nu trebuie să fie prins de frigider. Nu călcați pe cablul de alimentare.



AVERTISMENT!

Asigurați-vă că nu ați avariat cablul electric și ștecărul. Dacă este deteriorat, acesta trebuie înlocuit numai de către producător sau de către agentul de service autorizat.

Înainte de pornirea echipamentului pentru prima oară, nu...

- x instalați echipamentul în lumina directă a soarelui sau în proximitatea surselelor de căldură (ex. sobe, radiatoare).
- x avarii la circuitul de refrigerare. Dacă e avariat, nu folosiți echipamentul.
- x folosiți adaptoare de prize și prelungitoare.

În timpul utilizării zilnice...

- ▶ asigurați-vă că acest echipament nu este folosit de copii mai mici de 8 ani, de persoane cu capacități mentale, senzoriale sau fizice reduse sau lipsite de experiență sau cunoștințele necesare decât în cazul în care aceștia sunt supravegheați sau au primit instrucțiuni în legătură cu folosirea echipamentului în condiții sigure și înțeleg pericolele implicate.
- ▶ nu lăsați copiii mai mici de 3 ani să folosească echipamentul cu excepția cazului în care sunt supravegheați în permanentă.
- ▶ copiii nu trebuie să se joace cu echipamentul.
- ▶ asigurați-vă că supravegheați copiii dacă efectuați operațiuni de curățare sau întreținere.
- ▶ țineți de ștecăr, nu de cablu, atunci când scoateți echipamentul din priză.
- ▶ cablul de alimentare electrică trebuie înlocuit de producător, reprezentantul său de service sau persoane cu calificări similare pentru a evita orice pericol.
- ▶ urmați aceste instrucțiuni dacă gazul de uilă sau alt gaz inflamabil se scurge în vecinătatea echipamentului: opriți valva gazului care prezintă scurgeri, deschideți ușile și ferestrele, nu scoateți și nu introduceți în priză cablul de alimentare al altor echipamente.
- ▶ deschideți și închideți ușile doar cu mânerul. Spațiul liber dintre uși și carcasă este foarte îngust. Nu întindeți mâinile în aceste zone, pentru a evita prinderea degetelor. Deschideți sau închideți ușile frigiderului doar atunci când nu există copii în raza de acțiune a mișcării.
- ▶ deconectați echipamentul de la rețeaua de energie electrică înainte să efectuați operațiuni de întreținere. Așteptați cel puțin 5 minute înainte de a reporni echipamentul, deoarece pornirile frecvente pot avaria compresorul.
- ▶ eliminați praful din spatele unității cel puțin o dată pe an pentru a evita pericolul de incendiu, precum și un consum mai mare de energie.
- ▶ observați faptul că produsul este configurat pentru funcționare într-un interval de temperatură ambientală între 10 și 43°C. E posibil ca echipamentul

să nu funcționeze adecvat dacă este lăsat pentru o perioadă lungă de timp la o temperatură mai mare sau mai mică de intervalul indicat.

- ▶ verificați starea alimentelor în cazul în care s-a produs încălzirea congelatorului.
- ▶ folosiți apa potabilă doar la modelele cu dozator de apă.

În timpul utilizării zilnice...

- x nu setați o temperatură inutil de scăzută în compartimentul frigiderului. Temperaturile negative pot apărea la setări înalte. Atenție: Sticlele se pot sparge.
- x nu stocați medicamente care necesită o temperatură de stocare precisă sau bacterii sau agenți chimici în echipament.
- x nu stocați lichide în sticle sau borcane (în afară de băuturi puternic alcoolizate) mai ales băuturi carbogazoase în congelator, deoarece acestea vor exploda în urma congelării.
- x nu plasați articole instabile (obiecte grele, containere pline cu apă) în partea de sus a echipamentului, pentru a evita rănirea cauzată de cădere sau electrocutarea cauzată de contactul cu apa.
- x nu trageți de polițele ușii. Ușa se poate înclina, raftul pentru sticle se poate scoate sau echipamentul se poate răsturna.
- x avarii la circuitul de refrigerare. Dacă e avariata, nu folosiți echipamentul.
- x nu călcați pe ușa sau sertarul compartimentului de stocare a congelatorului.
- x nu atingeți suprafața interioară a compartimentului de stocare al congelatorului atunci când este în funcțiune, mai ales cu mâinile ude, deoarece vă pot îngheța mâinile pe suprafață.
- x nu atingeți alimentele congelate cu mâinile ude (purtați mănuși). Mai ales nu mâncați înghețată pe băț imediat după ce ați scos-o din compartimentul congelatorului. Există riscul de înghețare sau de apariție a degerăturilor. PRIMUL ajutor: puneți imediat sub apă rece. Nu trageți!
- x nu degajați gheața cu obiecte ascuțite. Nu folosiți spray-uri, radiatoare electrice, foehnuri, echipamente de curățat cu aburi sau alte surse de căldură pentru a evita avarierea pieselor din plastic.
- x nu curățați echipamentul cu perii dure, perii de sârmă, detergent pudră, benzină, acetat de amil, acetonă și soluții organice similare, acid sau soluții alcaline. Curățați cu un detergent special pentru frigider pentru a evita avarierea.
- x nu dați cu spray sau clătiți cu dușul echipamentul în timpul curățării.
- x nu folosiți spray cu apă sau abur pentru a curăța echipamentul.

- x nu curățați rafturile de sticlă reci cu apă fierbinte. Schimbarea bruscă de temperatură poate duce la spargerea sticlei.
- x nu utilizați dispozitivele electrice în interiorul compartimentelor de depozitare a alimentelor ale echipamentului, dacă acestea nu sunt de tipul recomandat de producător.
- x nu încercați să reparați echipamentul singur. În caz de reparație, contactați departamentul nostru de relații cu clienții.

**AVERTISMENT!**

Nu stocați și nu folosiți materiale inflamabile, explozive sau corozive în echipament sau în vecinătatea acestuia.

Informații despre gazul de refrigerare**AVERTISMENT!**

Echipamentul conține agent frigorific inflamabil IZOBUTAN (R600a). Asigurați-vă că circuitul de refrigerare nu este avariat în timpul transportului sau instalației. Scurgerile de agent frigorific pot provoca vătămări ale ochilor sau se pot aprinde. Dacă a survenit o avarie, țineți echipamentul departe de surse de foc deschis, ventilați încăperea, nu scoateți și nu băgați în priză ștecărul echipamentului sau alte ștecăre. Informați serviciul de relații cu clienții.

În cazul în care ochii intră în contact cu agentul frigorific, clătiți imediat cu apă curentă și sunați imediat un medic.

Descrierea produsului

RO

Model A3FE742CMJ
A3FE742CGBJ

Model B3FE742CMJ

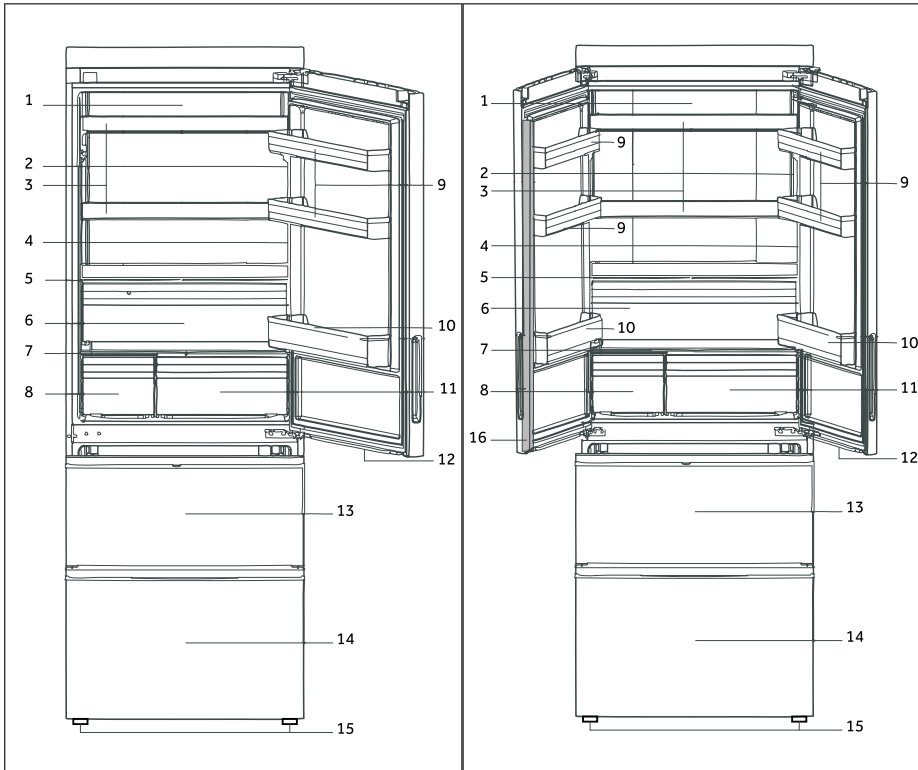

- 1 Lampa LED a frigiderului
- 2 Plăcuță indicatoare
- 3 Polițe din sticlă
- 4 Indicator temperatură corespunzătoare (opțional)
- 5 Capac cutie pentru fructe și legume
- 6 Cutia pentru fructe și legume
- 7 Capac sticlă My Zone
- 8 Cutie specială

- 9 Suport ușă superioară
- 10 Raft ușă inferioară
- 11 Cutie My Zone
- 12 Lampă LED sertar congelator
- 13 Sertar de stocare congelator superior cu raft de precongelare
- 14 Sertar de stocare congelator inferior cu raft de precongelare
- 15 Picioare ajustabile
- 16 Garnitură ușă

Model B3FE742CMJW

Model C3FE744CMJ și C3FE744CWJ

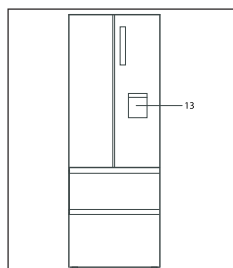
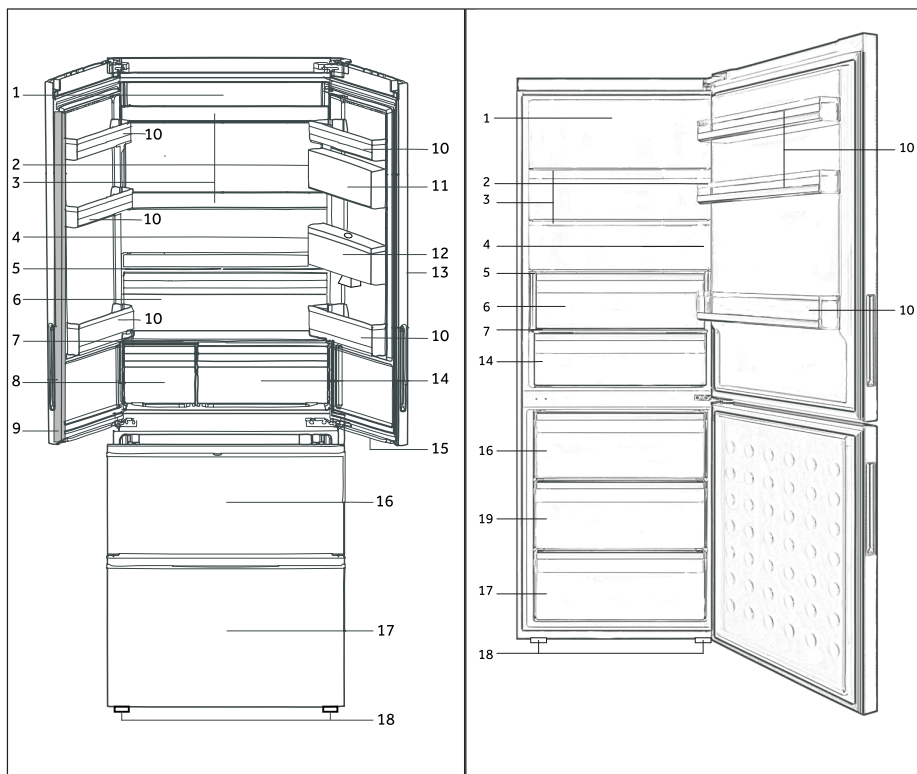

Mod. B3FE742CMJW

- | | |
|--|---|
| 1 Lampa LED a frigiderului | 11 Cutie etanșă |
| 2 Plăcuță indicatoare | 12 Rezervor de apă |
| 3 Polițe din sticlă | 13 Dozator de apă |
| 4 Indicator temperatură corespunzătoare (opțional) | 14 Cutie My Zone |
| 5 Capac cutie pentru fructe și legume | 15 Lampă LED sertar congelator |
| 6 Cutia pentru fructe și legume | 16 Sertar de stocare congelator superior |
| 7 Capac sticlă My Zone | 17 Sertar de stocare congelator inferior |
| 8 Cutie specială | 18 Picioare ajustabile |
| 9 Garnitură ușă | 19 Sertar de stocare congelator de mijloc |
| 10 Suport ușă | |

Înainte de prima utilizare

- ▶ Îndepărtați toate materialele de ambalare, nu le lăsați la îndemâna copiilor și aruncați-le într-un mod prietenos cu mediul.
- ▶ Curățați interiorul și exteriorul echipamentului cu apă și detergent ușor înainte de a pune alimente înăuntru.
- ▶ După ce echipamentul a fost nivelat și curățat, așteptați cel puțin 2 ore înainte de a-l conecta la rețeaua de curent electric. Consultați secțiunea ÎNSTALAREA.
- ▶ Pre-răciți compartimentele la setări mari înainte de încărcarea cu alimente. Funcția Super Cool și Super Freeze ajută la răcirea rapidă a compartimentelor.
- ▶ Temperatura frigiderului și temperatura congelatorului sunt automat setate la 5° C, respectiv -18° C. Acestea sunt setările recomandate. Dacă doriți, puteți schimba aceste temperaturi manual. Consultați FUNCȚII.

Panoul de comandă

Model A3FE742CMJ și B3FE742CMJ/W
A3FE742CGBJ

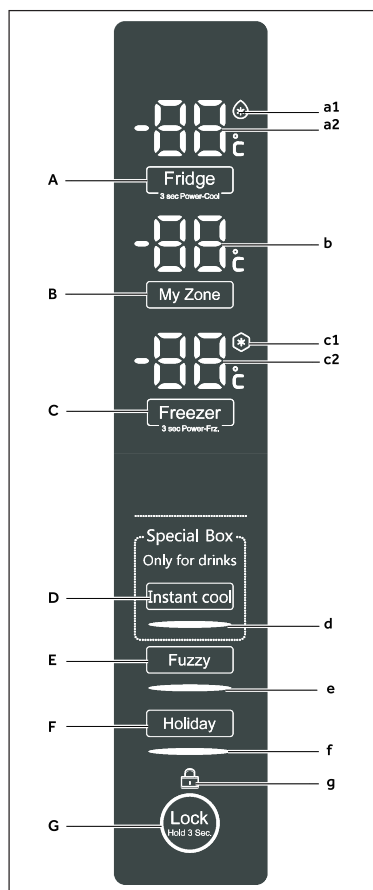
**Butoane:**

- A Selector frigider
- B Selector My Zone
- C Selector congelator
- D Selector special cutie/răcire instantanee
- E Selector mod Fuzzy
- F Selector mod Holiday (vacanță)
- G Selector blocare panou
- H Selector funcție Fridge off (Frigider oprit)

Model C3FE744CMJ și C3FE744CWJ

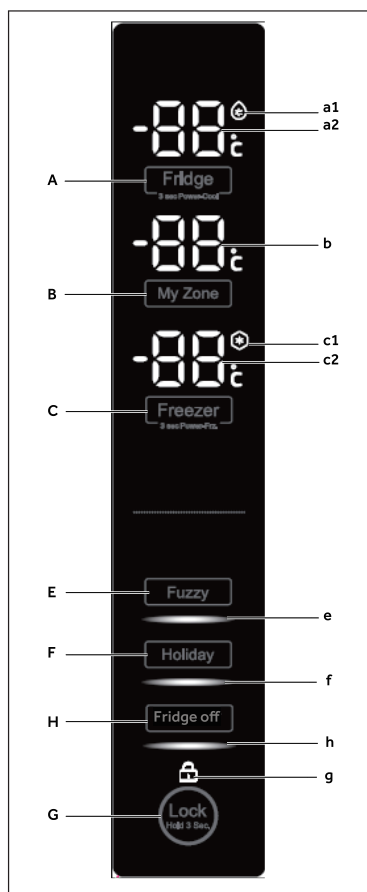
**Indicatoare:**

- a1 Funcția Super cool
- a2 Temperatură frigider
- b Temperatură My Zone
- c1 Funcția Super freeze
- c2 Temperatură congelator
- d Funcția Instant cool
- e Modul Fuzzy
- f Modul Holiday (Vacanță)
- g Blocarea panoului
- h Funcția Fridge off (Frigider oprit)

Taste senzoriale

Butoanele de pe panoul de comandă sunt taste senzoriale, care răspund la atingerea ușoară cu degetul.

Pornirea/oprirea echipamentului

Echipamentul este în funcțiune imediat după conectarea la rețeaua electrică.

Atunci când echipamentul este pornit pentru prima oară, indicatorul „c2” se aprinde pe ecran până când temperatura ajunge la -5°C sau după 1 oră de funcționare. Temperaturile afișate în “a2”, “b” și “c2” vor arăta temperaturile curente din compartiment.



Aviz

- ▶ Echipamentul este presetat la temperatura recomandată de 5°C (frigider) și - 18°C (congelator). În condiții ambientale normale, nu este nevoie să setați o temperatură.
- ▶ Atunci când echipamentul este pornit după deconectarea de la rețeaua electrică, e posibil să dureze până la 12 ore pentru ca temperaturile corecte for să fie atinse.

Goliți echipamentul înainte de a-l opri. Pentru a opri echipamentul, scoateți cablul de alimentare din priză.

Modul Standby

Ecranul se oprește automat la 30 de secunde de la apăsarea unei taste. Ecranul va fi blocat automat. Se aprinde automat atunci când apăsați orice tastă sau deschideți ușa (Alarma nu aprinde ecranul).

Selectați modul de lucru

E posibil să fie nevoie să selectați unul din următoarele moduri de a configura echipamentul:

1) Modul Fuzzy

În modul fuzzy, echipamentul poate ajusta automat temperatura în funcție de temperatura ambientală și de schimbarea de temperatură în echipament. Dacă nu aveți cerințe speciale, vă recomandăm să folosiți modul fuzzy (consultați MODUL FUZZY).

2) Modul de ajustare manuală:

Dacă doriți să ajustați manual temperatura aparatului pentru a stoca un anumit aliment, puteți seta temperatura cu ajutorul butonului de ajustare a temperaturii (consultați AJUSTAREA TEMPERATURII).

Blocare/deblocare panou

- ▶ Atingeți butonul "G" timp de 3 secunde pentru a bloca toate elementele panoului de la activare. Indicatorul corespunzător "g" este acum afișat.
- ▶ Pentru deblocare, apăsați din nou butonul.



Aviz

Panoul de comandă este blocat automat de la activare dacă niciun buton nu este apăsat timp de 30 de secunde. Pentru orice setări, panoul de comandă trebuie deblocat.

Alarmă deschidere ușă/sertar

Atunci când ușa frigiderului sau a congelatorului este deschisă mai mult de 3 minute, alarma de ușă deschisă/sertar deschis va suna. Alarma poate fi oprită fie prin închiderea ușii/sertarului, fie prin atingerea panoului de comandă. Dacă e lăsată deschisă ușa sau sertarul timp de peste 7 minute, lumina din interiorul frigiderului/de sub ușa frigiderului și iluminarea panoului de comandă se vor opri automat.

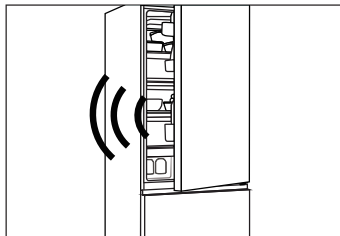

Ajustați temperatura

Temperaturile interioare sunt influențate de următorii factori:

- ▶ Temperatura ambientală
- ▶ Frecvența deschiderii ușii
- ▶ Cantitatea de alimente stocate
- ▶ Instalarea echipamentului

Ajustați temperatura pentru frigider

1. Deblocați panoul dacă este blocat.
2. Apăsați butonul „A” (Frigider) pentru a selecta compartimentul frigiderului. Indicatorul „a2” clipește.
3. Apăsați butonul „A” pentru a seta temperatura frigiderului. Temperatura crește în pași de câte 1°C de la un minim de 2°C la un maxim de 8°C, trecând din nou la 2°C când continuați apăsarea. Temperatura optimă în frigider este de 5 ° C. Temperaturile mai reci înseamnă un consum inutil de energie.
4. Apăsați orice tastă cu excepția „A” pentru a confirma, sau setarea va fi confirmată automat după 5 secunde. Indicatorul „a2” nu mai clipește

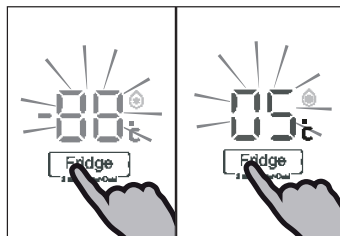

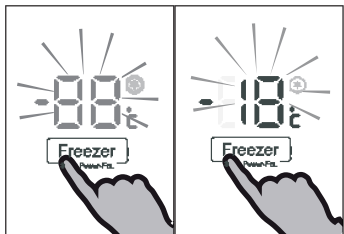

Ajustați temperatura pentru congelator

1. Deblocați panoul dacă este blocat.
2. Apăsați butonul "C" (Congelator) pentru a selecta compartimentul congelatorului. Indicatorul "c2" clipește.
3. Apăsați butonul "C" (Congelator) pentru a seta temperatura congelatorului.

Temperatura crește în pași de câte 1°C de la un minim de -16°C la un maxim de -24°C, trecând din nou la -16°C când continuați apăsarea.

Temperatura optimă din congelator este de -18°C.

Temperaturile mai reci înseamnă un consum inutil de energie.

4. Apăsați orice tastă cu excepția "C" (Congelator) pentru confirmare, sau setarea este confirmată automat după 5 secunde. Indicatorul "c2" nu mai clipește.

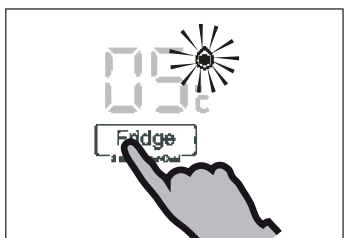

Funcția Super cool

Comutați pe funcția Super cool dacă o cantitate mai mare de alimente trebuie stocată (de exemplu după achiziție). Funcția Super cool accelerează răcirea alimentelor proaspete și protejează alimentele stocate de încălzire nedorită. Setarea din fabrică a temperaturii este de + 2 °C.

1. Deblocați panoul dacă este blocat.
2. Apăsați butonul „A” (Frigider) timp de 3 secunde. Indicatorul „a1” se aprinde și funcția este activată.
3. Aceeași operațiune poate păși funcția Super cool.



Aviz

Această funcție va fi dezactivată automat după 3 ore.



Funcția Super freeze

Alimentele proaspete trebuie înghețate cât mai repede. Acestea își păstrează cel mai bine valoarea nutrițională, aspectul și gustul. Funcția Super freeze accelerează congelarea alimentelor proaspete și le protejează pe cele deja stocate de încălzirea nedorită. Dacă doriți să congelați o cantitate mare de alimente, este recomandat să setați funcția Super-freeze cu 24 de ore înainte de folosirea compartimentului de congelare.

1. Deblocați panoul dacă este blocat.
2. Apăsați butonul „C” (Congelare) timp de 3 secunde. Indicatorul „c1” se aprinde și funcția este activată.
3. Prin aceeași operațiune se poate ieși din funcția super freeze.



Aviz

Funcția Super-freeze se va dezactiva automat după 56 de ore. Echipamentul este acționat la o temperatură setată anterior.

Cutie My Zone

Compartimentul frigiderului este echipat cu cutie My Zone. În conformitate cu cererile de stocare ale alimentelor, poate fi selectată cea mai adecvată temperatură pentru a obține valoarea nutrițională optimă a alimentelor. Temperatura de stocare poate fi ajustată -3°C și 5°C .

- ▶ $+2^{\circ}\text{C}$ \sim -5°C este o temperatură adecvată pentru stocarea legumelor și fructelor,
- ▶ -2°C \sim 2°C este o temperatură adecvată pentru stocarea de pește, carne și mâncare gătită în 1-2 zile
- ▶ La -3°C se pot decongela alimente, după decongelare, alimentele vor fi parțial congelate, convenabil pentru tăiere și gătire

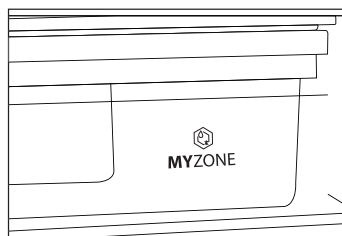

Aviz

- ▶ Din cauza conținutului diferit de apă din carne, unele cărnuri cu mai multă umezeală vor fi congelate la temperaturi mai mici de 0°C . Deci carnea "tăiată imediat" ar trebui stocată în cutia My Zone, cu temperaturi de min. 0°C .
- ▶ Fructele sensibile la frig precum ananasul, avocado, bananele, grepurile și legumele precum cartofii, vinetele, fasolea, castraveții, dovleceii, roșiile și brânza nu trebuie stocate în cutia My Zone.

Ajustați temperatura pentru cutia My Zone

1. Deblocați panoul dacă este blocat.
2. Apăsăți butonul "B" (My Zone) pentru a selecta cutia My Zone. Indicatorul "b" clipește.
3. Apăsăți butonul "B" (My Zone) din nou pentru a seta temperatura cutiei My Zone. Temperatura crește în secvențe de câte 1°C de la un minimum de -3°C a un maximum de 5°C , trecând din nou la -3°C atunci când se apasă mai departe.
4. Apăsăți orice tastă cu excepția lui "B" (My Zone) pentru confirmare sau setarea este confirmată automat după 5 secunde. Indicatorul "b" nu mai clipește.

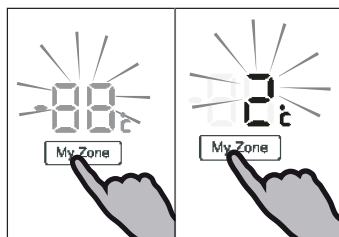

Aviz

Numărul setării temperaturii de stocare My zone nu poate fi mai mare decât numărul setării temperaturii frigiderului.



Funcția Instant cool (Cutie specială) (Doar mod. A3FE742CMJ și B3FE742CMJ/W A3FE742CGBJ)

În funcția instant cool, puteți răci rapid băuturi, care sunt stocate în cutia specială, de la temperatura camerei la o temperatură răcoroasă în 30 de minute. Funcția se va dezactiva după 30 de minute, după ce temperatura compartimentului e setată între 0 °C și 5 °C, sugerată pentru stocarea băuturilor. Temperatura cutiei speciale va fi influențată prin setarea temperaturii frigiderului.

- ▶ Deblocați panoul dacă este blocat.
- ▶ Apăsăți butonul "D" (Instant cool) pentru a selecta Special Box (Cutia Specială). Indicatorul "d" se aprinde și funcția este activată.
- ▶ Aceeași operațiune poate dezactiva funcția instant cool (răcire instantanee) manual.

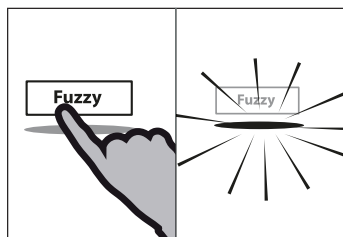

Modul Fuzzy

În modul Fuzzy, echipamentul poate ajusta automat temperatura în funcție de temperatura ambientală și de schimbarea de temperatură în echipament. Această funcție este în totalitate automată.

- ▶ Deblocați panoul dacă este blocat.
- ▶ Apăsăți butonul "E" (Fuzzy).
- ▶ Indicatorul "e" se aprinde și funcția este activată.
- ▶ Funcția poate fi dezactivată apăsând butonul "E" (Fuzzy) din nou sau efectuând orice altă setare.

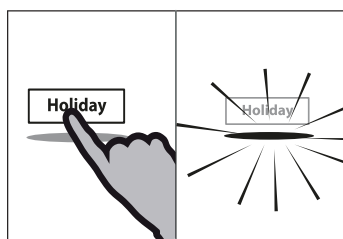

Funcția Holiday (vacanță)

Această funcție setează temperatura frigiderului permanent la 17°C.

Aceasta permite păstrarea ușii frigiderului gol închise fără a cauza mirosuri sau mucegai - în timpul unei absențe prelungite (ex. în timpul vacanței). Compartimentul congelatorului poate fi setat după dorință.

- ▶ Deblocați panoul dacă este blocat.
- ▶ Apăsăți butonul F (Vacanță).
- ▶ Indicatorul f se aprinde și funcția este activată.
- ▶ Funcția poate fi dezactivată apăsând butonul F (Vacanță) din nou setând temperatura frigiderului sau efectuând orice altă setare.



AVERTISMENT!

În timpul funcției de vacanță, nu trebuie stocate alimente în compartimentul frigiderului. Temperatura de + 17 °C este prea ridicată pentru stocarea alimentelor.

Funcția Fridge off (frigider oprit) (Numai modelul C3FE744CMJ și C3FE744CW)

Această funcție oprește frigiderul. Aceasta nu are niciun efect asupra congelatorului.

1. Deblocați panoul dacă este blocat.
2. Apăsăți butonul "H" (Fridge off) pentru a selecta funcția Frigider oprit. Indicatorul "h" se aprinde și funcția este activată.
3. Aceeași operațiune poate dezactiva funcția Fridge off (Frigider oprit) manual.

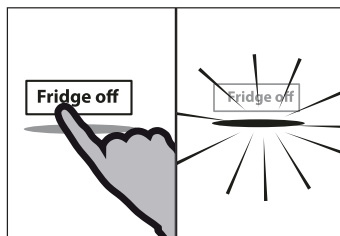

AVERTISMENT!

- ▶ Goliți echipamentul înainte de a-l opri.
- ▶ Țineți ușa compartimentului de congelare deschisă atunci când funcția Fridge off este activată, pentru a evita mirosurile neplăcute sau mușegaiul.

Dozator de apă (Doar modele cu dozator de apă)

Cu dozatorul de apă, apa potabilă rece poate fi accesată.

Rezervorul de apă trebuie curățat înainte de prima folosire (vezi ÎNGRIJIRE ȘI CURĂȚARE).

Umplerea rezervorului de apă



AVERTISMENT!

A se utiliza numai apă potabilă.

1. Asigurați-vă că rezervorul de apă este bine introdus (vezi ECHIPAMENT)
2. Rotiți și ridicați capacul rotund (A) și umpleți rezervorul de apă cu apă potabilă proaspătă.
3. Umpleți cu apă până la semn (1,8 l); deoarece s-ar putea revărsa atunci când ușa se deschide și se închide.
4. Închideți capacul rotund până când se blochează printr-un clic.

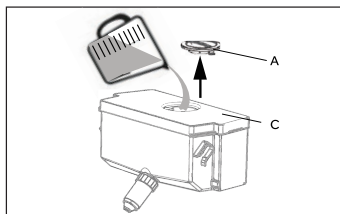

Aviz

- ▶ Înainte de reumplere, aruncați apa reziduală și curățați rezervorul de apă.
- ▶ Atunci când nu aveți nevoie de apă mai multă vreme, goliți rezervorul de apă și introduceți rezervorul curățat.
- ▶ Capacul (C) de pe rezervorul de apă este folosit adițional pentru a economisi energie. Dacă nu doriți să luați apă din dozatorul cu apă pentru o perioadă lungă de timp, instalați capacul, pentru a avea o izolație mai bună și a economisi energie.

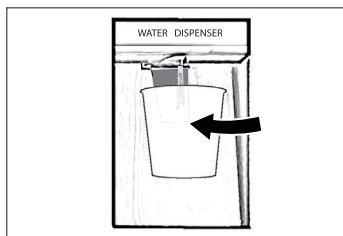

Scoaterea apei din dozator

1. Puneți un pahar sub robinetul de apă.
2. Apăsăți încet pe brațul dozatorului de apă cu paharul.
Asigurați-vă că paharul este aliniat cu dozatorul pentru a împiedica vărsarea apei.



Sfaturi pentru de economisirea energiei

- ▶ Asigurați-vă că echipamentul este ventilat (consultați secțiunea INSTALARE).
- ▶ Nu instalați echipamentul în lumina directă a soarelui sau lângă surse de căldură (ex. sobe, radiatoare).
- ▶ Evitați temperaturile inutl de joase în interiorul echipamentului. Consumul de energie crește cu cât temperatura este mai joasă în echipament.
- ▶ Funcții precum SUPER COOL sau SUPER FREEZE consumă mai multă energie.
- ▶ Permiteți alimentelor calde să se răcească înainte de a le pune în echipament.
- ▶ Deschideți ușa echipamentului cât mai puțin și cât mai scurt timp cu putință.
- ▶ Nu umpleți prea mult echipamentul pentru a evita obstrucționarea fluxului de aer.
- ▶ Nu trebuie să rămână aer în ambalajul alimentelor.
- ▶ Mențineți chederele ușilor curate pentru ca ușa să se închidă mereu corect.
- ▶ Decongeleți alimentele congelate în compartimentul de stocare al frigiderului.

Sfaturi pentru stocarea alimentelor proaspete

Stocarea în compartimentul frigiderului

- ▶ Țineți temperatura frigiderului sub 5°C.
- ▶ Alimentele fierbinți trebuie răcite la temperatura camerei înainte de a fi stocate în echipament.
- ▶ Alimentele stocate în frigider trebuie spălate și uscate înainte de stocare
- ▶ Alimentele de stocat trebuie sigilate în mod adecvat pentru a evita mirosurile sau alterarea gustului.
- ▶ Nu stocați cantități excesive de alimente. Lăsați spațiu între alimente pentru a permite aerului rece să treacă prin jurul lor, pentru o răcire mai bună și mai omogenă.
- ▶ Alimentele mâncate zilnic trebuie stocate în partea din față a poliței.
- ▶ Lăsați un spațiu între alimente și pereții interiori, permițând circulația aerului. În special nu stocați alimente lipite de perețele din spate: alimentele pot îngheța dacă sunt lipite de acesta. Evitați contactul direct al alimentelor (mai ales al celor uleioase sau acide) cu învelișul interior, deoarece uleiul sau acidul pot eroda acest înveliș. Curățați petele de ulei sau acid atunci când le depistați.
- ▶ Decongelați alimentele congelate în compartimentul de stocare al frigiderului. Astfel, puteți folosi alimentele congelate pentru a scădea temperatura în compartiment și a economisi energie.
- ▶ Procesul de îmbătrânire al legumelor și fructelor precum dovlecei, pepeni, papaya, banane, ananas, etc. poate fi accelerat în frigider. Astfel, nu este recomandat să le stocați în frigider. Cu toate acestea, coacerea a fructelor foarte verzi poate fi ajutată pentru o anumită perioadă. Ceapa, usturoiul, ghimbirul și alte rădăcinoase trebuie stocate la temperatura camerei.
- ▶ Mirosurile neplăcute din interiorul frigiderului sunt un semn că ceva s-a vărsat și e necesară curățarea. Vezi ÎNGRIJIREA ȘI CURĂȚAREA.
- ▶ Alimente diferite trebuie amplasate în zone diferite în funcție de proprietățile lor:

Aliment	Loc
Unt, brânză	Suport ușă superioară
Ouă	Suport ușă
Fructe, legume, salată	Cutia de fructe și legume sau cutia My Zone (2°C ~ 5°C)
Carne, cârnați, brânză, lapte	Zona inferioară (polița/ locul cel mai de jos deasupra cutiei de fructe și legume)
Produse lactate, conserve, borcane	Zona superioară sau suportul de pe ușă
Băuturi, sticle, tuburi	Suport ușă
Carne proaspătă, pește proaspăt, cârnați, mâncare gătită	Cutia My Zone (-2°C ~ 2°C)
Băuturi	Cutia specială cu funcția instant cool (Numai modelele A3FE742CMJ și B3FE742CMJ/W A3FE742CGBJ)

Stocarea în compartimentul congelatorului

- ▶ Țineți temperatura congelatorului la -18°C.
- ▶ Cu 24 de ore înainte de congelare, activați funcția Super-freeze; -pentru cantități mici de mâncare 4-6 ore sunt suficiente.
- ▶ Mâncarea fierbinte trebuie răcită la temperatura camerei înainte de stocarea în compartimentul congelatorului.
- ▶ Alimentele tăiate în porții mici se vor congela mai repede și vor fi mai ușor de decongelat și de gătit. Greutatea recomandată pentru fiecare porție este mai mică de 2,5 kg
- ▶ Este mai bine să împachetați alimentele înainte de a le pune în congelator. Exteriorul ambalajelor trebuie să fie uscat pentru a evita lipirea pachetelor. Materialele de ambalare trebuie să nu fie inodore, etanșe, neotrăvitoare și netoxice.
- ▶ Pentru a evita expirarea perioadelor de stocare, nu uitați data de congelare, limita de timp și numele alimentului de pe ambalaj în funcție de perioadele de stocare ale diferitelor alimente.
- ▶ **AVERTISMENT!:** Acidul substanțele alcaline și sărurile etc. pot eroda suprafața interioară a congelatorului. Nu plasați alimentele care au aceste substanțe (ex. pește de mare) direct pe suprafața internă. Apa de mare din congelator trebuie să fie curățată imediat.
- ▶ Nu depășiți timpii de stocare a alimentelor recomandați de producători. Scoateți doar cantitatea necesară de mâncare din congelator.
- ▶ Consumați alimentele decongelate rapid. Alimentele decongelate nu pot fi recongelate decât dacă sunt gătite în prealabil. Altfel, e posibil să nu fie potabile.
- ▶ Nu încărcăți cantități excesive de mâncare proaspătă în compartimentul congelatorului. Consultați capacitatea de congelare a congelatorului – Consultați DATE TEHNICE sau datele de pe plăcuța indicatoare.
- ▶ Alimentele pot fi stocate în congelator la o temperatură de cel puțin -18°C de la 2 la 12 luni, în funcție de proprietățile lor (ex. carne: 3-12 luni, legume: 6-12 luni)
- ▶ Atunci când congelați alimente proaspete, evitați contactul acestora cu alimentele deja congelate. Risc de decongelare!
- ▶ Decongelați mâncarea congelată în frigider. Astfel, puteți folosi alimentele congelate pentru a scădea temperatura în compartiment și a economisi energie.

Atunci când stocați alimente congelate comercial, urmați aceste îndrumări:

- ▶ Urmăriți întotdeauna îndrumările producătorului pentru perioada de timp pentru care puteți stoca alimentele. Respectați aceste îndrumări!
- ▶ Încercați să faceți ca perioada de timp dintre achiziție și stocare să fie cât mai scurtă pentru a păstra calitatea mâncării.
- ▶ Cumpărați alimente congelate, care au fost stocate la o temperatură de -18 °C sau mai mică.
- ▶ Evitați cumpărarea de alimente care au gheață pe ambalaj – Acest lucru indică faptul că produsele ar fi putut fi decongelate parțial și recongelate la un moment dat – creșterile de temperatură afectează calitatea mâncării.

Multi-air-flow (fluxuri de aer multiple)

Frigiderul este echipat cu un sistem multi-air-flow (fluxuri de aer multiple), prin care fluxurile de aer rece se află la nivelul fiecărei polițe. Astfel, se păstrează o temperatură uniformă, pentru a vă asigura că mâncarea se păstrează proaspătă pentru mai mult timp.

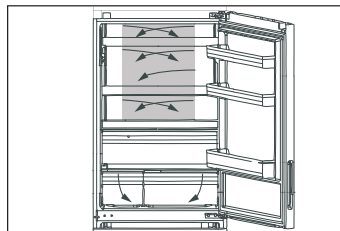

Polițe ajustabile

Înălțimea polițelor poate fi ajustată pentru a corespunde nevoilor dvs. de stocare.

1. Pentru a muta o poliță, îndepărtați-o mai întâi ridicând marginea posterioară (1) și trăgând-o în afară (2).
2. Pentru a o remonta, puneți-o pe canelurile de ambele părți și împingeți-o până la capăt, până când capătul poliței este fixat în interior în laterale.

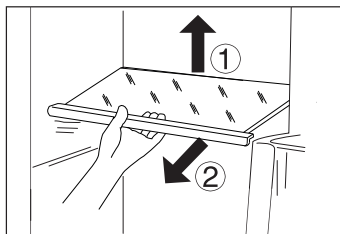

Aviz:

Asigurați-vă că toate capetele poliței sunt la nivel.

Cutia My-Zone

Pentru a folosi setarea cutiei My Zone, verificați secțiunea UTILIZAREA (cutia My- Zone)

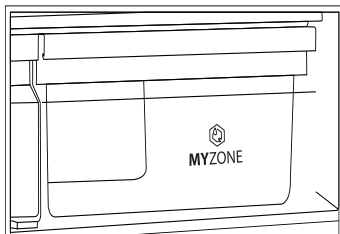

Cutia de fructe și legume cu control automat al umidității

Fruitele și legumele vor rămâne proaspete pentru perioade mai lungi de timp dacă sunt stocate în acest compartiment cu control automat al umidității.

Capacul cutiei pentru fructe și legume este dotat cu o membrană ecologică din plante cu funcție respiratorie.

Dacă umiditatea crește din cauza respirației legumelor proaspete, structura membranei se deschide și permite umidității în exces să iasă în aerul de afară. Dacă fructele/legumele pierd prea multă apă, membrana previne evaporarea apei. Astfel, umiditatea din cutia pentru legume și fructe poate fi menținută la umiditatea optimă de 90%.

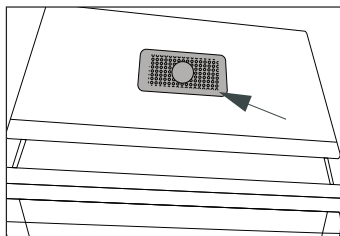

Aviz:

Nu acoperiți membrana plantei!

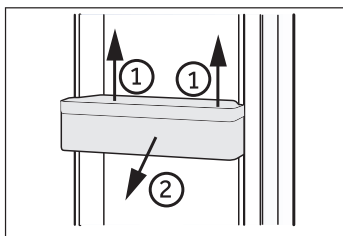

Suporturi ușă detașabile

Suporturile pentru ușă pot fi îndepărtate pentru curățare:

Puneți mâinile pe fiecare parte a suportului, ridicați-l în sus (1) și trageți-l afară (2).

Pentru a introduce suportul pentru ușă, pașii de mai sus sunt efectuați în ordine inversă.

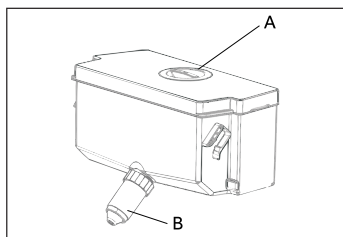

Rezervor apă detașabil (Doar modele cu dozator de apă)

Rezervorul de apă poate fi îndepărtat și reinstalat pentru curățare la fel ca suporturile de pe ușă.

Introduceți rezervorul de apă (Doar modele cu dozator de apă)

Puneți rezervorul în poziția în care robinetul de apă (B) intră prin deschiderea ușii. Asigurați-vă că rezervorul de apă este blocat.



Aviz:

- ▶ Dacă rezervorul de apă nu este introdus corect, apa poate scurge din conexiune.
- ▶ Nu folosiți forță excesivă atunci când îndepărtați sau reinstalați rezervorul de apă, pentru a evita avarierea rezervorului.

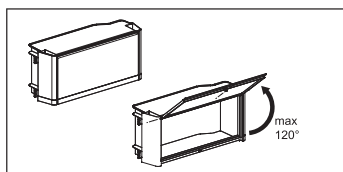

Cutie etanșă (Doar mod. B3FE742CMJW)

Este folosit pentru depozitarea separată a medicamentelor sau cosmeticilor.

Cutie etanșă nu trebuie deschisă cu mai mult de 120°, deoarece asta ar putea avaria cutia etanșă



AVERTISMENT!

Nu depozitați lucruri care trebuie depozitate la o temperatură precisă, precum medicamente sau articole de terapie prin mâncare, pentru ca acestea să nu se deterioreze

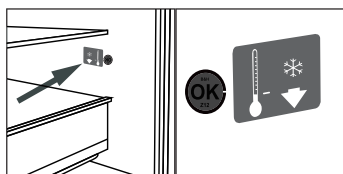

OPȚIONAL: Indicator temperatură-OK

Indicatorul de temperatură-OK poate fi folosit pentru a determina temperaturile mai mici de +4°C. Reduceți gradual temperatura dacă semnul nu indică "OK".



Aviz:

Atunci când echipamentul este pornit, e posibil să dureze până la 12 ore pentru atingerea temperaturilor corecte.

Sertarul 3D-congelator (Doar mod. A3FE742CMJ și B3FE742CMJ/W A3FE742CGBJ)

Sertarele congelatorului pot fi extinse drept și complet. Sunt montate pe glisiere telescopice, pentru ca să puteți stoca și îndepărta alimentul congelat în mod confortabil. Din cauza mecanismului automat de închidere a ușii, manevrarea este ușoară și economisiți energie.

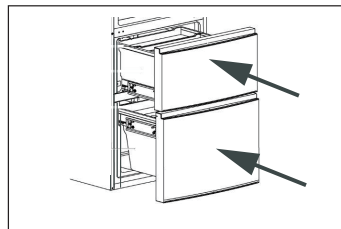

AVERTISMENT!

Nu supraîncărcați sertarele: Sarcina max. pentru fiecare sertar: 35 kg!.

Sertar congelator detașabil (Doar mod. A3FE742CMJ și B3FE742CMJ/W A3FE742CGBJ)

Articolele mari de ex. mâncarea congelată pot fi stocate după îndepărtarea sertarelor interne și a tăvilor. Pentru congelarea optimizată a cantității maxime, puneți alimente pe polița de sticlă între compartimentele de congelare (observați săgeata). Pentru a îndepărta polițele, trageți până la oprire, ridicați și îndepărtați. Alimentele nu trebuie să depășească marginea frontală a poliței.

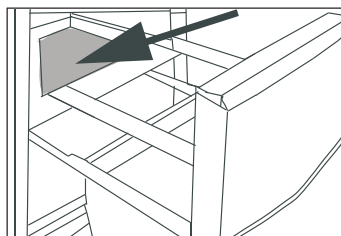

Compartimentul de precongelare (Doar mod. A3FE742CMJ și B3FE742CMJ/W A3FE742CGBJ)

Fiecare sertar de congelator este echipat cu un compartiment de precongelare. Alimentele proaspete congelate pot fi separate de cele deja congelate, pentru ca procesul lin de congelare să aibă loc și mâncarea congelată să nu se decongeleze. După rearanjarea alimentelor congelate, aceste compartimente pot fi folosite pentru stocare simplă a obiectelor mici, precum verdeța, înghețata sau pentru tava pentru cuburi de gheață

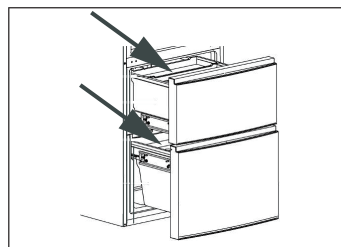

Tavă pentru cuburi de gheață

1. Umpleți tava pentru cuburi de gheață cu apă trei pătrimi (3/4), închideți-o cu capacul și puneți-o în compartimentul de precongelare.
2. Răsuciți tava de cuburi de gheață ușor sau țineți-o sub jetul de apă pentru a desprinde cuburile de gheață.

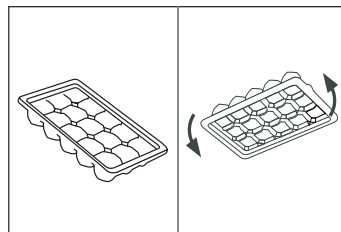



AVERTISMENT!

Deconectați aparatul de la rețeaua electrică înainte de curățare.

Curățarea

Curățați echipamentul doar atunci când înăuntru nu există alimente sau sunt foarte puține.

Echipamentul trebuie curățat o dată pe lună pentru o întreținere bună și pentru a evita acumularea mirosurilor neplăcute.



AVERTISMENT!

- ▶ Nu curățați echipamentul cu perii dure, perii de sârmă, detergent pudră, benzină, acetat de amidă, acetonă și soluții organice similare, acid sau soluții alcaline. Curățați cu un detergent special pentru frigider pentru a evita avarierea.
- ▶ Nu folosiți spray și nu clătiți echipamentul în timpul curățării.
- ▶ Nu folosiți spray cu apă sau jet pentru a curăța echipamentul.
- ▶ Nu curățați polițele de sticlă rece cu apă fierbinte. Schimbarea bruscă de temperatură poate provoca spargerea sticlei.
- ▶ Nu atingeți interiorul suprafeței compartimentului de stocare al congelatorului, mai ales cu mâinile ude, deoarece mâinile vă pot îngheța pe suprafață.
- ▶ În caz de încălzire, verificați starea alimentelor înghețate.

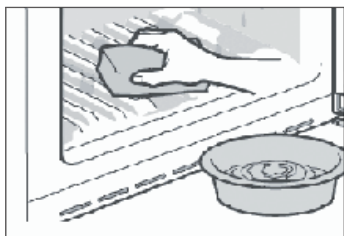

- ▶ Păstrați mereu garnitura ușii curată.
- ▶ Curățați interiorul carcasei cu un burete înmuiat în apă caldă și detergent neutru.
- ▶ Clătiți și ștergeți cu o cârpă moale.
- ▶ Nu curățați nicio parte a echipamentului în mașina de spălat vase.
- ▶ Așteptați cel puțin 5 minute înainte de a reporni echipamentul, deoarece pornirile frecvente pot cauza avaria compresorului.

Curățarea rezervorului de apă (Doar modele cu dozator de apă)

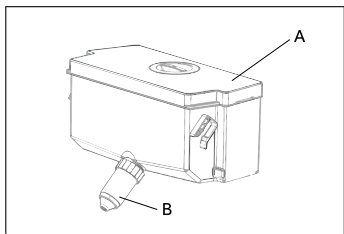

1. Scoateți rezervorul de apă din aparat.
2. Îndepărtați capacul (A).
3. Deșurubați robinetul dozatorului (B)
4. Curățați rezervorul și robinetul dozatorului cu apă caldă și detergent lichid pentru vase. Asigurați-vă că tot săpunul a fost clătit.
5. Montați robinetul dozatorului, închideți capacul și puneți înapoi rezervorul în aparat.

Decongelarea

Dezghețarea compartimentului frigiderului și al congelatorului se fac automat; nu este nevoie de nicio operațiune manuală.

Înlocuirea becurilor LED



AVERTISMENT!

Nu înlocuiți dumneavoastră lampa LED, aceasta trebuie înlocuită numai de către producător sau de agentul de service autorizat.

Becul are ca sursă de iluminare LED, având un consum redus de energie și o durată lungă de viață. Dacă apare vreo anomalitate, contactați serviciul clienți. Consultați **SERVICIUL CLIENȚI**.

Parametrii lămpii:

Model	Compartiment frigider		Compartiment congelator	
	Tensiune	Alimentare max	Tensiune	Alimentare max
A3FE742CMJ A3FE742CGBJ B3FE742CMJ B3FE742CMJW	12 V	10 W	12V	2 W
C3FE744CMJ C3FE744CWJ	12V	2 W	-	-

Garnituri auxiliare detașabile ușă (Doar mod. A3FE742CMJ și B3FE742CMJ/W A3FE742CGBJ)

Există șase garnituri auxiliare detașabile ale ușii la sertarele superior și inferior ale congelatorului.

1. Localizați cele cinci garnituri indicate în partea de sus și de jos a sertarului congelatorului.
2. Asigurați-vă că porțiunile îndoite ale garniturilor sunt îndreptate în interior la montare.
3. Localizați garnitura inferioară a sertarului superior așa cum este indicat.
4. Asigurați-vă că porțiunea îndoită a acestei garnituri este îndreptată în jos la montare.

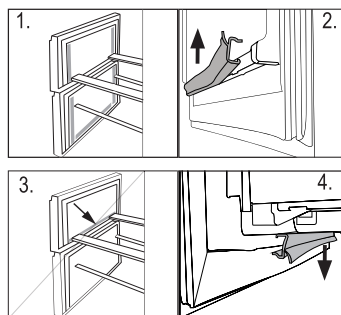

Primiți aceste garnituri, precum și garniturile ușii / sertarului rotativ(e) prin intermediul serviciului de relații cu clienții (consultați certificatul de garanție).

Nefolosirea o perioadă îndelungată

Dacă echipamentul nu este folosit o perioadă lungă de vreme și nu veți folosi funcția Holiday (vacanță) pentru frigider:

- ▶ Scoateți alimentele.
- ▶ Goliți și curățați rezervorul de apă (doar modelele cu dozator de apă).
- ▶ Scoateți cablul de alimentare din priză.
- ▶ Curățați echipamentul așa cum este descris mai sus.
- ▶ Țineți ușa și sertarele congelatorului deschise pentru a împiedica crearea de mirosuri neplăcute înăuntru.



Aviz

Oprii echipamentul doar dacă este strict necesar.

Mutarea echipamentului

1. Îndepărtați alimentele și scoateți aparatul din priză.
2. Asigurați polițele și alte piese detașabile din frigider și congelator cu bandă adezivă.
3. Nu înclinați frigiderul mai mult de 45° pentru a evita avarierea sistemului de refrigerare.



AVERTISMENT!

- ▶ Nu ridicați echipamentul de mână.
- ▶ Nu plasați niciodată echipamentul orizontal pe sol.

Multe probleme care apar pot fi rezolvate de dvs. fără vreo expertiză specifică. În cazul vreunei probleme, vă rugăm toate posibilitățile și urmați instrucțiunile de mai jos înainte să contactați un serviciu post-vânzare. Consultați **SERVICIUL CLIENȚI**.



AVERTISMENT!

- ▶ Înainte de întreținere, dezactivați echipamentul și deconectați-l de la rețeaua de energie.
- ▶ Echipamentul electric trebuie să fie întreținut doar de electricieni calificați, deoarece reparațiile inadecvate pot cauza pagube considerabile.
- ▶ O alimentare avariata trebuie înlocuită doar de producător, de agentul său de service sau de alte persoane calificate pentru a evita un pericol.

Problema	Cauză posibilă	Soluție posibilă
Compresorul nu funcționează.	<ul style="list-style-type: none"> • Ștecărul cablului de alimentare nu este conectat la priză. • Echipamentul este în ciclul de dezghețare 	<ul style="list-style-type: none"> • Conectați ștecărul la rețeaua electrică. • Acest lucru este normal pentru un frigider cu dezghețare automată.
Echipamentul stă în funcțiune frecvent sau pentru perioade foarte lungi.	<ul style="list-style-type: none"> • Temperatura din interior sau din exterior este prea mare. • Echipamentul a fost oprit o perioadă lungă de timp. • O ușă sau un sertar al echipamentului nu este bine închis(ă). • O ușă sau un sertar al echipamentului a fost deschis(ă) prea frecvent sau prea mult timp. • Setarea temperaturii pentru compartimentul congelatorului este prea scăzută. • Garnitura ușii sau a sertarului este murdară, uzată, crăpată sau incompatibilă. • Circulația necesară a aerului nu este garantată. 	<ul style="list-style-type: none"> • În acest caz, este normal ca echipamentul să meargă mai mult. • În mod normal, durează 8 - 12 ore pentru ca echipamentul să se răcească complet. • Închideți ușa sau sertarul și asigurați-vă că echipamentul se află pe o suprafață plană și nu există niciun aliment și niciun container care să obstrucționeze ușa. • Deschideți mai rar ușile sau sertarele. • Setati temperatura mai sus până când se obține o temperatură satisfăcătoare a frigiderului. Durează 24 de ore pentru ca temperatura frigiderului să devină stabilă. • Curățați garnitura ușii și a sertarului sau înlocuiți-o apelând la serviciul de relații cu clienții. • Asigurați o ventilație adecvată.
Interiorul frigiderului este murdar și/sau miroase urât.	<ul style="list-style-type: none"> • Interiorul frigiderului trebuie curățat. • Mâncarea cu un miros puternic este stocată în frigider. 	<ul style="list-style-type: none"> • Curățați interiorul frigiderului. • Împachetați bine mâncarea.

Problema	Cauză posibilă	Soluție posibilă
Nu este suficient de rece în interiorul echipamentului.	<ul style="list-style-type: none"> • Temperatura este setată prea sus. • Au fost stocate alimente prea calde. • Au fost stocate prea multe alimente odată. • Alimentele sunt prea aproape unele de altele. • O ușă sau un sertar al echipamentului nu este bine închis(ă). • O ușă sau un sertar al echipamentului a fost deschis(ă) prea frecvent sau prea mult timp. 	<ul style="list-style-type: none"> • Resetați temperatura. • Răciți mereu alimentele înainte de stocare. • Stocați în totdeauna cantități mici de mâncare. • Lăsați un spațiu între mai multe alimente, permițând trecerea aerului. • Închideți ușa sau sertarul. • Deschideți mai rar ușile sau sertarele.
Este prea frig în interiorul aplicației.	<ul style="list-style-type: none"> • Temperatura e setată prea jos. • Funcțiile Super freeze/Super cool sunt activate sau funcționează de prea mult timp. 	<ul style="list-style-type: none"> • Resetați temperatura. • Opriiți funcțiile Super freeze sau Super cool
Formarea umezelii în interiorul compartimentului frigiderului.	<ul style="list-style-type: none"> • Climatul este prea cald și umed. • O ușă sau un sertar al echipamentului nu este bine închis(ă). • O ușă sau un sertar al echipamentului a fost deschis(ă) prea frecvent sau prea mult timp. • Containerele cu alimente sau lichide sunt lăsate deschise. 	<ul style="list-style-type: none"> • Creșteți temperatura. • Închideți ușa sau sertarul. • Deschideți mai rar ușile sau sertarele. • Lăsați alimentele fierbinți să ajungă la temperatura camerei și acoperiți alimentele și lichidele.
Umezeala se acumulează pe suprafața exterioară a frigiderului, între uși sau între ușă și sertar.	<ul style="list-style-type: none"> • Climatul este prea cald și umed. • Ușa sau sertarul nu este închis(ă) bine. Aerul rece din echipament și aerul cald din afară formează condens. 	<ul style="list-style-type: none"> • Este un fapt normal într-un climat umed și se va schimba atunci când umiditatea scade. • Asigurați-vă că ușa sau sertarul este bine închis(ă).
Gheață solidă și fulgi de gheață în compartimentul congelatorului.	<ul style="list-style-type: none"> • Alimentele nu au fost împachetate în mod adecvat. • O ușă sau un sertar al echipamentului nu este bine închis(ă). • O ușă sau un sertar al echipamentului a fost deschis(ă) prea frecvent sau prea mult timp. • Garnitura ușii sau a sertarului este murdară, uzată, crăpată sau incompatibilă. • Ceva din afară împiedică închiderea corectă a ușii/sertarului. 	<ul style="list-style-type: none"> • Ambalați întotdeauna bine alimentele. • Închideți ușa sau sertarul. • Deschideți mai rar ușile sau sertarele. • Curățați garnitura ușii sau sertarului sau înlocuiți-o. • Repoziționați polițele, suporturile ușii sau containerele interne pentru a permite închiderea ușii sau a sertarului.

Problema	Cauză posibilă	Soluție posibilă
Echipamentul scoate zgomote anormale.	<ul style="list-style-type: none"> Echipamentul nu se află pe o suprafață perfect plană. Echipamentul atinge unele obiecte din jur. 	<ul style="list-style-type: none"> Ajustați picioarele pentru a aduce echipamentul la nivel. Îndepărtați obiectele din jurul echipamentului.
Se aude un sunet ușor, similar cu cel al apei care curge.	<ul style="list-style-type: none"> - 	<ul style="list-style-type: none"> Este un lucru normal.
Veți auzi o alarmă sunând.	<ul style="list-style-type: none"> Ușa compartimentului de stocare al frigiderului este deschisă. Temperatura din congelator este foarte mare. 	<ul style="list-style-type: none"> Închideți ușa sau opriți alarma manual. Alarma este normală atunci când este pornită pentru prima oară din cauza unei temperaturi relativ ridicate. Puteți opri alarma manual (consultați secțiunea UTILIZAREA).
Veți auzi un bâzâit slab.	<ul style="list-style-type: none"> Sistemul anticondens nu funcționează 	<ul style="list-style-type: none"> Acest lucru împiedică formarea condensului și este normal
Lumina interioară sau sistemul de răcire nu funcționează.	<ul style="list-style-type: none"> Ștecărul cablului de alimentare nu este conectat la priză. Alimentarea cu energie nu este intactă. Lampa LED nu funcționează. 	<ul style="list-style-type: none"> Conectați ștecărul la rețeaua electrică. Verificați alimentarea cu energie electrică în încăpere. Contactați compania de energie electrică! Contactați service-ul pentru schimbarea lămpii.

Întreruperea energiei

În cazul unei pene de curent, mâncarea trebuie să rămână rece timp de aproximativ 16 ore. Urmați aceste sfaturi în timpul unei pene de curent, mai ales vara:

- ▶ Deschideți ușa/sertarul cât mai rar posibil.
- ▶ Nu puneți alte alimente în echipament în timpul unei pene de curent.
- ▶ Dacă întreruperea curentului este anunțată să dureze mai mult de 16 ore, asigurați-vă că faceți gheață și o puneți într-un container în partea de sus a compartimentului frigiderului.
- ▶ O inspecție a alimentelor este necesară imediat după întreruperea curentului.
- ▶ Pe măsură ce temperatura din frigider va crește în timpul unei întreruperi de curent sau al oricărei alte defecțiuni, perioada de stocare și calitatea mâncării se vor reduce. Orice aliment care se decongelează trebuie fie consumat, fie recongelat (atunci când e adecvat) curând după aceea pentru a evita riscuri sanitare.

Despachetarea



AVERTISMENT!

- ▶ Echipamentul este greu. Trebuie manipulat de cel puțin două persoane.
 - ▶ Nu lăsați materialele de ambalare la îndemâna copiilor și aruncați-le într-un mod prietenos cu mediul.
-
- ▶ Scoateți echipamentul din ambalaj.
 - ▶ Îndepărtați toate materialele de ambalare.

Condiții de mediu

Temperatura camerei trebuie să fie între 10° C și 43° C, deoarece poate influența temperatura din interiorul echipamentului și consumul de energie al acestuia. Nu instalați echipamentul lângă alte echipamente care emit căldură (sobe, frigidere) fără izolație.

Ușă reversibilă

(Numai pentru modelul A3FE742CMJ, C3FE744CMJ și C3FE744CWJ
A3FE742CGBJ)

Înainte ca echipamentul să fie instalat permanent, verificați poziția corectă a balamalei ușii. Dacă este necesar, consultați secțiunea UȘĂ REVERSIBILĂ.

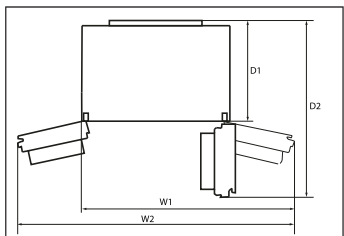

Spațiul necesar

Spațiul necesar atunci când ușa este deschisă:

Model	Lățime echipament în mm		Grosime echipament în mm	
	W1	W2	D1	D2
A3FE742CMJ A3FE742CGBJ C3FE744CMJ C3FE744CWJ	1100	-	700	1323
B3FE742CMJ B3FE742CMJW	-	1120	700	970

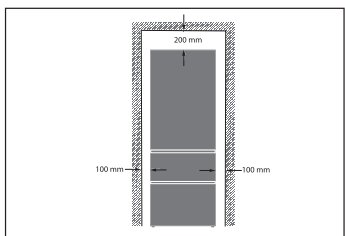

Secțiune transversală ventilație

Pentru a obține o ventilație suficientă a echipamentului din motive de siguranță, trebuie respectate informațiile despre secțiunile transversale pentru ventilație.

Alinierea echipamentului

Echipamentul trebuie să fie plasat pe o suprafață solidă și plată.

1. Înclinați echipamentul ușor în spate.
2. Poziționați picioarele la nivelul dorit.

Asigurați-vă că distanța până la perete în partea balamalei este de cel puțin 100 mm pentru ca ușa să se deschidă în mod adecvat.

3. Stabilitatea poate fi verificată lovind alternativ în diagonale. Balansul ușor trebuie să fie la fel în ambele direcții. Altfel, cadrul se poate deforma și pot rezulta posibile scurgeri prin chederele ușilor. O tendință scăzută spre spate facilitează închiderea ușii.

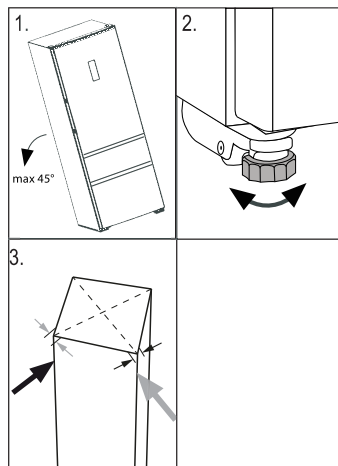

Timp de așteptare

Pentru întreținere-Uleiul de lubrifiere gratuit se află în capsula compresorului. Acest ulei poate ieși din sistemul de țevi închis în timpul transportului. Înainte de a conecta echipamentul la rețeaua de alimentare trebuie să așteptați 2 ore pentru ca uleiul să reîntre în capsulă.

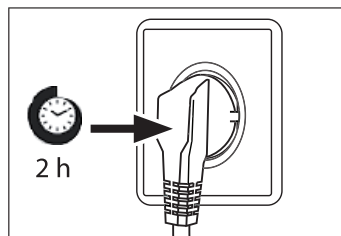

Conexiunea electrică

Înainte de fiecare conexiune, faceți următoarele verificări:

- ▶ ca alimentarea cu energie, priza și siguranța să corespundă plăcuței indicatoare.
- ▶ ca priza de alimentare să aibă împământare și să nu aibă adaptoare de priză sau prelungitoare.
- ▶ ca ștecărul și priza să fie compatibile.

Conectați ștecărul la o priză instalată corect.



AVERTISMENT!

Pentru a evita riscurile, un cablu de alimentare avariata trebuie înlocuit de serviciul de relații cu clienții (consultați certificatul de garanție).

Ușă Reversibilă

(Numai pentru modelul A3FE742CMJ, C3FE744CMJ și C3FE744CWJ
A3FE742CGBJ)

Înainte de a conecta echipamentul la rețeaua de curent, trebuie să verificați dacă rabatarea ușii trebuie schimbată de la dreapta (așa cum este livrată) la stânga, dacă acest lucru este necesar de locul instalării și de utilizarea anticipată.



AVERTISMENT!

- ▶ Echipamentul este greu. Este nevoie de două persoane pentru a efectua operațiunea de inversare a ușii.
- ▶ Înainte de operațiune, scoateți echipamentul din priză.
- ▶ Nu înclinați echipamentul mai mult de 45° pentru a evita avarierea sistemului de răcire.

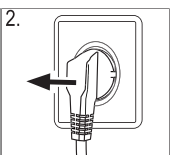
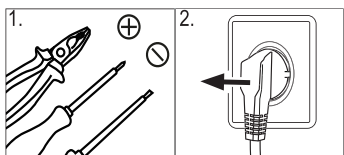

1. Folosiți sculele dumneavoastră.
2. Scoateți echipamentul din priză.

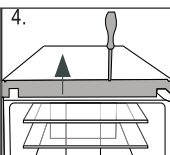
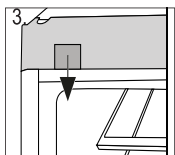

3. Îndepărtați prinderile capacului
4. Îndepărtați placa frontală a corpului

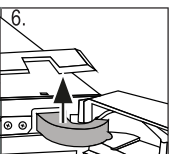
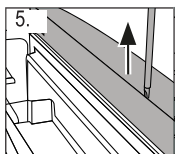

5. Îndepărtați placa superioară a ușii superioare.
6. Îndepărtați capacul balamalei.

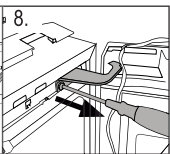
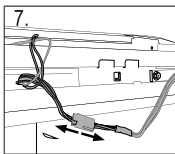

7. Scoateți cablul de conexiune
8. Deșurubați balamaua superioară.

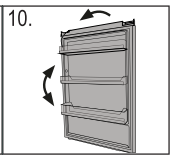
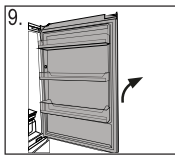

9. Ridicați cu atenție ușa superioară desfăcută din balamaua inferioară.
10. Întoarceți ușa invers și schimbați poziția cilindrului balamalei în partea de jos a ușii.

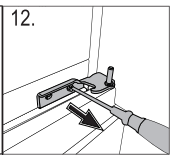
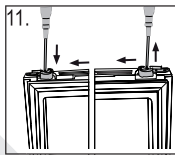

11. Schimbați opritorul ușii din poziția curentă în partea opusă
12. Deșurubați balamaua inferioară a ușii superioare.

13. Schimbați pozițiile dopurilor obturatoare și înșurubați într-o parte.

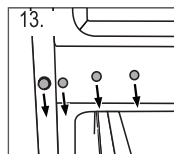

Următorii pași (a-f) sunt necesare numai pentru modelele C3FE744CMJ și C3FE744CWJ:

- a Scoateți ușa inferioară
b Schimbați pozițiile dopului obturator în partea superioară a ușii inferioare.
c Schimbați opritorul ușii din partea de jos a ușii inferioare din poziția curentă în partea opusă.
d Deșurubați balamaua inferioară.

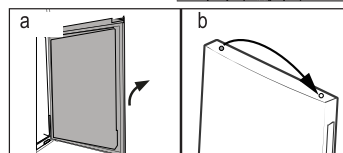

- e Scoateți noile balamale inferioare din punga cu accesorii și înșurubați noua balama inferioară la cealaltă parte a deschiderii ușii.
f Ridicați ușa cu atenție ușa inferioară pe balamaua inferioară pentru ca pivotul să încapă în cilindrul balamalei.

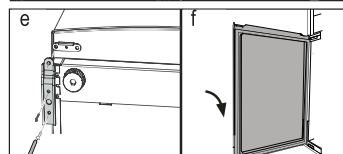
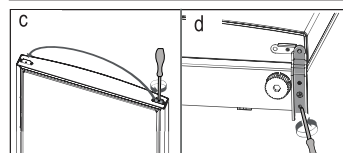

14. Scoateți noile balamale din punga cu accesorii și înșurubați noua balama inferioară a ușii superioare la cealaltă parte a deschiderii ușii.

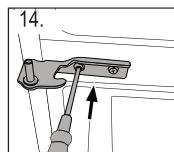

Numai pentru modelele C3FE744CMJ și C3FE744CWJ:

Asigurați-vă că pivotul se încadrează în cilindrul balamalei ușii inferioare.

15. Ridicați ușa cu atenție pe balamaua inferioară pentru ca pivotul să încapă în cilindrul balamalei.
16. Fixați balamaua superioară în șuruburi.

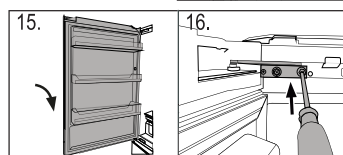

17. Puneți cablul de legătură prin capacul balamalei (furnizat în punga cu accesorii) și puneți-l peste balama.
18. Conectați cablul de legătură și poziționați-l în deschidere.
19. Puneți la loc placa frontală și capacul, fixați șuruburile și reintroduceți prinderile (vezi fig. 3).

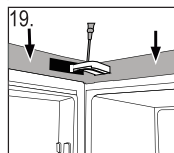
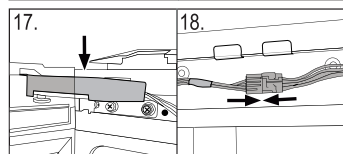

După schimbarea ușii, verificați dacă chederele ușii stau bine pe carcasă și dacă toate șuruburile sunt bine strânse.

Fișă produs în conformitate cu reglementarea UE Nr. 1060/2010

Marcă înregistrată	Haier		
Identificator model	A3FE742CMJ A3FE742CGBJ	B3FE742CMJ/W	C3FE744CMJ C3FE744CWJ
Categoria modelului	Frigider-congelator		
Clasa eficienței consumului de energie	A++		
Consum de energie anual (kWh/an) ¹⁾	313	311	321
Volum stocare răcire (L)	307	297	314
Volum stocare congelare (L) ****	129	129	136
Identificator stele	✱***		
Temperatura altor compartimente > 14°C	Neaplicabil		
Sistem Frostfree (dezghețare automată)	Da		
Siguranță pentru pene de curent (ore)	16		
Capacitate congelator (kg/24h)	12		
Clasă climat Acest echipament trebuie folosit la o temperatură ambientală cuprinsă între 10 °C și 43°C.	SN-N-ST-T		
Emisii zgomot aerian (db(A) re 1pW)	38		
Tip construcție	Autonomie		

¹⁾ pe baza rezultatelor testelor standardizate pentru 24 de ore. Consumul real de energie va depinde de modul în care aparatul este folosit și locul unde este plasat.

Date tehnice suplimentare

Tensiune / Frecvență	220-240V ~/ 50Hz
Curent absorbit (A)	1.4
Siguranța principală (A)	15
Agent refrigerare	R600a
Dimensiuni (Î/L/A în mm)	1905 /700/676

Serviciul clienți

Recomandăm Serviciul Clienți Haier și folosirea pieselor de rezervă originale.

Dacă aveți o problemă cu aparatul dumneavoastră, verificați mai întâi secțiunea DEPANARE.

Dacă nu găsiți o soluție acolo, vă rugăm să contactați

- ▶ dealerul dvs. local sau
- ▶ centrul nostru european de service (consultați numerele de telefon de mai jos) sau
- ▶ secțiunea Service & Support la www.haier.com unde puteți activa solicitarea de service și găsiți și întrebări frecvente.

Pentru a contacta departamentul nostru de Service, asigurați-vă că aveți următoarele date la dispoziție. Informațiile pot fi găsite pe plăcuța indicatoare.

Model _____

Nr. serie _____

Verificați certificatul de garanție furnizat împreună cu produsul în caz de garanție.

Centrul european telefonic de service		
Țară*	Număr de telefon	Costuri
Haier Italy (IT)	199 100 912	
Haier Spain (ES)	902 509 123	
Haier Germany (DE)	0180 5 39 39 99	<ul style="list-style-type: none"> • 14 cenți/min linie fixă • max 42 cenți/min mobil
Haier Austria (AT)	0820 001 205	<ul style="list-style-type: none"> • 14,53 cenți/min linie fixă • max 20 cenți/min toate celelalte
Haier United Kingdom (UK)	0333 003 8122	
Haier France (FR)	0980 406 409	

* Pentru alte țări, consultați www.haier.com



Felhasználói kézikönyv

Hűtő-fagyasztó

A3FE742CMJ

B3FE742CMJ

B3FE742CMJW

C3FE744CMJ

C3FE744CWJ

A3FE742CGBJ

HU

Haier

Köszönjük, hogy Haier terméket vásárolt.

A készülék használatba vétele előtt figyelmesen olvassa el az alábbi utasításokat. Az utasítások fontos információkat tartalmaznak, melyek segítenek abban, hogy a legjobban kihasználhassa készülékét, valamint biztosítsa a biztonságos és helyes üzembe helyezést, használatot és karbantartást.

Tartsa ezt a kézikönyvet könnyen hozzáférhető helyen, hogy mindig megnézhesse a készülék biztonságos és helyes használata érdekében.

Ha eladja a készülékét, mellékelje a kézikönyvet, illetve ha elköltözik, hagyja a lakásban, és mindenképpen adja át ezt a kézikönyvet az új tulajdonosnak, hogy megismerhesse a készülékét és a biztonsági figyelmeztetéseket.

Jelmagyarázat

Figyelem - Fontos biztonsági utasítások



Általános információk és tippek



Környezetvédelmi információ



Hulladékkezelés

Segítsen a környezet és az emberi egészség védelmében. Helyezze a csomagolást megfelelő gyűjtőedénybe az újrahasznosításhoz. Segítsen az elektronikus és elektromos készülékek hulladékának újrahasznosításában. Az ezzel a jelzéssel ellátott készülékeket ne helyezze a háztartási hulladék közé. Juttassa el a terméket a helyi újrafeldolgozó üzembe vagy vegye fel a kapcsolatot az önkormányzattal.



FIGYELEM!

Sérülés vagy fulladásveszély!

A hűtőközegeket és gázokat professzionális módon kell ártalmatlanítani. A helyes leselejtezőkor ellenőrizze, hogy a hűtőkör csővezetéke nem sérült-e meg. Válassza le a készüléket az áramforrásról. Vágja el az elektromos kábelt és selejtezze le. Távolítsa el a tálcákat és a fiókokat, valamint az ajtóreteszt és a tömítéseket, hogy megakadályozza a gyermekek és állatok bezáródását a készülékbe.

Felhasználási javaslat	5
Biztonság	6
Termékleírás	10
Használat	12
Berendezés	23
Gondozás és tisztítás	26
Hibaelhárítás	29
Üzembe helyezés	32
Műszaki adatok	36
Ügyfélszolgálat	37



VIGYÁZAT! B3FE742CMJ/W modell

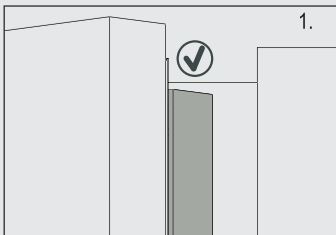

Az ajtó bezárásakor a bal ajtón lévő függőleges ajtószélnek befelé kell hajolnia (1).

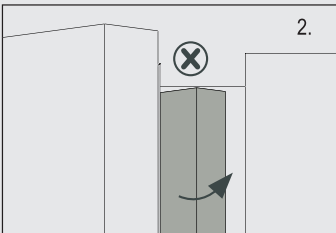

Ha megpróbálja bezárni a bal ajtót és a függőleges ajtószél nincs behajtvva (2), akkor először hajtsa be, máskülönben az ajtó nekiütődik a megerősítő pántnak vagy a jobb ajtónak. Így az ajtószél megsérülhet, vagy szivárgás léphet fel.

A függőleges ajtószélben van egy fűtőszál. A felület hőmérséklete kissé növekedhet, de ez normális jelenség és nem befolyásolja a hűtőszekrény működését.

Felhasználási javaslat

Ez a készülék élelmiszerek hűtésére és fagyasztására készült. Kifejezetten száraz, beltéri háztartási célokra készült. Kereskedelmi vagy ipari felhasználásra nem alkalmas.

A készülék módosítása vagy megváltoztatása tilos. A nem rendeltetésszerű használat veszélyes lehet és a jótállás elvesztésével jár.

Szabványok és előírások



Ez a termék megfelel minden vonatkozó EU rendelet előírásainak a megfelelő harmonizált szabványokkal együtt, melyek a CE jelölés feltételei.

Tartozékok

Ellenőrizze a tartozékokat és dokumentumokat a következő lista alapján:

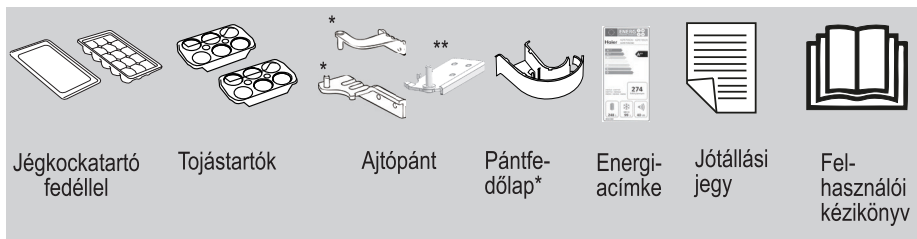

* Csak az A3FE742CMJ, C3FE744CMJ és C3FE744CWJ modellek esetében A3FE742CGBJ.

* Csak a C3FE744CMJ és C3FE744CWJ. modellek esetében.



Megjegyzés

A műszaki változtatások és a különböző típusok miatt az ebben a fejezetben levő ábrák eltérhetnek az Ön készüléktípusától.

Ezek az utasítások biztosítják a személyes biztonságot és megvédik a be rendezést a károktól. A beszerelés és használat előtt olvassa el figyelmesen.

Mielőtt a készüléket először bekapcsolná...

- ▶ Ellenőrizze, hogy a készülék a szállítás során nem sérült-e meg.
- ▶ Ellenőrizze, hogy minden csomagolást eltávolított-e, és a gyermekek nem érhetik el azokat.
- ▶ Várjon legalább két órát a készülék üzembe helyezése előtt, hogy a hűtőkör teljes hatékonysággal működhessen.
- ▶ A készülék nehéz, ezért mindig két személy kezelje.
- ▶ A készüléket jól szellőző helyen használja. A készülék felett legalább 20 cm, a készülék körül pedig legalább 10 cm szabad hely maradjon. A készüléket méretének és felhasználási módjának megfelelő helyre telepítse és vízszintezze.
- ▶ Hagyja szabadon a készülék és a beépített rendszerek szellőzőnyílásait.
- ▶ Ellenőrizze, hogy az adattáblán feltüntetett elektromos adatok megfelelnek az áramforrás adatainak. Ha nem, forduljon villanyszerelőhöz.
- ▶ Vegye figyelembe, hogy a készülék 220-240 V-on, 50 Hz-es hálózaton működik. A nem normális feszültség ingadozás miatt lehetséges, hogy a készülék nem kapcsol be vagy nem működik megfelelően, károsodhat a termosztát vagy a kompresszor, valamint nem normális zaj is halható lehet. A nem normális feszültség ingadozás kiküszöbölése érdekében használjon automatikus szabályozót.
- ▶ Könnyen elérhető, különálló, földelt aljzatot használjon áramforrásként. A készüléket le kell földelni.
- ▶ **Csak az Egyesült Királyságban:** A készülék tápkábelén három érintkezős (földelt) dugasz található, amely a szabványos három érintkezős (földelt) aljzatba illeszkedik. Soha ne vágja le vagy szerelje le a harmadik érintkezőt (a földelést). A készülék üzembe helyezése után is elérhetőnek kell lennie a dugasznak.
- ▶ Ellenőrizze, hogy a dugasz könnyen elérhető-e.
- ▶ Ellenőrizze, hogy a tápkábelt nem csípte-e be a hűtőszekrény. A tápkábelre ne lépjen rá.



FIGYELEM!

Ellenőrizze, hogy az elektromos kábel és a dugasz nem sérült-e meg. Ha megsérült, csak a gyártó vagy annak megbízott szerveze végezheti el a cserét.

Mielőtt a készüléket először bekapcsolná NE

- x helyezze a készüléket olyan helyre, ahol közvetlen napfény éri, vagy hőforrás (tűzhely, fűtőtest) közelébe.
- x károsítsa a hűtőkört. Ha a hűtőkör sérült, ne használja a készüléket.
- x használjon elosztót és hosszabbítót.

A napi használat során...

- ▶ A készüléket csak 8 évnél idősebb gyermekek, valamint a csökkent testi, szenzoros vagy mentális képességű, valamint a tapasztalatlan és járatlan személyek felügyelet mellett, vagy a készülék biztonságos használatát ismertető utasítások, és a használattal járó veszélyek megismertetése esetén használhatják.
- ▶ Tartsa távol a 3 évnél fiatalabb gyermekeket a készüléktől, vagy folyamatosan felügyelje őket.
- ▶ Ellenőrizze, hogy a gyermekek nem játszanak a készülékkel.
- ▶ A gyermekek legyenek felügyelet alatt, ha tisztítják vagy karbantartják a készüléket.
- ▶ A dugasznál és ne a kábelnél fogva húzza ki a készüléket.
- ▶ Ha a tápvezeték sérült, a veszély elkerülése érdekében azt a gyártónak vagy megbízott szervizének, vagy egy hasonlóan szakképzett személynek ki kell cserélnie.
- ▶ Kövesse a következő utasításokat ha városi gáz vagy más gyúlékony gáz szivárog a készülék közelében: zárja el a szivárgó gáz csapját, nyissa ki az ajtókat és az ablakokat, és ne húzza ki vagy dugja be a készülék vagy más készülék tápkábelét.
- ▶ Csak a fogantyúknál fogva nyissa ki és csukja be az ajtókat. Az ajtók, valamint az ajtók és a szekrény közötti rés nagyon szűk. Ne dugja a kezét ezekre a területekre, hogy elkerülje az ujjai becsípődését. Csak akkor nyissa ki és csukja be a hűtőszekrény ajtaját, ha nem állnak gyermekek az ajtó mozgási tartományában.
- ▶ A szokásos karbantartás előtt válassza le a készüléket az elektromos hálózatról. Várjon legalább 5 percet a készülék újraindításával, mert a gyakori elindítás károsíthatja a kompresszort.
- ▶ Legalább évente egyszer takarítsa le a port a készülék hátuljáról, hogy elkerülje a tűzveszélyt, valamint az energiafogyasztás növekedését.

- ▶ Vegye figyelembe, hogy a készüléket 10 és 43 °C fok közötti környezeti hőmérsékleten való üzemeltetésre tervezték. Lehetséges, hogy a készülék nem működik megfelelően, ha hosszú ideig a feltüntetett tartományon kívüli hőmérsékleten hagyják.
- ▶ Ellenőrizze az élelmiszer állapotát, ha a fagyasztoiban felmelegedést tapasztal.
- ▶ az ivóvizet csak vízadagolóval ellátott modellek esetén használja.

A napi használat során NE

- x állítson be feleslegesen alacsony hőmérsékletet a hűtőszekrényben. Magas beállításokon mínusz hőmérséklet is elérhető. Figyelem: Az üvegek felrobbanhatnak.
- x tároljon pontos hűtési hőmérsékletet igénylő gyógyszereket, valamint baktériumokat és vegyi anyagokat a hűtőszekrényben.
- x tároljon folyadékokat üvegekben és dobozokban (a magas alkoholtartalmú szeszes italokon kívül), különösen szénsavas üdítőitalokat a fagyasztoiban, mert a fagyasztás során ezek felrobbannak.
- x helyezzen nem stabil tárgyakat (nehéz tárgyakat, vízzel telt edényeket) a készülék tetejére, hogy elkerülje a leeső tárgyak okozta személyi sérülés, vagy a vízzel való érintkezés miatt az áramütés veszélyét.
- x húzza az ajtó polcait. Az ajtó megdőlhethet, az üvegrekesz leszakadhat vagy a készülék előredőlhethet.
- x károsítsa a hűtőkört. Ha a hűtőkör sérült, ne használja a készüléket.
- x álljon a fagyaszto tárolórekeszére vagy a fiókra.
- x érintse meg működés közben a fagyaszto tárolórekeszét, különösen nedves kézzel ne tegye, mert a keze odafagyhat a felülethez.
- x érintse meg a fagyasztott termékeket nedves kézzel (viseljen kesztyűt). Különösen ne fogyassza el azonnal a jégkrémeket közvetlenül azután, hogy kivette a fagyaszto rekeszből. Fennáll a fagyásveszély vagy a fagyási hólyagosodás veszélye. Elsősegély: tartsa azonnal folyó hideg víz alá. Ne húzza el!
- x kaparja le a zúzmarát és a jeget éles tárggyal. Ne használjon permetezőt, elektromos fűtőeszközt például fűtőtestet, hajszárítót, gőztisztítót vagy más hőforrást, hogy elkerülje a műanyag alkatrészek károsodását.
- x tisztítsa a készüléket kemény kefével, drótkefével, tisztítószerezrel, benzinnel, amilacetáttal, acetonnal és hasonló szerves oldatokkal, savakkal vagy lúgos oldatokkal. Kérjük, speciális hűtőgép tisztítószert használjon a károsodás elkerülése érdekében.

- x szórja be vagy öblítse le a készüléket tisztítás közben.
- x használjon vízpermetet vagy gózt a készülék tisztítására.
- x tisztítsa le a hideg üvegpolcokat forró vízzel. A hirtelen hőmérsékletváltozás miatt az üveg eltörhet.
- x használjon a gyártó ajánlásain kívüli elektromos berendezéseket a készülék élelmiszertároló rekeszeiben.
- x próbálja meg saját maga javítani a készüléket. Ha javításra van szükség, vegye fel a kapcsolatot az ügyfélszolgálattal.

**FIGYELEM!**

Ne tároljon vagy használjon gyúlékony, robbanékony vagy maró hatású anyagokat a készülékben vagy annak közelében.

Tájékoztítás a hűtőgázzal**FIGYELEM!**

A készülék gyúlékony hűtőközeget, IZOBUTÁNT (R600a) tartalmaz. Ellenőrizze, hogy a szállítás vagy az üzembe helyezés során nem sérült-e meg a hűtőkör. A szivárgó hűtőközeg szemsérülést vagy gyulladást okozhat. Sérülés esetén tartsa távol a nyílt lángot, szellőztesse ki a helyiséget, ne dugja be vagy húzza ki a készülék vagy bármely más készülék tápkábelét. Tájékoztassa az ügyfélszolgálatot.

Ha a hűtőközeg szembe kerül, azonnal öblítse ki folyó vízzel, és azonnal hívjon szemészt.

A3FE742CMJ modell
A3FE742CGBJ

B3FE742CMJ modell

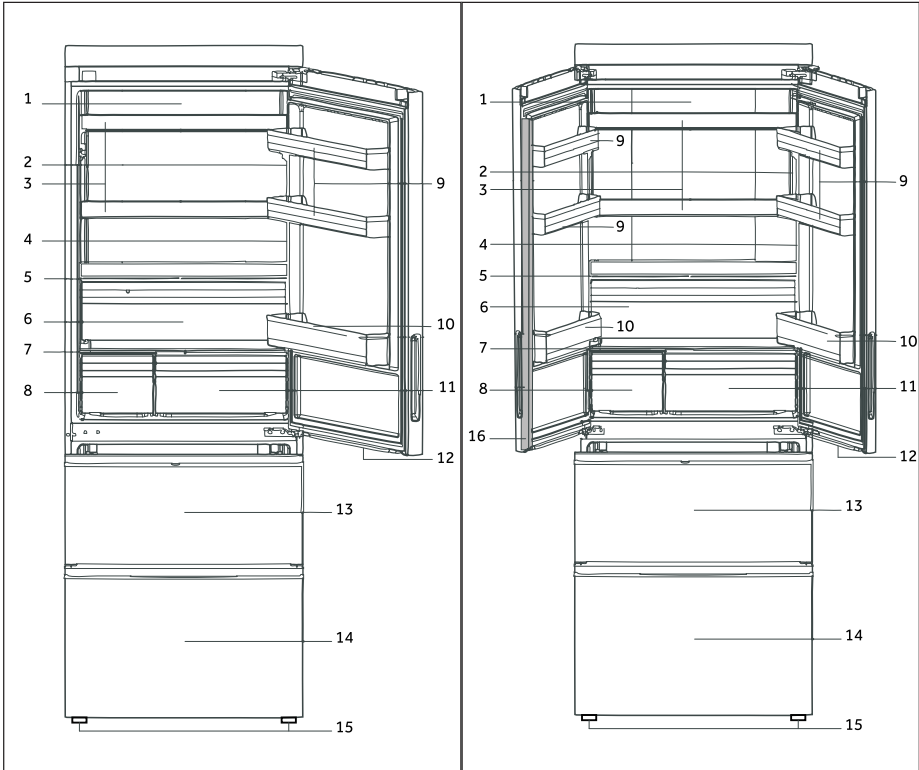

- | | |
|---|---|
| 1 LED-es hűtő világítás | 10 Alsó ajtórekesz |
| 2 Adattábla | 11 Saját zóna rekesz |
| 3 Üvegpolcok | 12 Fagyasztófiók LED-es világítása |
| 4 Helyes hőmérséklet kijelző (opcionális) | 13 Felső fagyasztófiók előfagyasztó rekeszsel |
| 5 Zöldség és gyümölcs rekesz fedele | 14 Alsó fagyasztófiók előfagyasztó rekeszsel |
| 6 Zöldség és gyümölcs rekesz | 15 Állítható lábak |
| 7 Saját zóna üvegfedele | 16 Ajtószél |
| 8 Különleges rekesz | |
| 9 Felső ajtórekesz | |

B3FE742CMJW modell

C3FE744CMJ és C3FE744CWJ modell

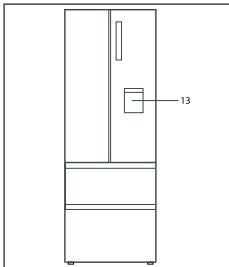
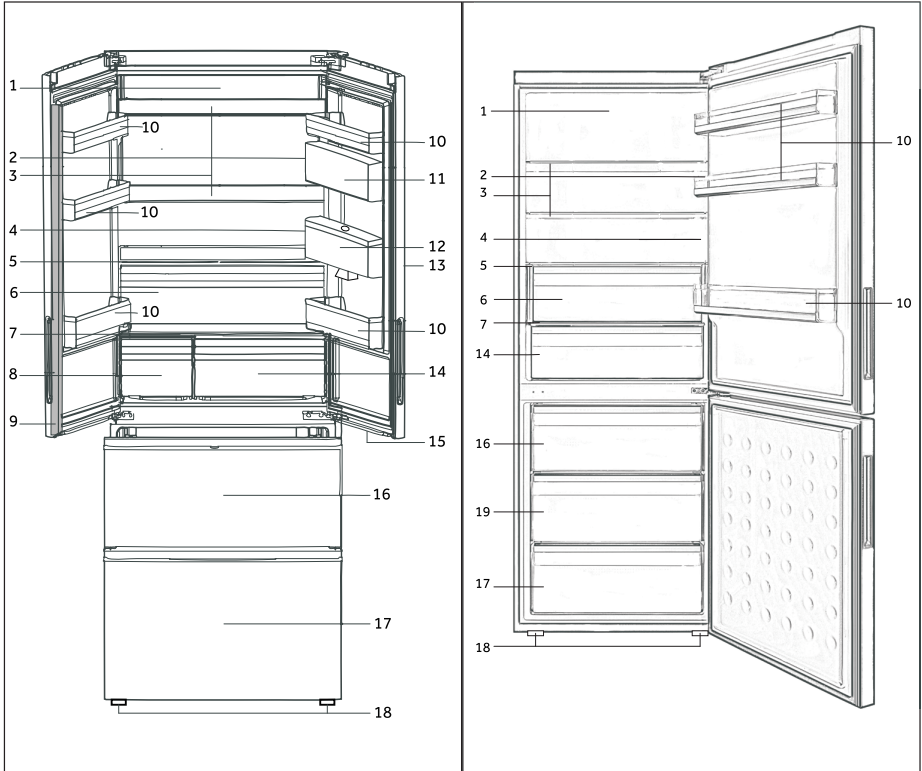

Mod. B3FE742CMJW

- | | |
|---|------------------------------------|
| 1 LED-es hűtő világítás | 10 Ajtórekesz |
| 2 Adattábla | 11 Lezárt doboz |
| 3 Üvegpalcok | 12 Víztartály |
| 4 Helyes hőmérséklet kijelző (opcionális) | 13 Vízadagoló |
| 5 Zöldség és gyümölcs rekesz fedele | 14 Saját zóna rekesz |
| 6 Zöldség és gyümölcs rekesz | 15 Fagyasztófiók LED-es világítása |
| 7 Saját zóna üvegfedele | 16 Felső fagyasztófiók |
| 8 Különleges rekesz | 17 Alsó fagyasztófiók |
| 9 Ajtószél | 18 Állítható lábak |
| | 19 Középső fagyasztófiók |

Az első használat előtt

- ▶ Távolítsa el minden csomagolóanyagot, tartsa távol őket a gyermekektől, és helyezze el őket környezetbarát módon.
- ▶ Tisztítsa meg a készülék belsejét és külsejét enyhe tisztítószeres vízzel, mielőtt bármilyen élelmiszert helyezne bele.
- ▶ A készülék vízszintezése és megtisztítása után várjon legalább 2 órát, mielőtt az elektromos hálózathoz csatlakoztatná. Tekintse meg az ÜZEMBÉHELYEZÉS részt.
- ▶ Magas beállítással hűtse elő a rekeszeket, mielőtt behelyezi az élelmiszert. A Szuper hideg és a Szuper fagyasztás funkciók segítenek a rekeszek gyors lehűtésében.
- ▶ A hűtőszekrény és a fagyasztó hőmérséklete automatikusan 5° C, illetve -18° C-ra vannak állítva. Ezek az ajánlott beállítások. Szükség esetén kézzel megváltoztathatja ezeket a beállításokat. Lásd a FUNKCIÓK részt.

Kezelőpanel

A3FE742CMJ és B3FE742CMJ/W modell
A3FE742CGBJ

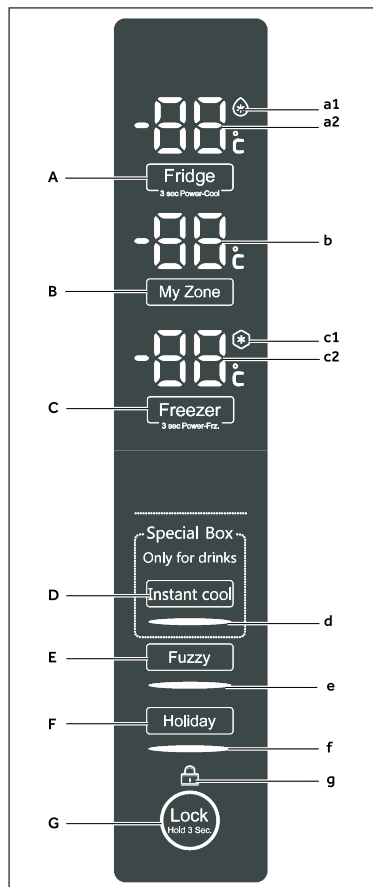
**Gombok:**

- A Hűtő kiválasztó
- B Saját zóna kiválasztó
- C Fagyasztó kiválasztó
- D Különleges rekesz/azonnali hűtés kiválasztó
- E Automatikus mód kiválasztó
- F Szabadság mód kiválasztó
- G Kezelőpanel lezárás kiválasztó
- H Hűtő kikapcsoló kiválasztó

C3FE744CMJ és C3FE744CWJ modell

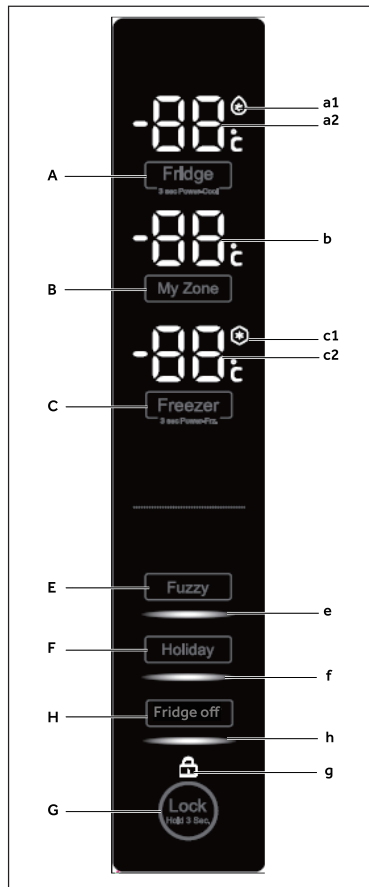
**Jelzőfények:**

- a1 Szuper hideg funkció
- a2 Hűtőszekrény hőmérséklete
- b Saját zóna hőmérséklete
- c1 Szuper fagyasztó funkció
- c2 Fagyasztó hőmérséklete
- d Azonnali hideg funkció
- e Automatikus mód
- f Szabadság mód
- g Kezelőpanel lezárás
- h Hűtő kikapcsoló funkció

Érintőgombok

A kezelőpulton levő gombok érintőgombok, melyek már az ujjak enyhe érintésére is reagálnak.

Kapcsolja be/ki a készüléket.

A készülék rögtön bekapcsol, miután az elektromos hálózathoz csatlakoztatta.

Amikor a készüléket először bekapcsolja, a "c2" jelzés világít a kijelzőn addig, amíg a hőmérséklet el nem éri a -5°C -ot vagy 1 óra működés után. Az "a2", "b" és "c2" részben olvasható értékek a rekeszek tényleges hőmérsékletét jelzik.



Megjegyzés

- ▶ A készülék gyárilag az 5°C (hűtőszekrény) és a -18°C (fagyasztó) ajánlott hőmérsékletekre van beállítva. Normális környezeti hőmérsékleti feltételek mellett nem kell beállítania a hőmérsékletet.
- ▶ Ha a készüléket az elektromos hálózatról való leválasztás után újból bekapcsolják, 12 órába is telhet, amíg a helyes hőmérsékletet eléri.

Kikapcsolás előtt ürítse ki a készüléket. A készülék kikapcsolásához húzza ki a tápkábelt az elektromos aljzathoz.

Készenléti mód

A kijelző egy gomb megnyomása után 30 mp-cel automatikusan kikapcsol. A kijelző automatikusan záródik. Automatikusan világít egy gomb megnyomásakor vagy az ajtó kinyitásakor (a riasztáskor nem világít a kijelző).

Válassza ki a működési módot

Lehetséges, hogy a következő két mód közül ki kell választania az egyiket a készülék beállításához:

1) Automatikus üzemmód

Automatikus módban a készülék automatikusan be tudja állítani a hőmérsékletet a környezeti hőmérséklettől és a készülékben levő hőmérsékletváltozástól függően. Ha nincsenek különleges igényei, ajánlatos az automatikus üzemmódot használni (lásd az AUTOMATIKUS MÓD leírását).

2) Kézi üzemmód:

Ha kézzel szeretné beállítani a készülék hőmérsékletét, mert egy bizonyos élelmiszert tárol benne, akkor beállíthatja a hőmérsékletet a hőmérséklet beállító gombbal (lásd A HŐMÉRSÉKLET BEÁLLÍTÁSA részt).

Kezelőpanel lezárása/feloldása

- ▶ Érintse meg a "G" gombot 3 másodpercig, hogy a kezelőpanel elemeit ne lehessen aktiválni. Megjelenik a kapcsolódó "g" jelzés.
- ▶ A feloldáshoz nyomja meg újra a gombot.



Megjegyzés

A kezelőpanel automatikusan zárja magát, ha 30 másodpercig nem nyomnak meg egyetlen gombot sem. A beállításokhoz a kezelőpanelt fel kell oldani.

Ajtó/fiók nyitva riasztás

Ha a hűtőszekrény ajtaja vagy a fagyasztó fiókja több mint 3 percig nyitva van, megszólal az ajtó/fiók nyitva riasztóhang. A riasztást az ajtó/fiók becsukásával vagy a kezelőpanel megérintésével lehet kikapcsolni. Ha az ajtó/fiók több mint 7 percig nyitva van, a hűtőszekrényben levő/a hűtőszekrény ajtaja alatti és a kezelőpanel világítása automatikusan kikapcsol.

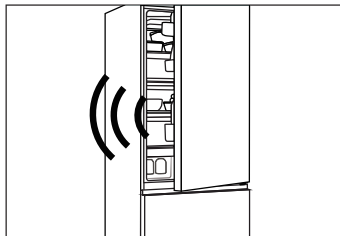

A hőmérséklet beállítása

A belső hőmérsékletet az alábbi tényezők befolyásolják:

- ▶ Környezeti hőmérséklet
- ▶ Az ajtónyitás gyakorisága
- ▶ A tárolt élelmiszer mennyisége
- ▶ A készülék helye

A hűtőszekrény hőmérsékletének beállítása

1. Oldja fel a kezelőpanelt, ha az zárva van.
2. Nyomja meg az "A" (Hűtőszekrény) gombot a hűtőszekrény kiválasztásához. Az "a2" jelzés villog.
3. Nyomja meg az "A" gombot a hűtőszekrény hőmérsékletének beállításához. A hőmérséklet 1 °C-os lépésekben növekszik a minimális 2 °C-ról a maximális 8 °C-ig, ha tovább nyomja a gombot, újra 2 °C-ra vált. A hűtőszekrény optimális hőmérséklete 5 °C. A hidegebb hőmérséklet feleslegesen megnöveli az energiafogyasztást.
4. Az "A" kivételével nyomja meg bármelyik gombot a megerősítéshez, vagy 5 másodperc eltelte után a beállítás automatikusan érvényesül. Az "a2" jelzés nem villog tovább.

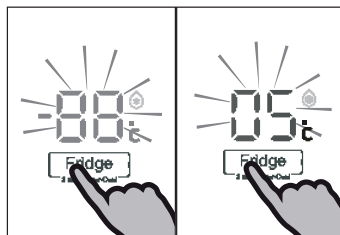

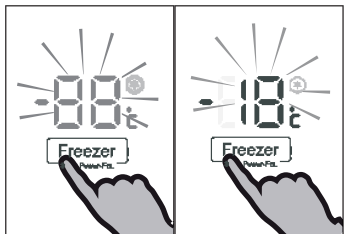

A fagyasztó hőmérsékletének beállítása

1. Oldja fel a kezelőpanelt, ha az zárva van.
2. Nyomja meg a "C" (Fagyasztó) gombot a fagyasztó kiválasztásához. A "c2" jelzés villog.
3. Nyomja meg a "C" gombot a fagyasztó hőmérsékletének beállításához.

A hőmérséklet 1 °C-os lépésekben növekszik a minimális -16°C-ról a maximális -24°C-ig, ha tovább nyomja a gombot, újra -16°C-ra vált.

A fagyasztó optimális hőmérséklete -18 °C. A hidegebb hőmérséklet feleslegesen megnöveli az energiafogyasztást.

4. A "C" (Fagyasztó) kivételével nyomja meg bármelyik gombot a megerősítéshez, vagy 5 másodperc eltelte után a beállítás automatikusan érvényesül. A "c2" jelzés nem villog tovább.

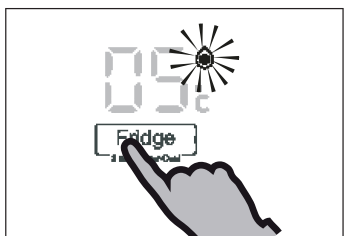

Szuper hideg funkció

Kapcsolja be a Szuper hideg funkciót, ha nagy mennyiségű élelmiszert fog behelyezni (például egy bevásárlás után). A Szuper hideg funkció meggyorsítja a friss élelmiszert hűtését, és megvédi a már hűtőszekrényben levő árukat a nem kívánt felmelegedéstől. A gyári beállítás +2 °C.

1. Oldja fel a kezelőpanelt, ha az zárva van.
2. Nyomja meg az "A" (Hűtőszekrény) gombot 3 másodpercig. Az "a1" jelzés világít, és a funkció aktiválódik.
3. Ugyanezzel a művelettel tudja kikapcsolni a Szuper hideg funkciót.



Megjegyzés

A funkció 3 óra eltelté után automatikusan kikapcsol.



Szuper fagyasztó funkció

A friss élelmiszert a lehető leggyorsabban le kell fagyasztani. Ezzel őrizhető meg a legjobb tápérték, megjelenés és íz. A Szuper fagyasztó funkció meggyorsítja a friss élelmiszert fagyasztását, és megvédi a már hűtőszekrényben levő árukat a nem kívánt felmelegedéstől. Ha egyszerre nagy mennyiségű élelmiszert szeretne lefagyasztani, ajánlatos a Szuper fagyasztó funkciót 24 órával a fagyasztó használata előtt bekapcsolni.

1. Oldja fel a kezelőpanelt, ha az zárva van.
2. Nyomja meg a "C" (Fagyasztó) gombot 3 másodpercig, a "c1" jelzőfény világít és a funkció aktiválódik.
3. Ugyanezzel a művelettel tudja kikapcsolni a Szuper fagyasztó funkciót.



Megjegyzés

A Szuper fagyasztó funkció 56 óra elteltével automatikusan kikapcsol. A készülék ezután a korábban beállított hőmérsékleten üzemel.

Saját zóna rekesz

A hűtőszekrényben található egy Saját zóna rekesz. Az élelmiszerek tárolási igényeinek megfelelően kiválasztható a legmegfelelőbb hőmérséklet, hogy az élelmiszer tápértéke optimális legyen. A tárolási hőmérséklet $-3\text{ }^{\circ}\text{C}$ és $5\text{ }^{\circ}\text{C}$ között lehet.

- ▶ $+2\text{ }^{\circ}\text{C}$ - $5\text{ }^{\circ}\text{C}$ a megfelelő a zöldségek és gyümölcsök számára.
- ▶ $-2\text{ }^{\circ}\text{C}$ - $2\text{ }^{\circ}\text{C}$ a megfelelő a friss hal, hús és készétel tárolására 1-2 napig.
- ▶ $-3\text{ }^{\circ}\text{C}$ a fagyasztott élelmiszerek számára megfelelő, a kiolvadás után az élelmiszer részben fagyott marad, így kényelmesen vágható és elkészíthető.

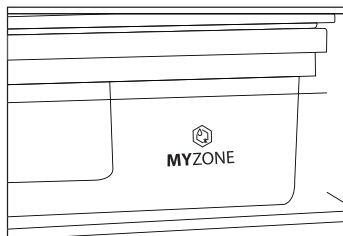

Megjegyzés

- ▶ A hús eltérő víztartalma miatt bizonyos nedvesebb húsok $0\text{ }^{\circ}\text{C}$ alatti hőmérsékleten megfagnak. Ezért az "azonnal felvágandó" húst a Saját zóna rekeszben kell tartani legalább $0\text{ }^{\circ}\text{C}$ -on.
- ▶ A hidegre érzékeny gyümölcsöket, mint például az ananászt, avokádót, banánt, grapefruitot és a zöldségeket, például a burgonyát, padlizsánt, babot, uborkát, cukkinit és paradicsomot, valamint a sajtot ne tárolja a Saját zóna rekeszben.

A Saját zóna rekesz hőmérsékletének beállítása

1. Oldja fel a kezelőpanelt, ha az zárva van.
2. Nyomja meg a "B" (Saját zóna) gombot a Saját zóna rekesz kiválasztásához. A "b" jelzés villog.
3. Nyomja meg újra a "B" (Saját zóna) gombot a Saját zóna rekesz hőmérsékletének beállításához. A hőmérséklet $1\text{ }^{\circ}\text{C}$ -os lépésekben növekszik a minimális $-3\text{ }^{\circ}\text{C}$ -ról a maximális $-5\text{ }^{\circ}\text{C}$ -ig, ha tovább nyomja a gombot, újra $-3\text{ }^{\circ}\text{C}$ -ra vált.
4. A "B" (Saját zóna) kivételével nyomja meg bármelyik gombot a megerősítéshez, vagy 5 másodperc eltelte után a beállítás automatikusan érvényesül. A "b" jelzés nem villog tovább.

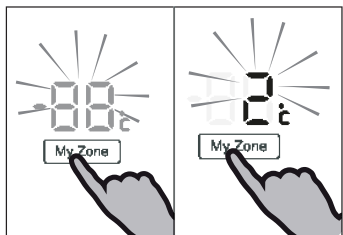

Megjegyzés

A Saját zóna rekesz hőmérséklet beállítása nem lehet magasabb, mint a hűtőszekrény hőmérséklete.



Azonnali hűtés funkció (Különleges rekesz) (Csak az A3FE742CMJ és a B3FE742CMJ/W modellek esetében) A3FE742CGBJ)

Az Azonnali hűtés funkcióval gyorsan lehűtheti a különleges rekeszben található italokat szobahőmérsékletéről frissítő hőmérsékletre 30 perc alatt. A funkció 30 perc elteltével kikapcsol, miután a hűtőszekrény hőmérséklete 0 °C és 5 °C között van, javasolt az italokat itt tárolni. A speciális rekesz hőmérsékletét befolyásolja a hűtő beállított hőmérséklete.

- ▶ Oldja fel a kezelőpanelt, ha az zárva van.
- ▶ Nyomja meg a "D" (Azonnali hűtés) gombot a Különleges rekesz kiválasztásához. A "d" jelzés világít, és a funkció aktiválódik.
- ▶ Ugyanezzel a művelettel tudja kikapcsolni az Azonnali hűtés funkciót.

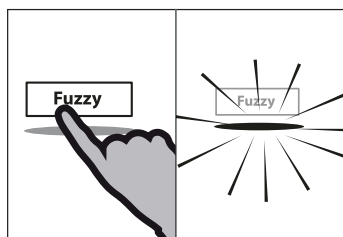

Automatikus mód

Automatikus módban a készülék automatikusan be tudja állítani a hőmérsékletet a környezeti hőmérséklettől és a készülékben levő hőmérsékletváltozástól függően. A funkció esetén nem szükséges kézi beavatkozás.

- ▶ Oldja fel a kezelőpanelt, ha az zárva van.
- ▶ Nyomja meg az "E" gombot (Automatikus).
- ▶ Az "e" jelzés világít, és a funkció aktiválódik.
- ▶ A funkció az "E" (Automatikus) gomb újbóli megnyomásával vagy más beállítás végzésével kikapcsolható.

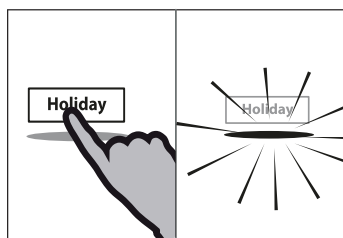

Szabadság funkció

Ez a funkció a hűtőszekrény hőmérsékletét állandó 17 °C-ra állítja.

Igy az üres hűtőszekrény ajtaja becsukva maradhat, nem keletkezik szag és penész a hosszú távolmaradás (pl. szabadság) alatt. A fagyasztószekrényt nem érinti ez a beállítás.

- ▶ Oldja fel a kezelőpanelt, ha az zárva van.
- ▶ Nyomja meg az F (Szabadság) gombot.
- ▶ Az "f" jelzés világít, és a funkció aktiválódik.
- ▶ A funkció az "F" (Szabadság) gomb újbóli megnyomásával vagy a hűtőszekrény hőmérsékletének beállításával vagy más beállítás végzésével kikapcsolható.



FIGYELEM!

A Szabadság funkció működése alatt nem tárolható élelmiszer a hűtőszekrényben. A +17 °C túl magas az élelmiszerek tárolásához.

Hűtő kikapcsoló funkció (Csak a C3FE744CMJ és C3FE744CW modellek esetében)

Ez a funkció kikapcsolja a hűtőszekrényt. Nem befolyásolja a fagyasztó szekrény részét.

1. Oldja fel a kezelőpanelt, ha az zárva van.
2. A Hűtő funkció kiválasztásához nyomja meg a "H" (Hűtő kikapcsoló) gombot. A "h" jelzés világít, és a funkció aktiválódik.
3. Ugyanezzel a művelettel manuálisan tudja kikapcsolni a Hűtő kikapcsoló funkciót.

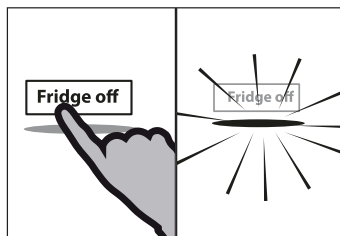

FIGYELEM!

- ▶ Kikapcsolás előtt ürítse ki a készüléket.
- ▶ Ha a aktiválja a Hűtőszekrény kikapcsolása funkciót, hagyja nyitva a hűtőszekrény ajtaját, a kellemetlen szag és penész keletkezésének elkerülése végett.

Vízadagoló

(Csak vízadagolóval ellátott modellek esetében)

A vízadagolóval hideg ivóvizet lehet csapolni.

Az első használat előtt meg kell tisztítani a víztartályt (lásd a GONDOZÁS ÉS TISZTÍTÁS c. részt).

A víztartály feltöltése



FIGYELEM!

Csak ivóvizet használjon.

1. Győződjön meg róla, hogy a víztartály megfelelően legyen behelyezve (lásd a BÉRENDEZÉS c. részt)
2. Forgassa el és emelje fel a kerek fedelet (A) és töltsen meg a víztartályt friss hideg vízzel.
3. Csak a jelzésig (1,8 l) töltsen fel vízzel, mert ellenkező esetben az ajtó kinyitásakor és bezárásakor túlcserdulhat.
4. Zárja le a kerek fedelet, amíg a helyére nem kattann.

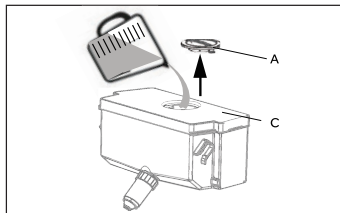

Megjegyzés

- ▶ Az újratöltés előtt öntse ki a maradék vizet és tisztítsa meg a víztartályt.
- ▶ Ha huzamosabb ideig nincs szüksége vízre, akkor ürítse ki a víztartályt és helyezze be a tiszta tartályt.
- ▶ A fedél (C) a víztartályon energia megtakarítására is szolgál. Ha sokáig nem ereszt ki vizet a vízadagolóból, akkor helyezze fel a fedelet egy jobb szigetelés és energia megtakarítása érdekében.

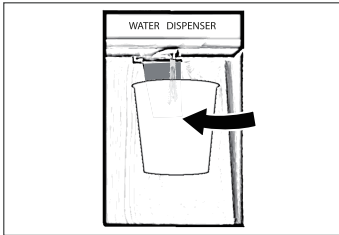

Víz kieresztése az adagolóból

1. Helyezzen egy poharat a vízkieresztő alá.
2. A poharat nyomja egy kissé a vízadagoló karjához.
Győződjön meg róla, hogy a pohár az adagoló alatt legyen, hogy a víz ne folyjon ki.



Energiatakarékossági tanácsok

- ▶ Biztosítsa a készülék megfelelő szellőzését (lásd ÜZEMBE HELYEZÉS).
- ▶ Ne helyezze a készüléket olyan helyre, ahol közvetlen napfény éri, vagy hőforrás (tűzhely, fűtőtest) közelébe.
- ▶ Ne állítson be feleslegesen alacsony hőmérsékletet a készülékben. Az energiafogyasztás növekszik, minél alacsonyabb hőmérsékletet állít be.
- ▶ A Szuper hűtés és a Szuper fagyasztás funkciók több energiát fogyasztanak.
- ▶ Várja meg, hogy a meleg étel lehűljön, mielőtt a készülékbe helyezi.
- ▶ A készülék ajtaját a lehető legkisebbre és a lehető legrövidebb ideig nyissa ki.
- ▶ Ne töltsen túl a készüléket, hogy ne akadályozza a légáramlást.
- ▶ Kerülje el, hogy levegő kerüljön az élelmiszer csomagolásába.
- ▶ Tartsa az ajtótomítéseket tisztán, hogy az ajtó mindig helyesen záródhasson.
- ▶ A hűtőszekrény részben olvassa fel a fagyasztott élelmiszert.

Tippek a friss élelmiszerek tárolásához

Tárolás a hűtőszekrényben

- ▶ A hűtőszekrény hőmérséklete 5 °C alatt legyen.
- ▶ A forró ételt először szobahőmérsékletre kell lehűteni, mielőtt behelyezné azt a hűtőszekrénybe.
- ▶ A hűtőszekrényben tárolt élelmiszert meg kell mosni és meg kell szárítani.
- ▶ Az élelmiszert megfelelően lezárva kell tárolni, hogy elkerülje a szagok keletkezését és az íz megváltozását.
- ▶ Ne tároljon nagy mennyiségű élelmiszert. Az élelmiszerek között hagyjon helyet, hogy a hideg levegő áramolhasson körülöttük, és jobb és egyenletesebb a hűtés.
- ▶ A naponta fogyasztott élelmiszert érdemes a polc elején tárolni.
- ▶ Hagyon helyet az élelmiszerek és a belső falak között, hogy a levegő szabadon áramolhasson. Ne tárolja az élelmiszereket a hátsó falnak támasztva: az élelmiszert hozzáfagyhat a hátsó falhoz. Kerülje el, hogy az élelmiszerek (különösen az olajos vagy savas élelmiszerek) közvetlenül hozzáérjenek a belső burkolathoz, mert az olaj/sav szétmarhatja a belső burkolatot. Takarítsa fel az olajos/savas szennyeződést, ha ilyet talál.
- ▶ A hűtőszekrény részben olvassa fel a fagyasztott élelmiszert. Így a fagyasztott élelmiszert csökkenti a hűtőszekrény hőmérsékletét és energiát takarít meg.
- ▶ A gyümölcsök és zöldségek, például a cukkini, dinnye, papaja, banán, ananász stb. érési folyamata felgyorsulhat a hűtőszekrényben. Ezért nem ajánlatos őket a hűtőszekrényben tárolni. Azonban az erősen éretlen gyümölcsök érése bizonyos ideig gyorsítható. A hagyma, fokhagyma, gyömbér és más gyökeres zöldségek szintén szobahőmérsékleten tárolhatók.
- ▶ A hűtőszekrényben érezhető kellemetlen szagok azt jelzik, hogy valami kiömlött és takarítás szükséges. Lásd a GONDOZÁS ÉS TISZTÍTÁS részt.
- ▶ A különböző élelmiszereket különböző helyekre kell tenni tulajdonságaik alapján:

Élelmiszer	Hely
Vaj, sajt	Felső ajtórekesz
Tojás	Ajtórekesz
Gyümölcs, zöldség, saláta	Gyümölcs- és zöldségrekesz vagy Saját zóna rekesz (2 °C - 5 °C között)
Hús, kolbász, sajt, tej	Alsó helyek (alsó polc, a gyümölcs- és zöldségrekesz felett)
Tejtermékek, konzervek, dobozos élelmiszerek	Felső hely vagy felső ajtórekesz
Italok, palackok, tubusok	Ajtórekesz
Friss hús, hal, kolbász, elkészített élelmiszerek	Saját zóna rekesz (-2 °C - 2 °C)
Italok	Különleges rekesz azonnali hűtés funkcióval (Csak az A3FE742CMJ és B3FE742CMJ/W modellek esetében A3FE742CGBJ)

Tárolás a fagyasztószekrényben

- ▶ Tartsa a fagyasztószekrény hőmérsékletét -18 °C -on
- ▶ A fagyasztás előtt 24 órával kapcsolja be a Szuper fagyasztó funkciót, kis mennyiségű élelmiszer esetén 4-6 óra is elegendő.
- ▶ A forró ételt először szobahőmérsékletre kell lehűteni, mielőtt behelyezné azt a fagyasztószekrénybe.
- ▶ A kis adagokra feldarabolt élelmiszer gyorsabban lefagy, könnyebb kiolvasztani és elkészíteni. Az egyes adagok tömege ne haladja meg a 2,5 kg-ot.
- ▶ Ajánlatos besomagolni az élelmiszert, mielőtt a fagyasztóba tenné azt. A csomagolás külseje legyen száraz, hogy megakadályozza a zacskók összefagyását. A csomagolóanyag legyen szagmentes, légmentes, nem mérgező.
- ▶ Az élelmiszerek lejáratának elkerülése érdekében kérjük, írja fel a fagyasztás idejét, az eltarthatóság idejét, valamint az élelmiszer nevét az élelmiszer csomagolására.
- ▶ **FIGYELMEZTETÉS!** A savak, alkáli és sós anyagok kimarhatják a fagyasztó belső felületét. Ilyen anyagokat tartalmazó élelmiszert (pl. tengeri halat) ne helyezzen közvetlenül a belső felületre. A fagyasztóban levő sós vizet azonnal fel kell takarítani.
- ▶ Ne lépje túl az élelmiszerek gyártók által javasolt tárolási időtartamát. Csak a szükséges mennyiségű élelmiszert vegye ki a fagyasztóból.
- ▶ A kiolvasztott élelmiszert gyorsan fogyassza el. A kiolvasztott élelmiszert nem szabad újból lefagyasztani, kivéve ha először megfőzte, ellenkező esetben ehetetlenné válhat.
- ▶ Ne tegyen nagy mennyiségű friss élelmiszert a fagyasztószekrénybe. Nézze meg a fagyasztó fagyasztási kapacitását - lásd a MŰSZAKI ADATOK részt vagy az adatokat az adattáblán.
- ▶ A fagyasztóban legalább -18 °C 2-12 hónapig a tulajdonságaiktól függően tárolhatók az élelmiszerek (pl. hús: 3-12 hónap, zöldségek: 6-12 hónap)
- ▶ Friss élelmiszer fagyasztásakor kerülje el, hogy az hozzáérjen a már fagyott élelmiszerhez. Fennáll a felolvadás veszélye!
- ▶ A hűtőszekrényben olvassa fel a fagyasztott élelmiszert. Így a fagyasztott élelmiszer csökkenti a hűtőszekrény hőmérsékletét és energiát takarít meg.

Iparilag fagyasztott (mirelit) élelmiszer tárolásakor kövesse az alábbi útmutatót:

- ▶ Mindig tartsa be a gyártó által előírt eltarthatósági időt. Ne lépje túl a megadott időt!
- ▶ A vásárlás és a tárolás közötti időt próbálja a lehető legrövidebbre venni, hogy megtartsa az élelmiszer minőségét.
- ▶ -18 °C vagy az alatt tárolt fagyasztott élelmiszert vásároljon.
- ▶ Kerülje el az olyan élelmiszer vásárlását, amelynek csomagolásán jég vagy deresedés található. - Ez azt jelzi, hogy talán a termék részben kiolvadt majd újra lefagyasztották - a hőmérsékletemelkedés hatással van az élelmiszer minőségére.

Légáramlás több helyről

A hűtőszekrény olyan rendszert tartalmaz, ahol a levegő több helyről is áramlik, a hideg levegő minden polcszinten kering. Ezzel egységes hőmérséklet érhető el, így az élelmiszerek hosszabb ideig eltarthatók.

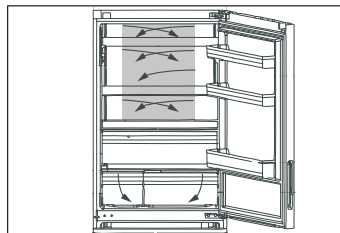

Állítható polcok

A polcok magassága a tárolási igényeinek megfelelően állíthatók.

1. A polc áthelyezéséhez először emelje fel a hátsó részét (1), majd húzza ki (2).
2. A behelyezéskor helyezze mindkét oldalon a sínekre, és tolja be egészen hátra addig, amíg nem rögzül a két oldalon levő résekben.

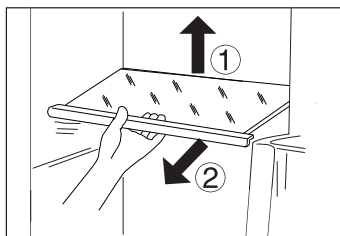

Megjegyzés:

Ellenőrizze, hogy a polc minden vége vízszintesen áll-e.

Saját zóna rekesz

A Saját zóna rekesz használatáról és beállításáról lásd a Saját zóna rekesz használata című részt.

Zöldség- és gyümölcsrekesz automatikus páratartalom szabályozással

A zöldségek és gyümölcsök hosszabb ideig frissek maradnak, ha ebben az automatikus páratartalom szabályzóval ellátott rekeszben tárolja őket.

A zöldség- és gyümölcsrekesz egy lélegző, ökológiai növényhártyával van felszerelve.

Ha a friss zöldségek légzése miatt a páratartalom megnövekszik, a hártya struktúrája megnyílik, és kiengedi a felesleges páratartalmat a levegőbe. Ha a zöldség/gyümölcs túl sok vizet veszít, a hártya megakadályozza a víz elpárolgását. Így a zöldség- és gyümölcsrekesz páratartalma az optimális 90%-on tartható.

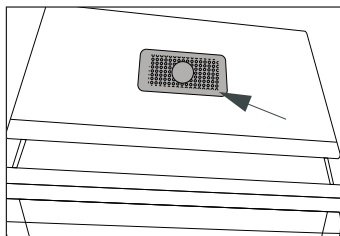
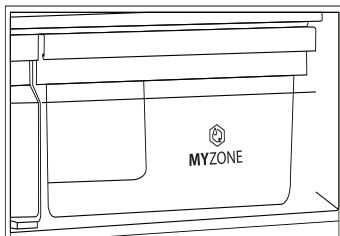

Megjegyzés:

Ne takarja le a növényhártyát!

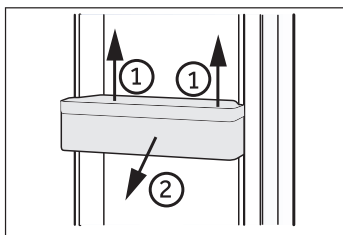

Eltávolítható ajtórekeszek

Az ajtórekeszek kivehetők, így könnyebb tisztítani őket:

Helyezze a kezét a rekesz két oldalára, emelje fel (1), és húzza ki (2).

Az ajtórekesz behelyezéséhez a fenti lépéseket fordított sorrendben végezze el.

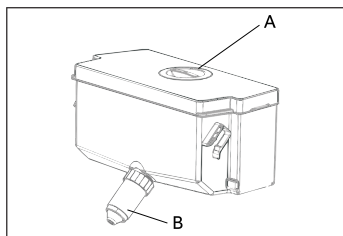

Kivehető víztartály

(Csak vízadagolóval ellátott modellek esetében)

A víztartály kivehető a tisztításhoz és visszatehető ugyanúgy, mint az ajtórekeszek.

A víztartály behelyezése

(Csak vízadagolóval ellátott modellek esetében)

Helyezze be a víztartályt úgy, hogy a vízkieresztő (B) az ajtó nyílásába illeszkedjen. Győződjön meg róla, hogy a víztartály le legyen zárva.



Megjegyzés:

- ▶ Ha a víztartály nincs megfelelően beillesztve, víz folyhat ki a csatlakozásból.
- ▶ Ne használjon túlzott erőt a víztartály kivételéhez és behelyezéséhez, hogy elkerülje a tartály károsodását.

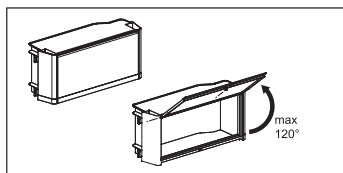

Lezárt doboz

(Csak a B3FE742CMJW modell esetén)

Külön tárolandó gyógyszerek vagy kozmetikumok tárolására.

A lezárt dobozt ne nyissa ki 120°-nál nagyobb szögben, hogy elkerülje a doboz károsodását.



FIGYELEM!

Ne tároljon benne olyan termékeket, melyekhez pontos hűtési hőmérséklet szükséges, pl. gyógyszerek és élelmiszer terápiai cikkek, mert ezek elromolhatnak.

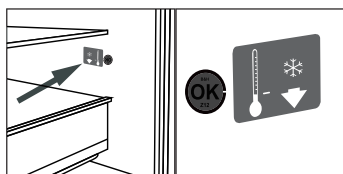

VÁLASZTHATÓ: OK-hőmérséklet jelző

Az OK-hőmérséklet jelző segítségével meghatározható a +4 °C alatti hőmérséklet. Fokozatosan csökkentse a hőmérsékletet, ha a jelzőn nem olvasható az "OK" felirat.



Megjegyzés:

Ha a készüléket bekapcsolják, 12 órába is telhet, amíg a helyes hőmérsékletet eléri.

3D-fagyasztó fiók

(Csak az A3FE742CMJ és a B3FE742CMJ/W modellek esetében)

A3FE742CGBJ)

A fagyasztó fiókjai egyenesen teljesen kihúzhatók. Könnyen gördülő teleszkópos sínekre vannak szerelve, így a fagyasztott élelmiszerek tárolása és kivétele nagyon kényelmes. Az automatikus ajtózáros mechanizmusnak köszönhetően egyszerű a kezelés és energiát takarít meg.

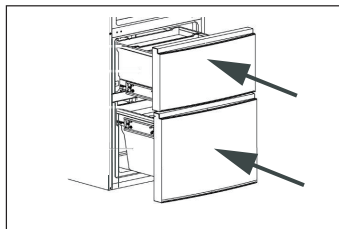
**FIGYELEM!**

Ne terhelje túl a fiókokat: Az egyes fiókok maximális terhelhetősége: 35 kg!

Eltávolítható fagyasztó fiók

(Csak az A3FE742CMJ és a B3FE742CMJ/W modellek esetében)

A3FE742CGBJ)

A nagy tételek, például a fagyasztott élelmiszerek a belső fiókok és tálcák eltávolítása után tárolhatók. A maximális mennyiség optimális fagyasztásához helyezze az élelmiszert az üvegpolcra a fagyasztórekeszek közé (lásd a nyilat).

A tálcák eltávolításához húzza azt ki akadásig, emelje fel, majd távolítsa el. Az áruk ne nyúljanak túl a polc első szélénél.

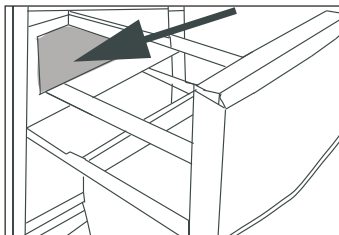
**Előfagyasztó rekesz**

(Csak az A3FE742CMJ és a B3FE742CMJ/W modellek esetében)

A3FE742CGBJ)

Mindegyik fagyasztó fiók tartalmaz egy előfagyasztó rekeszt. A friss fagyasztott élelmiszer elkülöníthető a már fagyasztottól, így egyenletes lehet a fagyasztási folyamat és a fagyasztott élelmiszer nem fog felolvadni. A fagyasztott élelmiszer átrendezése után ezek a rekeszek kis méretű élelmiszerek, például növények, jégkrém vagy jégkockatartó egyszerű tárolására használható.

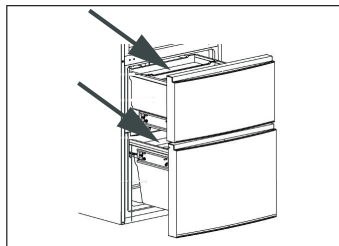
**Jégkockatartó**

1. Töltse meg a jégkockatartót 3/4-ig vízzel, zárja le a fedelével és tegye az előfagyasztó rekeszbe.
2. Enyhén csavarja meg a jégkockatartót vagy tartsa folyóvíz alá a jégkockák kilizítéséhez.

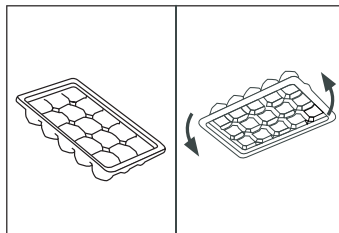



FIGYELEM!

Tisztítás előtt húzza ki a hálózati kábelt az áramforrásból.

Tisztítás

Akkor tisztítsa a készüléket, amikor kevés élelmiszer van benne, vagy amikor teljesen üres.

A készüléket négyhetente érdemes kitakarítani a megfelelő karbantartás érdekében, valamint hogy megakadályozza a romlott élelmiszerek okozta szagok keletkezését.



FIGYELEM!

- ▶ Ne tisztítsa a készüléket kemény kefével, drótkefével, tisztítószerrel, benzinnel, amilacetáttal, acetonnal és hasonló szerves oldatokkal, savakkal vagy lúgos oldatokkal. Kérjük, speciális hűtőgép tisztítószerrel használjon a károsodás elkerülése érdekében.
- ▶ Ne szórja be vagy öblítse le a készüléket tisztítás közben.
- ▶ Ne használjon vízpermetet vagy gőzt a készülék tisztítására.
- ▶ Ne tisztítsa le a hideg üvegpolicokat forró vízzel. A hirtelen hőmérsékletváltozás miatt az üveg eltörhet.
- ▶ Ne érintse meg működés közben a fagyasztó tárolórekeszt, különösen nedves kézzel ne tegye, mert a keze odafagyhat a felülethez.
- ▶ Felmelegedés esetén ellenőrizze a fagyasztott élelmiszerek állapotát.

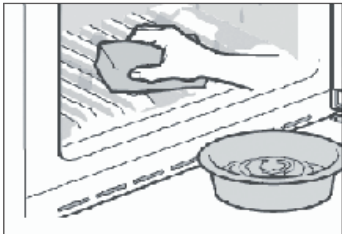

- ▶ Mindig tartsa tisztán az ajtótomítést.
- ▶ Semleges tisztítószeres, meleg vizes szivaccsal törölje le a készülék belsejét és burkolatát.
- ▶ Öblítse le, és törölje szárazra puha ruhával.
- ▶ Ne tisztítsa a készülék egyetlen alkatrészét sem mosogatógépből.
- ▶ Várjon legalább 5 percet a készülék újraindításával, mert a gyakori elindítás károsíthatja a kompresszort.

A víztartály tisztítása

(Csak vízadagolóval ellátott modellek esetében)

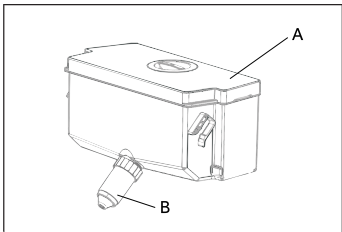

1. Vegye ki a víztartályt a készülékből.
2. Vegye le a fedelet (A).
3. Csavarja ki az adagoló csapot (B)
4. Tisztítsa meg a tartályt és az adagoló csapot meleg vízzel és mosogatószeres folyadékkal. Gondosan öblítse el.
5. Helyezze vissza az adagoló csapot, zárja le a fedelet és helyezze vissza a tartályt a készülék belsejébe.

Leolvasztás

A hűtőszekrény és a fagyasztó leolvasztása automatikus, nincs szükség kézi beavatkozásra.

A LED-lámpák cseréje



FIGYELEM!

A LED lámpa cseréjét ne végezze el saját maga, csak a gyártó vagy annak megbízott szervize végezheti el a cserét.

A lámpában LED fényforrás található, amely alacsony energiafogyasztású és hosszú ideig működőképes. Bármilyen szokatlan működés esetén vegye fel a kapcsolatot az ügyfélszolgálattal. Lásd az ÜGYFÉLSZOLGÁLAT részt.

A lámpa paramétere:

Típus	Hűtőszekrény		Fagyasztószekrény	
	Feszültség	max Teljesítmény	Feszültség	max Teljesítmény
A3FE742CMJ A3FE742CGBJ B3FE742CMJ B3FE742CMJW	12 V	10 W	12V	2 W
C3FE744CMJ C3FE744CWJ	12V	2 W	-	-

Eltávolítható kiegészítő ajtótmítések

(Csak az A3FE742CMJ és a B3FE742CMJ/W modellek esetében)
A3FE742CGBJ)

Hat kiegészítő ajtótmítés található az alsó és a felső fagyasztófiókon.

1. Keresse meg az öt, az ábrán jelölt kiegészítő ajtótmítést az alsó és a felső fagyasztófiókon.
2. Felhelyezéskor ellenőrizze, hogy a tömitések hajlított részei befelé néznek-e.
3. Keresse meg a felső fiók alsó tömitését, ahogy az ábrán látható.
4. Felhelyezéskor ellenőrizze, hogy a tömités hajlított része lefelé néz-e.

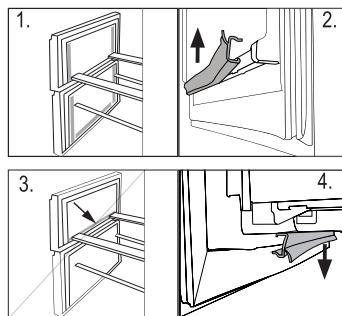

Ezeket a tömitéseket, valamint a forgóajtót / fióktömitéseket az ügyfélszolgálaton keresztül szerezheti be (lásd a jótállási jegyet).

Hosszú ideig használaton kívül

Ha a készüléket hosszú ideig nem használja, és nem fogja használni a Szabadság funkciót:

- ▶ Vegye ki az élelmiszereket.
- ▶ Ürítse ki és tisztítsa meg a víztartályt (csak vízadagolóval ellátott modellek esetében).
- ▶ Húzza ki a hálózati kábelt.
- ▶ A fent leírtak szerint tisztítsa meg a készüléket.
- ▶ Tartsa nyitva az ajtót és a fagyasztó fiókjait/ajtóját, hogy megakadályozza a rossz szagok keletkezését.



Megjegyzés

Csak akkor kapcsolja ki a készüléket, ha az feltétlenül szükséges.

A készülék mozgatása

1. Vegye ki az összes élelmiszert, és húzza ki a hálózati kábelt.
2. Rögzítse a polcokat és a többi mozgó alkatrészt a hűtőszekrényben és a fagyasztóban ragasztószalaggal.
3. Ne döntse meg a hűtőszekrényt 45°-nál nagyobb mértékben, hogy elkerülje a hűtőrendszer károsodását.



FIGYELEM!

- ▶ Ne emelje fel a készüléket a fogantyúinál fogva.
- ▶ Ne fektesse a készüléket vízszintesen a földre.

Számos felmerülő problémát Ön is meg tud oldani különösebb szakértelem nélkül. Probléma esetén kérjük, ellenőrizze az összes itt feltüntetett lehetőséget, és kövesse az alábbi utasításokat, mielőtt felvenné a kapcsolatot a szervizzel. Lásd az ÜGYFÉLSZOLGÁLAT részt.



FIGYELEM!

- ▶ Karbantartás előtt kapcsolja ki a készüléket úgy, hogy kihúzza a dugaszt az elektromos aljzatból.
- ▶ Az elektromos berendezést csak képzett szakember javíthatja, mert a nem megfelelő javítási munka jelentős következményes károkat okozhat.
- ▶ A veszély elkerülése érdekében a sérült hálózati kábelt a gyártónak vagy megbízott szervízének, vagy egy hasonlóan szakképzett személynek ki kell cserélnie.

Probléma	Lehetséges ok	Lehetséges megoldás
A kompresszor nem működik.	<ul style="list-style-type: none"> • A hálózati dugasz nincs bedugva az elektromos aljzatba. • A készülék éppen leolvasztási ciklusban van. 	<ul style="list-style-type: none"> • Csatlakoztassa az elektromos dugaszt. • Ez normális automatikus leolvasztás esetén.
A készülék túl gyakran bekapcsol, vagy nagyon hosszú ideig kapcsol be.	<ul style="list-style-type: none"> • A belső vagy a külső hőmérséklet túl magas. • A készülék hosszú ideig ki volt kapcsolva. • A készülék ajtaja/fiókja nincs rendesen becsukva. • Az ajtót/fiókot túl gyakran vagy túl hosszú ideig nyitották ki. • A fagyasztószekrény hőmérsékleti beállítása túl alacsony. • Az ajtó/fiók tömítése piszkos, elkopott, elszakadt vagy nem illeszkedik. • Nem biztosítható az igényelt légáramlás. 	<ul style="list-style-type: none"> • Ebben az esetben normális, ha a készülék tovább van bekapcsolva. • Általában 8-12 óráig tart, hogy a készülék teljesen lehűljön. • Csukja be az ajtót/fiókot, és biztosítsa, hogy a készülék vízszintesen álljon, és ne legyen élelmiszer vagy tárolóedény az ajtó útjában. • Ne nyissa ki az ajtót/fiókot túl gyakran. • Állítsa magasabbra a hőmérsékletet, amíg egy megfelelő hűtési hőmérsékletet el nem ér. 24 órába is beletelhet, amíg a hűtőszekrény hőmérséklete stabilá válik. • Tisztítsa meg az ajtó/fiók tömítést, vagy cseréltesse ki az ügyfélszolgálat által. • Biztosítson megfelelő szellőzést.
A hűtőszekrény belseje piszkos és/vagy bűdös.	<ul style="list-style-type: none"> • A hűtőszekrény belsejét ki kell tisztítani. • Erős illatú élelmiszer van a hűtőszekrényben. 	<ul style="list-style-type: none"> • Tisztítsa meg a hűtőszekrény belsejét. • Csomagolja be az élelmiszert alaposan.

Probléma	Lehetséges ok	Lehetséges megoldás
Nincs elég hideg a készülékben.	<ul style="list-style-type: none"> A hőmérséklet túl magasra van állítva. Túl meleg élelmiszerek lettek behelyezve. Túl sok élelmiszer lett behelyezve egyszerre. Az élelmiszerek túl közel vannak egymáshoz. A készülék ajtaja/fiókja nincs rendesen becsukva. Az ajtót/fiókot túl gyakran vagy túl hosszú ideig nyitották ki. 	<ul style="list-style-type: none"> Állítsa alapállapotba a hőmérsékletet. Mindig hagyja az élelmiszereket kihűlni, mielőtt betenné őket. Mindig kis mennyiségű élelmiszert tegyen be egyszerre. Hagyjon helyet az élelmiszerek között, hogy a levegő áramolni tudjon. Csukja be az ajtót/fiókot. Ne nyissa ki az ajtót/fiókot túl gyakran.
Túl hideg van a készülékben.	<ul style="list-style-type: none"> A hőmérséklet túl alacsonyra van állítva. A Szuper fagyasztás/Szuper hűtés funkció be van kapcsolva, vagy túl sokáig van bekapcsolva. 	<ul style="list-style-type: none"> Állítsa alapállapotba a hőmérsékletet. Kapcsolja ki a Szuper fagyasztás/Szuper hűtés funkciót.
Dér képződik a hűtőszekrény belsejében.	<ul style="list-style-type: none"> Az időjárás túl meleg és túl párás. A készülék ajtaja/fiókja nincs rendesen becsukva. Az ajtót/fiókot túl gyakran vagy túl hosszú ideig nyitották ki. Nyitva maradtak az élelmiszertároló edények vagy folyadékok. 	<ul style="list-style-type: none"> Növelje a hőmérsékletet. Csukja be az ajtót/fiókot. Ne nyissa ki az ajtót/fiókot túl gyakran. Hagyja a forró ételeket szobahőmérsékletűre lehűlni, és fedje le az élelmiszereket és folyadékokat.
Dér képződik a hűtőszekrény külső felületén vagy az ajtó(k) és a fiókok között.	<ul style="list-style-type: none"> Az időjárás túl meleg és túl párás. Az ajtó/fiók nincs rendesen becsukva. A készülékben levő hideg és a külső meleg levegő kicsapódik. 	<ul style="list-style-type: none"> Ez párás időjárás esetén normális, a páratartalom csökkenésével megváltozik. Ellenőrizze, hogy az ajtó/fiók szorosan be van-e csukva.
Erőteljes jegesedés és deresedés tapasztalható a fagyasztószekrényben.	<ul style="list-style-type: none"> Az élelmiszerek nincsenek megfelelően becsomagolva. A készülék ajtaja/fiókja nincs rendesen becsukva. Az ajtót/fiókot túl gyakran vagy túl hosszú ideig nyitották ki. Az ajtó/fiók tömítése piszkos, elkopott, elszakadt vagy nem illeszkedik. Valami megakadályozza az ajtó/fiók normális becsukását. 	<ul style="list-style-type: none"> Mindig jól csomagolja be az ételeket. Csukja be az ajtót/fiókot. Ne nyissa ki az ajtót/fiókot túl gyakran. Tisztítsa meg az ajtó/fiók tömítést, vagy cserélje ki újakra. Helyezze át a polcokat, az ajtórekeszeket vagy a bent levő tárolóedényeket, hogy az ajtó/fiók be tudjon csukódni.

Probléma	Lehetséges ok	Lehetséges megoldás
A készülék szokatlan hangokat ad ki.	<ul style="list-style-type: none"> A készülék nem vízszintes talajon áll. A készülék valamihez hozzáér. 	<ul style="list-style-type: none"> Állítsa be a lábakat, hogy készülék vízszintesen álljon. Távolítsa el a készülék körül levő tárgyakat.
Halk hang hallható, hasonló az áramló vízhez.	<ul style="list-style-type: none"> - 	<ul style="list-style-type: none"> Ez normális jelenség.
Sípolás hallható.	<ul style="list-style-type: none"> A hűtőszekrény ajtaja nyitva van. A fagyasztó hőmérséklete túl magas. 	<ul style="list-style-type: none"> Csukja be az ajtót, vagy kézzel halkítsa el a riasztást. A riasztás az első bekapcsoláskor normális, mert magasabb a hőmérséklet. Kézzel kikapcsolhatja a riasztást (lásd a HASZNÁLAT fejezetet).
Enyhe zümmögés hallható.	<ul style="list-style-type: none"> Bekapcsolt a kondenzáció elhárító rendszer. 	<ul style="list-style-type: none"> Ez megakadályozza a kondenzációt, normális jelenség.
A belső világítás vagy a hűtőrendszer nem működik.	<ul style="list-style-type: none"> A hálózati dugasz nincs bedugva az elektromos aljzatba. A hálózati kábel meg van sérülve. A LED-es lámpa elromlott. 	<ul style="list-style-type: none"> Csatlakoztassa az elektromos dugaszt. Ellenőrizze a helyiség energiaellátását. Hívja fel a helyi áramszolgáltatót! Kérjük, hívja fel a szervizt a lámpa kicseréléséhez.

Az áramellátás megszakadása

Az áramellátás megszakadása esetén az élelmiszerek biztonságosan hidegen maradnak kb. 16 órán keresztül. Kövesse az alábbi tanácsokat, ha az áramellátás hosszabb ideig tart, különösen nyáron:

- ▶ A lehető legkevesebb alkalommal nyissa ki az ajtót/fiókot.
- ▶ Áramszünet esetén ne helyezzen további élelmiszert a készülékbe.
- ▶ Ha kapott előzetes értesítést az áramszünetről, és az 16 óránál hosszabb ideig fog tartani, akkor készítsen jeget, és helyezze az egy edényben a hűtőszekrény felső részébe.
- ▶ Az áramszünet után azonnal vizsgálja át az élelmiszereket.
- ▶ Mivel az áramszünet vagy más hiba miatt a hűtőszekrény hőmérséklete emelkedni fog, az élelmiszerek tárolhatósági időtartama és fogyaszthatósági ideje csökkeni fog. Minden leolvadt élelmiszert azonnal el kell fogyasztani, meg kell főzni vagy vissza kell fagyasztani (ha lehetséges), hogy elkerülje az egészségügyi kockázatokat.

Kicsomagolás



FIGYELEM!

- ▶ A készülék nehéz. Mindig legalább két személy kezelje.
 - ▶ Tartsa távol a csomagolóanyagokat a gyermekektől, és helyezze el őket környezetbarát módon.
-
- ▶ Vegye ki a készüléket a csomagolásából.
 - ▶ Távolítsa el a csomagolás minden részét.

Környezeti feltételek

A szoba hőmérséklete mindig legyen 10 °C és 43 °C között, mert ez hatással lehet a készülékben levő hőmérsékletre és az energiafogyasztásra. Ne helyezze a készüléket más hőtermelő készülékek (sütők, hűtőszekrények) közelébe szigetelés nélkül.

Az ajtó megfordítása

(Csak az A3FE742CMJ, C3FE744CMJ és C3FE744CWJ modell esetében A3FE742CGBJ)

A készülék végleges helyére való behelyezés előtt ellenőrizze az ajtópánt helyes pozícióját. Ha szükséges, nézze meg AZ AJTÓ MEGFORDÍTÁSA című fejezetet.

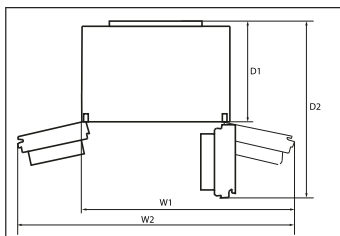

Helyigény

Helyigény az ajtó nyitásakor:

Típus	Készülék szélessége mm-ben		Készülék mélysége mm-ben	
	W1	W2	D1	D2
A3FE742CMJ A3FE742CGBJ C3FE744CMJ C3FE744CWJ	1100	-	700	1323
B3FE742CMJ B3FE742CMJW	-	1120	700	970

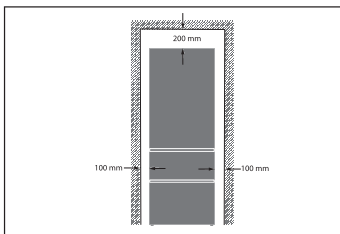

Szellőzési keresztmetszet

A készülék biztonsági okokból igényelt szellőzésének biztosítása érdekében vegye figyelembe a szellőzési keresztmetszet ábrán látható adatokat.

A készülék elhelyezése

A készüléket sima, vízszintes felületre kell helyezni.

1. Döntse a készüléket enyhén hátra.
2. Állítsa be a lábakat a kívánt szintre.

Ellenőrizze, hogy az ajtópánt felőli oldalon a faltól való távolság legalább 100 mm, hogy az ajtó megfelelően ki tudjon nyílni.

3. A stabilitás ellenőrizhető, ha átlósan megpróbálja megbilblenteni a készüléket. Minden irányba ugyanannyira kell enyhén billennie. Ellenkező esetben a váz elgörbülhet, amelynek eredménye az ajtó tömítések szivárgása lehet. Az enyhe hátrafele dőlés megkönnyíti az ajtó becsukását.

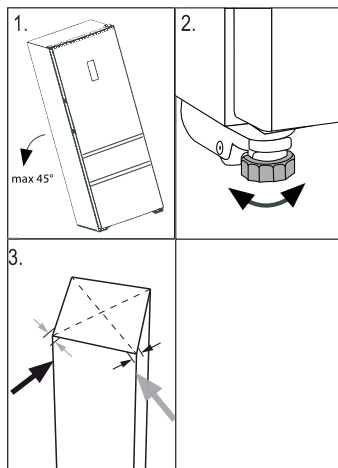

Várakozási idő

A karbantartást nem igénylő kenőolaj a kompresszor burkolatán belül található. Ez az olaj átjuthat a zárt csőrendszerbe, ha a készüléket ferdén döntve szállítják. A készülék áramellátáshoz való csatlakoztatása előtt várjon 2 órát, hogy az olaj visszakerüljön a kompresszorba.

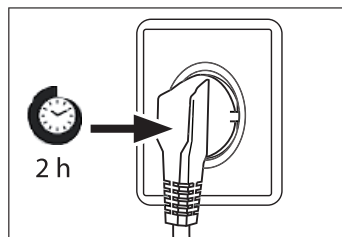

Elektromos csatlakoztatás

A csatlakoztatás előtt ellenőrizze, hogy

- ▶ az elektromos hálózat, az aljzat és a biztosíték megfelel az adattáblán látható adatoknak.
- ▶ az aljzat földelve van-e, és nincsen elosztó vagy hosszabbító.
- ▶ a dugasz és az aljzat szorosan illeszkedik.

Csatlakoztassa a dugót megfelelően szerelt konnektorba.



FIGYELEM!

A veszélyek elkerülése érdekében a sérült tápkábelt ki kell cseréltetni az ügyfélszolgálattal (lásd a jótállási jegyen).

Az ajtó megfordítása (Csak az A3FE742CMJ, C3FE744CMJ és C3FE744CWJ modell esetében A3FE742CGBJ)

A készülék elektromos hálózathoz való csatlakoztatása előtt ellenőrizze, hogy a telepítési helytől és a használatától függően az ajtó nyitását nem szükséges-e megfordítani jobbról (ahogy szállítjuk) balra.



FIGYELEM!

- ▶ A készülék nehéz. Két személy szükséges az ajtó megfordításához.
- ▶ Mindennemű művelet megkezdése előtt először húzza ki a készüléket a hálózati aljzathból.
- ▶ Ne döntse meg a készüléket 45°-nál nagyobb mértékben, hogy elkerülje a hűtőrendszer károsodását.

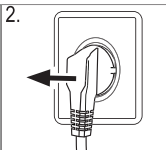
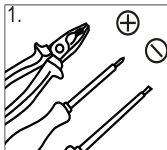

1. Készítse elő a szükséges szerszámokat.
2. Húzza ki a készüléket.

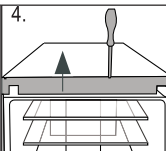
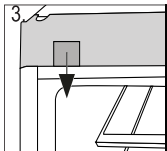

3. Távolítsa el a burkolat rögzítését.
4. Távolítsa el a homloklemezt.

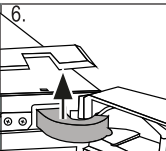
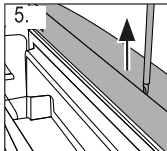

5. Távolítsa el a felső ajtó felső lemezét.
6. Távolítsa el a sarokfedőlapot.

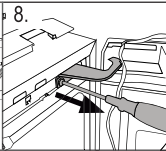
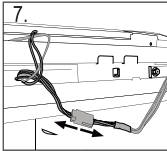

7. Húzza ki a csatlakozókábelt.
8. Csavarozza ki a felső sarokpántot.

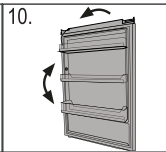
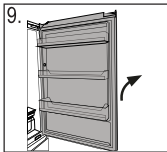

9. Óvatosan emelje le a megfagyult felső ajtót az alsó pántról.
10. Fordítsa meg a felső ajtót fejjel lefelé, és helyezze át a csuklópántot az ajtó alsó részén.

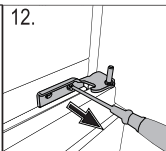
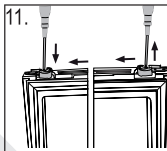

11. Helyezze át az ajtómegállítót a jelenlegi helyzetéből a másik oldalra.
12. Csavarozza le a felső ajtó alsó csuklópántját.

13. Cserélje ki a takaródugókat és a csavarokat az adott oldalon.

A következő lépések (a-f) csak a C3FE744CMJ és C3FE744CWJ modellek esetében érvényesek:

- a Távolítsa el az alsó ajtót
 b Cserélje ki a takaródugókat az alsó ajtó tetején.
 c Helyezze át az alsó ajtó aljában található ajtómegállítót a jelenlegi helyzetéből a másik oldalra.
 d Csavarozza ki az alsó sarokpántot.
 e Vegye ki az új alsó pántokat a tartozéksomagból, és csavarozza fel az új alsó pántot a másik oldalra
 f Emelje fel óvatosan az alsó ajtót az alsó pántra, hogy a csap illeszkedjen a csuklópántba.

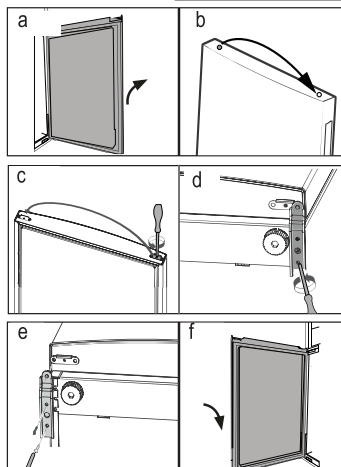
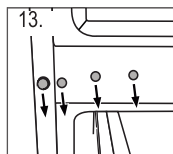

14. Vegye ki az új pántokat a tartozéksomagból, és csavarozza fel a felső ajtó új alsó pántját a másik oldalra.

Csak a C3FE744CMJ és C3FE744CWJ modellek esetében:

Győződjön meg róla, hogy a csap illeszkedik az alsó ajtó csuklópántjába.

15. Emelje fel óvatosan az ajtót az alsó pántra, hogy a csap illeszkedjen a csuklópántba.
 16. Rögzítse a felső pántot a csavarokkal.

17. Helyezze a csatlakozókábelt a pánttakaró fedélbe (a tartozéksomagban található), és helyezze a fedelet a pántra.

18. Csatlakoztassa össze a csatlakozókábelt, és helyezze azt a nyílásba.

19. Helyezze vissza a homloklemezét és a burkolatot, rögzítse a csavarokkal és helyezze vissza a rögzítőelemeket (lásd 3. kép).

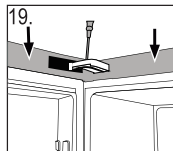
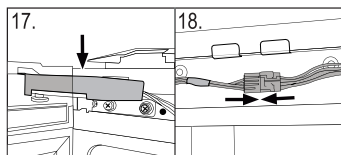
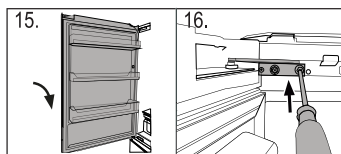
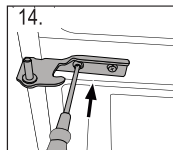

Az ajtó megfordítása után ellenőrizze, hogy az ajtó tömítések megfelelőek-e, és minden csavar jól meg van húzva.

Termék adatlap a 1060/2010 számú EK rendeletnek megfelelően

Márkanév	Haier		
Típusazonosító	A3FE742CMJ A3FE742CGBJ	B3FE742CMJ/W	C3FE744CMJ C3FE744CWJ
Típuskategória	Hűtő-fagyasztó		
Energiahatékonysági osztály	A++		
Éves energiafelhasználás (kWh/év) ¹⁾	313	311	321
Úrtartalom, hűtő (L)	307	297	314
Úrtartalom, fagyasztó (L) ****	129	129	136
Csillag besorolás	* ** *		
Egyéb rekeszek hőmérséklete > 14°C	Nem értelmezhető		
Jegesedés mentes rendszer	Igen		
Áramkimaradás esetén biztonságos (ó)	16		
Fagyasztási kapacitás (kg/24 ó)	12		
Klímaosztály Ezt a készüléket 10 °C és 43°C közötti környezeti hőmérsékletre tervezték.	SN-N-ST-T		
Zajterhelés (db(A) re 1 pW)	38		
Konstrukció típusa	Szabodon álló		

¹⁾ 24 órás szabványos teszt alapján. A valós energiafogyasztás függ a készülék használati módjától és elhelyezésétől.

További műszaki adatok

Feszültség / frekvencia	220-240V ~/ 50Hz
Bemeneti áram (A)	1.4
Hálózati biztosíték (A)	15
Hűtőközeg	R600a
Méret (Sz x Mé x Ma, mm)	1905 /700/676

Ügyfélszolgálat

A Haier ügyfélszolgálatot és eredeti pótalkatrészek használatát javasoljuk.

Ha problémája van a készülékével, kérjük, először nézze meg a HIBAELHÁRÍTÁS című fejezetet.

Ha nem talál ott megoldást, kérjük, vegye fel a kapcsolatot

- ▶ a helyi kereskedőjével vagy
- ▶ európai telefonos szervizközpontunkkal (lásd a telefonszámok listáját alább) vagy
- ▶ a Service & Support (Szerviz és támogatás) részt a www.haier.com weboldalon, ahol jelezheti szervizigényét, valamint megtalálja a Gyakran Ismételt Kérdéseket is.

Amikor felveszi a kapcsolatot a szervizzel, készítse elő a következő adatokat.

Az információkat az adattáblán találhatja meg.

Modell _____

Gyári szám _____

Továbbá ellenőrizze a termékhez mellékelt jótállási jegyet, ha a termék még garanciális.

Európai telefonos szervizközpont		
Ország*	Telefonszám	Díj
Haier Olaszország (IT)	199 100 912	
Haier Spanyolország (ES)	902 509 123	
Haier Németország (DE)	0180 5 39 39 99	<ul style="list-style-type: none"> • 14 Ct/perc vezetékes • max. 42 Ct/perc mobil
Haier Ausztria (AT)	0820 001 205	<ul style="list-style-type: none"> • 14,53 Ct/perc vezetékes • max. 20 Ct/perc egyéb
Haier Egyesült Királyság (UK)	0333 003 8122	
Haier Franciaország (FR)	0980 406 409	

* A többi országokért keresse fel a www.haier.com weboldalt.



Návod k Použití

Lednička-Mraznička

A3FE742CMJ

B3FE742CMJ

B3FE742CMJW

C3FE744CMJ

C3FE744CWJ

A3FE742CGBJ

Haier

CZ

Děkujeme Vám, že jste si zakoupili spotřebič Haier.

Před použitím spotřebiče si prosím pečlivě přečtete tento návod. V návodu najdete důležité informace, díky nimž budete svůj spotřebič využívat naplno, zajistíte bezpečnou a správnou instalaci, použití a údržbu.

Uchovávejte tento návod na vhodném místě, abyste ho měli vždy po ruce a mohli tak spotřebič používat bezpečně a správně.

Pokud spotřebič prodáte, darujete nebo necháte v domě/bytě např. po stěhování, zajistěte předání návodu, aby se nový majitel spotřebiče mohl seznámit s pokyny pro jeho bezpečné používání.

Popis

Upozornění - Důležité poučení o bezpečnosti



Obecné informace a tipy



Sdělení týkající se životního prostředí



Likvidace

Pomozte chránit životní prostředí a lidské zdraví. Obal spotřebiče vyhodte do příslušného kontejneru, aby mohl být recyklován. Pomozte recyklovat odpad z elektrických a elektronických přístrojů. Nevyhazujte přístroje označené tímto symbolem do běžného odpadu z domácnosti. Vraťte výrobek do místního zařízení pro recyklaci nebo se obraťte na svůj městský úřad.



UPOZORNĚNÍ!

Nebezpečí zranění nebo udušení!

Chladivo a plyny se musí zlikvidovat profesionálně. Před řádnou likvidací se ujistěte, že potrubí chladicího okruhu není poškozeno. Odpojte spotřebič od elektrické sítě. Odřízněte kabel pro připojení do elektrické sítě a zlikvidujte ho. Aby nedošlo k zavření dětí nebo domácích mazlíčků do spotřebiče, odstraňte zásobníky a zásuvky a odmontujte západku dveří a těsnění.

Doporučené použití	5
Bezpečnost.....	6
Popis spotřebiče	10
Použití.....	12
Příslušenství	23
Péče a čištění	26
Řešení problémů	29
Instalace	32
Technické údaje.....	36
Zákaznický servis	37



UPOZORNĚNÍ! Model B3FE742CMJ/W

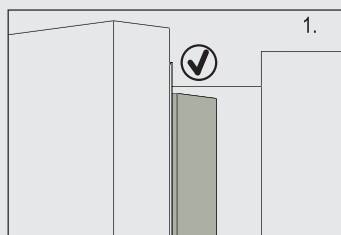

Když zavřete dveře, svislý pás dveří na levých dveřích se ohne dovnitř (1).

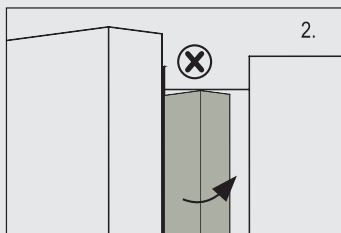

Pokud se pokusíte zavřít levé dveře a vertikální pás na dveřích není zahnutý (2), nejprve ho zahněte, jinak pás na dveřích zasáhne upevňovací hřídel nebo pravé dveře. Tak může dojít k skluzu nebo netěsnosti dveří.

Ve svislém pásu dveří se nachází ohřívací závit. Teplota povrchu trochu vzroste, což je normální a nemá žádný vliv na funkci chladničky.

Doporučené použití

Tento spotřebič je určený k chlazení a mrazení potravin. Je zkonstruovaný výhradně pro použití v suchém interiéru domácností. Není určený pro komerční nebo průmyslové využití.

Není dovoleno přístroj jakkoli měnit nebo upravovat. Nedovolené zacházení může způsobit poruchy a ztrátu záruky.

Normy a směrnice



Tento výrobek vyhovuje požadavkům všech odpovídajících směrnic ES včetně souvisejících harmonizovaných norem, které jsou nutné pro to, aby výrobek mohl nést označení CE.

Příslušenství

Zkontrolujte příslušenství a textovou dokumentaci podle tohoto seznamu:

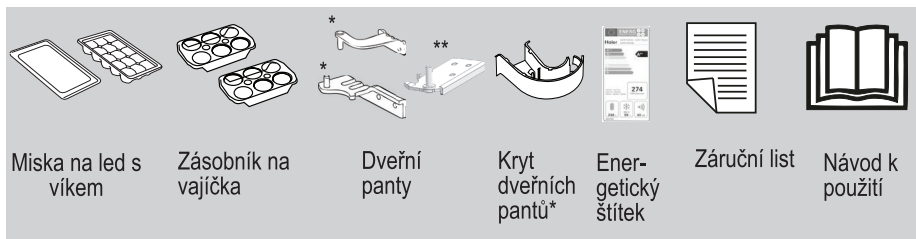

* Pouze modely A3FE742CMJ, C3FE744CMJ a C3FE744CWJ
A3FE742CGBJ.

** Pouze modely C3FE744CMJ a C3FE744CWJ.



Poznámka

Některé ilustrace v tomto manuálu se mohou v důsledku technických změn a rozdílnosti modelů lišit od Vašeho spotřebiče.

Tyto pokyny jsou poskytovány s cílem zajistit vaši osobní bezpečnost a pro ochranu zařízení před poškozením a před instalací a použitím je třeba je pečlivě přečíst.

Než poprvé zapnete spotřebič...

- ▶ zkontrolujte, že nedošlo k poškození spotřebiče během přepravy.
- ▶ zkontrolujte, že všechny obaly jsou odstraněny a umístěny mimo dosah dětí.
- ▶ před instalací spotřebiče vyčkejte alespoň 2 hodiny, aby byla zajištěna plná funkce chladicího okruhu.
- ▶ s přístrojem manipulujte vždy minimálně ve 2 osobách, protože je těžký.
- ▶ spotřebič instalujte na dobře větrané místo. Zajistěte, aby nad spotřebičem byla mezera minimálně 20 cm a kolem spotřebiče alespoň 10 cm. Instalujte a vyrovnejte spotřebič na místě, které odpovídá jeho velikosti a způsobu využití.
- ▶ udržujte větrací otvory v přístroji nebo ve vestavěné konstrukci čisté a bez překážek.
- ▶ ujistěte se, že elektrické údaje na výkonnostním štítku souhlasí se sítovým napájením. Pokud tomu tak není, obraťte se na elektrikáře.
- ▶ mějte na zřeteli, že spotřebič pracuje při napájení 220~240 V/50 Hz. Neobvyklé kolísání napětí může způsobit, že se spotřebič nespustí nebo nebude správně pracovat, může dojít k poškození ovladače teploty nebo kompresoru, také může vznikat nadměrný hluk. Pokud chcete odstranit neobvyklé kolísání napětí, doporučujeme využít automatický regulátor.
- ▶ použijte samostatnou zásuvku pro uzemnění napájení, jež je snadno přístupná. Spotřebič musí být uzemněný.
- ▶ **Pouze pro Spojené království:** Napájecí kabel spotřebiče je vybaven 3drátovou (zemnicí) zástrčkou, která je vhodná pro standardní 3drátovou (zemnicí) zásuvku. Nikdy neodstraňujte ani nedemontujte třetí kolík (uzemnění). Po instalaci spotřebiče by zásuvka měla zůstat přístupná.
- ▶ zkontrolujte, že zástrčka je snadno přístupná.
- ▶ zkontrolujte, že lednička nestojí na napájecím kabelu. Nestoupejte na napájecí kabel.



UPOZORNĚNÍ!

ujistěte se, že nedojde k poškození elektrického kabelu a zástrčky. Pokud je porouchaná, smí být vyměněna pouze výrobcem nebo autorizovaným servisním technikem.

Než poprvé zapnete spotřebič...

- x ne instalujte spotřebiče na přímé sluneční světlo nebo do blízkosti tepelných zdrojů (např. sporák, radiátory).
- x poškození chladicího okruhu. Pokud dojde k poškození chladicího okruhu, spotřebič nepoužívejte.
- x nepoužívejte adaptéry s více zásuvkami a prodlužovacími kabely.

Při každodenním použití...

- ▶ ujistěte se, že spotřebič používají děti starší 8 let a osoby se sníženými fyzickými, smyslovými nebo duševními schopnostmi nebo s nedostatkem zkušeností a znalostí pouze pod dohledem nebo poté, co byli poučeni o tom, jak spotřebič bezpečně používat, a že si uvědomují možná rizika.
- ▶ děti do 3 let udržujte v bezpečné vzdálenosti od přístroje, pokud nejsou pod neustálým dohledem.
- ▶ ujistěte se, že děti si nemohou se spotřebičem hrát.
- ▶ zajistěte, aby při provádění čištění a údržby byly děti pod dozorem.
- ▶ při odpojování spotřebiče od el. napájení táhněte za zástrčku, ne za kabel.
- ▶ poškozený síťový kabel musí vyměnit výrobce, autorizovaný servis nebo podobně kvalifikovaná osoba, aby se zabránilo možným rizikům.
- ▶ pokud v blízkosti spotřebiče uniká svítíplyn nebo jiný hořlavý plyn, postupujte podle těchto pokynů: vypněte ventil unikajícího plynu, otevřete dveře a okna a neodpojujte nebo nepřipojujte síťový kabel tohoto ani žádného jiného spotřebiče.
- ▶ dveře spotřebiče otvírejte a zavírejte pouze klikou. Mezera mezi dveřmi a mezi dveřmi a skříní je velmi úzká. Nedávejte ruce do těchto míst, abyste se vyhnuli skřípnutí prstů. Dveře otvírejte a zavírejte, pouze pokud v dosahu dveří nestojí děti.
- ▶ před prováděním jakékoli běžné údržby spotřebič odpojte od elektrické sítě. Před tím, než spotřebič znovu zapnete, vyčkejte alespoň 5 minut, protože časté zapínání může poškodit kompresor.
- ▶ alespoň jednou ročně odstraňte prach ze zadní části spotřebiče, abyste omezili riziko vzniku požáru a také zvýšenou spotřebu energie.
- ▶ věnujte pozornost tomu, že spotřebič je nastavený pro provoz při rozsahu okolní teploty mezi 10 a 43 °C. Pokud bude ponechán delší dobu v prostředí, kde je teplota vyšší nebo nižší než je uvedený rozsah, nemusí správně fungovat.

- ▶ pokud v mrazničce došlo k zahřátí, zkontrolujte stav potravin.
- ▶ u modelů s dávkovačem vody používejte pouze pitnou vodu.

Při každodenním použití...

- x nenastavujte příliš nízké teploty v prostoru ledničky. Při vysokém nastavení může teplota klesnout pod nulu. Pozor: Může dojít k roztržení lahví.
- x skladování léků, které vyžadují přesnou skladovací teplotu, bakterií nebo chemických látek ve spotřebiči.
- x skladování tekutin v lahvích nebo plechovkách (kromě lihovin s vysokým obsahem alkoholu), zejména perlivých nápojů, v mrazničce, protože by během zmrazování praskly.
- x umístění nestabilních předmětů (těžké předměty, nádoby s vodou) nahoru na spotřebič, abyste zabránili zranění osob způsobené pádem nebo elektrickému šoku způsobenému kontaktem s vodou.
- x nasazení polic na dveře. Dveře by se mohly zkrivit, polička na láhve odtáhnout nebo by se spotřebič mohl převrátit.
- x poškození chladicího okruhu. Pokud dojde k poškození chladicího okruhu, spotřebič nepoužívejte.
- x stoupenutí na dveře mrazicí části nebo na zásuvky.
- x doteku vnitřního povrchu mrazničky, když je zapnutá, zejména mokřýma rukama, protože by vám ruce mohly přimrznout k povrchu.
- x dotýkání zmrazených potravin mokřýma rukama (noste rukavice). Zejména se vyvarujte jedení nanuků ihned po vyjmutí z mrazničky. Je zde nebezpečí omrzlin nebo tvorby puchýřů z mrazu. První pomoc: okamžitě dejte pod tekoucí studenou vodu. V žádném případě se neodtrhujte!
- x seškrabávání námrazy a ledu ostrými předměty. Nepoužívejte spreje, elektrické ohřivače jako radiátory, fény, parní čističe nebo jiné zdroje tepla, abyste zabránili poškození plastových částí.
- x čištění spotřebiče hrubými kartáči, drátěnými kartáči, čisticími prášky, benzinem, amyloacetáty, acetonem a podobnými organickými rozpouštědly, kyselinovými nebo zásaditými rozpouštědly. Abyste se vyhnuli poškození spotřebiče, používejte prosím k čištění speciální čisticí prostředky určené pro ledničky.
- x postříkání nebo polití spotřebiče během čištění.
- x čištění spotřebiče s použitím vodního rozprašovače nebo páry.
- x čištění studených skleněných polic horkou vodou. Náhlá změna teploty by mohla způsobit prasknutí skla.

- x použití elektrických přístrojů uvnitř potravinové skříně, pokud se nejedná o přístroje doporučené výrobcem.
- x pokusů o opravení spotřebiče vlastními silami. V případě nutnosti opravy spotřebiče kontaktujte náš zákaznický servis.

**UPOZORNĚNÍ!**

Neskladujte nebo nepoužívejte hořlaviny, výbušniny nebo žíravé materiály ve spotřebiči nebo v jeho okolí.

Informace o chladicím plynu**UPOZORNĚNÍ!**

Spotřebič obsahuje hořlavé chladivo ISOBUTAN (R600a). Zkontrolujte, že během přepravy a instalace nedošlo k poškození chladicího okruhu. Prosakující chladivo může způsobit poranění očí nebo se vznítit. Pokud se objeví závada, držte všechny zdroje otevřeného ohně stranou, důkladně vyvětrejte místnost, nezapojujte ani nevypojujte síťové kabely žádného spotřebiče v místnosti. Informujte zákaznický servis.

V případě, že chladivo přijde do kontaktu s očima, okamžitě je propláchněte pod tekoucí vodou a zavolejte neprodleně očního lékaře.

Popis spotřebiče

CZ

Model A3FE742CMJ
A3FE742CGBJ

Model B3FE742CMJ

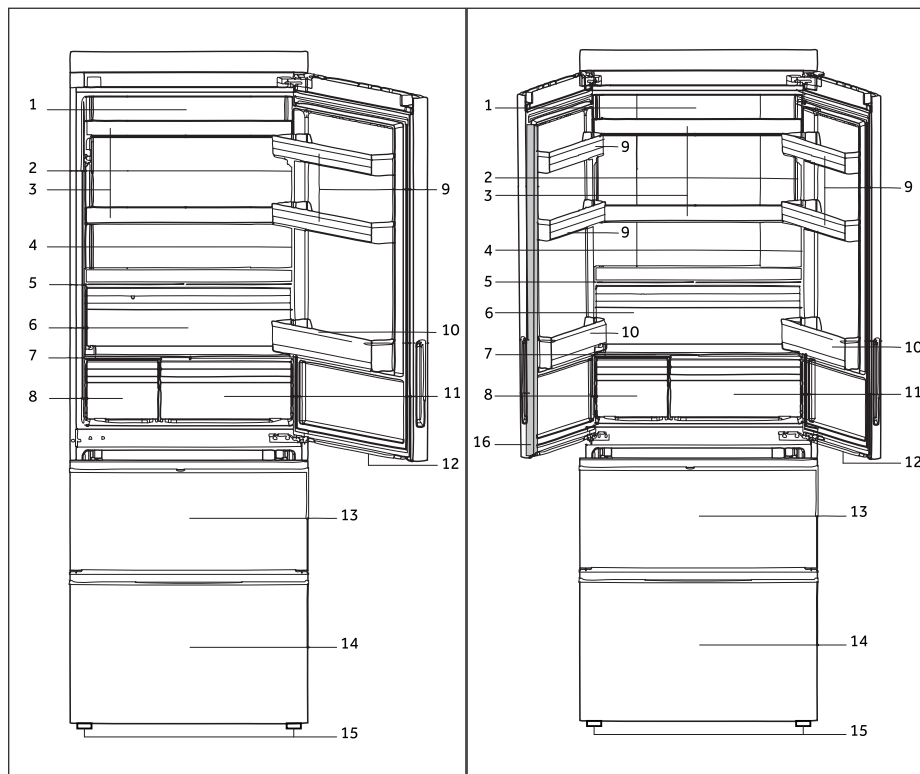

- 1 LED osvětlení ledničky
- 2 Výkonnostní štítek
- 3 Skleněné police
- 4 Indikátor správné teploty (volitelně)
- 5 Víko na zásuvku na ovoce a zeleninu
- 6 Zásuvka na ovoce a zeleninu
- 7 Skleněné víko zásuvky My Zone
- 8 Speciální zásuvka

- 9 Horní polička na dveře
- 10 Dolní polička na dveře
- 11 Zásuvka My Zone
- 12 LED osvětlení zásuvky mrazničky
- 13 Horní zásuvka mrazáku s přihrádkou pro předmrazení
- 14 Dolní zásuvka mrazáku s přihrádkou pro předmrazení
- 15 Nastavitelné nožičky
- 16 Pás dveří

Model B3FE742CMJW

Model C3FE744CMJ a C3FE744CWJ

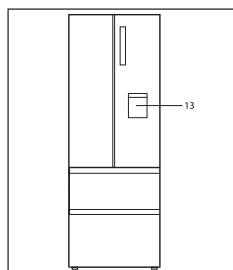
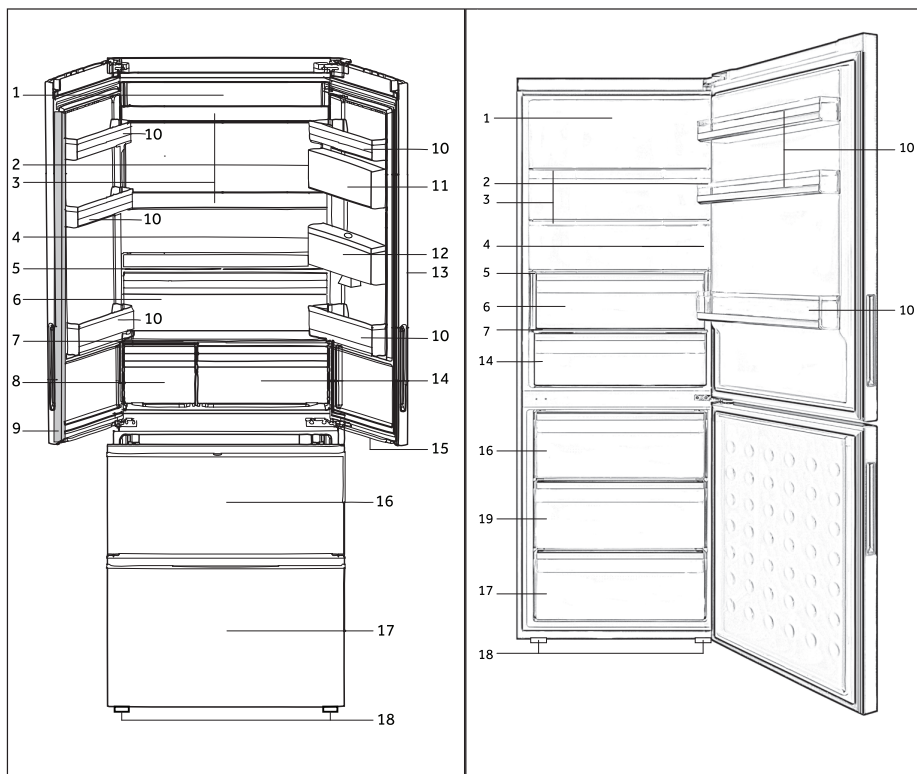

Mod. B3FE742CMJW

- | | |
|---|---------------------------------------|
| 1 LED osvětlení ledničky | 11 Těsnící krabice |
| 2 Výkonnostní štítek | 12 Nádrž na vodu |
| 3 Skleněné police | 13 Dávkovač vody |
| 4 Indikátor správné teploty (volitelně) | 14 Zásuvka My Zone |
| 5 Víko na zásuvku na ovoce a zeleninu | 15 LED osvětlení zásuvky mrazničky |
| 6 Zásuvka na ovoce a zeleninu | 16 Horní mrazicí skladovací zásuvka |
| 7 Skleněné víko zásuvky My Zone | 17 Dolní mrazicí skladovací zásuvka |
| 8 Speciální zásuvka | 18 Nastavitelné nožičky |
| 9 Pás dveří | 19 Střední mrazicí skladovací zásuvka |
| 10 Polička na dveřích | |

Před prvním použitím

- ▶ Odstraňte všechny obalové materiály, udržujte je mimo dosah dětí a zlikvidujte je v souladu s ochranou životního prostředí.
- ▶ Než vložíte do spotřebiče potraviny, očistěte ho uvnitř i zvenku vodou a jemným čisticím prostředkem.
- ▶ Po vyrovnání a očištění spotřebiče vyčkejte alespoň 2 hodiny, než ho zapojíte do elektrické sítě. Viz oddíl **INSTALACE**.
- ▶ Nechte přihrádky vychladit na požadovanou teplotu dříve, než do nich vložíte potraviny. Pomocí funkcí rychlého chlazení a rychlého mrazení se přihrádky rychle vychladí.
- ▶ Teplota ledničky je automaticky nastavená na 5° C a teplota mrazničky na -18° C. To je doporučené nastavení. Nastavené teploty můžete ručně změnit podle vlastních požadavků. Viz oddíl **FUNKCE**.

Ovládací panel

Model A3FE742CMJ a B3FE742CMJ/W
A3FE742CGBJ

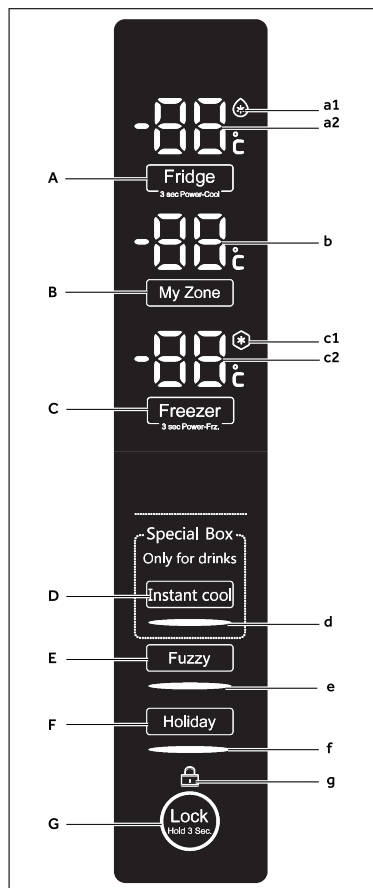
**Tlačítka:**

- A Ovladač ledničky
- B Ovladač My Zone
- C Ovladač mrazničky
- D Ovladač speciální zásuvky/okamžitého chlazení
- E Ovladač fuzzy režimu
- F Ovladač dovolenkového režimu
- G Ovladač uzamčení panelu
- H Ovladač funkce vypnutí chladničky

Model C3FE744CMJ a C3FE744CWJ

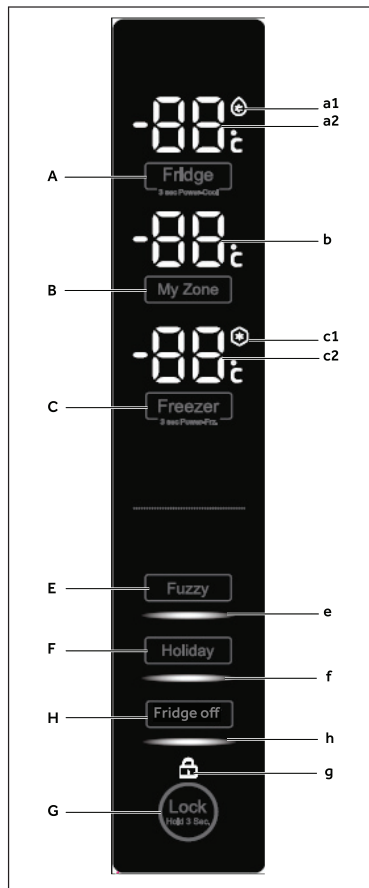
**Kontrolky:**

- a1 Funkce extra chlazení (Super Cool)
- a2 Teplota ledničky
- b Teplota My Zone
- c1 Funkce extra mrazení (Super Freeze)
- c2 Teplota mrazničky
- d Funkce okamžitého chlazení
- e Fuzzy režim
- f Režim Dovolená
- g Zámek ovládacího panelu
- h Funkce vypnutí chladničky

Doteková tlačítka

Tlačítka na ovládacím panelu jsou doteková tlačítka, která reagují na lehký dotek prstem.

Zapnutí/Vypnutí spotřebiče

Spotřebič je funkční, jakmile ho zapojíte do elektrické sítě.

Po prvním spuštění spotřebiče svítí na displeji kontrolka „c2“, dokud teplota nedosáhne -5°C nebo 1 hodinu provozu. Teploty zobrazené v „a2“, „b“ a „c2“ ukazují aktuální teploty v daných odděleních.



Poznámka

- ▶ Spotřebič je nastavený na doporučenou teplotu 5°C (lednička) a -18°C (mraznička). Za normálních podmínek okolního prostředí není nutné teplotu nastavovat.
- ▶ Když zapnete spotřebič po předchozím odpojení od elektrické sítě, může trvat až 12 hodin, než dosáhne správných teplot.

Před vypnutím spotřebič vyprázdněte. Chcete-li spotřebič vypnout, vytáhněte napájecí kabel z elektrické zásuvky.

Pohotovostní režim (Stand-by)

Displej se automaticky vypne 30 sekund po stisknutí tlačítka. Displej se automaticky zamkne. Automaticky se rozsvítí po stisknutí libovolného tlačítka nebo po otevření dveří (spuštěním alarmu se displej nerozsvítí).

Volba pracovního režimu

Pro nastavení spotřebiče můžete zvolit jednu z následujících možností:

1) Fuzzy režim

Ve fuzzy režimu může spotřebič automaticky upravovat teplotu podle okolní teploty a podle změn teploty uvnitř spotřebiče. Nemáte-li žádné speciální požadavky, doporučujeme využití fuzzy režimu (viz Fuzzy režim).

2) Ruční nastavení:

Chcete-li nastavit teplotu spotřebiče ručně s ohledem na uchovávání specifických potravin, můžete ji nastavit přes tlačítko pro nastavení teploty (viz NASTAVENÍ TEPLITY).

Zamknout/Odemknout panel

- ▶ Chcete-li zablokovat všechny prvky na panelu proti aktivaci, držte po dobu 3 sekund tlačítko „G“. Rozsvítí se příslušná kontrolka „g“.
- ▶ Chcete-li panel odemknout, přidržte znovu tlačítko „G“.



Poznámka

Ovládací panel se automaticky zablokuje proti aktivaci, není-li po dobu 30 sekund stisknuto žádné tlačítko. Chcete-li provést jakékoli nastavení, ovládací panel musí být odemčený.

Alarm při otevřených dveřích/zásuvce

Jsou-li dveře ledničky nebo zásuvka mrazničky otevřené více než 3 minuty, ozve se alarm. Alarm je možné zrušit buď zavřením dveří/zásuvky nebo dotekem na kontrolní panel. Jsou-li dveře/zásuvka otevřené déle než 7 minut, světlo uvnitř ledničky/pod dveřmi ledničky a osvětlení ovládacího panelu automaticky zhasnou.

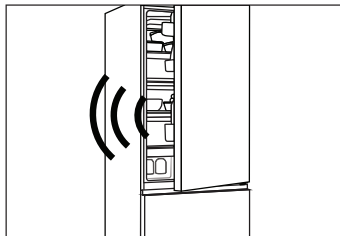

Nastavení teploty

Vnitřní teploty ovlivňují níže uvedené faktory:

- ▶ Okolní teplota
- ▶ Četnost otevírání dveří
- ▶ Množství uchovávaných potravin
- ▶ Instalace spotřebiče

Nastavení teploty pro ledničku

1. Odemkněte ovládací panel, je-li zamčený.
2. Abyste zvolili oddíl ledničky, stiskněte tlačítko „A“ (lednička). Rozbliká se kontrolka „a2“.
3. Pro nastavení teploty ledničky stiskněte tlačítko „A“. Teplota se zvyšuje v sekvencích po 1°C od minima 2°C do maxima 8°C, po dosažení maxima se po dalším stisknutí opět přepne na 2°C. Optimální teplota v ledničce je 5°C. Nižší teplota představuje nadbytečnou spotřebu energie.
4. Chcete-li potvrdit nastavenou teplotu, stiskněte jakékoli tlačítko kromě „A“ nebo vyčkejte 5 sekund a nastavená hodnota se potvrdí automaticky. Kontrolka „a2“ přestane blikat

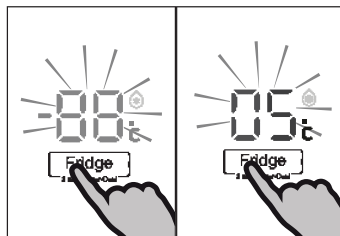

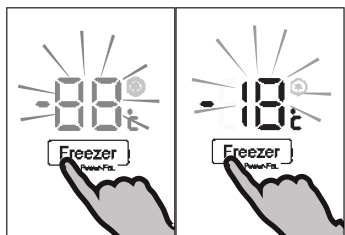

Nastavení teploty pro mrazničku

1. Odemkněte ovládací panel, je-li zamčený.
2. Abyste zvolili oddíl mrazničky, stiskněte tlačítko „C“ (mraznička). Rozbliká se kontrolka „c2“.
3. Pro nastavení teploty mrazničky stiskněte tlačítko „C“ (mraznička).

Teplota se zvyšuje v sekvencích po 1°C od minima -16°C do maxima -24°C, po dosažení maxima se po dalším stisknutí opět přepne na -16°C.

Optimální teplota v mrazničce je -18°C. Nižší teplota představuje nadbytečnou spotřebu energie.

4. Chcete-li potvrdit nastavenou teplotu, stiskněte jakékoli tlačítko kromě „C“ (mraznička) nebo vyčkejte 5 sekund a nastavená hodnota se potvrdí automaticky. Kontrolka „c2“ přestane blikat.

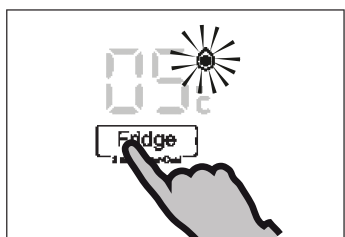

Funkce Extra chlazení (Super Cool)

Chcete-li uložit větší množství potravin (např. po nákupu), zapněte funkci Extra chlazení. Funkce Extra chlazení urychlí chlazení čerstvých potravin a potraviny již uložené ochrání před nežádoucím ztepláním. Továrně nastavená teplota je +2°C.

1. Odemkněte ovládací panel, je-li zamčený.
2. Stiskněte tlačítko „A“ (lednička) po dobu 3 sekund. Rozsvítí se kontrolka „a1“ a funkce je aktivní.
3. Stejným postupem funkci Extra chlazení zrušíte.



Poznámka

Po 3 hodinách se funkce automaticky vypne.



Funkce Extra mrazení (Super freeze)

Čerstvé potraviny by měly být zcela zmrazeny co nejrychleji. Zachovají se tak nejlepší nutriční hodnoty, vzhled a chuť. Funkce Extra mrazení zrychluje zmrazení čerstvých potravin a chrání již uložené potraviny před nežádoucím ztepláním. Pokud potřebujete jednorázově zmrazit velké množství potravin, doporučujeme zapnout funkci Extra mrazení 24 hodin před použitím mrazicího prostoru.

1. Odemkněte ovládací panel, je-li zamčený.
2. Stiskněte tlačítko „C“ (mraznička) po dobu 3 sekund, rozsvítí se kontrolka „c1“ a funkce je aktivní.
3. Stejným postupem funkci Extra mrazení zrušíte.



Poznámka

Po 56 hodinách se funkce Extra mrazení automaticky vypne. Spotřebič pak bude pracovat při teplotě, která byla nastavena před použitím funkce Extra mrazení.

Zásuvka My Zone

Prostor ledničky je vybaven zásuvkou My Zone. V souladu s požadavky na správné skladování potravin lze nastavit nejvhodnější teplotu, aby se zachovala optimální nutriční hodnota potravin. Teplotu pro uchování potravin lze nastavit v rozmezí -3°C až 5°C.

- ▶ +2 °C~5 °C je teplota vhodná pro uchovávání zeleniny a ovoce,
- ▶ -2 °C~-2 °C je teplota vhodná pro uchovávání čerstvých ryb, masa a vařených pokrmů po dobu 1-2 dnů
- ▶ při teplotě -3 °C se rozmrazí zmražené potraviny, po rozmrazení zůstanou ještě částečně zmrzlé, což je stav vhodný pro krájení a vaření

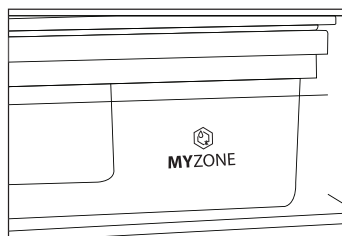

Poznámka

- ▶ Kvůli rozdílnému obsahu vody v masě se některá vhlčí masa zmrazí při teplotách nižších než 0°C. Z toho důvodu by hodně čerstvá masa měla být uchovávána v zásuvce My Zone při teplotě minimálně 0°C.
- ▶ Ovoce citlivé na chlad (např. ananas, avokádo, banány, grapefruity), zelenina (např. brambory, lilek, fazole, okurky, cukety a rajčata), a sýry by se v zásuvce My Zone uchovávat neměly.

Nastavení teploty v zásuvce My Zone

1. Odemkněte ovládací panel, je-li zamčený.
2. Abyste zvolili zásuvku My Zone, stiskněte tlačítko „B“ (My Zone). Rozbliká se kontrolka „b“.
3. Pro nastavení teploty v zásuvce My Zone stiskněte znovu tlačítko „B“ (My Zone). Teplota se zvyšuje v sekvencích po 1°C od minima -3°C do maxima 5°C, po dosažení maxima se po dalším stisknutí opět přepne na -3°C.
4. Chcete-li potvrdit nastavenou teplotu, stiskněte jakékoli tlačítko kromě „B“ (My Zone) nebo vyčkejte 5 sekund a nastavená hodnota se potvrdí automaticky. Kontrolka „b“ přestane blikat.

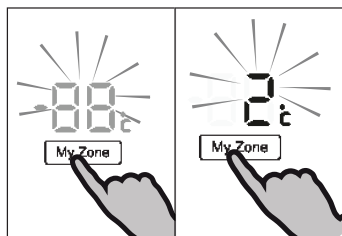

Poznámka

Teplota nastavená pro zásuvku My Zone nemůže být vyšší než teplota nastavená pro ledničku.



Funkce Okamžité chlazení (Speciální zásuvka) (Pouze modely A3FE742CMJ a B3FE742CMJ/W A3FE742CGBJ)

Pomocí funkce Okamžité chlazení můžete rychle zchladit nápoje, které uložíte do speciální zásuvky, z pokojové teploty na osvěžující teplotu během 30 minut. Funkce se vypne po 30 minutách a teplota oddělení je poté v rozmezí 0 °C až 5 °C, což je teplota doporučená pro uchovávání nápojů. Teplota speciálního boxu bude ovlivněna nastavenou teplotou chladničky.

- ▶ Odemkněte ovládací panel, je-li zamčený.
- ▶ Abyste zvolili speciální zásuvku, stiskněte tlačítko „D“ (Okamžité chlazení). Rozsvítí se kontrolka „d“ a funkce je aktivní.
- ▶ Stejným postupem můžete funkci ručně zrušit.

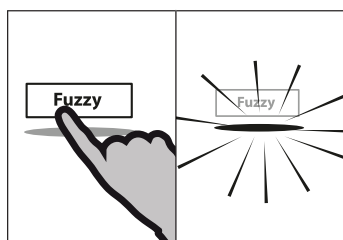

Fuzzy režim

Ve Fuzzy režimu si spotřebič automaticky nastavuje teplotu v závislosti na okolní teplotě a na změnách vnitřní teploty. Tato funkce je zcela automatická.

- ▶ Odemkněte ovládací panel, je-li zamčený.
- ▶ Stiskněte tlačítko „E“ (Fuzzy).
- ▶ Rozsvítí se kontrolka „e“ a funkce je aktivní.
- ▶ Funkci lze zrušit opětovným stisknutím tlačítka „E“ (Fuzzy) nebo zadáním jakéhokoli jiného nastavení.

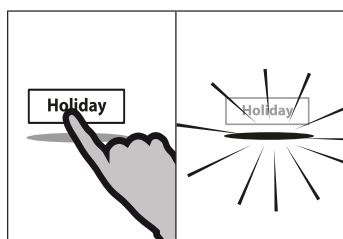

Funkce Dovolená

Touto funkcí nastavíte teplotu spotřebiče na stálých 17°C.

Díky tomu je možné nechat dveře prázdné lednice zavřené, aniž by vznikl zápach nebo plíseň – a to po dobu dlouhé nepřítomnosti (např. během dovolené). Oddíl mrazničky můžete nastavit podle libosti.

- ▶ Odemkněte ovládací panel, je-li zamčený.
- ▶ Stiskněte tlačítko F (Dovolená).
- ▶ Rozsvítí se kontrolka f a funkce je aktivní.
- ▶ Funkci můžete zrušit opětovným stisknutím tlačítka F (Dovolená) nebo nastavením teploty ledničky nebo zadáním jakéhokoli jiného nastavení.



UPOZORNĚNÍ!

Je-li zapnutá funkce Dovolená, nesmí být v ledničce uloženy žádné potraviny. Teplota 17°C je pro uchovávání potravin příliš vysoká.

Funkce vypnutí chladničky (Pouze modely C3FE744CMJ a C3FE744CW)

Tato funkce vypne ledničku. To nemá žádný vliv na mrazničku.

1. Odemkněte ovládací panel, je-li zamčený.
2. Pro volbu funkce Vypnutí chladničky tiskněte tlačítko "H" (Vypnutí chladničky). Rozsvítí se kontrolka „h“ a funkce se aktivuje.
3. Stejným postupem můžete funkci Vypnutí chladničky ručně zrušit.

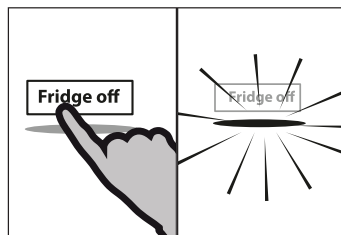

UPOZORNĚNÍ!

- ▶ Před vypnutím spotřebič vyprázdněte.
- ▶ Když je aktivována funkce Vypnutí chladničky, pro zabránění vzniku zápachu nebo plísní, nechte dvířka chladicího prostoru otevřená.

Dávkovač vody (Pouze pro modely s dávkovačem vody)

S dávkovačem vody si můžete pustit chlazenou vodu na pití. Nádrž na vodu je před prvním použitím třeba vyčistit (viz PÉČE A ČIŠTĚNÍ).

Plnění nádrže dávkovače na vodu



UPOZORNĚNÍ!

Používejte pouze pitnou vodu.

1. Ujistěte se, že nádrž na vodu je správně vložena (viz PŘÍSLUŠENSTVÍ)
2. Otočte a zvedněte kulaté víčko (A) a naplňte nádrž na vodu čerstvou pitnou vodou.
3. Naplňte vodu pouze po značku (1,8 l); aby mohla přetékat při otevírání a zavírání dveří.
4. Zavřete kulaté víčko, dokud se neusadí.

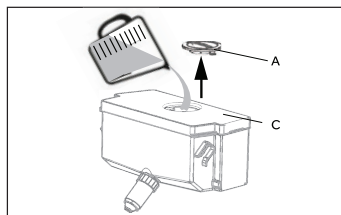

Poznámka

- ▶ Před doplněním odstraňte starou vodu a vyčistěte nádržku na vodu.
- ▶ Pokud vodu nebudete potřebovat po delší dobu, vyprázdněte, prosím, nádržku na vodu a vložte zpět čistou nádrž.
- ▶ Kryt (C), na vodní nádrže je se používá i pro úsporu energie. Pokud delší dobu nechcete využívat vodu z dávkovače, přesto je nutné nainstalovat kryt kvůli lepší izolaci a úspory energie.

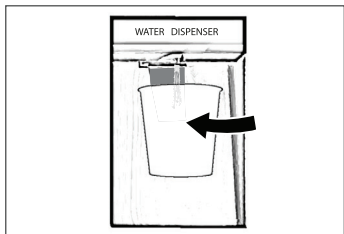

Vypouštění vody z dávkovače

1. Umístěte sklenici pod výstup vody.
2. Svou sklenicí jemně zatlačte proti páce dávkovače vody. Ujistěte se, že pohár je v jedné rovině s dávkovačem, abyste zabránili vytečení vody.



Tipy na ušetření energie

- ▶ Zkontrolujte, zda spotřebiči správně větrá (viz INSTALACE).
- ▶ Neinstalujte spotřebič na přímé sluneční světlo nebo do blízkosti tepelných zdrojů (např. sporák, radiátory).
- ▶ Nenastavujte na spotřebiči zbytečně nízké teploty. Čím nižší teplota je na spotřebiči nastavená, tím vyšší je spotřeba energie.
- ▶ Funkce EXTRA CHLAZENÍ a EXTRA MRAZENÍ spotřebovávají více energie.
- ▶ Teplé potraviny nechce před uložením do spotřebiče ochladit.
- ▶ Dveře spotřebiče otvírejte co nejméně a na co nejkratší dobu.
- ▶ Spotřebič nenaplňujte přes míru, aby nedošlo ke ztížení cirkulace vzduchu.
- ▶ Uvnitř potravinového balení by neměl být vzduch.
- ▶ Udržujte těsnění dveří čisté, aby se dveře vždy správně zavřely.
- ▶ Zmrazené potraviny rozmrazujte v prostoru ledničky.

Tipy pro uchování čerstvých potravin

Ukládání do prostoru ledničky

- ▶ Udržujte teplotu v ledničce pod 5°C.
- ▶ Horká jídla se musí před uložením do ledničky zchladit na pokojovou teplotu.
- ▶ Potraviny by se před uložením do ledničky měly omýt a osušit
- ▶ Potraviny určené pro uložení do ledničky by měly být řádně utěsněny, aby se zabránilo změnám vůně nebo chuti.
- ▶ Neuchovávejte nadměrné množství potravin. Pro lepší a homogenní chlazení nechávejte mezi potravinami mezery, aby kolem nich mohl proudit chladný vzduch.
- ▶ Denně používané potraviny by se měly ukládat do přední části polic.
- ▶ Nechte mezeru mezi potravinami a vnitřními stěnami ledničky, aby mohl vzduch volně proudit. Zejména ohlídejte, aby se potraviny nedotýkali zadní stěny: mohly by k ní přimrznout. Zabraňte přímému kontaktu potravin (zejména mastných nebo kyselých) s vnitřním povrchem, protože mastnota a kyseliny ho mohou rozrušit. Kdykoli narazíte na mastnou/kyselou špinu, hned ji vyčistěte.
- ▶ Zmražené potraviny rozmrazujte v prostoru ledničky. Zmrzlé potraviny sníží teplotu v ledničce a tím ušetříte energii.
- ▶ Proces stárnutí ovoce a zeleniny, např. některé druhy zeleniny, melounů, papáji, banánů, ananasu atd., se může v ledničce urychlit. Proto není vhodné uchovávat je v ledničce. Zrání velmi nezralého ovoce se ale může o určitou dobu urychlit. Cibuli, česnek, zázvor a další kořenovou zeleninu je možné uchovávat při pokojové teplotě.
- ▶ Nepříjemné pachy uvnitř ledničky značí, že se něco vylilo a je nezbytné ledničku vyčistit. Viz PÉČE A ÚDRŽBA.
- ▶ Různé potraviny je třeba umístit na různá místa podle toho, jaké mají vlastnosti:

Potraviny	Umístění
Máslo, sýr	Horní polička na dveře
Vajíčka	Polička na dveřích
Ovoce, zelenina, salát	Zásuvka na ovoce a zeleninu nebo zásuvka My Zone (2°C ~ 5°C)
Maso, uzeniny, sýr, mléko	Spodní část (nejnižší police / kryt nad zásuvkou na ovoce a zeleninu)
Mléčné výrobky, konzervované potraviny, konzervy	Horní část nebo polička na dveřích
Nápoje, lahve, tuby	Polička na dveřích
Čerstvé maso, čerstvé ryby, uzeniny, vařené pokrmy	Zásuvka My Zone (-2°C ~ 2°C)
Nápoje	Speciální zásuvka s okamžitým chlazením (Pouze modely A3FE742CMJ a B3FE742CMJ/W A3FE742CGBJ)

Ukládání do prostoru mrazničky

- ▶ Udržujte teplotu v mrazničce na -18°C .
- ▶ 24 hodin před mražením zapněte funkci Extra mrazení; -pro malé množství potravin stačí 4-6 hodin.
- ▶ Horké potraviny je nutné před uložením do mrazničky zchladit na pokojovou teplotu.
- ▶ Potraviny nakrájené na malé porce zmrznou rychleji a bude snadnější je rozmrazit a uvařit. Doporučená váha každá porce je do 2,5 kg
- ▶ Je lepší potraviny před vložením do mrazničky zabalit. Vnější stana obalu musí být suchá, aby se balíčky k sobě nepřilepily. Obalové materiály musí být bez zápachu, neprodyšné, nesmí být toxické ani škodlivé.
- ▶ Abyste nepřekročili dobu uchovávání potravin, запиšte prosím datum zmrazení, časový limit a název potraviny na obal. Řiďte se doporučenou dobou uchovávání u různých potravin.
- ▶ **UPOZORNĚNÍ!** Kyseliny, žíraviny a sůl atd. mohou narušit vnitřní povrch mrazničky. Neumísťujte přímo na vnitřní povrch potraviny, které obsahují tyto látky (např. mořské ryby). Slanou vodu je třeba z mrazničky ihned vyčistit.
- ▶ Nepřekračujte dobu skladování potravin které jsou doporučovány výrobcí. Z mrazničky vyndávejte pouze požadované množství potravin.
- ▶ Rozmrazené potraviny rychle zkonzumujte. Rozmrazené jídlo znovu nezmrazujte, pokud ho nejdříve neuvaříte, protože by to negativně ovlivnilo jeho požitelnost.
- ▶ Neukládejte do mrazničky nadměrné množství čerstvých potravin. Podívejte se na mrazicí kapacitu mrazničky – viz TECHNICKÁ DATA nebo údaje na výkonnostním štítku.
- ▶ Potraviny lze uchovávat v mrazničce při teplotě nejméně -18°C po dobu 2 až 12 měsíců podle vlastností potravin (např. maso: 3-12 měsíců, zelenina: 6-12 měsíců)
- ▶ Chcete-li zmrazit čerstvé potraviny, zabraňte jejich kontaktu s již zmrazenými potravinami. Nebezpečí tání!
- ▶ Zmražené potraviny rozmrazujte v ledničce. Zmrzlé potraviny sníží teplotu v ledničce a tím ušetříte energii.

Při zmrazování komerčně mražených potravin postupujte prosím podle těchto pokynů:

- ▶ Vždy věnujte pozornost pokynům výrobce o délce uchování potravin. Neporušujte tyto pokyny!
- ▶ Kvůli zachování kvality potravin se snažte, aby doba mezi nákupem a uložením potravin byla co nejkratší.
- ▶ Kupujte potraviny, které byly uchovávány při teplotě -18°C nebo nižší.
- ▶ Vyhněte se nákupu potravin, které mají na obale sníh nebo námrazu – může to značit, že výrobek byl částečně rozmrazen a znovu zmrazen – nárůst teploty ovlivňuje kvalitu potravin.

Více-proudé chlazení (Multi-air-flow)

Lednička je vybavena systémem více-proudého chlazení, díky němuž je proud studeného vzduchu umístěn do každé police. Pomáhá to udržet rovnoměrnou teplotu a zajistit tak, že potraviny zůstanou déle čerstvé.

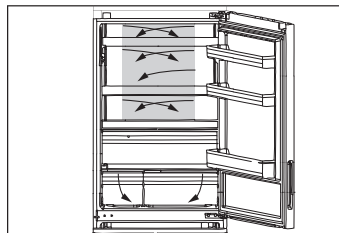

Nastavitelné police

Výšku polic lze nastavit podle vašich požadavků.

1. Chcete-li přemístit polici, nejprve nadzvedněte její zadní okraj (1) a poté ji vytáhněte (2).
2. Chcete-li polici znovu vložit do ledničky, položte ji na výstupky po obou stranách a zatlačte ji do krajní zadní polohy, dokud nezapadne do žlábků po stranách

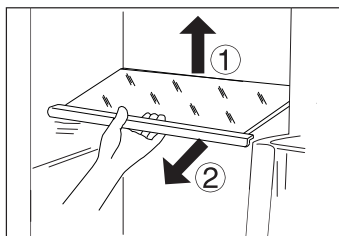

Poznámka:

Zkontrolujte, že všechny strany police jsou ve stejné úrovni.

Zásuvka My Zone

Chcete-li využívat a nastavit zásuvku My Zone, vyhledejte prosím sekci POUŽITÍ (Zásuvka My Zone)

Zásuvka na ovoce a zeleninu s automatickou regulací vlhkosti

Ovoce a zelenina zůstanou déle čerstvé, pokud budou uchovávané v prostoru s automatickou regulací vlhkosti.

Kryt zásuvky na ovoce a zeleninu je vybaven propustnou ekologickou rostlinou membránou.

Vzroste-li kvůli respiraci čerstvé zeleniny vlhkost, struktura membrány se otevře a uvolní vlhkost do okolního vzduchu. Ztratí-li zelenina/ovoce příliš vody, membrána zabrání jejímu vypařování. Vlhkost v boxu na ovoce a zeleninu se tak udržuje na optimálních 90 %.

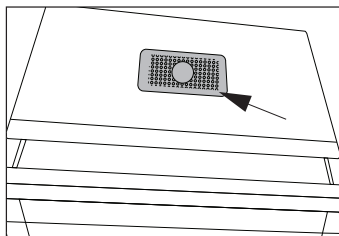
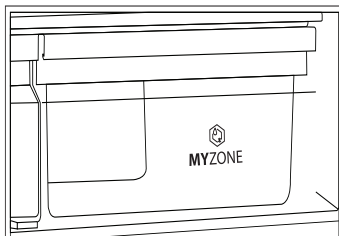

Poznámka:

Nezakrývejte rostlinou membránu!

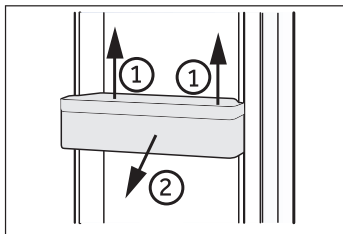

Snímatelné poličky na dveře

Poličky na dveře lze vyjmout kvůli čištění:

Položte ruce na obě strany poličky, zvedněte ji nahoru (1) a vytáhněte (2).

Chcete-li vrátit poličku zpět na dveře, výše zmíněný postup obraťte.

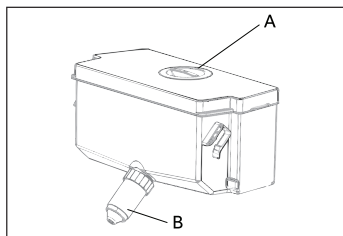

Odstranitelná vodní nádrž (Pouze pro modely s dávkovačem vody)

Nádrž na vodu může být odstraněna pro čištění a znovu nainstalována stejným způsobem jako dveřní police.

Vložte nádrž na vodu (Pouze pro modely s dávkovačem vody)

Umístěte nádrž na vodu do polohy, že odtok vody (B) zapadá do otvoru dveří. Ujistěte se, že nádrž na vodu je upevněna.



Poznámka:

- ▶ Pokud nádrž na vodu není vložena správně, přes spoje může vytékat voda.
- ▶ Při demontáži nebo montáži nádrže na vodu nepoužívejte nadměrnou sílu, aby nedošlo k poškození nádrže.

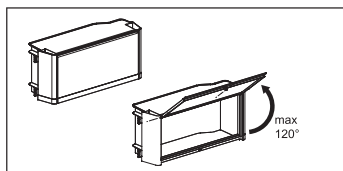

Těsnicí krabice (Pouze mod. B3FE742CMJW)

Používá se pro oddělené skladování léků nebo kosmetických produktů.

Těsnicí krabice se nesmí otevřít více než 120 °, protože by to mohlo dojít k poškození těsnění krabice



UPOZORNĚNÍ!

Neskladujte věci, které potřebují přesnou skladovací teplotu, jako jsou léky a prvky potravinové terapie, z důvodu zabránění zhoršení jejich stavu.

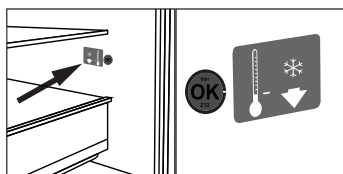

DOPLNĚK: Kontrolka správné teploty

Kontrolku správné teploty lze využít k udržování teploty pod +4°C. Pokud znaménko neukazuje „OK“, snižujte postupně teplotu.



Poznámka:

Po zapnutí spotřebiče může trvat až 12 hodin než se dosáhne správných teplot.

3D-mrazicí zásuvka (Pouze modely A3FE742CMJ a B3FE742CMJ/W A3FE742CGBJ)

Zásuvky v mrazničce lze úplně vytáhnout v přímém směru. Jsou namontovány na snadno se otáčející výsuvné jezdce, takže můžete pohodlně ukládat a odebírat zmrazené potraviny. Díky mechanismu automatického zavírání dveří je ovládání snadné a šetří energii.

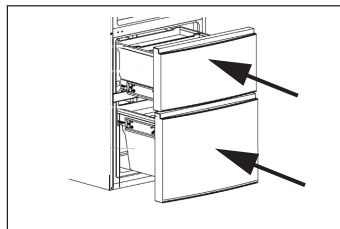

UPOZORNĚNÍ!

Nepřetěžujte zásuvky: Maximální zatížení každé zásuvky je: 35 kg.!

Vyjímatelná zásuvka mrazničky (Pouze modely A3FE742CMJ a B3FE742CMJ/W A3FE742CGBJ)

Odstraní-li vnitřní zásuvky a koše, je možné uložit velké množství např. zmrazených potravin. Pro optimální mrazení maximálního množství vložte potraviny na skleněnou polici mezi mrazicí části (viz šípka).

Chcete-li odstranit koše, vytáhněte je až k zarážce, pak je nadzdvihněte a vyjměte. Potraviny by neměly přesahovat přes přední stranu police.

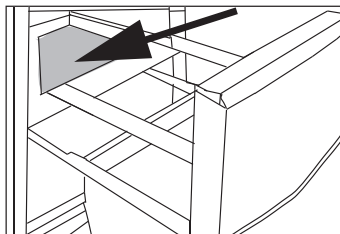

Prostor pro před-mrazení (Pouze modely A3FE742CMJ a B3FE742CMJ/W A3FE742CGBJ)

Každá zásuvka v mrazničce je vybavená prostorem pro před-mrazení. Čerstvě mrazené potraviny lze oddělit od již zmrazených, takže proces zmrazování může hladce probíhat a již zmrazené potraviny se nezahřejí. Přerovnáte-li zmrazené potraviny, lze tyto prostory využít pro snadné uložení malých věcí, např. bylinek, zmrzliny nebo zásobníku na ledové kostky.

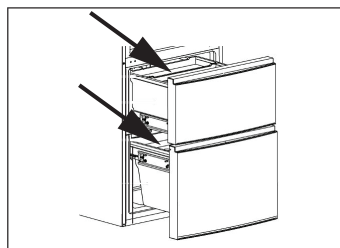

Zásobník na ledové kostky

1. Naplňte zásobník vodou do 3/4, zavřete ho víkem a vložte do prostoru pro před-mrazení.
2. Aby se kostky ledu uvolnily, lehce otočte zásobník nebo ho podržte pod tekoucí vodou.

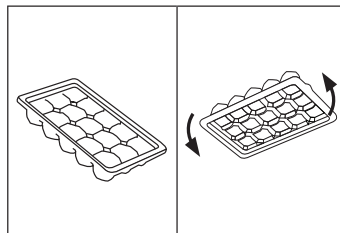



UPOZORNĚNÍ!

Než začnete s čištěním spotřebiče, odpojte ho od elektrické sítě.

Čištění

Spotřebič čistěte, pouze když je prázdný nebo když je v něm jen malé množství uskladněných potravin. Spotřebič by se měl čistit každé 4 týdny jednak kvůli správné údržbě a jednak aby se zabránilo pachům ze špatně uchovávaných potravin.



UPOZORNĚNÍ!

- ▶ Spotřebič nečistěte tvrdými kartáči, drátěnými kartáči, čistícími prášky, benzínem, amyloacetáty, acetony a podobnými organickými prostředky, kyselinami nebo alkalickými čistidly. Abyste se vyhnuli poškození spotřebiče, použijte prosím k čištění speciální čistící prostředky určené pro ledničky.
- ▶ Během čištění na spotřebič nestříkejte ani ho neoplachujte.
- ▶ Nepoužívejte při čištění kropicí ani parní přístroje.
- ▶ Studené skleněné police neomývejte horkou vodou. Náhlá změna teploty by mohla způsobit prasknutí skla.
- ▶ Nedotýkejte se vnitřního povrchu prostoru mrazničky, zejména mokřma rukama, protože by vám mohly k povrchu přimrznout.
- ▶ Dojde-li k zahřátí, zkontrolujte stav zmrazených potravin.

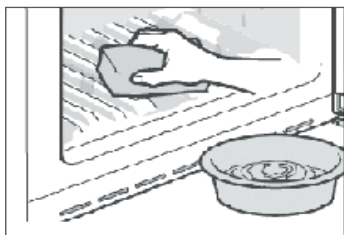

- ▶ Těsnění na dveřích musí být vždy čisté.
- ▶ Vnitřek a plášť spotřebiče čistěte houčičkou navlhčenou teplou vodou a neutrálním čistícím prostředkem.
- ▶ Spotřebič omyjte a vysušte jemnou utěrkou.
- ▶ Žádné součásti spotřebiče nemyjte v myčce nádobí.
- ▶ Před opakovaným spuštěním spotřebiče vyčkejte alespoň 5 minut, protože časté zapínání může poškodit kompresor.

Čištění nádrže na vodu (Pouze pro modely s dávkovačem vody)

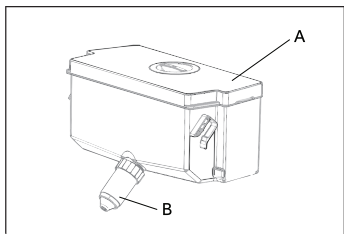

1. Vyberte nádrž na vodu ze spotřebiče.
2. Odstraňte kryt (A).
3. Odšroubujte páku dávkovače (B)
4. Vyčistěte nádrž a páku dávkovače teplou vodou a tekutým prostředkem na mytí nádobí. Ujistěte se, že jste mýdlo úplně opláchli.
5. Namontujte páku dávkovače, uzavřete kryt a vložte nádrž dovnitř spotřebiče.

Odmrazování

Odmrazování ledničky a mrazničky probíhá automaticky, není potřeba provádět ho ručně.

Výměna LED osvětlení



UPOZORNĚNÍ!

Nevyměňujte LED lampu sami, smí být vyměněna pouze výrobcem nebo autorizovaným servisním technikem.

Ve spotřebiči je jako světelný zdroj LED osvětlení, protože spotřebovává malé množství energie a má dlouhou životnost. Vyskytne-li se nějaká závada, kontaktujte prosím zákaznický servis. Viz ZÁKAZNICKÝ SERVIS.

Parametry osvětlení:

Model	Prostor chladničky		Části mrazáku	
	Napětí	max Výkon	Napětí	max Výkon
A3FE742CMJ A3FE742CGBJ B3FE742CMJ B3FE742CMJW	12 V	10 W	12V	2 W
C3FE744CMJ C3FE744CWJ	12V	2 W	-	-

Odnímatelné doplňkové těsnění dveří

(Pouze modely A3FE742CMJ a B3FE742CMJ/W

A3FE742CGBJ)

Na horní a dolní zásuvku mrazničky je k dispozici šest doplňkových těsnění.

1. Umístíte pět označených těsnění dveří na horní a dolní zásuvku mrazničky.
2. Zajistíte, aby těsnění bylo připevněno zahnutou částí směrem dovnitř.
3. Umístíte spodní těsnění horní zásuvky podle návodu.
4. Před připevněním těsnění zkontrolujte, že ohnutá část směřuje dolů.

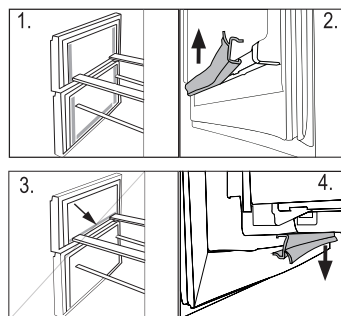

Tato těsnění stejně jako otočné dveře/těsnění zásuvek získáte prostřednictvím zákaznického servisu (viz Záruční list).

Nepoužívání spotřebiče po delší dobu

Nepoužíváte-li spotřebič delší dobu a nevyužili jste pro ledničku funkci Dovolena:

- ▶ Vyměte potraviny.
- ▶ Vyprázdněte a vyčistěte nádrž na vodu (pouze modely s dávkovačem vody).
- ▶ Odpojte síťový kabel.
- ▶ Očistěte spotřebič podle výše uvedeného návodu.
- ▶ Dveře a zásuvky/dveře mrazničky nechte otevřené, abyste zabránili vzniku nežádoucích pachů uvnitř spotřebiče.



Poznámka

Spotřebič zapněte pouze pokud je to nezbytně nutné.

Stěhování spotřebiče

1. Vyměte všechny potraviny a odpojte spotřebič od elektrické sítě.
2. Police a všechny pohyblivé části v ledničce a mrazničce zajistěte lepicí páskou.
3. Nenaklánejte spotřebič pod větším úhlem než 45°, aby nedošlo k poškození chladicího systému.



UPOZORNĚNÍ!

- ▶ Spotřebič nezvedejte za kliky.
- ▶ Nikdy nepokládejte spotřebič na podlahu v horizontální poloze.

Hodně vzniklých problémů můžete vyřešit sami bez zvláštní kvalifikace. Vyskytne-li se nějaký problém, dříve než se obrátíte na prodejce, zkontrolujte všechny uvedené možnosti a postupujte podle níže uvedených pokynů. Viz ZÁKAZNICKÝ SERVIS.



UPOZORNĚNÍ!

- ▶ Před prováděním údržby spotřebič vypněte a odpojte ho od elektrické sítě.
- ▶ Elektrické součásti smí opravovat pouze kvalifikovaný odborník, protože neodborné zásahy by mohly způsobit rozsáhlá následná poškození.
- ▶ Poškozený síťový kabel musí vyměnit výrobce, autorizovaný servis nebo podobně kvalifikovaná osoba, aby se zabránilo možným rizikům.

Problém	Možná příčina	Možné řešení
Nefunguje kompresor.	<ul style="list-style-type: none"> • Zástrčka není zapojená do elektrické zásuvky. • Spotřebič je ve fázi odtávání 	<ul style="list-style-type: none"> • Zapojte spotřebič do elektrické sítě. • Při automatickém odmrazování je to normální
Spotřebič pracuje často nebo pracuje příliš dlouho.	<ul style="list-style-type: none"> • Vnitřní nebo vnější teplota je příliš vysoká. • Spotřebič byl nějakou dobu bez přívodu elektrické energie. • Dveře/zásuvky spotřebiče nejsou těsně uzavřeny. • Dveře/zásuvky spotřebiče se otevíraly příliš často nebo na dlouhou dobu. • Nastavená teplota mrazničky je příliš nízká. • Těsnění dveří/zásuvek je špinavé, opotřebené, prasklé nebo nevhodné. • Není zajištěna požadovaná cirkulace vzduchu. 	<ul style="list-style-type: none"> • V tomto případě je běžné, že spotřebič pracuje delší dobu. • Běžně trvá 8 až 12 hodin než se spotřebič zcela ochladí. • Zavřete dveře/zásuvky a zkontrolujte, že spotřebič stojí na rovném podkladu a že se dveří nedotýkají žádné potraviny ani jiné překážky. • Neotvírejte dveře/zásuvky příliš často. • Nastavte vyšší teplotu, dokud se spotřebič nedostane na uspokojivou teplotu. Ustálení teploty ledničky trvá 24 hodin. • Očistěte těsnění dveří/zásuvek nebo je nechte vyměnit v zákaznickém servisu. • Zajistěte dostatečnou ventilaci.
Vnitřek ledničky je špinavý a/nebo zapáchá.	<ul style="list-style-type: none"> • Je potřeba vyčistit vnitřek ledničky. • V ledničce jsou uloženy potraviny s výraznou vůní. 	<ul style="list-style-type: none"> • Umyjte vnitřek ledničky. • Potraviny důkladně zabalte.

Problém	Možná příčina	Možné řešení
Uvnitř spotřebiče není dostatečně chladno.	<ul style="list-style-type: none"> • Je nastavena příliš vysoká teplota. • Byly vloženy teplé potraviny. • Bylo vloženo příliš mnoho potravin najednou. • Potraviny jsou příliš blízko u sebe. • Dveře/zásuvky spotřebiče nejsou těsně uzavřeny. • Dveře/zásuvky spotřebiče se otvíraly příliš často nebo na dlouhou dobu. 	<ul style="list-style-type: none"> • Nastavte teplotu znovu. • Před uložením potraviny vždy ochlaďte. • Ukládejte vždy malé množství potravin. • Mezi potravinami nechte mezery, aby mohl vzduch volně proudit. • Zavřete dveře/zásuvku. • Neotvírejte dveře/zásuvky příliš často.
Uvnitř spotřebiče je příliš chladno.	<ul style="list-style-type: none"> • Nastavená teplota je příliš nízká. • Funkce Extra chlazení/Extra mrazení je aktivní nebo pracuje příliš dlouho. 	<ul style="list-style-type: none"> • Nastavte teplotu znovu. • Vypněte funkci Extra mrazení/Extra chlazení
Na vnitřní straně ledničky kondenzuje vlhkost.	<ul style="list-style-type: none"> • Ovzduší je příliš teplé a příliš vlhké. • Dveře/zásuvky spotřebiče nejsou těsně uzavřeny. • Dveře/zásuvky spotřebiče se otvíraly příliš často nebo na dlouhou dobu. • Nádoby na potraviny nebo tekutiny jsou otevřené. 	<ul style="list-style-type: none"> • Zvyšte teplotu. • Zavřete dveře/zásuvku. • Neotvírejte dveře/zásuvky příliš často. • Nechte horké jídlo zchladnout na pokojovou teplotu a zakryjte potraviny a tekutiny.
Na vnějším povrchu nebo mezi dveřmi/zásuvkami se hromadí vlhkost.	<ul style="list-style-type: none"> • Ovzduší je příliš teplé a příliš vlhké. • Dveře/zásuvky nejsou těsně uzavřeny. Kondenzaci způsobuje studený vzduch ve spotřebiči a teplý vzduch venku. 	<ul style="list-style-type: none"> • To je ve vlhkém prostředí normální. Změna nastane, až klesne vlhkost. • Ujistěte se, že dveře/zásuvka jsou těsně zavřené.
V mrazničce je silná vrstva ledu a námrazy.	<ul style="list-style-type: none"> • Potraviny nebyly správně zabaleny. • Dveře/zásuvky spotřebiče nejsou těsně uzavřeny. • Dveře/zásuvky spotřebiče se otvíraly příliš často nebo na dlouhou dobu. • Těsnění dveří/zásuvek je špinavé, opotřebené, prasklé nebo nevhodné. • Uvnitř je překážka, která brání správnému zavření dveří/zásuvky. 	<ul style="list-style-type: none"> • Potraviny vždycky správně zabalte. • Zavřete dveře/zásuvku. • Neotvírejte dveře/zásuvky příliš často. • Těsnění dveří/zásuvky očistěte nebo vyměňte za nové. • Přemístěte police, dveřní poličky nebo vnitřní zásobníky tak, aby bylo možné zavřít dveře/zásuvku.
Spotřebič dělá neobvyklý hluk.	<ul style="list-style-type: none"> • Spotřebič nestojí na rovné ploše. • Spotřebič je v kontaktu s nějakým předmětem. 	<ul style="list-style-type: none"> • Vyrovnajte spotřebič nastavením nožiček. • Odstraňte předměty z okolí spotřebiče.

Problém	Možná příčina	Možné řešení
Měl by být slyšet tenký zvuk podobný zvuku tekoucí vody.	<ul style="list-style-type: none"> - 	<ul style="list-style-type: none"> To je normální.
Uslyšíte pípnutí alarmu.	<ul style="list-style-type: none"> Jsou otevřené dveře úložného prostoru ledničky. Teplota v mrazničce je příliš vysoká. 	<ul style="list-style-type: none"> Zavřete dveře nebo alarm vypněte ručně. Je běžné, když se poprvé spustí alarm kvůli relativně vysoké teplotě. Alarm můžete vypnout ručně (viz sekce POUŽITÍ).
Uslyšíte slabé hučení.	<ul style="list-style-type: none"> Pracuje anti-kondenzační systém 	<ul style="list-style-type: none"> Zabraňuje to kondenzaci a je to v pořádku
Nefunguje vnitřní osvětlení nebo chladicí systém.	<ul style="list-style-type: none"> Zástrčka není zapojená do elektrické zásuvky. Zdroj napájení není v pořádku. LED osvětlení nefunguje. 	<ul style="list-style-type: none"> Zapojte spotřebič do elektrické sítě. Zkontrolujte, jestli přívod elektrické energie v místnosti. Kontaktujte místního dodavatele elektrického proudu! Kvůli výměně světla prosím kontaktujte servis.

Přerušení elektrické energie

V případě výpadku elektrického proudu by měly potraviny zůstat bezpečně vychlazené po dobu asi 16 hodin. V případě delšího výpadku proudu, zejména v létě, postupujte podle těchto pokynů:

- ▶ Otevírejte dveře/zásuvky co možná nejméně.
- ▶ Během výpadku proudu nepřidávejte do spotřebiče další potraviny.
- ▶ Pokud je výpadek proudu předem ohlášený a předpokládaná doba výpadku přesahuje 16 hodin, vyrobte led a vložte ho do zásobníku v horní části ledničky.
- ▶ Jakmile je dodávka energie obnovena, je nutné zkontrolovat stav potravin.
- ▶ V důsledku zvýšení teploty v ledničce během výpadku elektrického proudu nebo jiné poruchy dojde ke zkrácení doby uložení potravin a také se sníží jejich kvalita. Potraviny, které se rozmrazily, by se měly buď brzy zkonsumovat, nebo uvařit a znovu zmrazit (pokud je to vhodné), aby se předešlo zdravotním rizikům.

Vybalení



UPOZORNĚNÍ!

- ▶ Spotřebič je těžký. Se spotřebičem manipulujte vždy nejméně ve dvou.
 - ▶ Všechny obalové materiály udržujte mimo dosah dětí a zlikvidujte ho způsobem, který je šetrný k životnímu prostředí.
- ▶ Vyměňte spotřebič z obalu.
 - ▶ Odstraňte všechny obalové materiály.

Podmínky okolního prostředí

Teplota v místnosti by se měla pohybovat v rozmezí 10°C až 43°C, protože může ovlivňovat teplotu uvnitř spotřebiče a spotřebu energie. Neinstalujte spotřebič do blízkosti spotřebičů, které vydávají teplo (sporáky, ledničky), aniž by byl odizolován.

Oboustranné dveře

(Pouze modely A3FE742CMJ, C3FE744CMJ a C3FE744CWJ
A3FE742CGBJ)

Dříve než spotřebič trvale nainstalujete, zkontrolujte správné umístění závěsu dveří. Pokud je potřeba, viz sekce **OBOUSTRANNÉ DVEŘE**.

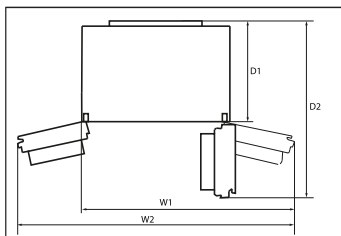

Prostorové požadavky

Prostor nutný při otevřených dveřích:

Model	Šířka spotřebiče v mm		Hloubka spotřebiče v mm	
	W1	W2	D1	D2
A3FE742CMJ A3FE742CGBJ C3FE744CMJ C3FE744CWJ	1100	-	700	1323
B3FE742CMJ B3FE742CMJW	-	1120	700	970

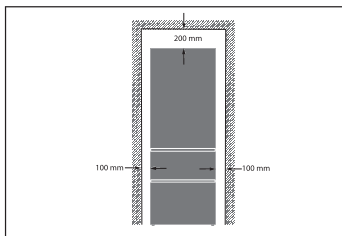

Ventilační systém

Pro dosažení dostatečné ventilace spotřeby z důvodu bezpečnosti, je nutné dodržet požadavky pro správné větrání.

Umístění spotřebiče

Spotřebič umístíte na rovný a pevný povrch.

1. Nakloňte spotřebič lehce dozadu.
2. Nastavte nožičky na požadovanou úroveň.

Zkontrolujte, že vzdálenost od zdi ke straně spotřebiče, na které je závěs dveří, je alespoň 100 mm, aby se dveře daly řádně otvírat.

3. Stabilitu spotřebiče zkontrolujete tak, že střídavě udeříte do protilehlých stran. Mírné vychýlení by mělo být stejné v obou směrech. V opačném případě by mohlo dojít k deformaci rámu; důsledkem může být netěsnící zavírání dveří. Mírný náklon na zadní stranu usnadňuje zavírání dveří.

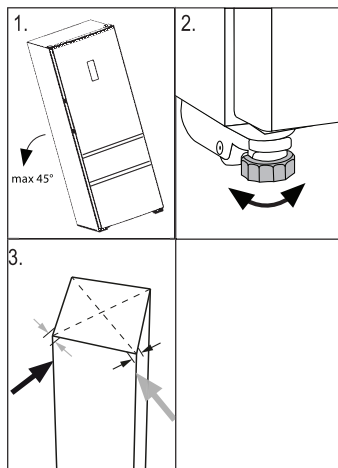

Čekací doba

V kapsli kompresoru je umístěný bezúdržbový olej. Při naklání spotřebiče během převozu se olej mohl dostat přes zavřené potrubí. Vyčkejte 2 hodiny před zapojením spotřebiče do elektrické sítě, aby se olej mohl vrátit do pouzdra.

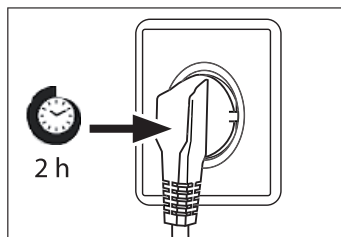

Elektrické připojení

Před každým zapojením zkontrolujte, zda:

- ▶ zdroj energie, zásuvka a pojistka odpovídají výkonostnímu štítku.
- ▶ zásuvka je uzemněná a nepoužíváte prodlužovací kabel ani vícenásobné zásuvky.
- ▶ zástrčka a zásuvka se přesně shodují.

Zástrčku zapojte do řádně instalované domácí zásuvky.



UPOZORNĚNÍ!

Poškozený napájecí kabel musí být vyměněn v zákaznickém servisu, aby nedošlo ke vzniku nebezpečí (viz Záruční list).

OBOUSTRANNÉ DVEŘE

(Pouze modely A3FE742CMJ, C3FE744CMJ a C3FE744CWJ
A3FE742CGBJ)

Než připojíte spotřebič do elektrické sítě, měli byste zkontrolovat, zda není potřeba přemístit otevírání dveří z pravé strany (při dodání) na levou v závislosti na místě instalace spotřebiče.



UPOZORNĚNÍ!

- ▶ Spotřebič je těžký. Na obrácení dveří jsou potřeba 2 osoby.
- ▶ Než se pustíte do jakékoli činnosti, odpojte spotřebič od elektrické sítě.
- ▶ Nenaklánějte spotřebič pod úhlem větším než 45°, aby nedošlo k poškození chladicího systému.

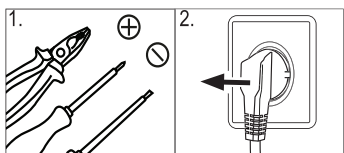

1. Připravte si potřebné nářadí.
2. Odpojte spotřebič od elektrického napětí.

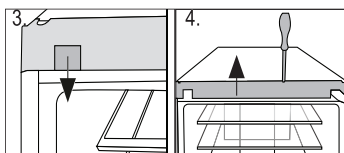

3. Odmontujte uchycení krytu
4. Sundejte čelní panel trupu

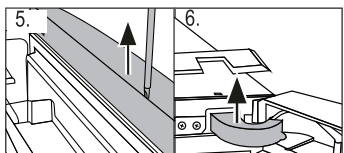

5. Sejměte horní desku horních dveří.
6. Sejměte kryt závěsu.

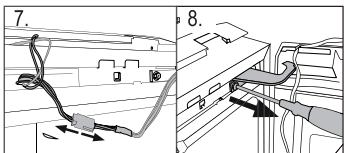

7. Odpojte spojovací kabel
8. Odšroubujte horní závěs.

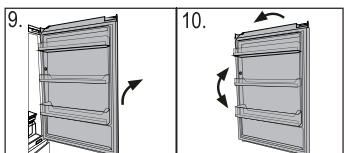

9. Opatrně zdvihněte uvolněné horní dveře z dolního závěsu.
10. Otočte horní dveře vzhůru nohama a změňte polohu závěsu na spodní straně dveří.

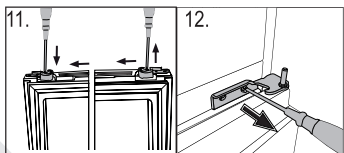

11. Přendejte zarážku dveří ze stávající strany na opačnou
12. Odšroubujte spodní závěs horních dveří.

13. Vyměňte záslepky a šrouby na straně.

Další kroky (a-f) jsou nutné pouze pro typy C3FE744C-MJ a C3FE744CWJ:

- a Odstraňte spodní dveře
- b Změňte polohu záslepky v horní části dolních dveří.
- c Změňte zarážku dveří ve spodní části dolních dveří z aktuální polohy na opačnou stranu.
- d Odšroubujte spodní pant.
- e Z tašky pro příslušenství vyndejte nové spodní panty a přišroubujte nový spodní pant na druhou stranu dveří.
- f Opatrně zdvihněte dolní dveře a nasadte je na spodní závěs tak, aby čep zapadl do pantu.

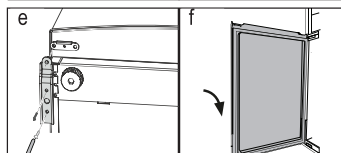
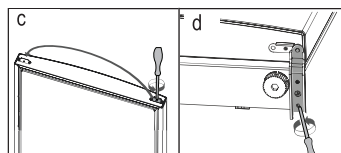
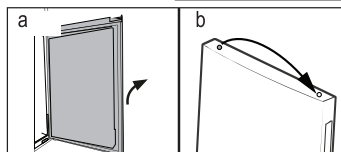
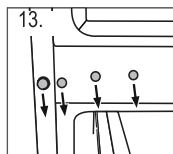

14. Z tašky pro příslušenství vyndejte nové panty a přišroubujte nový spodní pant na druhou stranu horních dveří na druhou stranu otevírání dveří.

Pouze modely C3FE744CMJ a C3FE744CWJ:

Ujistěte se, že čep zapadá do držáku závěsu spodních dveří.

15. Opatrně zdvihněte dveře a nasadte je na spodní závěs tak, aby čep zapadl do pantu.

16. Připevněte šrouby horní závěs.

17. Spojovací kabel dejte přes kryt závěsu (dodávaný v sáčku s příslušenstvím) a umístěte ho na závěs.

18. Zapijte spojovací kabel a vložte ho do otvoru.

19. Nasadte čelní panel a kryt, upevněte je šrouby a znovu vložte úchyt (viz obrázek č. 3).

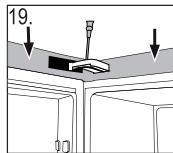
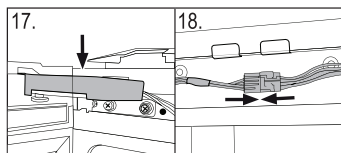
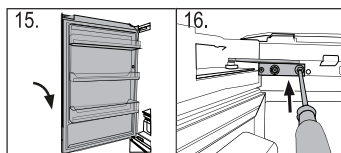
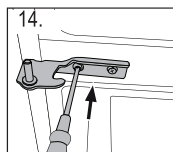

Po změně závěsu dveří zkontrolujte, zda je těsnění dveří správně umístěné na plášti a zda jsou všechny šrouby dostatečně utažené.

List výrobku podle nařízení EU č. 1060/2010

Obchodní značka	Haier		
Identifikační značka modelu	A3FE742CMJ A3FE742CGBJ	B3FE742CMJ/W	C3FE744CMJ C3FE744CWJ
Kategorie modelu	Lednička-mraznička		
Třída energetické účinnosti	A++		
Roční spotřeba energie (kWh/rok) ¹⁾	313	311	321
Objem chladicího prostoru (L)	307	297	314
Objem mrazicího prostoru (L) ****	129	129	136
Počet hvězdiček	✱***		
Teplota dalších prostorů > 14°C	Neupotřebitelný		
Beznámrazový systém	Ano		
Zabezpečení při výpadku proudu (h)	16		
Mrazicí kapacita (kg/24h)	12		
Klimatická třída Spotřebič je určený pro použití při teplotě okolního prostředí mezi 10°C a 43°C.	SN-N-ST-T		
Vzduchem šířené emise hluku (db(A) re 1pW)	38		
Typ konstrukce	Volně stojící		

¹⁾ na základě výsledků 24 hodinové normalizované zkoušky. Skutečná spotřeba energie bude záviset na používání a umístění spotřebiče.

Doplňkové technické údaje

Napětí / Frekvence	220-240V ~/ 50Hz
Vstupní proud (A)	1.4
Hlavní pojistka (A)	15
Chladicí kapalina	R600a
Rozměry (v/š/h v mm)	1905 /700/676

Zákaznický servis

Doporučujeme používat originální náhradní díly a služby zákaznického servisu Haier.
Máte-li se spotřebičem nějaký problém, podívejte se prosím nejprve do sekce ŘEŠENÍ PROBLÉMU.

Pokud tam nenajdete řešení, kontaktujte prosím

- ▶ místního prodejce nebo
- ▶ naše evropské Servisní centrum (viz seznam telefonních čísel níže) nebo
- ▶ sekce Service & Support na stránkách www.haier.com, kde můžete aktivovat váš servisní požadavek a také najít často kladené dotazy.

Ještě než budete kontaktovat naše Servisní centrum, zkontrolujte, zda máte níže uvedené informace. Informace najdete na výkonnostním štítku.

Model _____

Výrobní číslo _____

Zkontrolujte také Záruční list, který je dodáván spolu se spotřebičem pro případ reklamace.

Servisní centrum pro Evropu		
Země*	Telefonní číslo	Ceny
Haier Itálie (IT)	199 100 912	
Haier Španělsko (ES)	902 509 123	
Haier Německo (DE)	0180 5 39 39 99	<ul style="list-style-type: none"> • 14 Ct/Min místní linka max. • 42 Ct/Min všichni ostatní
Haier Rakousko (AT)	0820 001 205	<ul style="list-style-type: none"> • 14,53 Ct/Min místní linka • max. 20 Ct/Min všichni ostatní
Haier Spojené království (UK)	0333 003 8122	
Haier, Francie (FR)	0980 406 409	

* Pro další země prosím jděte na www.haier.com



Руководство по эксплуатации

Холодильник с
морозильной камерой

A3FE742CMJRU

B3FE742CMJRU

B3FE742CMJWRU

C3FE744CMJRU

C3FE744CWJRU

A3FE742CGBJRU

RU

Haier

Благодарим Вас за то, что отдали предпочтение изделию Haier.

Перед началом эксплуатации внимательно изучите данное руководство. Оно содержит важную информацию, которая поможет Вам эксплуатировать изделие максимально эффективно, а также обеспечить безопасную и правильную установку, использование и обслуживание.

Храните это руководство в безопасном месте для его использования в дальнейшем с целью обеспечения надлежащей и безопасной эксплуатации.

В случае продажи холодильника, его передачи третьим лицам или переезда также передавайте руководство, чтобы новый владелец смог ознакомиться с изделием и инструкциями по технике безопасности.

Условные обозначения

Внимание – важная информация по технике безопасности



Общая информация и рекомендации



Информация об охране окружающей среды



Утилизация

Помогите защитить окружающую среду и здоровье человека. Поместите упаковочные материалы в специальные контейнеры для последующей переработки. Помогите переработке отработанных электрических и электронных приборов. Не утилизируйте приборы, имеющие маркировку в виде данного символа, с бытовыми отходами. Возвратите изделие в местный пункт переработки отходов или обратитесь в муниципальное управление.



ВНИМАНИЕ!

Риск получения травмы или удушья!

Утилизация хладагентов и газов должна осуществляться профессионально. Перед утилизацией надлежащим образом необходимо убедиться, что трубки системы циркуляции хладагента не повреждены. Отключите холодильник от электрической сети. Срежьте шнур питания и утилизируйте его. Снимите лотки и ящички, а также дверные защелки и уплотнения для предотвращения закрытия детей и домашних животных внутри.

Использование по назначению	5
Безопасность	6
Описание изделия	10
Эксплуатация	12
Оснащение	23
Уход и очистка	26
Поиск и устранение неисправностей	29
Установка	32
Технические данные.....	36
Обслуживание покупателей.....	37



ОСТОРОЖНО! Модель В3FE742СМJ/WRU

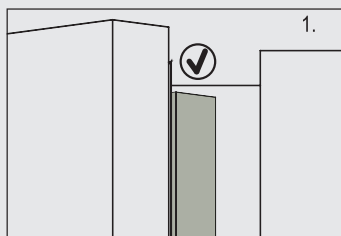

При закрытии дверцы вертикальный уплотнитель на левой дверце должен быть вогнут внутрь (1).

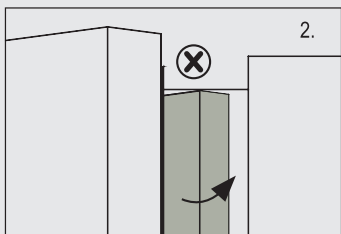

При попытке закрыть левую дверцу и разогнутом вертикальном уплотнителе (2) сначала следует его загнуть, иначе уплотнитель дверцы ударится о фиксирующий вал или правую дверцу. Таким образом, будет иметь место повреждение уплотнителя дверцы или утечка.

В вертикальном уплотнителе дверцы имеется нагревательная нить. Температура поверхности слегка повысится, это является нормальным явлением и не повлияет на работу холодильника.

Целевое использование

Это изделие предназначено для охлаждения и заморозки пищи. Оно разработано исключительно для эксплуатации внутри сухих бытовых помещений. Оно не пригодно для использования в коммерческих и иных целях.

Внесение изменений и модификация устройства запрещены. Использование не по назначению может привести к опасностям или потере гарантии.

Стандарты и директивы



Данное изделие соответствует требованиям всех применимых директив ЕС с соответствующими гармонизированными стандартами, которые предусматривают наличие маркировки CE.

Аксессуары

Проверьте наличие всех аксессуаров и литературы, указанной в этом списке:



* Только модель A3FE742CMJRU, C3FE744CMJRU и C3FE744CWJRU A3FE742CGBJRU.

** Только модель C3FE744CMJRU и C3FE744CWJRU.



Примечание

В связи с техническими изменениями и отличиями моделей некоторые рисунки в этом руководстве могут отличаться от Вашей модели.

Данные инструкции по технике безопасности предназначены для обеспечения личной безопасности и предотвращения повреждения устройства, они должны быть тщательно изучены перед установкой холодильника и началом эксплуатации.

Перед включением изделия в первый раз...

- ▶ Удостоверьтесь в отсутствии повреждений после транспортировки.
- ▶ Убедитесь, что все упаковочные материалы удалены и находятся в недоступном для детей месте.
- ▶ Перед установкой изделия необходимо выждать не менее двух часов, чтобы обеспечить максимально эффективную работу системы циркуляции хладагента.
- ▶ Переносить изделие должны всегда не менее двух человек, так как оно очень тяжелое.
- ▶ Устанавливайте холодильник в хорошо вентилируемом помещении. Над холодильником свободное пространство должно составлять не менее 20 см, а вокруг него — не менее 10 см. Устанавливайте и выравнивайте холодильник в месте, соответствующем его размеру и особенностям эксплуатации.
- ▶ Содержите вентиляционные отверстия устройства или конструкции, куда происходит его встраивание, свободными от засорения.
- ▶ Убедитесь, что информация по электрической части на заводской табличке соответствует сети питания. В противном случае обратитесь к электрику.
- ▶ Изделие работает от источника питания 220~240 В переменного тока/50 Гц. Значительные отклонения напряжения от требуемого значения могут привести к невозможности включения изделия и его ненадлежащей работе, а также повреждению регулятора температуры или компрессора, в результате чего появится необычный шум. Для устранения значительных отклонений напряжения от требуемого значения рекомендуется использовать автоматический регулятор.
- ▶ Используйте отдельную заземленную розетку в качестве источника питания, которая является легко доступной. Данное устройство должно быть заземлено.
- ▶ Только для Великобритании: Шнур питания изделия является трехжильным (с заземлением) и подходит для стандартной трехконтактной (заземленной) розетки с 3-мя разъемами. Никогда не срезайте и не демонтируйте третий контакт (с заземлением). После установки изделия штепсель должен быть доступным.
- ▶ Убедитесь, что штепсель является легко доступным.
- ▶ Удостоверьтесь, что шнур питания не зажат холодильником. Не наступайте на шнур питания.



ВНИМАНИЕ!

Соблюдайте осторожность, чтобы не повредить электрический кабель и штепсель. В случае повреждения его замена должна осуществляться производителем или уполномоченным сервисным агентом.

Перед включением изделия в первый раз не допускается...

- х Установка изделия в месте, подверженном воздействию прямых солнечных лучей или вблизи источников тепла (например, кухонных плит, обогревателей).
- х Повреждение системы циркуляции хладагента. В случае ее повреждения, не эксплуатируйте холодильник.
- х Использование адаптером с многоштырьковым разъемом или удлинителей.

Во время ежедневной эксплуатации ...

- ▶ Данное устройство может использоваться детьми в возрасте 8 лет и старше, а также лицами с ограниченными физическими, сенсорными или умственными возможностями или с отсутствием опыта и знаний под надзором или в случае инструктирования их по использованию устройства безопасным способом и понимания таких лиц существующей опасности.
- ▶ Дети до 3 лет должны находиться на расстоянии от изделия, если за ними не осуществляется постоянное наблюдение.
- ▶ Дети не должны играть с изделием.
- ▶ Если дети осуществляют очистку и обслуживание холодильника, они должны быть под наблюдением.
- ▶ При отключении холодильника от розетки держитесь за вилку, а не за шнур питания.
- ▶ Если шнур питания поврежден, необходимо обратиться к фирме-изготовителю, ее сервисному агенту или иным квалифицированным лицам для его замены во избежание опасности.
- ▶ Следуйте нижеприведенным инструкциям в случае утечки угольного газа или аналогичного легко воспламеняемого газа в непосредственной близости от холодильника: перекройте вентиль трубы, откуда выходит газ, дающий утечку, откройте двери и окна и не включайте шнур питания холодильника или любого другого изделия из розетки и не включайте его в розетку.
- ▶ Открывайте и закрывайте двери только за ручки. Расстояние между дверцами и шкафом очень малое. Во избежание прижимания пальцев не вставляйте туда руки. Открывайте и закрывайте дверцы холодильника только при отсутствии детей, стоящих в пределах движения дверцы.
- ▶ Перед выполнением любого профилактического обслуживания отключайте холодильник от сети питания. Перед повторным включением холодильника необходимо выждать не менее 5 минут, так как частое включение и выключение может привести к повреждению компрессора.

- ▶ Удаляйте пыль на задней стороне холодильника не реже, чем один раз в год, во избежание опасности возгорания, а также повышенного потребления электроэнергии.
- ▶ Следует учитывать, что данное изделие предназначено для эксплуатации при специальном температурном диапазоне (от 10 до 43°C). Изделие может работать неправильно, если оно будет оставлено при температуре выше или ниже значений указанного диапазона.
- ▶ В случае повышения температуры в морозильной камере проверяйте состояние продуктов.
- ▶ Для моделей с диспенсером для воды используйте только питьевую воду.

Во время ежедневной эксплуатации не допускается...

- х Устанавливать без необходимости чрезвычайно низкую температуру в холодильной камере. В случае установки высоких значений настроек возможно понижение температуры до отрицательного значения. Внимание: Бутылки могут взорваться.
- х Хранить в холодильнике медицинские препараты, для которых требуется точная температура хранения, а также бактерии или химические вещества.
- х Хранить жидкости в бутылках или жестяных банках (кроме крепких алкогольных напитков), особенно газированные напитки, в морозильной камере, так как во время заморозки они могут взорваться.
- х Размещать на верхней части холодильника неустойчивые предметы (тяжелые предметы, контейнеры с водой) во избежание получения травм в результате падения данных предметов или поражения электрическим током, который может иметь место в результате попадания воды на детали под напряжением.
- х Тянуть за дверные полочки. Дверца может при этом наклониться, держатель для бутылок может быть отделен, либо холодильник может опрокинуться.
- х Повреждение системы циркуляции хладагента. В случае ее повреждения, не эксплуатируйте холодильник.
- х Наступать на дверцу отсека хранения морозильной камеры или ящик для хранения.
- х Прикасаться к внутренней поверхности отсека хранения морозильной камеры во время работы, особенно мокрыми руками, так как они могут примерзнуть к поверхности.
- х Прикасаться к замороженным продуктам мокрыми руками (надевать перчатки). Особенно не рекомендуется есть фруктовое мороженое на палочке сразу после его извлечения из морозильной камеры.

Существует риск обморожения или образования пузырей.

ПЕРВАЯ помощь: немедленно поместить пострадавшую часть тела под холодную проточную воду. Не оттягивайте примерзшие предметы с силой!

- x Соскребать изморозь и лед с помощью острых предметов. Не используйте аэрозоли, электрические обогреватели (например, отопители, пароочистители или иные источники тепла) во избежание повреждения пластиковых деталей.
- x Производить очистку холодильника с помощью жестких щеток, проволочных щеток, порошкового моющего средства, бензина, амилцетата, ацетона и аналогичных органических растворов, кислоты или щелочных растворов. Во избежание появления повреждений очистка должна производиться с использованием специального моющего средства для холодильника.
- x Производить очистку с помощью аэрозолей или струей жидкости.
- x Разбрызгивать во время очистки воду или пар.
- x Очищать холодные стеклянные полки горячей водой. В результате резкого изменения температуры стекло может треснуть.
- x Использовать электроприборы внутри отсеков для хранения продуктов, если они не относятся к типу, рекомендованному производителем.
- x Пытаться отремонтировать холодильник самостоятельно. В случае необходимости выполнения ремонта обращайтесь в службу поддержки покупателей.



ВНИМАНИЕ!

Нельзя хранить или использовать в холодильнике либонепосредственной близости от него горючие, взрывчатые или корродирующие вещества.

Информация по газу хладагента



ВНИМАНИЕ!

Холодильник содержит горючий хладагент ИЗОБУТАН (R600a). Следите за тем, чтобы система циркуляции хладагента не была повреждена во время транспортировки или установки холодильника. Утечка хладагента может привести к получению травм глаз или воспламенению. В случае повреждения системы источники огня должны находиться на достаточном расстоянии, необходимо проветрить помещение, нельзя включать в розетку и выключать из розетки холодильник и другие приборы. Обратитесь в службу поддержки покупателей.

В случае попадания хладагента в глаза необходимо тщательно их промыть вод проточной водой и немедленно обратиться к офтальмологу.

Описание изделия

RU

Модель А3FE742СМJRU
А3FE742СGBJRU

Модель В3FE742СМJRU

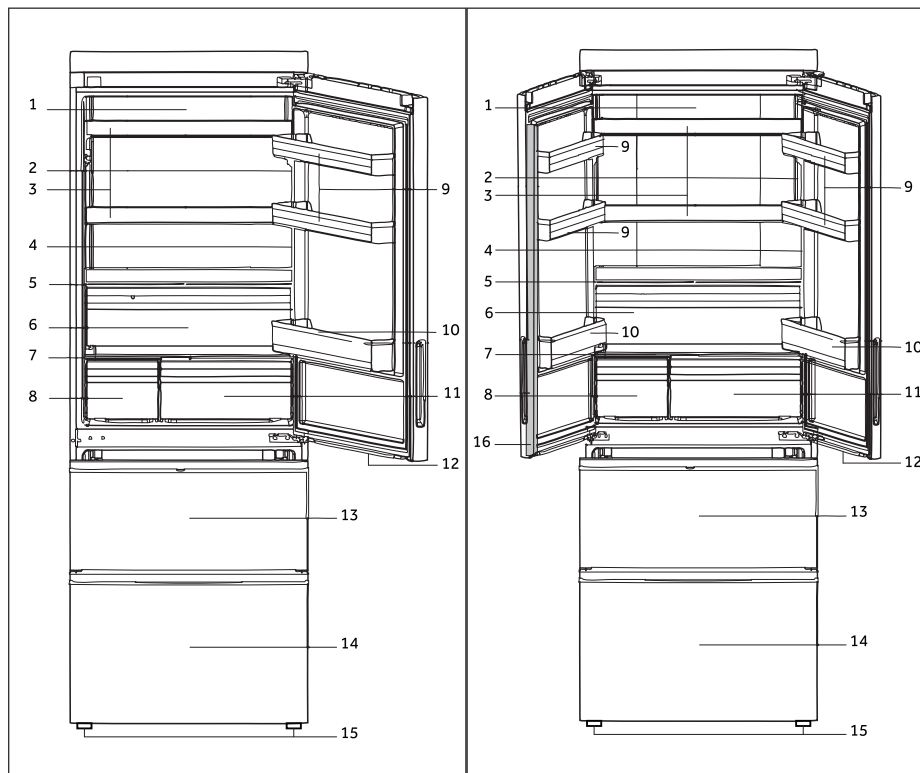

- | | |
|---------------------------------------|--|
| 1 Светодиодная лампа холодильника | 11 Ящик "Моя зона" |
| 2 Заводская табличка | 12 Светодиодная лампа ящика морозильной камеры |
| 3 Стеклопoлки | 13 Верхний ящик морозильной камеры с полкой для предварительного замораживания |
| 4 О.К.- индикатор температуры (опция) | 14 Нижний ящик морозильной камеры с полкой для предварительного замораживания |
| 5 Крышка ящика для фруктов и овощей | 15 Регулируемые ножки |
| 6 Ящик для фруктов и овощей | 16 Уплотнитель дверцы |
| 7 Стеклопoлка "Моя зона" | |
| 8 Специальный ящик | |
| 9 Верхняя дверная полка | |
| 10 Нижняя дверная полка | |

Модель В3FE742СМJWRU

Модель С3FE744СМJRU и С3FE744СWJRU

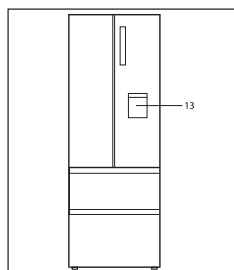
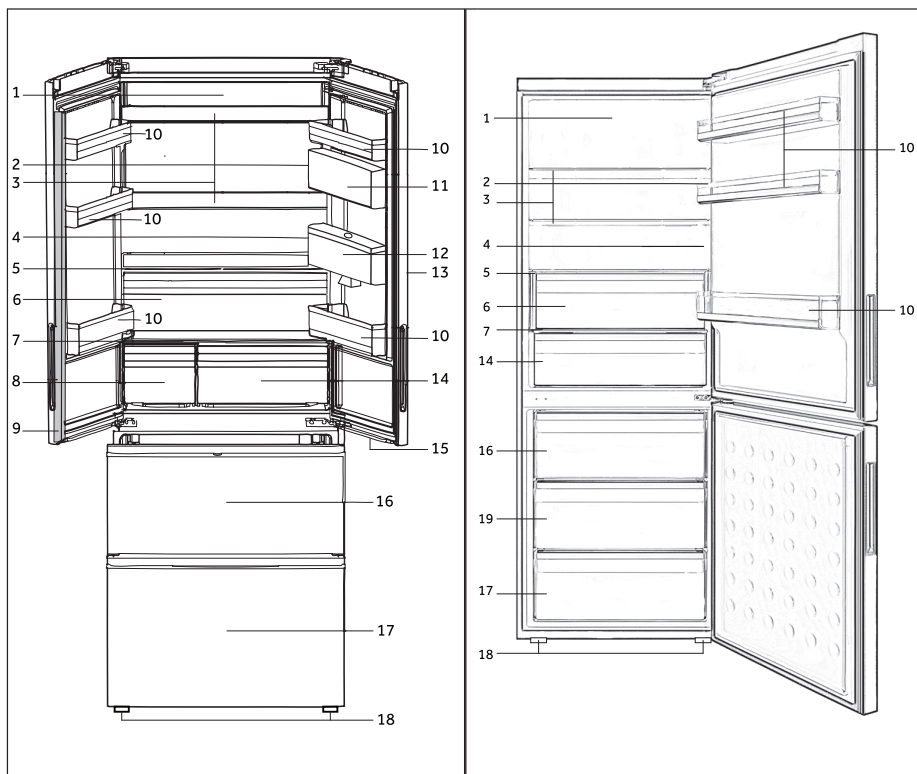

Мод. В3FE742СМJWRU

- | | |
|---------------------------------------|--|
| 1 Светодиодная лампа холодильника | 11 Закрытый ящик |
| 2 Заводская табличка | 12 Резервуар для воды |
| 3 Стеклопальные полки | 13 Диспенсер для воды |
| 4 О.К.- индикатор температуры (опция) | 14 Ящик "Моя зона" |
| 5 Крышка ящика для фруктов и овощей | 15 Светодиодная лампа ящика морозильной камеры |
| 6 Ящик для фруктов и овощей | 16 Верхний ящик морозильной камеры |
| 7 Стеклопальная крышка "Моя зона" | 17 Нижний ящик морозильной камеры |
| 8 Специальный ящик | 18 Регулируемые ножки |
| 9 Уплотнитель дверцы | 19 Средний ящик морозильной камеры |
| 10 Дверная полка | |

Перед первой эксплуатацией

- ▶ Удалите все упаковочные материалы, храните их в недоступном для детей месте и утилизируйте экологически безопасным способом.
- ▶ Перед размещением продуктов произведите очистку внутренней и внешней поверхности холодильника водой и нейтральным моющим средством.
- ▶ После выравнивания и очистки холодильника необходимо выждать не менее 2 часов перед его подключением к сети питания. См. Раздел УСТАНОВКА.
- ▶ Перед размещением продуктов предварительно охлаждайте камеры при низкой температуре. С помощью функций "Быстрое охлаждение" и "Быстрая заморозка" камеры можно быстро охладить.
- ▶ В холодильной и морозильной камере автоматически устанавливается температура 5° С и -18° С соответственно. Это рекомендованные настройки. По желанию эти настройки температуры можно изменить вручную. См. раздел ФУНКЦИИ.

Панель управления

Модель A3FE742CMJRU и B3FE742CMJ/WRU
A3FE742CGBJRU

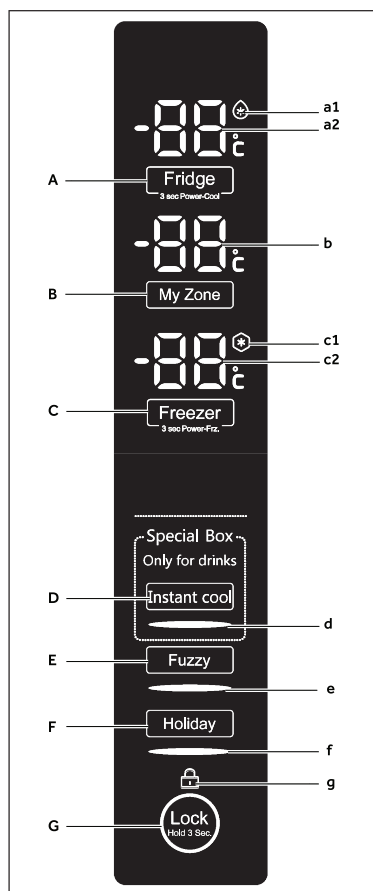

Кнопки:

- A Выключатель холодильника
- B Выключатель "Моей зоны"
- C Выключатель морозильной камеры
- D Выключатель специального ящика/режима постоянного охлаждения
- E Выключатель нечеткого режима
- F Выключатель режима отпуска
- G Выключатель блокировки панели
- H Выключатель холодильной камеры

Модель C3FE744CMJRU и C3FE744CWJRU

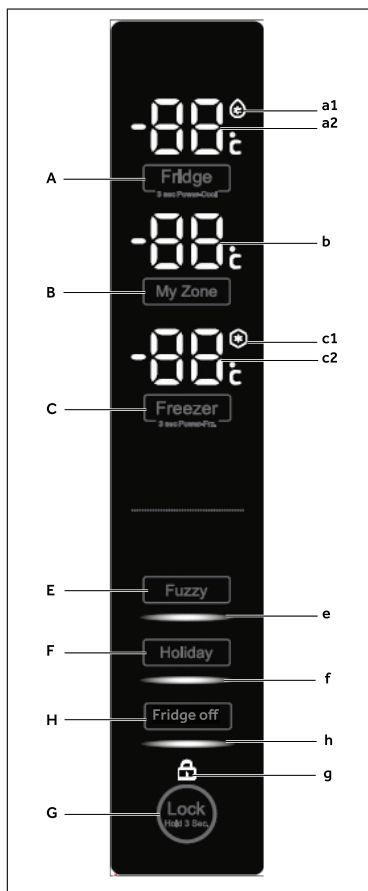

Индикаторы:

- a1 Функция быстрого охлаждения
- a2 Температура холодильной камеры
- b Температура "Моей зоны"
- c1 Функция быстрой заморозки
- c2 Температура морозильной камеры
- d Функция постоянного охлаждения
- e Нечеткий режим
- f Режим отпуска
- g Блокировка панели
- h Функция выключения холодильной камеры

Сенсорные клавиши

Клавиши на панели управления являются сенсорными и реагируют на легкое нажатие пальцем.

Включение/выключение холодильника

Холодильник начинает работать сразу после подключения к сети питания.

При первом включении холодильника на дисплее отображается индикатор "с2", пока температура не достигнет -5°C , или в течение 1 часа работы холодильника. Отображаемые значения температуры "а2", "b" и "с2" будут соответствовать текущим значениям температуры в камере.



Примечание

- ▶ В холодильнике предварительно задана рекомендованная температура 5°C (холодильная камера) и 18°C (Морозильная камера). При стандартной температуре внешней среды настройку температуры производить не требуется.
- ▶ При включении холодильника либо после его отключения от сети питания корректировка температуры и достижение требуемого значения может занять до 12 часов.

Перед выключением холодильника извлеките из него продукты. Для выключения извлеките вилку из розетки.

Режим ожидания

Дисплей отключается автоматически через 30 секунд после нажатия клавиши. Включается автоматическая блокировка дисплея. Он автоматически загорается при нажатии любой клавиши или открывании дверцы (при включении сигнала тревоги дисплей не загорается).

Выбор рабочего режима

Существует два пути настройки холодильника:

1) Нечеткий режим

В нечетком режиме холодильник может автоматически регулировать температуру в соответствии с температурой внешней среды и изменять температуру в холодильнике. В случае отсутствия каких-либо особых требований рекомендуется использовать нечеткий режим (см. НЕЧЕТКИЙ РЕЖИМ)

2) Настройка режима вручную:

Если необходимо вручную отрегулировать температуру холодильника, чтобы хранить определенные продукты, можно установить температуру с помощью кнопки температурой настройки (см. НАСТРОЙКА ТЕМПЕРАТУРЫ).

Блокировка/разблокировка панели

- ▶ Нажмите и удерживайте 3 секунды кнопку “G” для блокировки всех элементов панели. Будет отображаться соответствующий индикатор “g”.
- ▶ Для разблокировки нажмите указанную кнопку еще раз.



Примечание

Панель управления автоматически блокируется, если в течение 30 секунд не будет нажата ни одна кнопка. Для выполнения любых настроек необходимо разблокировать панель управления.

Звуковой сигнал открытия дверцы/ящика

Если дверца холодильника или ящик морозильной камеры будут оставлены открытыми более чем на 3 минуты, сработает звуковой сигнал тревоги открывания дверцы/ящика. Данный сигнал можно выключить путем закрывания дверцы/ящика или нажатия кнопки на панели управления. Если дверца/ящик будут оставлены открытыми более чем на 7 минут, освещение внутри холодильника/под дверцей холодильника и подсветка панели управления автоматически отключится.

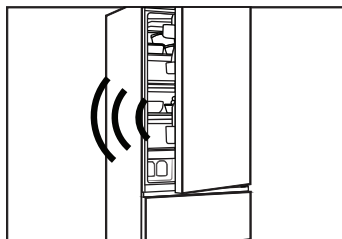

Настройка температуры

На температуру внутри помещения влияют следующие факторы:

- ▶ Температура наружного воздуха
- ▶ Частота открывания дверцы
- ▶ Количество хранимых продуктов
- ▶ Установка холодильника

Настройка температуры холодильной камеры

1. Разблокируйте панель, если она заблокирована.
2. Нажмите на кнопку „A” (Морозильная камера) для выбора холодильного отделения. Загорится индикатор „a2”.
3. Нажмите кнопку “A” для установки температуры холодильной камеры. Температура увеличивается последовательно на 1°C от минимальной 2°C до максимальной 8°C, при дальнейшем нажатии снова установится температура 2°C. Оптимальная температура в холодильной камере составляет 5 °C. При использовании более низких температур без необходимости увеличится количество потребляемой электроэнергии.
4. Нажмите любую кнопку, кроме „A”, для подтверждения, либо настройка сохранится автоматически через 5 секунд. Индикатор „a2” перестанет гореть.

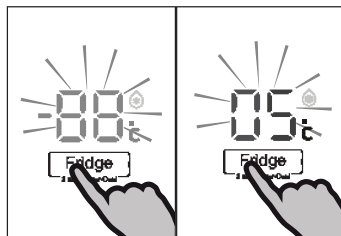

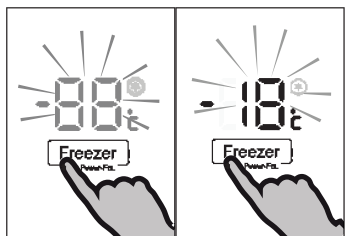

Настройка температуры морозильной камеры

1. Разблокируйте панель, если она заблокирована.
2. Нажмите кнопку "С" (Морозильная камера) для выбора морозильного отделения. Загорится индикатор "с2".
3. Нажмите кнопку "С" (Морозильная камера) для установки температуры в морозильной камере. Температура увеличивается последовательно на 1°C от минимальной -16°C до максимальной -24°C, при дальнейшем нажатии снова установится температура -16°C. Оптимальная температура в морозильной камере составляет -18°C. При использовании более низких температур без необходимости увеличится количество потребляемой электроэнергии.
4. Нажмите любую кнопку, за исключением "С" (морозильная камера) для подтверждения, либо настройка сохранится автоматически через 5 секунд. Индикатор "с2" перестанет гореть.

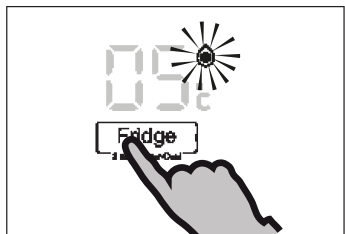

Функция быстрого охлаждения

В случае размещения большого количества продуктов (например, после совершения покупок) можно включить функцию быстрого охлаждения. С помощью функции быстрого охлаждения ускоряется охлаждение свежих продуктов, и уже размещенные продукты защищаются от нежелательного нагревания. По умолчанию устанавливается температура + 2°C.

1. Разблокируйте панель, если она заблокирована.
2. Удерживайте нажатой кнопку „А“ (Холодильная камера) в течение 3 секунд. Загорится индикатор „а1“, и функция будет включена.
3. Для выключения функции быстрого охлаждения необходимо выполнить аналогичную операцию.



Примечание

Эта функция автоматически отключается через 3 часа.



Функция быстрой заморозки

Свежие продукты должны замораживаться как можно быстрее до их середины. Это позволит сохранить их максимальную питательную ценность, внешний вид и вкус. Функция быстрой заморозки позволяет ускорить заморозку свежих продуктов и защищает продукты, которые уже хранятся, от нежелательного нагревания. В случае необходимости замораживания большого количества продуктов за один раз рекомендуется включать функцию быстрой заморозки за 24 часа перед использованием морозильной камеры.

1. Разблокируйте панель, если она заблокирована.
2. Нажмите и удерживайте 3 секунды кнопку „С“ (Морозильная камера). Загорится индикатор „с1“, и функция будет включена.
3. Для выключения функции быстрой заморозки необходимо выполнить аналогичную операцию.



Примечание

Функция быстрой заморозки автоматически отключается через 56 часов. Затем холодильник будет работать в прежнем режиме.

Ящик “Моя зона”

Холодильное отделение оснащено ящиком “Моя зона”. В соответствии с требованиями к хранению продуктов, для обеспечения оптимальной питательной ценности продуктов может быть выбрана наиболее подходящая температура. Температура хранения может составлять от -3°C до 5°C .

- ▶ Температура $+2^{\circ}\text{C}$ ~ 5°C подходит для хранения овощей и фруктов.
- ▶ Температура -2°C ~ 2°C подходит для хранения свежей рыбы, мяса и приготовленных блюд в течение 1-2 дней.
- ▶ Температура -3°C может использоваться для разморозки замороженных продуктов, после разморозки в этом случае продукты будут частично замороженными, и их нарезка будет удобной.

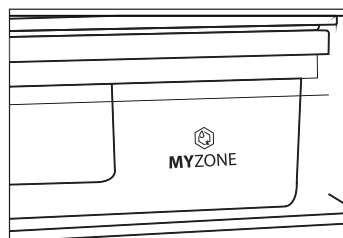

Примечание

- ▶ В связи с различным количеством воды в мясе некоторые виды мяса с большим количеством влаги замораживаются при температуре ниже 0°C . Таким образом, “сразу нарезаемое” мясо должно храниться в ящике “Моя зона” при температуре мин. 0°C .
- ▶ Чувствительные к холоду фрукты (ананасы, авокадо, бананы, грейпфруты) и овощи (картофель, баклажаны, фасоль, огурцы, цукини и томаты) и сыр не должны храниться в ящике “Моя зона”.

Настройте температуру для ящика “Моя зона”.

1. Разблокируйте панель, если она заблокирована.
2. Для выбора ящика “Моя зона” нажмите кнопку “B” (моя зона). Загорится индикатор “b”.
3. Для настройки температуры ящика “Моя зона” нажмите кнопку “B” (Моя зона) еще раз для установки температуры в ящике “Моя зона”. Температура увеличивается последовательно на 1°C от минимальной -3°C до максимальной 5°C , при дальнейшем нажатии снова установится температура -3°C .
4. Для подтверждения нажмите любую кнопку, кроме кнопки “B” (Моя зона), либо настройка сохранится автоматически через 5 секунд. Индикатор “b” перестанет мигать.

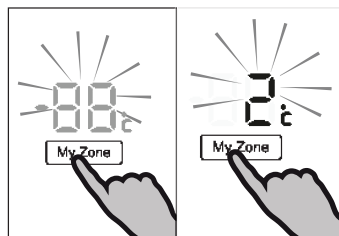

Примечание

Значение температуры хранения “Моей зоны” не может быть выше значения температуры холодильной камеры.



Функция постоянного охлаждения (Специальный ящик) (Только мод. А3FE742СМJRU и В3FE742СМJ/WRU А3FE742СGBJRU)

Во время включения функции постоянного охлаждения можно быстро охлаждать напитки, которые хранятся в специальном ящике, от комнатной температуры до освежающей температуры за 30 минут. Данная функция отключается через 30 минут, и в камере устанавливается температура от 0 °С до 5 °С, рекомендуемая для хранения напитков. На температуру специального ящика влияет настройка температуры холодильника.

- ▶ Разблокируйте панель, если она заблокирована.
- ▶ Нажмите кнопку "D" (Постоянное охлаждение) для выбора Специального ящика. Загорится индикатор "d", и функция будет включена.
- ▶ Для выключения функции вручную необходимо выполнить аналогичную операцию.

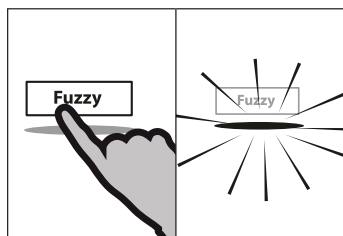

Нечеткий режим

В Нечетком режиме холодильник может автоматически настраивать температуру в соответствии с температурой наружного воздуха и изменениями температуры в изделии. Эта функция полностью оставляет руки свободными.

- ▶ Разблокируйте панель, если она заблокирована.
- ▶ Нажмите кнопку "E" (Нечеткий).
- ▶ Загорится индикатор "e", и функция будет включена.
- ▶ Функция отключается путем повторного нажатия кнопки "E" (Нечеткий) или выполнения другой настройки.

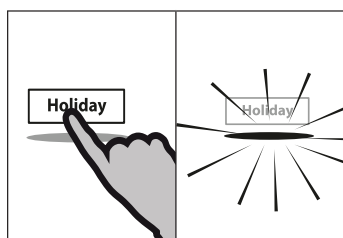

Функция "Отпуск"

С помощью этой функции в холодильнике устанавливается постоянная температура 17°С.

Это позволяет сохранять дверцу пустого холодильника закрытой без образования запаха или плесени в случае длительного отсутствия (например, во время отпуска). Настройка температуры в морозильной камере выполняется самостоятельно.

- ▶ Разблокируйте панель, если она заблокирована.
- ▶ Нажмите кнопку F (Отпуск).
- ▶ Загорится индикатор f, и функция будет включена.
- ▶ Функция отключается путем повторного нажатия кнопки F (Отпуск), установки температуры холодильника или выполнения другой настройки.



ВНИМАНИЕ!

Во время использования функции отпуска в холодильнике не должны храниться продукты. Температура + 17 °С является слишком высокой для хранения продуктов.

Функция выключения холодильника (Только модель СЗFE744СМJRU и СЗFE744СWRU)

С помощью этой функции можно выключить холодильник. Это не повлияет на работу морозильной камеры.

1. Разблокируйте панель, если она заблокирована.
2. Нажмите кнопку "H" (Выкл. холодильн. камеры) для выбора функции выключения холодильной камеры. Загорится индикатор "h", и функция будет включена.
3. Для выключения функции вручную необходимо выполнить аналогичную операцию.

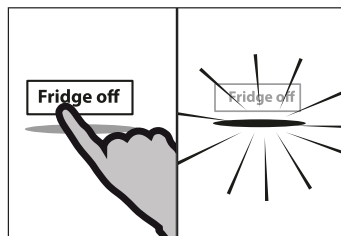

ВНИМАНИЕ!

- ▶ Перед выключением холодильника извлеките из него продукты.
- ▶ При включении функции выключения холодильной камеры дверца холодильного отделения должна оставаться открытой во избежание появления неприятного запаха или плесени.

Диспенсер для воды

(Только модели с диспенсером для воды)

С диспенсером для воды можно использовать холодную питьевую воду.

Перед первым использованием резервуара для воды следует произвести его очистку (см. раздел УХОД И ОЧИСТКА).

Наполнение резервуара для воды



ВНИМАНИЕ!

Использовать при этом следует только питьевую воду.

1. Убедитесь, что резервуар для воды установлен должным образом (см. раздел ОСНАЩЕНИЕ)
2. Поверните и поднимите круглую крышку (A) и заполните резервуар для воды свежей питьевой водой.
3. Заливайте воду только до отметки (1,8 л), так как в противном случае она может вытечь через край при открывании и закрывании дверцы.
4. Закройте круглую крышку, нажав на нее, пока не будет слышен щелчок, и крышка не будет установлена на место.

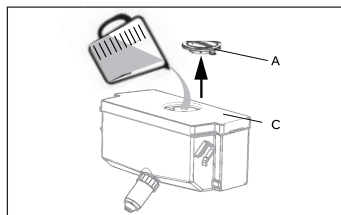

Примечание

- ▶ Перед повторным наполнением слейте оставшуюся воду и произведите очистку резервуара для воды.
- ▶ Если вода не требуется в течение долгого времени, слейте ее из резервуара для воды и установите резервуар после того, как будет произведена очистка..
- ▶ Крышка (C) на резервуаре для воды используется дополнительно для экономии электроэнергии. Если вода из резервуара для воды не будет требоваться в течение долгого времени, крышку все равно следует устанавливать для обеспечения лучшей изоляции и экономии электроэнергии.

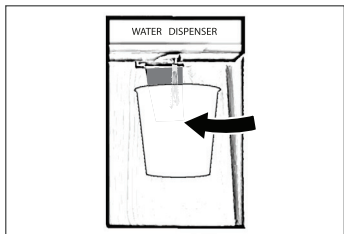

Получение воды из диспенсера

1. Поместите под водоотливным отверстием стакан.
2. Осторожно нажмите на рычаг диспенсера для воды стаканом.

Для предотвращения распыливания воды убедитесь, что стакан совпадает с диспенсером.



Советы по энергосбережению

- ▶ Убедитесь, что холодильник должным образом вентилируется (см. раздел УСТАНОВКА).
- ▶ Не устанавливайте холодильник в месте, подверженном воздействию прямых солнечных лучей, либо вблизи источников тепла (например, кухонных плит, обогревателей).
- ▶ Не используйте в холодильнике слишком низкую температуру. Чем ниже температура в холодильнике, тем выше будет потребление электроэнергии.
- ▶ При использовании функций БЫСТРОЕ ОХЛАЖДЕНИЕ и БЫСТРАЯ ЗАМОРОЗКА потребляется большее количество электроэнергии.
- ▶ Перед помещением в холодильник теплых продуктов необходимо подождать, пока они остынут.
- ▶ Открывайте дверцу холодильника как можно менее шире.
- ▶ Во избежание препятствования циркуляции воздуха не размещайте в холодильнике слишком большое количество продуктов.
- ▶ Не допускайте попадания в упаковку продуктов воздуха.
- ▶ Для правильного закрывания дверцы уплотнения дверец должны всегда оставаться чистыми.
- ▶ Размораживание продуктов следует производить в холодильной камере.

Советы по хранению свежих продуктов

Хранение продуктов в холодильной камере

- ▶ Температура в холодильной камере составляет менее 5°C
- ▶ Перед помещением в холодильник горячих продуктов они должны быть охлаждены до комнатной температуры.
- ▶ Перед хранением продукты, помещаемые в холодильник, необходимо помыть и высушить.
- ▶ Во избежание распространения запаха и изменения вкуса продукты должны быть герметично упакованы.
- ▶ Не храните слишком большое количество продуктов. Оставляйте расстояние между продуктами для обеспечения циркуляции вокруг них холодного воздуха, а также для более равномерного охлаждения.
- ▶ Продукты, употребляемые ежедневно, следует хранить в передней части полки.
- ▶ Между продуктами и внутренними стенками должно быть достаточное расстояние для обеспечения циркуляции воздуха. Не храните продукты непосредственно напротив задней стенки: они могут там замерзнуть. Избегайте прямого соприкосновения продуктов (особенно масляных или кислотных) с внутренней обшивкой, так как масло/кислота могут привести к ее разведению. Удаляйте масляные/кислотные загрязнения сразу после их обнаружения.
- ▶ Размораживание продуктов следует производить в холодильной камере. Таким образом в камере будет поддерживаться низкая температура, что позволит экономить электроэнергию.
- ▶ В холодильнике процесс старения фруктов и овощей (цукини, дыней, папайи, бананов, ананасов и т.д.) может быть ускорен. Таким образом, хранить их в холодильнике не рекомендуется. Однако созревание чрезвычайно зеленых фруктов в течение определенного времени может быть более эффективным. Лук, чеснок, имбирь и другие корнеплоды следует хранить при комнатной температуре.
- ▶ Появление неприятных запахов внутри холодильной камеры является признаком проливания чего-либо, и в этом случае требуется очистка. См. раздел УХОД И ОЧИСТКА.
- ▶ Разные продукты должны размещаться в разных местах в соответствии с их свойствами:

Продукт	Расположение
Масло, сыр	Верхняя дверная полка
Яйца	Дверная полка
Фрукты, овощи, салат	Ящик для фруктов и овощей или ящик "Моя зона" (2°C ~ 5°C)
Мясо, колбаса, сыр, молоко	Нижняя часть (нижняя зона / перекрытие над ящиком для фруктов и овощей)
Молочные продукты, консервы, жестяные банки	Верхняя зона или дверная полка
Напитки, бутылки, трубки	Дверная полка
Свежее мясо, свежая рыба, сосиски, приготовленные продукты	Ящик "Моя зона" (-2°C ~ 2°C)
Напитки	Специальный ящик с функцией постоянного охлаждения (только модель A3FE742CMJRU и B3FE742CMJ/WRU A3FE742CGBJRU)

Хранение в морозильной камере

- ▶ Поддерживайте температуру морозильной камеры на уровне -18°C.
- ▶ За 24 часа до замораживания включите функцию быстрой заморозки; в случае небольшого количества продуктов достаточно 4-6 часов.
- ▶ Горячие продукты должны быть охлаждены до комнатной температуры перед хранением в морозильной камере.
- ▶ Продукты, нарезанные небольшими частями, замерзают быстрее, также их легче размораживать и готовить. Рекомендуемый вес для каждой части: 2,5 кг
- ▶ Прежде чем поместить продукты в морозильную камеру, рекомендуется их упаковать. Во избежание прилипания пакетов друг к другу внешняя часть упаковки должна быть сухой. Упаковочные материалы должны быть без запаха, герметичными, не ядовитыми и не токсичными.
- ▶ Чтобы избежать истечения сроков хранения, пожалуйста, обратите внимание на дату замораживания и срок хранения и название продукта на упаковке в соответствии со сроками хранения различных продуктов.
- ▶ **ВНИМАНИЕ:** Кислота, щелочь и соль могут привести к разъеданию внутренней поверхности морозильной камеры. Не помещайте продукты, содержащие данные вещества (например, морскую рыбу) непосредственно на внутреннюю поверхность. Соленую воду в морозильной камере необходимо незамедлительно удалить.
- ▶ Не превышайте сроки хранения продуктов, рекомендованные производителями. Извлекайте из морозильной камеры только требуемое количество продуктов.
- ▶ Употребляйте размороженные продукты как можно быстрее. Размороженные продукты не могут повторно замораживаться, если они не приготовлены, иначе они могут быть несъедобными.
- ▶ Не помещайте в морозильную камеру избыточное количество продуктов. Руководствуйтесь производительностью по замораживанию морозильной камеры – см. раздел ТЕХНИЧЕСКИЕ ДАННЫЕ или данные на типовой табличке.
- ▶ Продукты могут храниться в морозильной камере при температуре не менее -18°C от 2 до 12 месяцев, в зависимости от их свойств (например, мясо: 3-12 месяцев, овощи: 6-12 месяцев)
- ▶ При заморозке свежих продуктов они не должны соприкасаться с уже замороженными продуктами. Риск разморозжения!
- ▶ Размораживание продуктов следует производить в холодильной камере. Таким образом в камере будет поддерживаться низкая температура, что позволит экономить электроэнергию.

При хранении замороженных промышленным способом продуктов, пожалуйста, соблюдайте следующие рекомендации:

- ▶ Всегда следовать указаниям производителя по сроку хранения продуктов. Не превышайте эти сроки!
- ▶ Старайтесь, чтобы продолжительность времени между покупкой и хранением была как можно короче для сохранения качества продуктов.
- ▶ Покупайте замороженные продукты, которые хранились при температуре -18 °C или ниже.
- ▶ Старайтесь не покупать продукты со льдом или инеем на упаковке – это означает, что продукты могут быть частично разморожены и повторно заморожены в какой-то момент – повышение температуры влияет на качество продуктов

Многоканальный поток воздуха

Холодильник оснащен системой многоканального воздушного потока, с помощью которого холодные потоки воздуха расположены на каждом уровне полок. Это помогает поддерживать равномерную температуру и обеспечивать более длительное сохранение свежести продуктов.

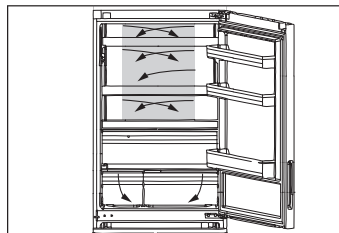

Регулируемые полки

Высота полок может регулироваться в соответствии с Вашими потребностями хранения.

1. Чтобы переместить полку, сначала снимите ее путем поднятия ее заднего края (1) и вытяните ее (2).
2. Для переустановки необходимо поместить ее на опоры на обеих сторонах и протолкнуть в максимально заднее положение, пока задняя часть полки не будет зафиксирована внутри пазов по бокам.

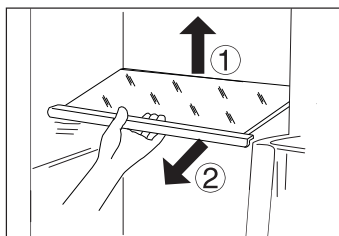

Примечание:

Убедитесь, что все концы полки находятся на одном уровне.

Ящик “Моя зона”

Для использования и установки ящика “Моя зона” изучите раздел ЭКСПЛУАТАЦИЯ (Ящик “Моя зона”)

Ящик для фруктов и овощей с автоматическим регулированием влажности

Фрукты и овощи будут оставаться свежими в течение более длительного времени, если они хранятся в этом отсеке с автоматическим регулированием влажности.

Крышка ящика для фруктов и овощей оснащена экологичной растительной мембраной с респираторной функцией.

Если уровень влажности увеличится в связи с дыханием свежих овощей, конструкция мембраны откроется, и влага сможет выйти наружу. Если овощи/фрукты потеряют слишком много воды, мембрана предотвратит испарение воды. Таким образом, влажность ящика для фруктов и овощей можно поддерживать на максимальном уровне 90%.

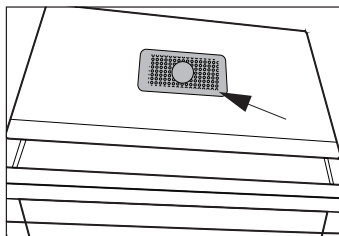
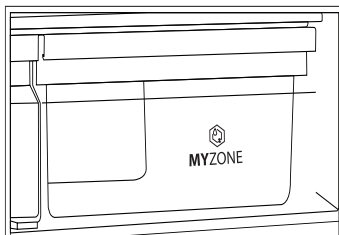

Примечание:

Не закрывайте растительную мембрану!

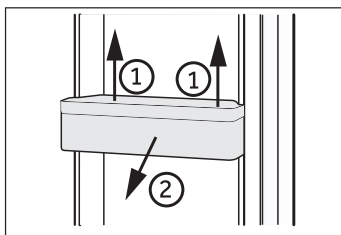

Съемные дверные полки

Дверные полки можно снимать для очистки:

Возьмитесь руками с каждой стороны полки, потяните ее вверх (1) и вытяните наружу (2).

Для установки дверной полки выполните вышеуказанные шаги в обратной последовательности.

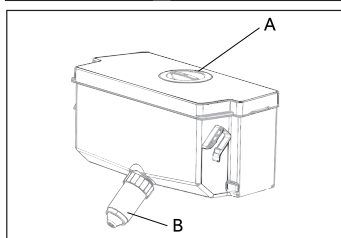

Съемный резервуар для воды (Только модели с диспенсером для воды)

Резервуар для воды может сниматься и повторно устанавливаться для очистки тем же способом, что и дверные полки.

Вставьте резервуар для воды (Только модели с диспенсером для воды)

Поместите резервуар для воды таким образом, чтобы водоотливное отверстие (B) совпадало с проемом дверцы. Убедитесь, что резервуар для воды зафиксирован.



Примечание:

- ▶ Если резервуар для воды не будет установлен должным образом, вода может стекать в месте соединения.
- ▶ При снятии или установке резервуара для воды не применяйте чрезмерную силу во избежание его повреждения.

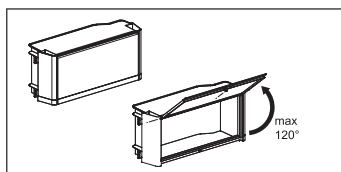

Закрытый ящик

(Только мод. В3FE742CMJWRU)

Используется для отдельного хранения медицинских препаратов или косметики.

Закрытый ящик не должен открываться больше, чем на 120°, так как в этом случае он может быть поврежден.



ВНИМАНИЕ!

Не храните вещи, для которых не требуется точная температура хранения (такие, как лекарства и диетическое питание), во избежание их порчи.

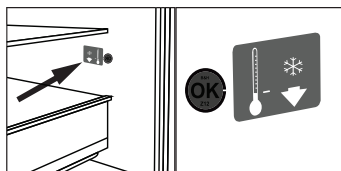

ОПЦИОНАЛЬНО: ОК-индикатор температуры

ОК-индикатор температуры может использоваться для определения температуры ниже +4°C. Если на данном индикаторе не будет отображаться "ОК", постепенно снизьте температуру.



Примечание:

После включения холодильника установление правильной температуры может занять до 12 часов.

Выдвижная морозильная камера 3D (Только мод. А3FE742СМJRU и В3FE742СМJ/WRU А3FE742СGBJRU)

Ящики морозильной камеры могут выдвигаться прямо и полностью. Они устанавливаются на легко скользящие телескопические направляющие, таким образом, размещение продуктов в морозильной камере и их извлечение является удобным. За счет автоматического механизма закрывания дверцы загрузка-разгрузка морозильной камеры является легкой, также он способствует экономии электроэнергии.

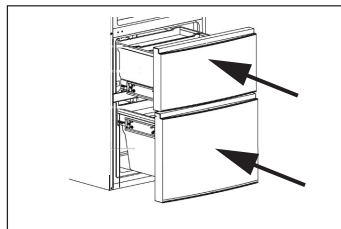

ВНИМАНИЕ!

Не перегружайте ящики: Макс. загрузка каждого ящика: 35 кг.!

Съемный ящик морозильной камеры (Только мод. А3FE742СМJRU и В3FE742СМJ/WRU А3FE742СGBJRU)

Замороженные продукты большого объема можно хранить путем съема внутренних ящиков и лотков. Для оптимизации заморозки максимального количества продуктов помещайте их на стеклянную полку между отсеками морозильной камеры (см. стрелку).

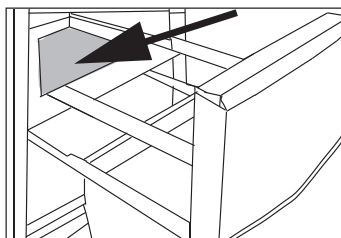

Для снятия лотков вытяните их до упора, поднимите и извлеките. Продукты не должны выходить за передний край полки.

Отделение предварительной заморозки (Только мод. А3FE742СМJRU и В3FE742СМJ/WRU А3FE742СGBJRU)

Каждый ящик морозильной камеры имеет отделение предварительной заморозки. Свежие замораживаемые продукты могут быть отделены от уже замороженных продуктов для обеспечения плавного процесса заморозки и предотвращения разморозки продуктов, которые были заморожены ранее. После перерасположения замороженных продуктов эти отделения могут использоваться для хранения продуктов небольшого объема (например, зелени, мороженого или ящичка для льда).

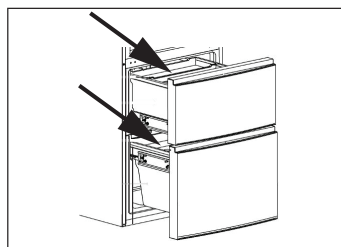

Ящичек для льда

1. Заполните ящичек для льда на 3/4 водой, закройте крышкой и поместите в отделение предварительной заморозки.
2. Слегка покрутите ящичек для льда или удерживайте его под текущей водой для освобождения кубиков льда.

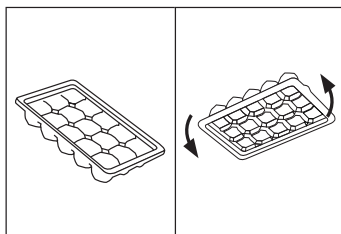



ВНИМАНИЕ!

Перед проведением очистки, отключите холодильник от электрической сети.

Очистка

Производите очистку холодильника только в том случае, если внутри хранится небольшое количество продуктов.

Для надлежащего ухода и предотвращения появления неприятных запахов очистку необходимо выполнять каждые четыре недели.



ВНИМАНИЕ!

- ▶ Не используйте для очистки жесткие щетки, проволочные щетки, порошковые моющие средства, бензин, амилацетат, ацетон и аналогичные органические растворы, кислоты или щелочные растворы. Во избежание появления повреждений очистка должна производиться с использованием специального моющего средства для холодильника.
- ▶ Не производите очистку с помощью аэрозолей или струей жидкости.
- ▶ Не разбрызгивайте во время очистки воду или пар.
- ▶ Не очищайте холодные стеклянные полки горячей водой. В результате резкого изменения температуры стекло может треснуть.
- ▶ Не прикасайтесь к внутренней поверхности морозильной камеры, особенно мокрыми руками, так как они могут примерзнуть к поверхности.
- ▶ В случае повышения температуры проверьте состояние замороженных продуктов.

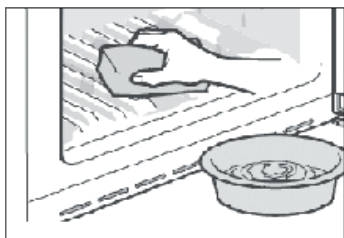

- ▶ Дверные уплотнения всегда должны оставаться чистыми.
- ▶ Для очистки внутренней поверхности и корпуса холодильника используйте губку, смоченную в теплой воде и нейтральном моющем средстве.
- ▶ Для полоскания и протирания используйте мягкую ткань.
- ▶ Не мойте детали холодильника в посудомоечной машине.
- ▶ Перед повторным включением холодильника необходимо выждать не менее 5 минут, так как частое включение и выключение может привести к повреждению компрессора.

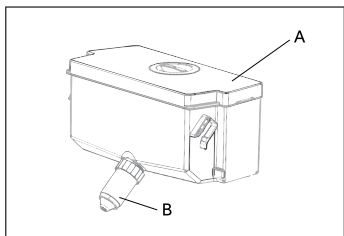

Очистка емкости для воды

(Только модели с диспенсером для воды)

1. Извлеките резервуар для воды из холодильника.
2. Снимите крышку (A).
3. Открутите кран диспенсера (B).
4. Произведите очистку резервуара и крана диспенсера теплой водой и жидкостью для мытья посуды. Убедитесь, что все мыло смыто.
5. Установите кран диспенсера, закройте крышку и поместите резервуар назад в холодильник.

Размораживание

Разморозка холодильной и морозильной камеры осуществляется автоматически, никаких операций вручную производить не требуется.

Замена светодиодных ламп



ВНИМАНИЕ!

Не производите замену светодиодной лампы самостоятельно. Для этого следует обратиться к производителю или уполномоченному сервисному агенту.

В лампах используются светодиоды, для которых характерно потребление небольшого количества электроэнергии и длительный срок службы. При возникновении любых нестандартных ситуаций обращайтесь в сервисный центр. См. раздел ОБСЛУЖИВАНИЕ ПОКУПАТЕЛЕЙ

Характеристики лампы:

Модель	Холодильная камера		Морозильная камера	
	Напряжение	Макс. мощность	Напряжение	Макс. мощность
A3FE742CMJRU A3FE742CGBJRU	12 V	10 W	12V	2 W
B3FE742CMJRU B3FE742CMJWRU				
C3FE744CMJRU C3FE744CWJRU	12V	2 W	-	-

Съемные дополнительные дверные уплотнительные прокладки

(Только мод. A3FE742CMJRU и B3FE742CMJ/WRU
A3FE742CGBJRU)

На верхнем и нижнем ящике морозильной камеры имеется шесть дополнительных уплотнительных дверных прокладок.

1. Расположите пять указанных уплотнительных дверных прокладок на верхнем и нижнем ящике морозильной камеры.
2. Во время установки убедитесь, что перегнутые пластины прокладок направлены внутрь.
3. Установите нижнюю прокладку верхнего ящика по инструкции.
4. Во время установки убедитесь, что перегнутая пластина этой прокладки направлена вниз.

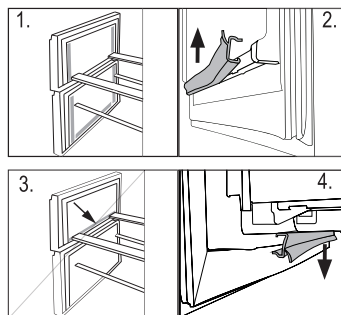

Эти прокладки, а также прокладки для вращающейся дверцы / ящика можно получить в центре обслуживания покупателей (см. гарантийную карту).

Неиспользование холодильника в течение долгого времени

Если холодильник не будет использоваться в течение продолжительного периода времени, а также в случае, если не будет включена функция отпуска:

- ▶ Извлеките продукты.
- ▶ Опорожните и очистите резервуар для воды (только модели с диспенсером для воды).
- ▶ Отключите холодильник от сети питания.
- ▶ Выполните очистку в соответствии с вышеприведенными инструкциями.
- ▶ Для предотвращения появления внутри неприятных запахов дверцы и ящики морозильной камеры следует оставить открытыми.



Примечание

Выключайте холодильник только в том случае, если это действительно необходимо.

Транспортировка

1. Извлеките из холодильника все продукты и выключите его из розетки.
2. Закрепите полки и другие движущиеся детали в холодильной и морозильной камере с помощью клейкой ленты.
3. Во избежание повреждения холодильной системы не наклоняйте холодильник больше, чем на 45°.



ВНИМАНИЕ!

- ▶ Не поднимайте холодильник за ручки.
- ▶ Никогда не помещайте холодильник горизонтально на землю.

Многие неисправности можно устранить самостоятельно без обращения к специалистам. В случае возникновения неисправностей перед обращением в службу послепродажного обслуживания проверьте все указанные возможные варианты и выполните нижеприведенные указания. См. раздел ОБСЛУЖИВАНИЕ ПОКУПАТЕЛЕЙ.



ВНИМАНИЕ!

- ▶ Перед началом обслуживания выключите холодильник и отключите его от сети питания.
- ▶ Обслуживание электрооборудования должно осуществляться только специалистами с соответствующей квалификацией, так как неправильный ремонт может привести к значительным последующим повреждениям.
- ▶ Если шнур питания поврежден, необходимо обратиться к фирме-изготовителю, ее сервисному агенту или иным квалифицированным лицам для его замены во избежание опасности.

Неисправность	Вероятная причина	Возможное решение
Компрессор не работает.	<ul style="list-style-type: none"> • Штепсельная вилка не включена в розетку. • Включен цикл разморозки холодильника. 	<ul style="list-style-type: none"> • Включите вилку в розетку. • Это стандартная установка для автоматического размораживания
Холодильник часто включается или работает слишком долго.	<ul style="list-style-type: none"> • Температура в помещении или снаружи слишком высокая. • Холодильник был выключен из розетки в течение длительного времени. • Дверца/ящик холодильника неплотно закрыты. • Дверца/ящик холодильника открываются слишком часто или слишком долго остаются открытыми. • Температура в морозильной камере слишком низкая. • Уплотнительная прокладка дверцы/ящика загрязнена, изношена, треснула или неправильно установлена. • Не обеспечивается требуемая циркуляция воздуха. 	<ul style="list-style-type: none"> • В этом случае изделие может работать дольше. • Обычно полное охлаждение холодильника занимает 8-12 часов. • Закройте дверцу/ящик и убедитесь, что холодильник находится на ровной поверхности, и что закрытию дверцы не препятствуют продукты или контейнер. • Не открывайте дверцу/ящик слишком часто. • Устанавливайте более высокую температуру до тех пор, пока не будет достигнута удовлетворительная температура. Стабилизация температуры холодильника занимает 24 часа. • Очистите уплотнительную прокладку дверцы/ящика или замените их, обратившись в службу поддержки покупателей. • Обеспечьте надлежащую вентиляцию.
Холодильник загрязнен внутри, либо появились посторонние запахи.	<ul style="list-style-type: none"> • Внутреннюю часть холодильника необходимо очистить. • В холодильнике хранятся продукты с сильным запахом. 	<ul style="list-style-type: none"> • Произведите очистку внутри холодильника. • Тщательно заворачивайте продукты.

Неисправность	Вероятная причина	Возможное решение
Внутри холодильника недостаточно низкая температура.	<ul style="list-style-type: none"> Установлена слишком высокая температура. В холодильник были помещены теплые продукты. В холодильник помещено слишком большое количество продуктов за один раз. Продукты находятся слишком близко друг к другу. Дверца/ящик холодильника неплотно закрыты. Дверца/ящик холодильника открываются слишком часто или слишком долго остаются открытыми. 	<ul style="list-style-type: none"> Сбросьте настройки температуры. Перед размещением продуктов в холодильнике всегда охлаждайте их. Всегда храните продукты в небольших количествах. Оставляйте между продуктами достаточное расстояние, чтобы обеспечить циркуляцию воздуха. Закройте дверцу/ящик. Не открывайте дверцу/ящик слишком часто.
Внутри холодильника слишком низкая температура.	<ul style="list-style-type: none"> Установлена слишком низкая температура. Включена или слишком долго включена функция быстрого охлаждения/заморозки. 	<ul style="list-style-type: none"> Сбросьте настройки температуры. Отключите функцию быстрого заморозки/быстрого охлаждения
На внутренних стенках холодильного отделения образуется влага.	<ul style="list-style-type: none"> Климат слишком теплый или слишком влажный. Дверца/ящик холодильника неплотно закрыты. Дверца/ящик холодильника открываются слишком часто или слишком долго остаются открытыми. Контейнеры с продуктами или жидкостями оставлены открытыми. 	<ul style="list-style-type: none"> Увеличьте температуру. Закройте дверцу/ящик. Не открывайте дверцу/ящик слишком часто. Перед помещением продуктов в холодильник дайте им охладиться до комнатной температуры, а также храните продукты и жидкости в закрытом виде.
На внешней поверхности холодильника либо между дверцами/дверцей и ящиком скапливается влага.	<ul style="list-style-type: none"> Климат слишком теплый или слишком влажный. Дверца/ящик неплотно закрыты. Конденсация холодного воздуха в холодильнике и теплого воздуха снаружи. 	<ul style="list-style-type: none"> При влажном климате это нормальное явление, ситуация изменится после уменьшения уровня влажности. Убедитесь, что дверца/ящик плотно закрыты.
В морозильной камере слишком большое количество льда или инея.	<ul style="list-style-type: none"> Продукты не упакованы должным образом. Дверца/ящик холодильника неплотно закрыты. Дверца/ящик холодильника открываются слишком часто или слишком долго остаются открытыми. Уплотнительная прокладка дверцы/ящика загрязнена, изношена, треснула или неправильно установлена. Внутри какой-то предмет препятствует плотному закрытию дверцы/ящика. 	<ul style="list-style-type: none"> Всегда упаковывайте продукты должным образом. Закройте дверцу/ящик. Не открывайте дверцу/ящик слишком часто. Очистите уплотнительную прокладку дверцы/ящика или замените ее новой. Переместите в новое обожение полки, дверные полки или внутренние контейнеры, чтобы дверца/ящик смогли закрыться.

Неисправность	Вероятная причина	Возможное решение
Холодильник издает необычные звуки.	<ul style="list-style-type: none"> Холодильник расположен на неровной поверхности. Холодильник прикасается к расположенным вокруг него предметам. 	<ul style="list-style-type: none"> Отрегулируйте ножки холодильника для его выравнивания. Удалите предметы вокруг холодильника.
Слышится легкий звук, похожий на журчание воды.	<ul style="list-style-type: none"> - 	<ul style="list-style-type: none"> Это нормальное состояние.
Вы услышите звуковой сигнал тревоги.	<ul style="list-style-type: none"> Дверца холодильной камеры холодильника открыта. Температура в морозильной камере слишком высокая. 	<ul style="list-style-type: none"> Закройте дверцу или выключите звуковой сигнал тревоги вручную. Включение сигнала тревоги является нормальным при первом включении холодильника в связи с тем, что температура относительно более высокая. Вы можете выключить звуковой сигнал тревоги вручную (см. раздел ЭКСПЛУАТАЦИЯ).
Вы услышите слабое гудение.	<ul style="list-style-type: none"> Работает антиконденсатная система 	<ul style="list-style-type: none"> Это позволит предотвратить образование конденсата и является допустимым
Внутреннее освещение или холодильная система не работают.	<ul style="list-style-type: none"> Штепсельная вилка не включена в розетку. Источник питания неисправен. Светодиодная лампа вышла из строя. 	<ul style="list-style-type: none"> Включите вилку в розетку. Проверьте исправность электропитания в помещении. Обращайтесь в местную энергетическую компанию! Обратитесь в сервисный центр для замены лампы.

Отключение питания

В случае отключения электричества продукты будут оставаться охлажденными в течение 16 часов. В случае продолжительного отключения питания следуйте данным советам, особенно летом:

- ▶ Открывайте дверцу/ящик как можно реже.
- ▶ Во время отключения питания не помещайте в холодильник дополнительные продукты.
- ▶ В случае предупреждения об отключении электричества и его продолжительности более 16 часов приготовьте немного льда и поместите его в контейнер в верхней части холодильной камеры.
- ▶ Сразу после отключения электричества следует осмотреть продукты.
- ▶ После отключения питания или при возникновении иной неисправности температура в холодильнике повысится, период хранения и пищевое качество продуктов снизится. Для предотвращения риска для здоровья замораживаемые продукты должны быть сразу употреблены или приготовлены и снова заморожены (в соответствующих случаях).

Распаковывание



ВНИМАНИЕ!

- ▶ Этот холодильник является тяжелым. Для его перемещения необходимо участие не менее двух человек.
- ▶ Храните все упаковочные материалы в недоступном для детей месте и утилизируйте их экологически безопасным способом.
- ▶ Извлеките изделие из упаковки.
- ▶ Уберите все упаковочные материалы.

Условия окружающей среды

Температура в помещении должна составлять от 10° С до 43° С, так как она может повлиять на температуру внутри холодильника и количество потребляемой электроэнергии. Не устанавливайте изделие вблизи других тепловыделяющих приборов (печей, холодильников) без изоляции.

Перевешивание дверцы

(Только модель АЗFE742СМJRU,СЗFE744СМJRU и СЗFE744СWJRU
АЗFE742СGBJRU)

Перед установкой изделия убедитесь в правильности положения петли дверцы. Необходимо изучить раздел ПЕРЕВЕШИВАНИЕ ДВЕРЦЫ.

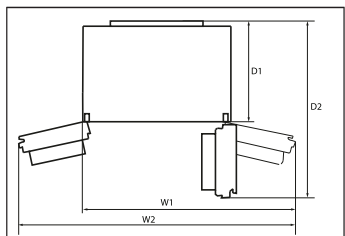

Требование к пространству

Требуемое пространство при открывании дверцы:

Модель	Ширина изделия в мм		Глубина изделия в мм	
	W1	W2	D1	D2
АЗFE742СМJRU АЗFE742СGBJRU СЗFE744СМJRU СЗFE744СWJRU	1100	-	700	1323
ВЗFE742СМJRU ВЗFE742СМJWRU	-	1120	700	970

Сечение вентиляционных отверстий

Для обеспечения надлежащей вентиляции холодильника с целью безопасности необходимо руководствоваться данными по требуемым сечениям вентиляционных отверстий.

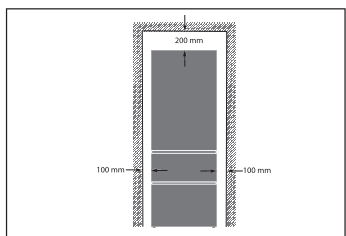

Старение изделия

Прибор должен размещаться на ровной и прочной поверхности.

1. Наклоните холодильник слегка назад.
2. Отрегулируйте ножки до требуемого уровня.

Чтобы дверца открывалась должным образом, убедитесь, что расстояние до стены со стороны петли составляет не менее 100 мм.

3. Устойчивость можно проверить путем поочередного постукивания по диагоналям. Легкое покачивание должно быть одинаковым в обоих направлениях. Иначе рама может деформироваться; в результате может иметь место протекание дверных уплотнений. При слабом отклонении холодильника назад процесс закрывания дверцы будет облегчен.

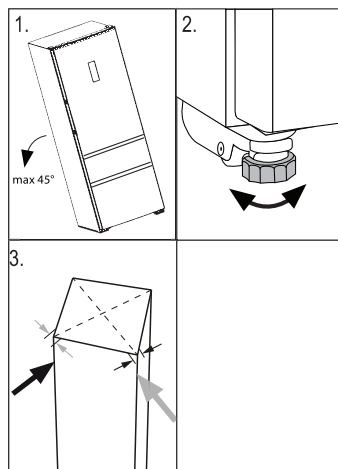

Время ожидания

Смазочное масло для безремонтного обслуживания находится в капсуле компрессора. Это масло может разойтись через систему закрытых труб во время наклона холодильника при транспортировке. Перед включением холодильника в розетку необходимо выждать 2 часа, чтобы масло затекло обратно в капсулу.

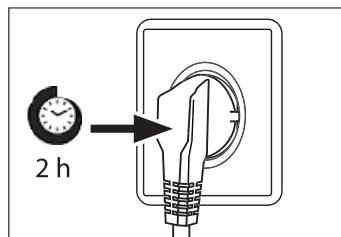

Электрическое подключение

Перед каждым подключением проверяйте следующее:

- ▶ Соответствие источника электропитания, розетки и предохранителя данным заводской таблички.
- ▶ Наличие заземления розетки, отсутствие многоштырькового разъема или удлинителя.
- ▶ Строгое соответствие штепсельной вилки и розетки.

Штепсельная вилка должна включаться в должным образом установленную бытовую розетку.



ВНИМАНИЕ!

Во избежание рисков обратитесь в сервисный центр для замены шнура питания (см. гарантийную карту).

Перевешивание дверцы (Только модель A3FE742CMJRU, C3FE744CMJRU и C3FE744CWJRU A3FE742CGBJRU)

Перед включением холодильника в розетку проверьте необходимость перевешивания дверцы с правой стороны (положение при покупке) на левую, если это может потребоваться в соответствии с местом установки холодильника и особенностями эксплуатации.



ВНИМАНИЕ!

- ▶ Этот холодильник является тяжелым. Для выполнения перевешивания дверцы необходимо участие двух человек.
- ▶ Перед выполнением любых операций сначала выключите холодильник из розетки.
- ▶ Во избежание повреждения холодильной системы не наклоняйте холодильник больше, чем на 45°.

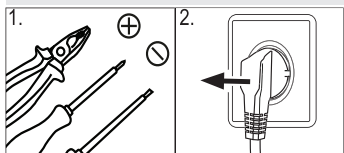

1. Используйте необходимые инструменты.
2. Выключите изделие из розетки.

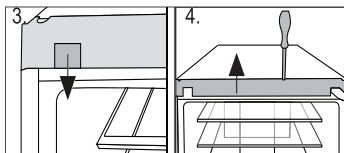

3. Снимите крепление покрытия.
4. Снимите лицевую панель корпуса.

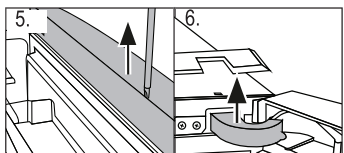

5. Снимите верхнюю пластину верхней дверцы.
6. Снимите крышку петли.

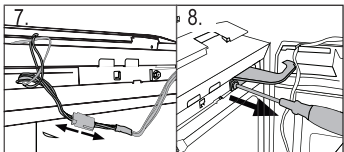

7. Отключите соединительный кабель.
8. Отвинтите верхнюю петлю.

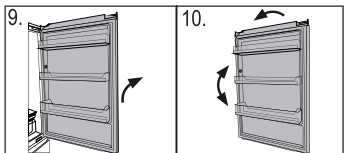

9. Осторожно поднимите освобожденную верхнюю дверцу и снимите ее с нижней петли.
10. Поверните верхнюю дверцу вверх ногами и измените положение держателя петли на нижней стороне дверцы.

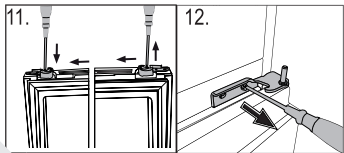

11. Переместите дверной упор с текущего положения в противоположное
12. Снимите нижнюю петлю верхней дверцы.

13. Переместите пробки-заглушки и винт сбоку.

Следующие шаги (a-f) применимы только для модели СЗFE744CMJRU и СЗFE744CWJRU:

- a Снимите нижнюю дверцу
- b Переместите пробки-заглушки в верхней части нижней дверцы.
- c Переместите дверной упор в нижней части нижней дверцы с текущего положения в противоположное
- d Отвинтите нижнюю петлю
- e Извлеките из пакета с аксессуарами новые нижние петли и привинтите новую нижнюю петлю к другой стороне дверного проема
- f Осторожно поднимите нижнюю дверцу, ориентируясь на нижнюю петлю, чтобы осевой стержень попал в держатель петли.

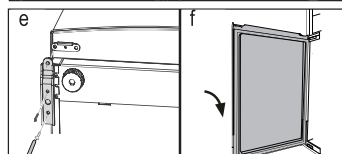
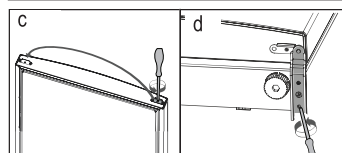
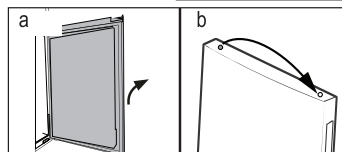
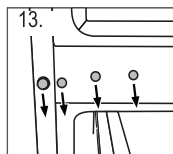

14. Извлеките из пакета с аксессуарами новые петли и привинтите новую верхнюю петлю к другой стороне дверного проема.

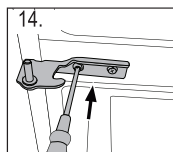

Только для модели СЗFE744CMJRU и СЗFE744CWJRU:

Убедитесь, что осевой стержень попал в держатель петли нижней дверцы.

- 15. Осторожно поднимите дверцу, ориентируясь на нижнюю петлю, чтобы осевой стержень попал в держатель петли.
- 16. Зафиксируйте винтами верхнюю петлю.
- 17. Протяните через крышку петлю соединительный кабель (находится в пакете с аксессуарами), чтобы он проходил над петлей.
- 18. Подключите соединительный кабель и поместите его в отверстие.
- 19. Установите на место лицевую панель и крышку, зафиксируйте ее с помощью винтов и установите обратно крепление (см. рис. 3).

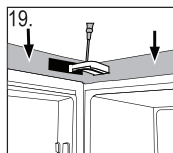
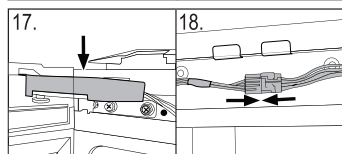
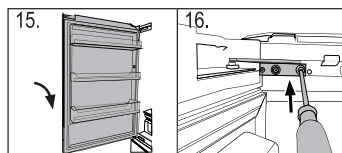

После перевешивания дверцы убедитесь, что уплотнения дверцы на корпусе расположены правильно, и все винты хорошо затянуты.

Справочный листок технических данных в соответствии с положением ЕС № 1060/2010

Торговая марка	Haier		
Номер модели	A3FE742CMJRU A3FE742CGBJRU	B3FE742CMJ/WRU	C3FE744CMJRU C3FE744CWJRU
Категория модели	Холодильник с морозильной камерой		
Класс энергосбережения	A++		
Годовое потребление электроэнергии (кВтч/год) ¹⁾	313	311	321
Охлаждение объема для хранения (Л)	307	297	314
Замораживание объема для хранения (Л) ****	129	129	136
Оценка	✱***		
Температура других отделений > 14°C	Не применимо		
Система без образования инея	Да		
Защита от отключения питания (ч)	16		
Производительность по замораживанию (кг/24 ч)	12		
Класс климатических условий Это изделие предназначено для эксплуатации при температуре наружного воздуха от 10 °C до 43°C.	SN-N-ST-T		
Выделение акустического шума (db(A) re 1pW)	38		
Тип конструкции	Свободно стоящий		

¹⁾ на основании результатов стандартных испытаний в течение 24 ч. Фактическое потребление электроэнергии будет зависеть от характера эксплуатации и места установки.

Дополнительные технические данные

Напряжение / Частота	220-240V ~/ 50Hz
Ток на входе (A)	1.4
Главный предохранитель (A)	15
Хладагент	R600a
Габаритные размеры (В/Ш/Г в мм)	1905 /700/676

Обслуживание покупателей

Мы рекомендуем обращаться в центр обслуживания покупателей Haier и использовать оригинальные запасные части.

В случае возникновения каких-либо неисправностей сначала изучите раздел ПОИСК И УСТРАНЕНИЕ НЕИСПРАВНОСТЕЙ.

Если после изучения данного раздела решение найти не удалось, обратитесь

- ▶ к местному дилеру или
- ▶ в наш Европейский сервисный колл-центр (см. перечень номеров телефона ниже) либо
- ▶ зайдите в раздел “Сервис и поддержка” на сайте www.haier.com, где Вы сможете активировать сервисную заявку, а также изучить раздел “Часто задаваемые вопросы”.

При обращении в нашу сервисную службу необходимо сообщить следующие сведения:

Эта информация может быть найдена на заводской табличке.

Модель _____

Серийный номер _____

Также необходимо проверить гарантийную карту, выдаваемую при покупке изделия в случае наличия гарантии.

Европейский сервисный колл-центр		
Страна*	Номер телефона	Стоимость
Haier Италия (IT)	199 100 912	
Haier Испания (ES)	902 509 123	
Haier Германия (DE)	0180 5 39 39 99	<ul style="list-style-type: none"> • Наземная связь 14 центов/мин. • Мобильная связь макс. 42 центов/мин.
Haier Австрия (AT)	0820 001 205	<ul style="list-style-type: none"> • Наземная связь 14,53 центов/мин. • Другая связь макс. 20 центов/мин.
Haier Великобритания (UK)	0333 003 8122	
Haier Франция (FR)	0980 406 409	

* Для получения информации по другим странам посетите веб-сайт www.haier.com

Haier Russia

Novinskiy bulvar, 8

BC “Lotte”, office 1601

121099 Moscow

A3FE742-B3FE742JW-C3FE744_RU V03 092015

Haier



0060520015