

## Table des matières

INFORMATIONS DE LICENCE .....	2
AVERTISSEMENTS.....	2
DESCRIPTION DU PRODUIT.....	5
ASSEMBLAGE.....	6
TÉLÉCOMMANDE.....	7
BRANCHEMENTS.....	8
FONCTIONS DE BASE.....	12
UTILISER LES MENUS.....	13
SPÉCIFICATIONS.....	21
DÉPANNAGE.....	24
MISE AU REBUT .....	24

**[Union Européenne]**

Cher client,

Cet appareil est conforme aux directives et normes européennes applicables concernant la compatibilité électromagnétique et la sécurité électrique.

Etablissements Darty & fils ©,

9 Rue des Bateaux-Lavois, 94200 Ivry-sur-Seine, France

## INFORMATIONS DE LICENCE



DVB et le logo DVB sont des marques de commerce du projet DVB.



Les termes HDMI, interface multimédia haute définition HDMI et habillage commercial HDMI, et les logos HDMI sont des marques commerciales et des marques déposées de HDMI Licensing Administrator, Inc.



Fabriqué sous licence de Dolby Laboratories.

Dolby, Dolby Audio et le symbole double-D sont des marques déposées de Dolby Laboratories Licensing Corporation.

## AVERTISSEMENTS

- Cet appareil est destiné à un usage domestique uniquement. Toute utilisation autre que celle prévue pour cet appareil, ou pour une autre application que celle prévue, par exemple une application commerciale, est interdite.

### • **Aération**

Prévoyez un espace libre d'au moins 10 cm tout autour du produit.

- Il convient que l'aération ne soit pas gênée par l'obstruction des ouvertures d'aération par des objets tels que journaux, nappes, rideaux, etc.
- Il convient de ne pas placer sur l'appareil de sources de flammes nues, telles que des bougies allumées.
- Disposez le cordon d'alimentation de manière à ce qu'il ne puisse être ni piétiné ni pincé, notamment au niveau de sa fiche, de la prise de courant et de l'endroit d'où il sort de l'appareil.
- Cet appareil n'est pas destiné à être utilisé sous un climat tropical.
- L'appareil ne doit pas être exposé à des égouttements d'eau ou des éclaboussures et de plus qu'aucun objet rempli de liquide tel que des vases ne doit être placé sur l'appareil.
- Déposez vos piles usagées auprès d'installation de recyclage pour protéger notre environnement.
- Les piles (piles installées) ne doivent pas être exposées à une chaleur excessive telle que celle du soleil, d'un feu ou d'origine similaire.

- **ATTENTION**

Danger d'explosion si la pile n'est pas remplacée correctement. Ne remplacer que par le même type ou un type équivalent.

- La fiche SECTEUR est utilisée comme dispositif de déconnexion ; le dispositif de déconnexion doit rester facilement accessible.
- Mise au rebut d'une batterie dans un feu ou dans un four chaud, ou écrasement mécanique ou coupure d'une batterie ou être exposées à une chaleur excessive telle que celle du soleil, d'un feu ou d'origine similaire, susceptible de provoquer une explosion.
- Maintien d'une batterie dans un environnement à très haute température pouvant provoquer une explosion ou la fuite de liquide ou de gaz inflammables.
- La batterie soumise à une pression de l'air extrêmement faible pouvant provoquer une explosion ou la fuite de liquide ou de gaz inflammables.
- Différents types de pile ne doivent pas être mélangées. Des piles neuves ne doivent pas être mélangées à des piles usagées.
- Les piles doivent être installées en respectant la polarité +/-.
- Les piles usagées doivent être enlevées de l'appareil.
- Ne pas court-circuiter les piles.



- Afin d'éviter une forte pression sonore et un risque de dommage auditif, ne pas écouter à un niveau sonore élevé pendant une longue durée.

Ne placez jamais un téléviseur dans un endroit instable.

Un téléviseur peut tomber et provoquer des blessures corporelles graves ou la mort. De nombreuses blessures, notamment chez les enfants, peuvent être évitées en prenant des précautions simples, telles que :

- Utilisez des meubles ou des supports recommandés par le fabricant du téléviseur.

Utilisez exclusivement des meubles pouvant supporter le téléviseur en toute sécurité.

- Veillez à ce que le téléviseur ne dépasse pas des bords du meuble sur lequel il est posé.
- Ne placez pas le téléviseur sur un meuble haut (comme une armoire ou une bibliothèque) sans ancrer le meuble et le téléviseur dans un support approprié.
- Ne placez pas le téléviseur sur une nappe ou un autre matériau placé entre le téléviseur et le meuble sur lequel il est posé.
- Sensibilisez les enfants aux dangers de grimper sur les meubles pour atteindre le téléviseur ou ses commandes.

Si votre téléviseur existant est conservé et déplacé, ces mêmes exigences doivent impérativement être respectées.

## CONSIGNES DE SÉCURITÉ IMPORTANTES



POUR RÉDUIRE LE RISQUE DE CHOC ÉLECTRIQUE, NE DÉMONTÉZ PAS DE CAPOT. AUCUNE PIÈCE INTERNE DE CET APPAREIL N'EST RÉPARABLE PAR L'UTILISATEUR. FAITES APPEL À DU PERSONNEL DE RÉPARATION QUALIFIÉ.



Ce marquage indique que l'unité est conforme à la directive européenne relative aux équipements radio.



Ce symbole indique que l'unité est pourvue d'une double isolation.



Ce symbole indique que la notice d'utilisation fournie avec l'appareil contient des instructions importantes concernant l'utilisation et l'entretien de l'appareil.



Ce symbole indique qu'une tension dangereuse présentant un risque de choc électrique est présente dans cette unité.

- Lisez ces instructions et conservez-les pour consultation ultérieure. Respectez toutes les instructions.
- N'utilisez pas cet appareil près d'un endroit où il y a de l'eau.
- Nettoyez l'appareil exclusivement avec un chiffon sec.
- N'installez pas l'appareil près d'une source de chaleur, par exemple des radiateurs, grilles de distribution de chauffage, cuisinières et autres appareils (y compris les amplificateurs) produisant de la chaleur.
- Débranchez l'appareil quand il y a un orage et avant toute période d'inutilisation prolongée.
- Pendant le nettoyage, débranchez le cordon d'alimentation, puis essuyez doucement l'appareil avec un chiffon doux pour éviter de le rayer. Ne pulvérisez pas d'eau ni d'autre liquide directement sur le téléviseur, car cela pourrait provoquer un choc électrique. Ne nettoyez pas l'appareil avec des substances chimiques, par exemple de l'alcool, des diluants ou du benzène.
- Installez votre téléviseur dans un endroit bien aéré. N'installez pas l'appareil dans un espace confiné, par exemple dans une bibliothèque. Ne couvrez pas l'appareil avec du tissu ou d'autres matières quand il est branché. N'installez pas l'appareil dans un endroit excessivement poussiéreux.
- N'appuyez pas fortement sur l'écran avec la main ou un objet coupant, par exemple un clou, un stylo ou un crayon, et ne le rayez pas.
- Veillez à ce que l'appareil ne subisse pas de choc et à ce qu'aucun objet ne tombe dans l'appareil, et ne faites rien tomber sur l'écran.

## DESCRIPTION DU PRODUIT

### Vues avant et latérale

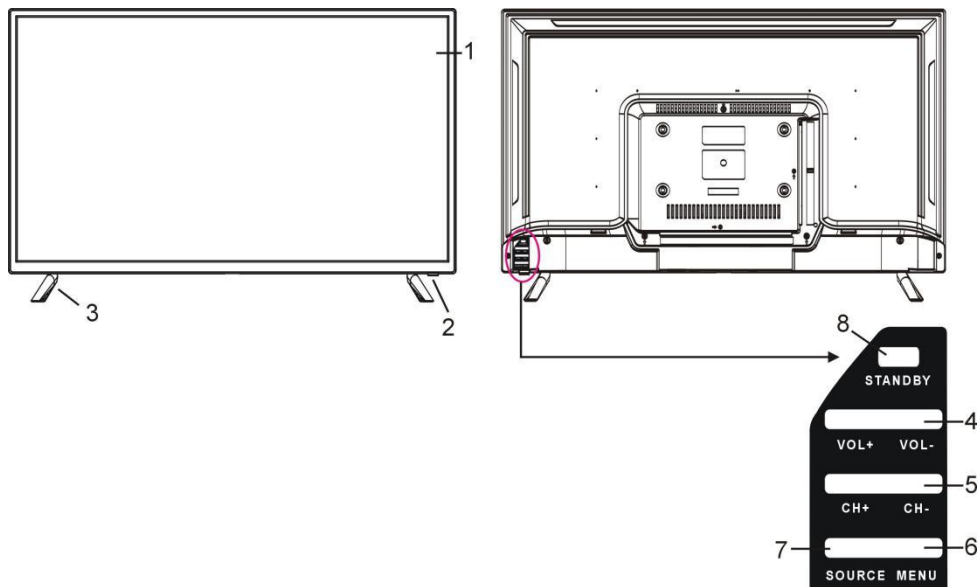

1.Écran

2.Voyant d'alimentation / Capteur des signaux de la télécommande

3.Pied

4.Bouton VOL+/- : Régler le volume.

5.Bouton CH+/- : Sélectionner la chaîne précédente/suivante ou se déplacer vers le haut/bas.

6.Bouton MENU : Afficher le menu principal.

7.Bouton SOURCE : Changer la source d'entrée.

8.Bouton  (MARCHE/ARRÊT) : Allumer ou éteindre l'appareil.

## Vue arrière

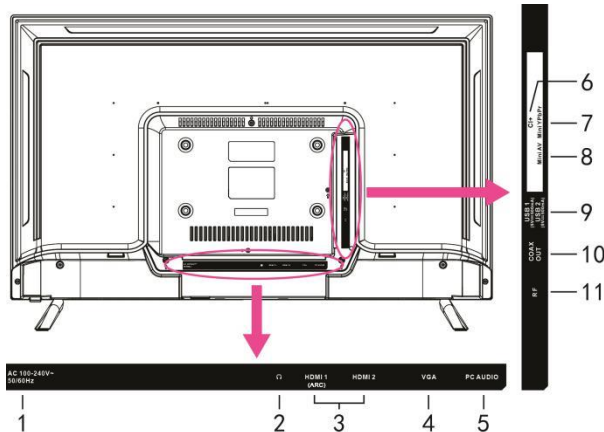

1. Prise d'alimentation
2. Prise CASQUE
3. Prise HDMI 1/2
4. Prise VGA
5. Prise PC AUDIO
6. Logement CI+
7. Connecteur YPbPr
8. Prise AV
9. Prise USB
10. Connecteur de sortie COAXIAL
11. Prise RF

## ASSEMBLAGE

### Assembler les pieds

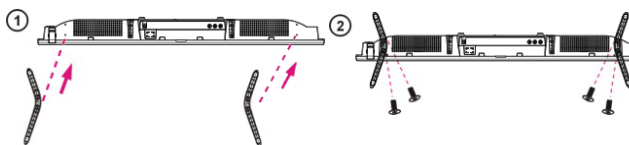

**ATTENTION :** Lors de l'assemblage des pieds sur le téléviseur, placez l'écran vers le bas sur une table ou une surface plane sur laquelle vous avez placé un rembourrage pour protéger l'écran des rayures.

### Fixation murale

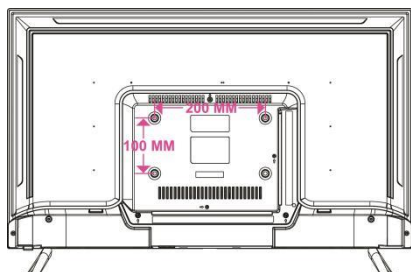

### ATTENTION :

- Avant de fixer le téléviseur sur un mur, retirez les pieds en inversant leur procédure d'installation.
- La distance entre les trous doit être de 200 x 100 mm en largeur et en hauteur.
- Serrez les vis (M6 x 10 mm) fermement pour éviter que le téléviseur ne s'incline vers l'avant. Ne les serrez pas excessivement.

## TÉLÉCOMMANDE

### Boutons

- 1 Marche/Veille
- 2 TV/RADIO
- 3 ROUGE } Boutons de couleur :
- 4 Vert } Sélection, navigation et utilisation
- 5 BLEU } des différentes fonctions.
- 6 JAUNE }
- 7 SUBTITLE –Afficher/Cacher les sous-titres
- 8 TEXT –Afficher le télétexte disponible.
- 9 EPG –Afficher le guide des programmes électronique.
- 10 HOLD –Figurer le télétexte.
- 11 AUDIO
- 12 Démarrer la lecture ou la mettre en pause
- 13 SUBPAGE –Afficher la sous-page télétexte.
- 14 Avance rapide
- 15 Arrêter la lecture.
- 16 Lire le fichier suivant.
- 17 Lire le fichier précédent.
- 18 FAV –Afficher la liste des enregistrements ou l'index du télétexte.
- 19 MENU
- 20 SOURCE –Sélectionner la source d'entrée désirée.
- 21 OK –Confirmer la sélection.
- 22
- 23 EXIT
- 24 ASPECT –Changer le format d'image.
- 25 MUTE
- 26 VOL +/-: Régler le volume.
- 27 CH +/-: Naviguer dans les chaînes mémorisées.
- 28 DISPLAY –Afficher les informations disponibles sur le programme.
- 29 Boutons numériques (0-9) –Changer de chaîne.
- 30 –Changer les chiffres lors du visionnage des programmes.
- 31 Retourner à la chaîne précédente.

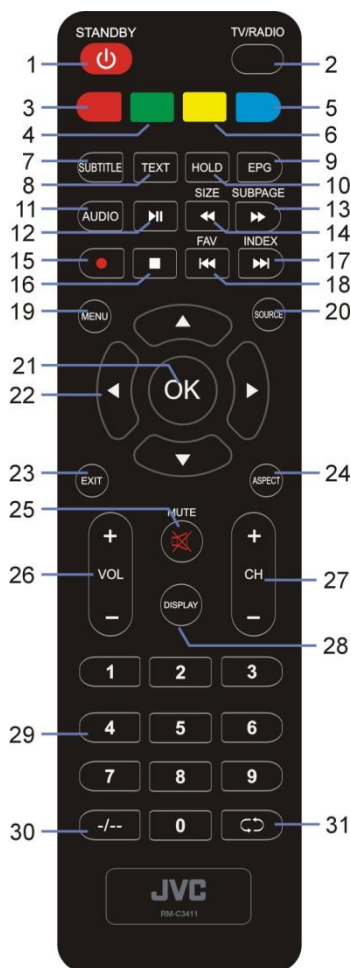

## Utiliser la télécommande

1. Ouvrez le couvercle du logement des piles.
2. Insérez deux piles AAA (non fournies) en respectant les marquages de polarité présents dans le logement des piles.
3. Refermez le couvercle du logement des piles.

- ATTENTION : N'utilisez jamais simultanément des piles neuves et usagées, car cela peut endommager la télécommande.

Pointez la télécommande vers le capteur des signaux de la télécommande du téléviseur.



Ce logo indique le « positionnement de la pile ».

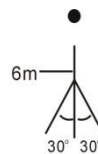

## BRANCHEMENTS

### Branchement à l'alimentation électrique

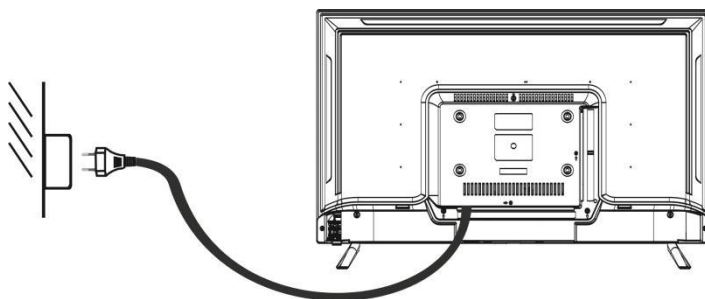

## Branchement HDMI

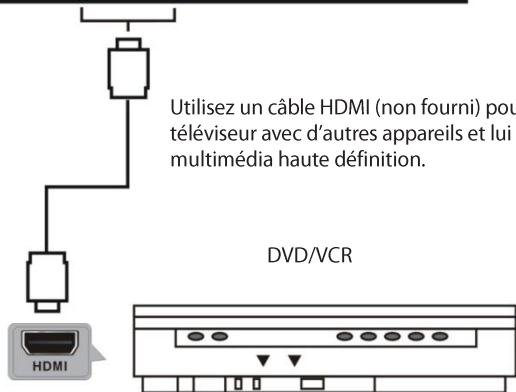

Utilisez un câble HDMI (non fourni) pour connecter le téléviseur avec d'autres appareils et lui transmettre un signal multimédia haute définition.

## Branchement HDMI

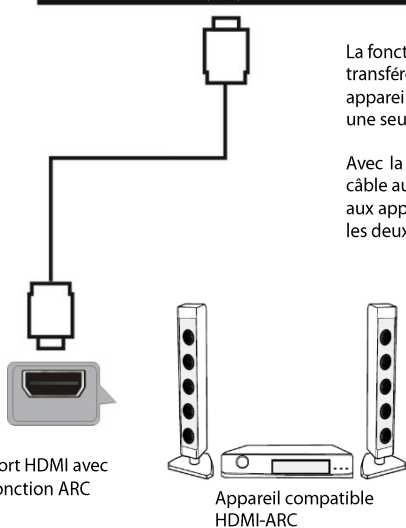

La fonction HDMI ARC (Audio Return Channel) vous permet de transférer le son depuis votre téléviseur compatible ARC vers des appareils audio compatibles ARC (par exemple, un home cinéma) via une seule connexion HDMI.

Avec la connexion HDMI ARC, vous n'avez pas besoin de connecter le câble audio supplémentaire qui transfère le son de l'image du téléviseur aux appareils audio compatibles ARC. La connexion HDMI ARC combine les deux signaux.

Utilisez un câble HDMI (non inclus) compatible avec la fonction ARC pour connecter vos appareils audio compatibles ARC à votre téléviseur compatible ARC.

Assurez-vous que **HDMI ARC** est activé dans le menu CONFIGURATION (reportez-vous à la page FR-21).

## Branchement PC/VGA



Utilisez des câbles VGA et audio (non fournis) pour connecter le téléviseur avec un appareil ou un ordinateur et utiliser cette unité comme moniteur.

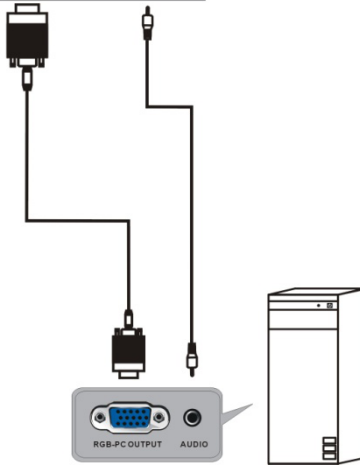

## Branchement COAXIAL

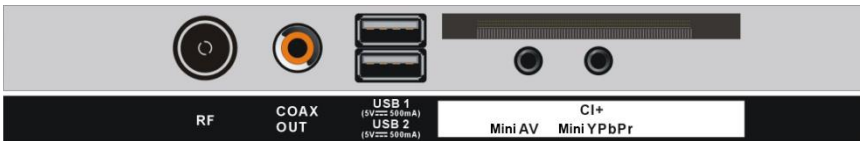

Utilisez un câble coaxial (non fourni) pour connecter le téléviseur avec un amplificateur ou un appareil de décodage audio pourvu d'une sortie audio coaxiale.

## Branchement AV (vidéo composite)

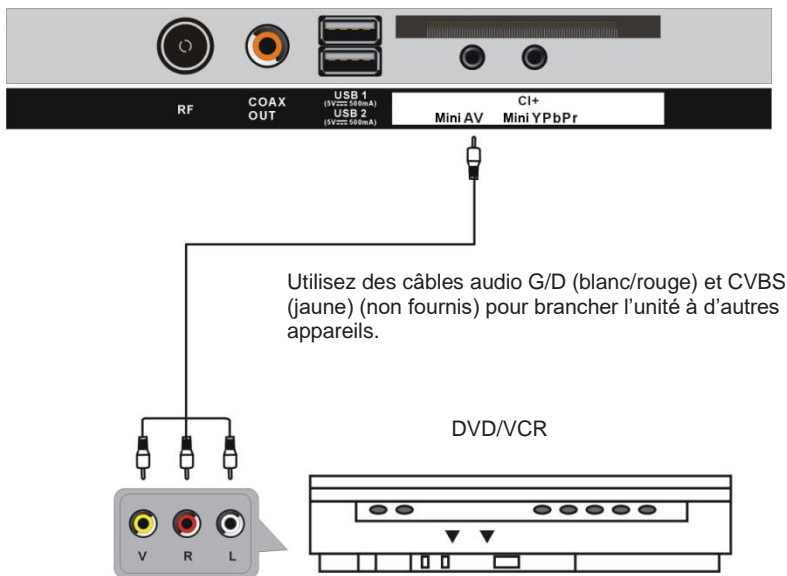

## Branchement YPbPr

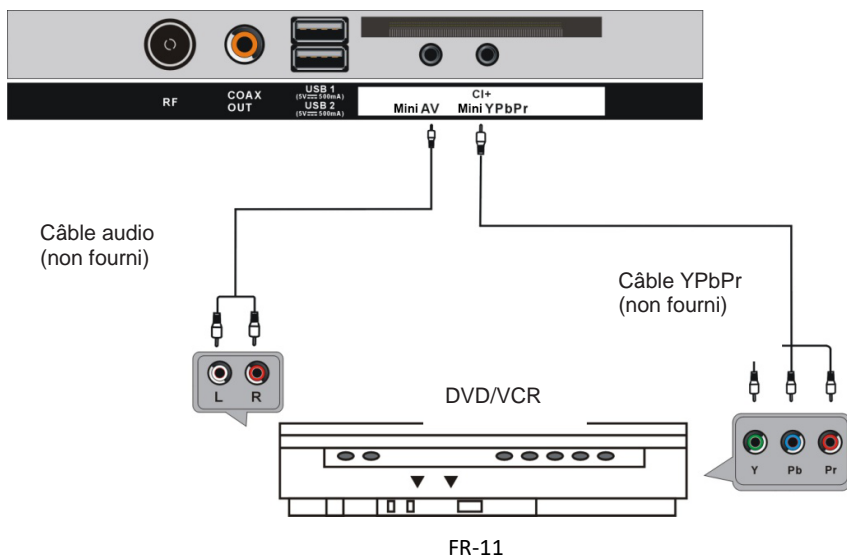

## Branchement USB

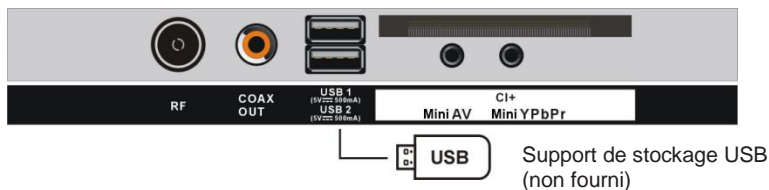

## Insérer une carte CI



## FONCTIONS DE BASE

Vérifiez que tous les branchements nécessaires ont été correctement effectués avant de brancher l'appareil dans une prise murale et de l'allumer.

### Regarder la télévision

1. Appuyez sur le bouton STANDBY pour allumer l'appareil.
2. Appuyez sur le bouton SOURCE pour sélectionner la source d'entrée analogique (ATV) ou numérique (DTV).
3. Choisissez la chaîne en appuyant sur le bouton CH+ ou CH-, ou sur les boutons numériques (combinés [-/-]) si nécessaire) pour saisir directement le numéro de chaîne.

### Guide électronique des programmes (EPG)

EPG correspond à Guide Électronique des Programmes. Il est fourni par les fournisseurs de programmes et donne des informations sur les programmes qui seront diffusés. Vous pouvez l'afficher dans le mode numérique en appuyant sur le bouton EPG de la télécommande, le menu s'affiche sur l'écran comme suit :

GUIDE DES PROGRAMMES			
13:32-14:27		25 Jul 2022	Age10
Série dramatique américaine avec Melanie Lynskey, Tawny Cypress, Ella Purnell, Sophie Nélisse, Jasmin Savoy Bro wn. Saison 1 (1/10) Pilote. Episode : 1 / 10			
25 Jul 2022		12:39:24	25 Jul 2022
4 CANAL+	12:39-13:32	Les nouveaux explorateurs	Main...
26 LCI	13:32-14:27	Yellowjackets	Suiv...
41 PARIS PREMIERE	14:27-15:22	Yellowjackets	
42 CANAL+ SPORT	15:22-15:31	Il fait froid	
43 CANAL+ CINEMA	15:31-15:43	L'hebdoHollywood	
45 PLANETE+	15:43-17:19	Le loup et le lion	
800 CANAL+	17:19-19:00	Les Olympiades	
	19:00-19:04	Déjà vu	
<span style="color: green;">■</span> Rappel <span style="color: yellow;">■</span> Jour précédent <span style="color: blue;">■</span> Jour suivant			
<span>⏪</span> Déplacer <span>⏩</span> Détails <span>⏹</span> Exit			

- Appuyez sur ▲/▼ pour sélectionner le programme préféré
- Appuyez sur ◀/▶ pour permuter entre la colonne de gauche et la colonne de droite.
- Appuyez sur le bouton VERT pour définir un rappel.
- Appuyez sur le bouton JAUNE pour afficher le guide des programmes du jour précédent.
- Appuyez sur le bouton BLEU pour afficher le guide des programmes du jour suivant.

## UTILISER LES MENUS

Le bouton MENU vous permet d'accéder à différents paramètres du téléviseur et de les personnaliser.

### Naviguer dans les menus du téléviseur

Droite /gauche pour sélectionner le menu désiré.

▲/▼ : Mettre en surbrillance les options, si applicable.

OK : Confirmer le réglage ou afficher la page suivante.

◀ : Retourner à la page précédente ou régler la valeur.

▶ : Aller à la page suivante ou régler la valeur.

## Première installation

Lorsque le téléviseur est allumé pour la première fois, le menu d'installation suivant s'affiche :

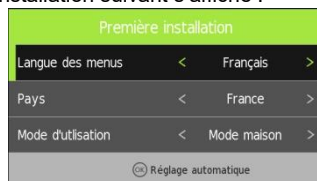

**Langue** : sélectionnez la langue du menu sur l'écran.

**Pays** : sélectionnez votre pays

**Mode Énergie** : sélectionnez le mode Maison ou le mode Magasin. Si vous quittez le mode Maison, cela entraînera une consommation d'énergie plus élevée.

### Réglage de la syntonisation

- Lorsque les sélections ci-dessus sont terminées, appuyez sur le bouton OK pour accéder au Réglage de la syntonisation.

- Sélectionnez le mode de syntonisation et le type numérique à l'aide des boutons de navigation, puis appuyez sur OK pour lancer la syntonisation automatique.

**Remarque** : Les éléments suivant le type numérique ne sont réglables que lorsque le type numérique est DVB-C et ces éléments varient selon les types numériques.



## 1. CHAÎNE

### Antenne

- Appuyez sur les boutons de navigation GAUCHE / DROITE pour sélectionner DVB-T ou DVB-C.

### Réglage automatique

- Appuyez sur le bouton de navigation OK ou DROITE pour accéder à cette option.

- Utilisez les boutons de navigation pour définir le pays, le mode de réglage et LCN.

**Remarque** : Les utilisateurs peuvent voir et définir le mode de balayage et les paramètres suivants uniquement lorsque « Antenne » est DVB-C.

- Puis appuyez sur le bouton OK pour démarrer la lecture programmée.

### **Réglage manuel analogique: ATV**

Pour balayer manuellement les programmes disponibles.

### **Réglage manuel numérique: DTV**

Pour balayer manuellement les programmes disponibles.

### **Edition des programmes**

Pour modifier une chaîne reçue par le téléviseur (supprimer, sauter ou définir une chaîne favorite).

### **Informations du signal**

Pour afficher les informations sur le signal, par exemple : qualité et intensité du signal.

### **Information Carte à puce :**

Lorsqu'une carte CAM (Module d'accès conditionnel) disponible est connectée dans la fente CI, vous pouvez afficher des informations associées ou gérer votre carte CAM.

## **2. Image**



### **Mode Image**

- Appuyez sur les boutons de navigation HAUT / BAS / GAUCHE / DROITE pour sélectionner une option.

Mode Image : options disponibles : Standard, Doux, Personnalisé, Dynamique.

**Contraste / Luminosité / Couleur / Teinte / Netteté** : valeur réglable : 0-100.

**Remarque** : Le contraste, la luminosité, la couleur et la netteté ne sont réglables que lorsque le mode d'image est « Personnalisé ». Le réglage de la teinte est seulement disponible pour le système NTSC.

### **Température de couleur**

Ce paramètre est utilisé pour ajuster la température de couleur optimale pour une visualisation appropriée.

Options disponibles : Normale, chaude, froide

### **Réduction du bruit**

Options disponibles : Désactivé, Faible, Intermédiaire, Fort.

**REMARQUE** : La réduction du bruit n'est pas disponible lorsque la source du signal est HD, comme 1080i dans la source d'entrée DTV et USB.

### **ÉCRAN (pour le mode PC / VGA uniquement)**

### **Dynamique CR**

Pour activer ou désactiver la fonction DCR (Dynamic Contrast Ratio)

## **3. Audio**



### **Mode Audio**

- Appuyez sur les boutons de navigation HAUT / BAS / GAUCHE / DROITE pour sélectionner une option.

Mode audio : Options disponibles : Standard, Musique, Film, Sports et Personnalisé.

**Basse / Aigu** : valeur réglable : 0-100.

**Remarque** : Les aigus et les basses ne sont réglables que lorsque le mode audio est « Utilisateur ».

### **Balance**

Ce paramètre est utilisé pour régler la sortie audio entre les haut-parleurs gauche et droit de -50 à 50.

### **Volume Auto**

Ce paramètre est utilisé pour activer ou désactiver le volume automatique.

### **Son surround**

Activer / désactiver le son surround pour une meilleure expérience sonore

## **Mode SPDIF**

Options disponibles : Auto, PCM, Désactivé

## **Audiodescription (AD)**

Ce paramètre est utilisé pour activer / désactiver la fonction de description audio. Pour les utilisateurs malvoyants, cette fonction permet à l'utilisateur d'écouter la description d'une certaine scène ou action grâce la narration.

### **Remarques :**

- La fonction Audiodescription (AD) ne fonctionne que lorsque vous visualisez des programmes contenant des informations narratives associées.
- L'utilisateur peut régler le volume de l'Audiodescription (AD) lorsque l'option Audiodescription (AD) est activée.

## **4. Heure**



### **Horloge**

Elle affiche l'heure en cours du système lorsqu'une chaîne disponible a été enregistrée.

### **Fuseau Horaire**

Ce paramètre est utilisé pour sélectionner le fuseau horaire désiré.

### **Heure d'extinction**

**Heure d'extinction :** Options disponibles : Désactivé / Une fois / Tous les jours / Lun ~ Ven / Lun ~ Sam / Sam ~ Dim / Dim.

**Heure / Minute :** utilisez les boutons de navigation pour régler l'heure / les minutes lorsque l'heure d'extinction n'est pas « Désactivée ».

### **Heure d'allumage**

**Heure d'allumage :** Options disponibles : Désactivé / Une fois / Tous les jours / Lun ~ Ven / Lun ~ Sam / Sam ~ Dim / Dim.

**Heure / Minute / Source / Chaîne / Volume :** utilisez les boutons de navigation pour régler ces paramètres lorsque l'heure d'allumage n'est pas « Désactivée ».

## **Minuteur Veille**

Ce paramètre est utilisé pour définir le temps de mise en veille automatique en l'absence de signal.

Options disponibles : Désactivé, 10 min, 20 min, 30 min, 60 min, 90 min, 120 min, 180 min ou 240 min.

## **Mise en veille automatique**

Ce paramètre est utilisé pour sélectionner la durée de veille automatique désirée lorsque aucune opération n'a été effectuée avec la télécommande.

Options disponibles : Désactivé, 3 / 4 / 5 heures. (Si vous sélectionnez plus de 4 heures, cela entraînera une consommation d'énergie plus élevée.)

## **Durée d'affichage**

Ce paramètre est utilisé pour sélectionner la durée active du menu OSD souhaitée.

Options disponibles : Désactivé, 5 / 10 / 15 / 20 / 25 / 30 / 35 secondes.

## **5. Verrouillage**



- Lorsque vous activez « Verrouillage », entrez le mot de passe par défaut « 0000 » à l'aide des touches numériques de la télécommande.

- Appuyez sur les boutons de navigation HAUT / BAS pour sélectionner l'élément désiré.

**Remarque** : Si vous oubliez votre mot de passe, utilisez le mot de passe universel 8899 pour déverrouiller l'accès.

## **Verrouillage du système**

Ce paramètre est utilisé pour activer / désactiver le verrouillage du système.

## **Définir le mot de passe**

Saisissez deux fois un nouveau mot de passe à l'aide des touches numériques de la télécommande pour définir le nouveau mot de passe.

## **Verrouillage des chaînes**

Pour verrouiller / déverrouiller une chaîne

### **Contrôle parental**

Ce paramètre est utilisé pour sélectionner le niveau de contrôle du programme souhaité.

Options disponibles : Désactivé, 4-18.

### **Mode Hôtel**

Ce paramètre est utilisé pour régler le verrouillage pour hôtel

## **6. Paramètres**



### **Langue des menus**

Ce paramètre est utilisé pour sélectionner la langue d'affichage du système.

### **Langue télétexte**

Ce paramètre est utilisé pour sélectionner la langue de télétexte désirée

### **Langue audio**

- Appuyez sur le bouton de navigation DROITE pour accéder à cette option.

- Ensuite, vous pouvez sélectionner la langue audio principale et la langue audio secondaire souhaitées.

### **Langue des sous-titres**

- Appuyez sur le bouton de navigation DROITE pour accéder à cette option.

- Ensuite, vous pouvez sélectionner la langue de sous-titres principale préférée et la langue de sous-titres secondaire.

### **Sous-titrage malentendant**

Ce paramètre est utilisé pour activer / désactiver le sous-titrage pour malentendant. Pour les utilisateurs malentendants, cette fonction fournit des adaptations pour remplacer l'audio.

**REMARQUE** : La fonction de sous-titrage pour malentendant ne fonctionne que lorsque vous visualisez des programmes contenant un sous-titrage associé.

### **Format d'image**

Cet élément est utilisé pour ajuster la taille de la vidéo.

Options disponibles : Auto, 4:3, 16:9, Zoom1, Zoom2.

**REMARQUE** : La taille vidéo disponible peut être différente pour différentes sources d'entrée et elle n'est pas disponible lorsque la source du signal est HD, comme 1080i dans la source d'entrée DTV et USB.

### **Écran bleu**

Ce paramètre est utilisé pour activer / désactiver l'écran bleu. L'arrière-plan de l'écran devient bleu lorsque le signal devient faible ou nul si l'écran bleu est activé.

### **Première installation**

Cet élément est utilisé pour rappeler le menu d'installation initial.

### **Mode d'utilisation**

Ce paramètre est utilisé pour sélectionner le mode Domicile ou le mode Magasin. Si vous quittez le mode Domicile, cela entraînera une consommation d'énergie plus élevée.

### **Réinitialisation**

Ce paramètre est utilisé pour réinitialiser les paramètres d'usine par défaut.

### **Mise à jour du logiciel (USB)**

Ce paramètre est utilisé pour mettre à jour le logiciel via le périphérique de stockage USB.

### **HDMI CEC**

Pour utiliser la fonction HDMI CEC :

- Assurez-vous que le périphérique HDMI prenant en charge la fonction CEC (amplificateur, etc.) est correctement connecté.
- Appuyez sur le bouton SOURCE de la télécommande pour sélectionner la source d'entrée HDMI.

HDMI CEC : Activez ou désactivez la fonction HDMI CEC.

HDMI ARC : activez ou désactivez la fonction ARC.

Arrêt automatique : activez ou désactivez la fonction Arrêt automatique.

Menu de l'appareil : affiche le menu de configuration d'un autre appareil connecté.

## 7. FONCTIONNEMENT USB

Branchez votre périphérique USB. Appuyez sur le bouton SOURCE de la télécommande pour ouvrir la liste SOURCE. Appuyez ensuite sur les boutons de navigation HAUT / BAS pour sélectionner USB (ou média) et appuyez sur le bouton OK pour y accéder.

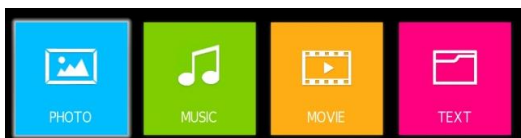

Appuyez sur les boutons ◀/▶ ▲/▼ pour mettre en surbrillance Photo, Musique, Film ou Texte, puis appuyez sur le bouton OK pour confirmer la sélection. Appuyez sur le bouton ▶|| de la télécommande pour démarrer la lecture.

## SPÉCIFICATIONS

<b>Diffusion TV</b>	PAL, B/G, D/K, I, SECAM, L/L
<b>Réception de chaînes</b>	ATV (48.25MHz ~ 863.25MHz)
<b>Nombre de chaînes prééglées</b>	100 (ATV)
<b>Indicateur de chaînes</b>	Affichage sur l'écran
<b>Entrée d'antenne RF</b>	75 Ohm (instable)
<b>Tension de fonctionnement</b>	CA 100-240V~50/60Hz (~signifie courant alternatif)
<b>Sortie USB</b>	5V $\overline{=}$ 500mA ( $\overline{=}$ signifie courant continu)
<b>Puissance de sortie audio (WRMS.) (10% THD)</b>	8 W
<b>Dimensions: Diamètre x Longueur xHauteur (avec le pied)</b>	191 x 732 x 481 mm
<b>Poids (avec le pied)</b>	3.6 kg
<b>Dimensions: Diamètre x Longueur xHauteur (sans le pied)</b>	70 x 732 x 434 mm
<b>Poids (sans le pied)</b>	3.55 kg
<b>Température ambiante</b>	Opération: 0°C ~ 35°C Stockage: 5°C ~ 30°C
<b>Humidité de fonctionnement</b>	Moins de 80 % RH

Mise en veille	Après 3 \ 4 \ 5 heures
----------------	------------------------

## Réception numérique

<b>Échelle de réception</b>	44MHz – 862MHz	
<b>Impédance d'entrée</b>	75 Ω	
<b>Largeur de bande</b>	7 MHz / 8 MHz	
<b>Modulation</b>	<b>DVB-T</b>	COFDM 2K/8K, QPSK, 16QAM, 64QAM
	<b>DVB-C</b>	16QAM, 32QAM, 64QAM, 128QAM, 256QAM
<b>Système vidéo</b>	MPEG-2 MP@ML, MPEG-2 MP@HL, H.265	
<b>Système sonore</b>	MPEG-1 layer ½, MPEG-2 layer	
<b>Fonctions de base</b>	EPG, Subtitle, LCN, TELETXT (l'Europe)	
<b>Stockage max. des chaînes</b>	1000CH (DVB-T + DVB-C, dynamique)	



Pour un usage en interieur seulement

## FICHE D'INFORMATION SUR LE PRODUIT

Paramètre	Valeur et précision du paramètre			Unité
Nom du fournisseur ou marque commerciale	JVC			
Adresse du fournisseur	Etablissements Darty & fils ©, 9 Rue des Bateaux-Lavois, 94200 Ivry-sur-Seine, France			
Référence du modèle	LT-32FD110			
Classe d'efficacité énergétique pour la gamme dynamique standard (SDR)	E			
Puissance appelée en mode marche pour la gamme dynamique standard (SDR)	26			W
Classe d'efficacité énergétique (HDR)	n.a.			
Puissance appelée en mode marche pour la haute gamme dynamique (HDR), le cas échéant	n.a.			W
Puissance appelée en mode arrêt, le cas échéant	n.a.			W
Puissance appelée en mode veille, le cas échéant	0,5			W
Puissance appelée en mode veille avec maintien de la connexion au réseau, le cas échéant	n.a.			W
Catégorie de dispositif d'affichage électronique	téléviseur			
Rapport de taille	16	:	9	entier
Résolution de l'écran (pixels) Pixels horizontaux et verticaux	1366	x	768	pixels
Diagonale de l'écran	80			cm

Diagonale de l'écran	32	pouces
Surface visible de l'écran	27,4	dm <sup>2</sup>
Technologie d'affichage utilisée	LED LCD	
Réglage automatique de la luminosité (ABC) disponible	NON	
Capteur de reconnaissance vocale disponible	NON	
Capteur de présence disponible	NON	
Taux de fréquence de rafraîchissement de l'image (par défaut)	60	Hz
Disponibilité minimale garantie des mises à jour du logiciel et du micrologiciel (à compter de la date de fin de mise sur le marché)	8	Années
Disponibilité minimale garantie des mises à jour du logiciel et du micrologiciel (à compter de la date de fin de mise sur le marché)	7	Années
Assistance produit minimale garantie	7	Années
Durée minimale de la garantie offerte par le fournisseur	2	Années
Type d'alimentation	Interne	

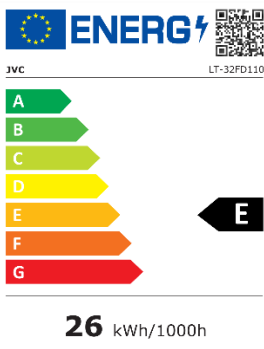

ENERGIE

## DÉPANNAGE

Problème	Solution possible
L'écran ne s'allume pas ou il n'affiche rien.	1. Vérifiez que la fiche électrique est solidement insérée dans la prise secteur. 2. Vérifiez que l'appareil est sous tension électrique.
L'image s'affiche, mais il n'y a pas de son.	1. Appuyez sur le bouton SOURDINE. 2. Montez le volume en appuyant sur les boutons de réglage

	<p>du volume.</p> <p>3. Vérifiez que le connecteur audio de votre source externe est correctement branché.</p> <p>4. Vérifiez que les câbles audio sont correctement branchés.</p> <p>5. Sélectionnez et contrôlez d'autres entrées.</p>
L'image est bruitée ou de mauvaise qualité.	Cessez d'utiliser les téléphones sans fil, les sèche-cheveux et tous les autres appareils électriques proches du téléviseur.
La télécommande ne fonctionne pas.	<p>1. Vérifiez si le téléviseur n'est pas allumé.</p> <p>2. Vérifiez que les piles de la télécommande sont correctement insérées.</p> <p>3. Vérifiez qu'il n'y a pas d'obstacles entre le capteur des signaux du téléviseur et la télécommande. Retirez-les si nécessaire.</p> <p>4. Si les piles sont usées, changez-les par deux piles neuves du même type.</p>

## MISE AU REBUT



En tant que distributeur, nous nous préoccupons de l'environnement.

Aidez-nous en observant toutes les instructions de mise au rebut de vos produits, emballages et, le cas échéant, accessoires et piles. Nous devons tous œuvrer pour la protection des ressources naturelles et nous efforcer de recycler tous les matériaux d'une manière qui ne puisse nuire ni à notre santé ni à l'environnement. Nous devons tous nous conformer strictement aux lois et règlements de mise au rebut édicté par nos autorités locales. Évitez de jeter vos produits électriques défectueux ou obsolètes, et vos piles usagées, avec vos ordures ménagères.

Contactez votre revendeur ou vos autorités locales pour connaître les instructions de mise au rebut et de recyclage. Déposez les piles au point de collecte pour recyclage le plus proche de chez vous. Le guide d'instruction du produit vous indique exactement comment procéder pour enlever les piles usagées.

Nous nous excusons d'avance pour les désagréments causés par les quelques erreurs mineures que vous pourriez rencontrer, généralement dues aux constantes améliorations que nous apportons à nos produits.

### Hotline Darty France

Quels que soient votre panne et le lieu d'achat de votre produit en France, avant de vous déplacer en magasin Darty, appelez le 0 978 970 970 (prix d'un appel local) 7j/7 et 24h/24.

### Hotline Vanden Borre

Le service après-vente est joignable au +32 2 334 00 00, du lundi au samedi de 8h à 18h.

### Hotline Fnac France

Quels que soient votre panne et le lieu d'achat de votre produit en France, avant de vous déplacer en magasin Fnac, appelez le 0 969 324 334 du lundi au samedi (8h30-21h00) et le dimanche et jours fériés (10h00-18h00).  
(prix d'un appel local)

En raison des mises au point et améliorations constamment apportées à nos produits, de petites incohérences peuvent apparaître dans ces instructions. Veuillez nous excuser pour la gêne occasionnée.

Etablissements Darty & fils ©,

9 Rue des Bateaux-Lavoires, 94200 Ivry-sur-Seine, France 20/12/2022

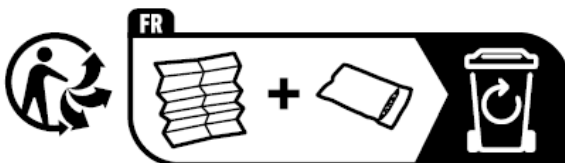

## Inhoudsopgave

LICENTIE-INFORMATIE.....	2
WAARSCHUWINGEN.....	2
PRODUCTBESCHRIJVING.....	5
MONTAGE .....	6
AFSTANDBEDIENING.....	7
AANSLUITINGEN.....	8
BASISWERKING.....	12
DE MENU'S GEBRUIKEN.....	13
TECHNISCHE GEGEVENS.....	21
PROBLEEMOPLOSSING.....	24
VERWIJDERING .....	25

Dit product wordt exclusief geproduceerd, gedistribueerd, onderhouden en gegarandeerd door Etablissements DARTY et Fils.

"JVC" is het handelsmerk van JVCKENWOOD Corporation, door Etablissements DARTY et Fils onder licentie gebruikt.

**[Europese Unie]**

Geachte klant,

Dit apparaat is in overeenstemming met de geldende Europese richtlijnen en normen inzake elektromagnetische compatibiliteit en elektrische veiligheid.

Etablissements Darty & fils ©,

9 Rue des Bateaux-Lavoirs, 94200 Ivry-sur-Seine, France

## LICENTIE-INFORMATIE



DVB en het DVB logo zijn handelsmerken van het DVB project.



De termen HDMI, HDMI High-Definition Multimedia Interface, HDMI Trade dress en de HDMI logo's zijn handelsmerken of gedeponeerde handelsmerken van HDMI Licensing Administrator, Inc.



Geproduceerd onder licentie van Dolby Laboratories. Dolby, Dolby Audio en het dubbele-D-symbool zijn geregistreerde handelsmerken van Dolby Laboratories Licensing Corporation.

## WAARSCHUWINGEN

- Dit apparaat is alleen bestemd voor huishoudelijk gebruik en mag niet voor andere doeleinden of toepassingen worden gebruikt, zoals niet-huishoudelijk gebruik of in een commerciële omgeving.
- **Ventilatie**  
Laat minstens een vrije ruimte van 10cm rond het product.
- Belemmer de ventilatie niet door het afdekken van de ventilatiegaten met voorwerpen zoals een krant, tafelkleed, gordijn, etc.
- Plaats geen bronnen van open vuur, zoals kaarsen, op het apparaat.
- Bescherm de kabel tegen knikken, vooral bij de stekker, het stopcontact en het punt waar de kabel uit het apparaat komt, en zorg dat er niet over de kabel gelopen kan worden.
- Dit apparaat is geschikt voor gebruik in een tropisch klimaat.
- Stel het apparaat niet bloot aan druppelend of opspattend water en plaats geen, met vloeistof gevulde, voorwerpen zoals vazen op het apparaat.
- Om het milieu te beschermen, maak gebruik van de lokale recyclingvoorzieningen voor het afvoeren van gebruikte batterijen.
- Stel batterijen (geïnstalleerde accu of batterijen) nooit bloot aan overmatige warmte zoals zonlicht, vuur, etc.

## • OPGELET

Er is explosiegevaar als de batterij op een verkeerde manier wordt geplaatst. De batterij moet steeds vervangen worden door een batterij van hetzelfde of een gelijkwaardig type.

- De stekker wordt gebruikt om het apparaat van de voeding te ontkoppelen en deze moet steeds eenvoudig bereikbaar zijn.
- Let op de milieuaspecten bij de verwijdering van batterijen. Gooi geen gebruikte batterijen in de vuilnisbak. Neem contact op met uw handelaar om het milieu te beschermen.
- Gooi de batterij niet in het vuur of een warme oven, open de batterij niet en stel de batterij niet bloot aan overmatige warmte zoals zonlicht, vuur of dergelijke om gevaar voor explosie te vermijden.
- Een batterij in een omgeving met een zeer hoge temperatuur kan leiden tot een explosie of lekkage van brandbare vloeistof of gas.
- Een batterij aan een zeer lage luchtdruk blootstellen kan leiden tot een explosie of lekkage van brandbare vloeistof of gas.
- Gebruik geen verschillende soorten batterijen of oude met nieuwe batterijen door elkaar.
- Plaats de batterij volgens de juiste polariteit.
- Haal gebruikte batterijen uit het apparaat.
- De voedingsklemmen mogen niet kortgesloten worden.



- Om een mogelijke hoge geluidsdruk en het risico op gehoorbeschadiging te vermijden, luister niet gedurende een langere tijd op een hoog volume.

Plaats een televisietoestel nooit in een onstabiele locatie.

Het televisietoestel kan omvallen, wat tot ernstig persoonlijk letsel of de dood kan leiden. Vele ongevallen, in het bijzonder met kinderen, kunnen worden vermeden door enkele eenvoudige voorzorgsmaatregelen te nemen, waaronder:

- Gebruik alleen kasten en standers die door de fabrikant van de televisie zijn aanbevolen.
- Gebruik alleen meubilair die de televisie op een veilige manier kan ondersteunen.
- Zorg dat de televisie niet over de rand van het ondersteunend meubilair hangt.
- Plaats de televisie niet op hoog meubelstuk (zoals een kast of boekenrek) zonder zowel het meubelstuk als de televisie stevig aan een gepaste steun vast te maken.
- Zorg dat er zich geen doek of een ander materiaal tussen de televisie en het ondersteunend meubilair bevindt.
- Licht kinderen in over de gevaren van het klimmen op meubilair om de televisie of de afstandsbediening te bereiken.

Als u uw bestaande televisietoestel behoudt en naar een andere plaats brengt, houd rekening met dezelfde voorzorgsmaatregelen die hierboven zijn vermeld.

## BELANGRIJKE VEILIGHEIDSIINSTRUCTIES



OM HET RISICO OP ELEKTRISCHE SCHOKKEN TE BEPERKEN, VERWIJDER HET DEKSEL NIET. BEVAT GEEN ONDERDELEN DIE DOOR DE GEBRUIKER GEREpareerd KUNNEN WORDEN. NEEM CONTACT OP MET VAKBEKWAME TECHNISCUS.



Deze markering geeft aan dat het toestel in overeenstemming is met de Europese richtlijn inzake radioapparatuur.



Dit symbool geeft aan dat het toestel van dubbele isolatie is voorzien.



Dit symbool geeft aan dat er zich belangrijke gebruiks- en onderhoudsinstructies in de documentatie die met dit apparaat is geleverd bevinden.





Dit symbool geeft aan dat er gevaarlijke spanning in dit apparaat aanwezig is, die een risico op elektrische schokken kan veroorzaken.

- Lees deze gebruiksaanwijzing zorgvuldig door en bewaar voor latere raadpleging. Volg alle instructies.
- Gebruik dit toestel niet in de buurt van water.
- Maak het apparaat alleen schoon met een droge doek.
- Installeer het apparaat niet in de buurt van warmtebronnen zoals radiatoren, warmteafvoerders, kachels of andere warmteproducerende apparaten (inclusief versterkers).
- Haal de stekker uit het stopcontact bij bliksem of als u het apparaat gedurende een lange periode niet zult gebruiken.
- Haal de stekker uit het stopcontact en maakt het apparaat voorzichtig schoon met een zachte doek om krassen te vermijden. Spuit geen water of een andere vloeistof rechtstreeks naar de TV om het risico op elektrische schokken te vermijden. Maak het apparaat niet schoon met chemicaliën, zoals alcohol, verdunner of benzine.
- Plaats uw TV in een omgeving met voldoende ventilatie. Installeer dit apparaat niet in een nauwe ruimte zoals een boekenkast. Dek het product niet af met een doek of gelijksoortig materiaal wanneer het op de stroom is aangesloten. Installeer het niet in een zeer stoffige ruimte.
- Druk niet te hard op het scherm met uw hand of een scherp voorwerp, zoals een nagel, potlood of pen, om krassen te vermijden.
- Stoot niet tegen het product, zorg dat er geen voorwerpen in het product terecht komen en er niets op het scherm valt.

## PRODUCTBESCHRIJVING

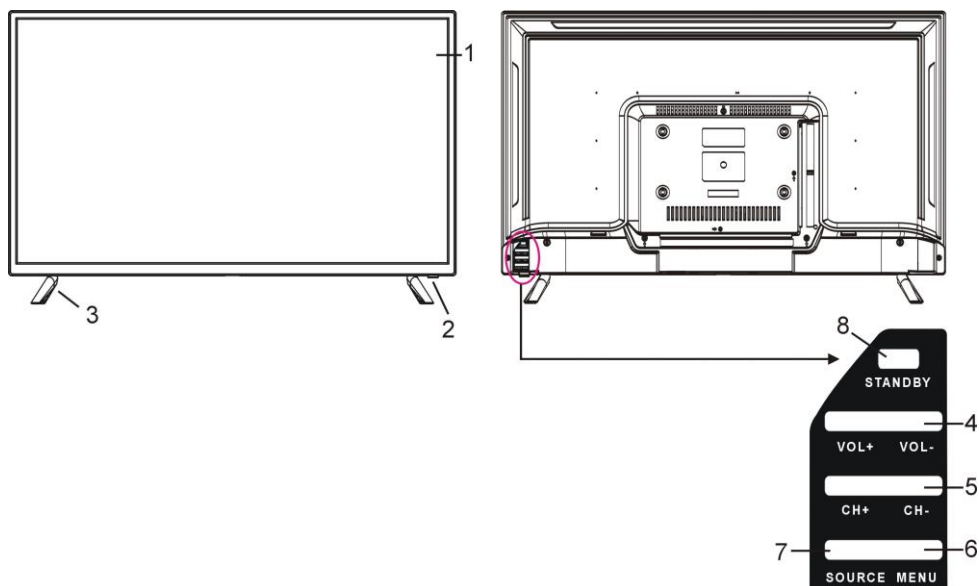
### Voor- en zijaanzicht



1. Scherm
2. Afstandssensor / Aan/uit-controlelampje
3. Standaard
4. VOL+/- knop: Het volume regelen
5. CH+/- knop: Vorig/volgend kanaal selecteren of omhoog/omlaag gaan
6. MENU knop: Het hoofdmenu openen.
7. SOURCE knop: De ingangsbron veranderen
8.  knop: Het apparaat in- of uitschakelen.

## Achteraanzicht

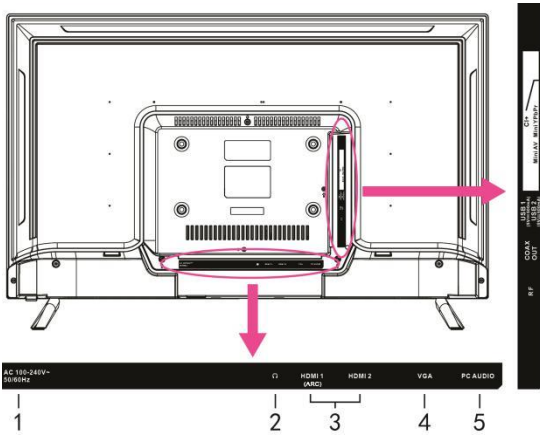

1. Voedingsingang
2. Hoofdtelefoon-aansluiting
3. HDMI 1/2 -aansluiting
4. VGA-aansluiting
5. PC AUDIO-aansluiting
6. CI+-aansluiting
7. YPbPr-aansluiting
8. AV-aansluiting
9. USB-aansluiting
10. COAXIAL uitgangsaansluiting
11. RF-aansluiting

## MONTAGE

### De standaard vastmaken

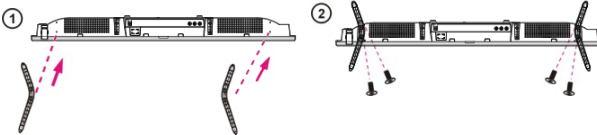

**OPGELET:** Tijdens het vastmaken van de standaard aan de televisie, leg het scherm ondersteboven op een tafel of ander vlak oppervlak die met een doek is bekleed om krassen op het scherm te vermijden.

### Montage aan een muur

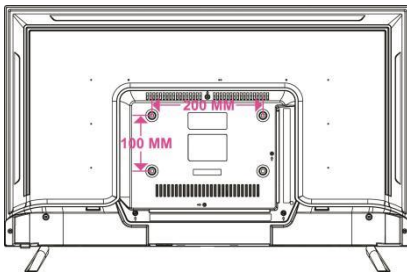

### OPGELET:

- Verwijder de standaard voordat u de TV op een muurhouder installeert door de montageprocedure omgekeerd uit te voeren.
- De afstand tussen de gaten is 200 x 100 mm (breed en hoog).
- Draai de schroeven (M6x10mm) stevig vast om te vermijden dat de TV naar voren kantelt. Draai de schroeven niet te vast aan.

## AFSTANDSBEDIENING

### Knoppen

- 1 Aan/Uit/Stand-by
  - 2 TV/RADIO
  - 3 ROOD
  - 4 GROEN
  - 5 BLAUW
  - 6 GEEL
- } Kleurknoppen:  
} Verschillende functies selecteren,  
} doorlopen en gebruiken.
- 7 SUBTITLE –Ondertiteling inschakelen/uitschakelen
  - 8 TEXT –De beschikbare teletekst weergeven.
  - 9 EPG –De Elektronische programmagids weergeven.
  - 10 HOLD –Teletekst vastzetten.
  - 11 AUDIO
  - 12 Afspelen starten/onderbreken
  - 13 SUBPAGE –Subpagina in teletekst openen.
  - 14 Snel vooruitgaan
  - 15 Snel achteruitgaan
  - 16 (DTV) –De functie is niet beschikbaar
  - 17 Afspelen stoppen.
  - 18 Het volgend bestand afspelen.
  - 19 INDEX –De opnamelijst of in index van teletekst weergeven
  - 20 Het vorig bestand afspelen.
  - 21 FAV –De lijst met favoriete kanalen weergeven.
  - 22 MENU
  - 23 SOURCE –Een gewenste ingangsbron selecteren.
  - 24 OK –Keuze bevestigen.
  - 25 Keuze bevestigen.
  - 26 EXIT
  - 27 ASPECT –De beeldverhouding wijzigen.
  - 28 MUTE
  - 29 VOL +/-: Het volumeniveau aanpassen.
  - 30 CH +/-: De opgeslagen kanalen doorlopen.
  - 31 DISPLAY –De beschikbare programma-informatie weergeven.
  - 32 Cijferknoppen (0-9) –Kanalen wijzigen.
  - 33 +/-: Het cijfer tijdens het bekijken van programma's wijzigen.
  - 34 Naar vorig kanaal terugkeren.

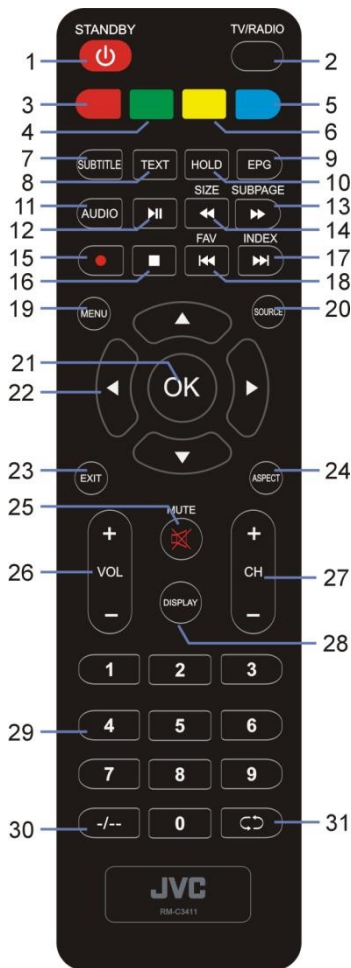

## Bediening via afstandsbediening

1. Open het batterijdeksel.
  2. Installeer twee AAA batterijen (niet inbegrepen) en let hierbij op de juiste polariteit die binnenin het batterijvak is aangegeven.
  3. Sluit het batterijdeksel.
- **OPGELET:** Meng geen oude en nieuwe batterijen om schade aan de afstandsbediening te vermijden.

Richt de afstandsbediening altijd naar de afstandssensor op de TV.

 Dit logo betekent "positionering van celbatterij".



## AANSLUITINGEN

### Op een voedingsbron aansluiten

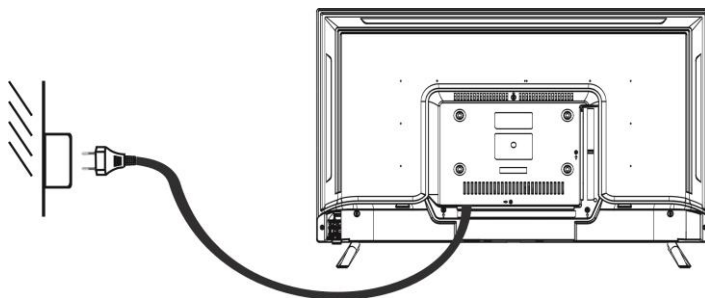

## HDMI-aansluiting

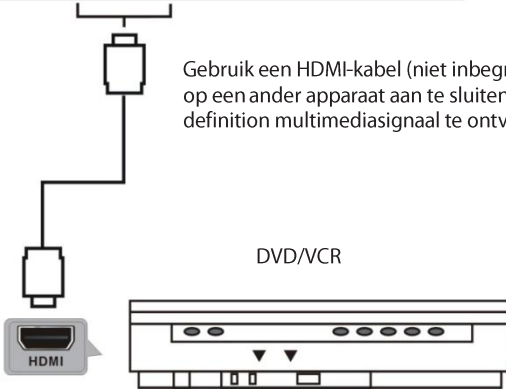

Gebruik een HDMI-kabel (niet inbegrepen) om het toestel op een ander apparaat aan te sluiten om een high-definition multimediasignaal te ontvangen.

## HDMI-aansluiting

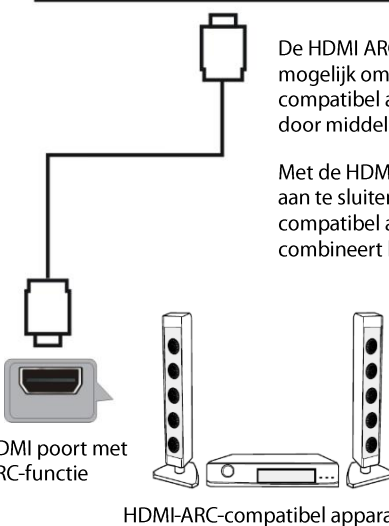

De HDMI ARC (Audio Return Channel) functie maakt het mogelijk om audio van uw ARC-compatibele TV naar een ARC-compatibel audio-apparaat te sturen (bijv. een thuisbioscoop) door middel van een enkele HDMI-verbinding.

Met de HDMI ARC-verbinding hoeft u geen extra audiokabel aan te sluiten die het geluid van uw TV naar een ARC-compatibel audio-apparaat stuurt. De HDMI ARC-verbinding combineert beide signalen.

Gebruik een HDMI-kabel (niet inbegrepen) die de ARC-functie ondersteunt om uw ARC-compatibele audio-apparatuur te verbinden met uw ARC-compatibele TV.

Zorg ervoor dat **HDMI ARC** is ingeschakeld in het SETUP menu (zie pagina NL-21).

## PC/VGA-aansluiting

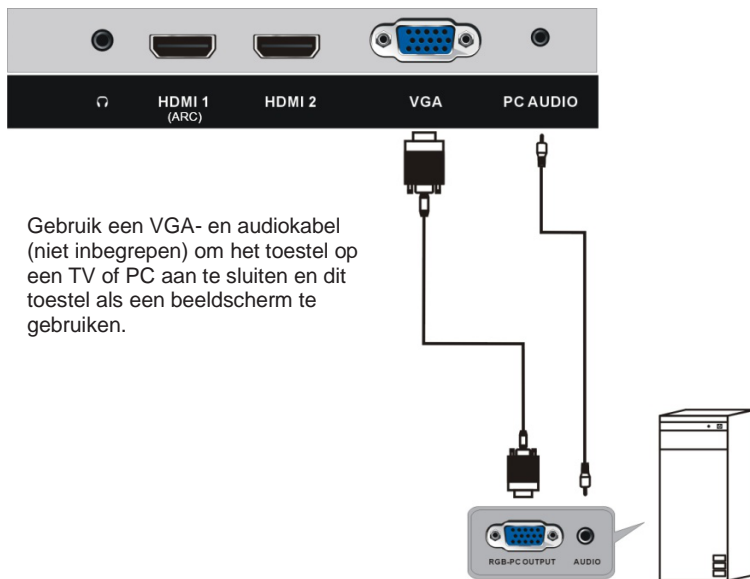

## COAXIAL-aansluiting

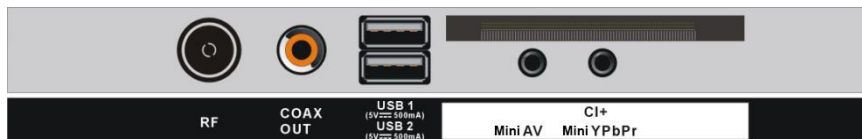

Gebruik een coaxkabel (niet inbegrepen) om het toestel op een versterker of een ander audio-decodeerapparaat aan te sluiten voor een coaxiaal audiuitgangssignaal.

## AV (Composite video)-aansluiting

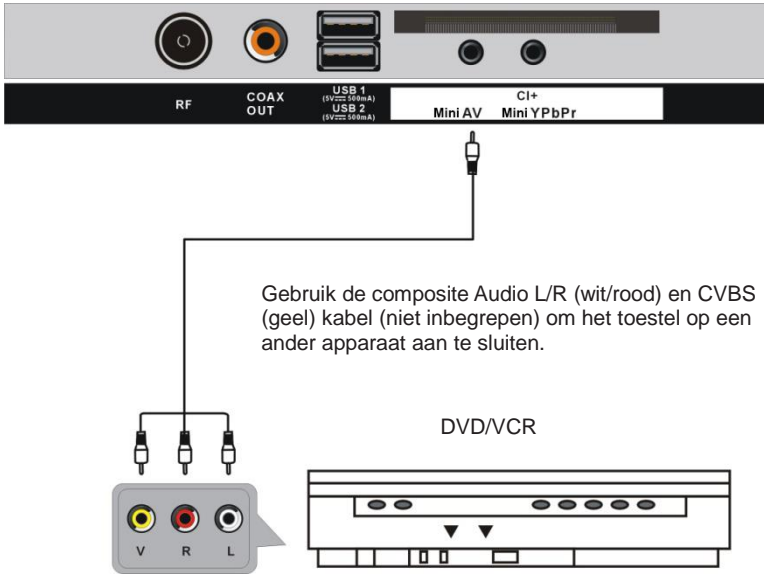

## YPbPr-aansluiting

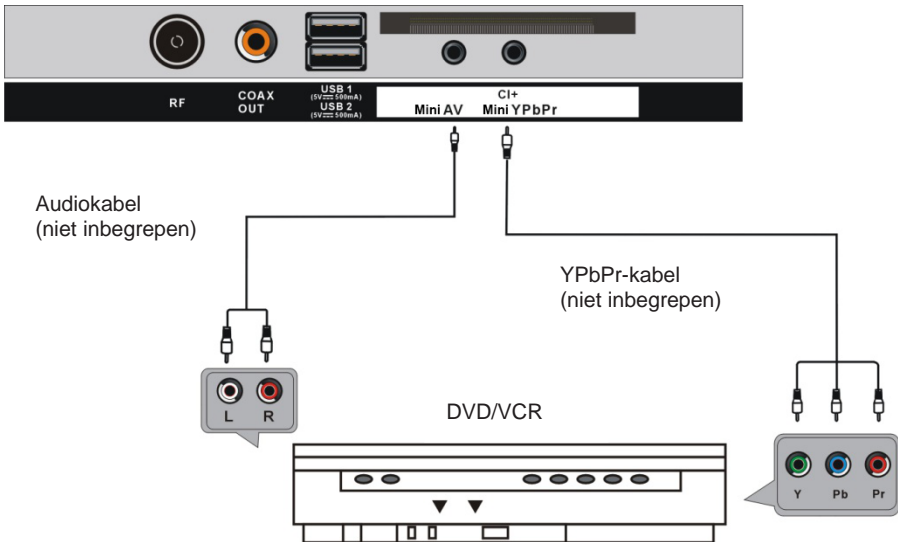

## USB-aansluiting

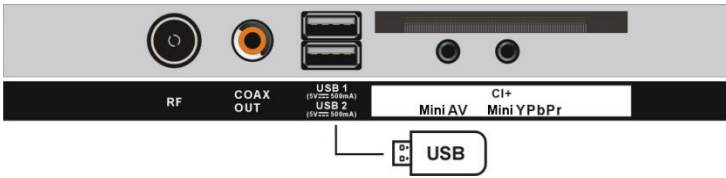

USB-geheugenapparaat  
(niet inbegrepen)

## Een CI-kaart inbrengen



Stop uw CI-kaart (Conditional Access Module) in om naar speciale digitale kanalen in uw gebied te kijken.

## BASISWERKING

Zorg dat alle aansluitingen juist zijn gemaakt voordat u de stekker in een stopcontact steekt en de TV aanzet.

### Naar TV kijken

1. Druk op de STANDBY knop om het toestel in te schakelen.
2. Druk op de SOURCE knop om analoge (ATV) of digitaal (DTV) als ingangsbron te selecteren.
3. Kies het kanaal door op CH+ of CH- te drukken of door op de cijferknoppen (indien nodig, in combinatie met [-/--]) te drukken om het kanaal direct in te voeren.

### Elektronische programmagids (EPG)

EPG staat voor Digitale Elektronische Programmagids. Deze wordt geleverd door de

programmaverlancers en biedt informatie over de uitgezonden programma's. U kunt er in de digitale modus toegang tot krijgen door op de EPG knop op de afstandsbediening te drukken. Het onderstaande menu verschijnt op het scherm:

7 Day TV GUIDE			
9:15 - 10:00 20 Jun 2015			
Presented by Ximo Rovira, the most spectacular and shocking videos of the TV. Tit: Total Impact			
20 Jun 2015 09:25		20 Jun 2015	
800 The Hits	09:15 - 10:00	Hot Hits Non Stop	Now
801 13 TV	10:00 - 11:40	Hit Chart - Most selected of today	Next
802 Europe FM	11:40 - 15:20	Flash Box	
803 Europe FM	15:20 - 19:55	Mashed Hits	
804 Sports	19:55 - 22:30	The Hitlist - on demand	
805 News			
806 Travel			
<div style="display: flex; justify-content: space-around; align-items: center;"> <div style="text-align: center;"> <span style="color: green;">■</span> Remind  <span>⏸</span> Move         </div> <div style="text-align: center;"> <span style="color: yellow;">■</span> Prev Day  <span>Display</span> <span>Details</span> </div> <div style="text-align: center;"> <span style="color: blue;">■</span> Next Day  <span>EXIT</span> </div> </div>			

- Druk op ▲ / ▼ om het gewenste programma te selecteren
- Druk op ◀ / ▶ om tussen de linker- en rechterkolom om te schakelen.
- Druk op de GROENE knop om een herinnering in te stellen.
- Druk op de GELE knop om de programmagids van de vorige dag te bekijken.
- Druk op de BLAUWE knop om de programmagids van de volgende dag te bekijken.

## DE MENU'S GEBRUIKEN

De MENU knop stelt u in staat om toegang tot de verschillende TV-instellingen te krijgen en ze aan te passen.

### De TV-menu's doorlopen

▲ / ▼: Stelt u in staat om, indien van toepassing, opties te markeren.

OK: Stelt u in staat om de instelling te bevestigen of naar het volgend scherm te gaan.

◀: Stelt u in staat om naar het vorig scherm terug te gaan of de waarde aan te passen.

▶: Stelt u in staat om naar het volgend scherm te gaan of de waarde aan te passen.

## Eerste ingebruikname

Wanneer u de tv de eerste keer aanzet, wordt het volgende installatiemenu weergegeven:

**Language** (Taal): selecteer de taal van het schermmenu.

**Country** (Land): selecteer het land waar u woont.

**Energy Mode** (Energijmodus): selecteer de Home (thuis) of Store (winkel) modus. Dit zal resulteren in een hoger energieverbruik wanneer u de Thuismodus afsluit.

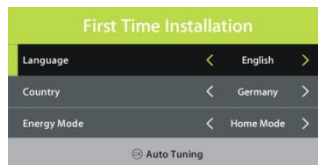

## Afstemmen

- Na het voltooien van bovenstaande keuzes, druk op de OK knop om Afstemmen te openen.

- Selecteer de gewenste Tune Type (Afstemtype) en Digital Type (digitale type) met de navigatieknoppen en druk op de OK knop om het automatisch afstemmen te starten.

**Opmerking:** De opties bij Digital Type kunnen alleen worden aangepast bij DVB-C. Deze items kunnen variëren voor verschillende digitale types.

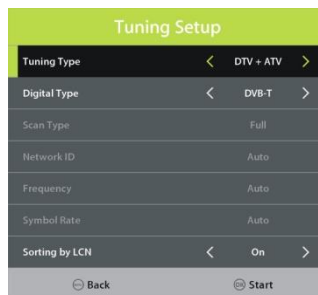

## 1. Kanaal



### Antenne

- Druk op de LINKS/RECHTS navigatieknop om DVB-T of DVB-C te selecteren.

### Automatisch afstemmen

- Druk op OK of de RECHTS navigatieknop.

- Gebruik de navigatieknoppen om Land, Afstemtype en LCN in te stellen.

**Opmerking:** Het scantype en de volgende items zijn alleen aanpasbaar wanneer "Antenne" op DVB-C is ingesteld.

- Druk op OK om het afstemmen van programma's te starten.

### **ATV handmatig afstemmen**

Scan handmatig naar beschikbare programma's.

### **DTV handmatig afstemmen**

Scan handmatig naar beschikbare programma's.

### **Programma bewerken**

Bewerk een programma dat door de TV werd ontvangen. (een favoriet programma verwijderen, overslaan of instellen)

### **Signaalinformatie**

Dit item wordt gebruikt voor het weergeven van signaalinformatie, zoals de signaalkwaliteit en -sterkte.

### **CI-informatie**

Als een beschikbare CAM (Conditional Access Module) kaart in de CI-sleuf is gestopt, kan de gebruiker de relevante informatie bekijken of uw CAM-kaart beheren.

## **2. Beeld**



### **Beeldmodus**

- Druk op de OMHOOG/ OMLAAG/ LINKS/ RECHTS navigatieknoppen om een optie te selecteren.

Beeldmodus: beschikbare opties: Standaard, Mild, Persoonlijk, Dynamisch.

**Contrast / Helderheid / Kleur / Schakering / Scherpste:** instelbare waarde: 0-100.

**Opmerking:** Contrast, Helderheid, Kleur en Scherpste zijn alleen aanpasbaar wanneer de Beeldmodus op „Persoonlijk“ is ingesteld. Schakering is alleen voor het NTSC-systeem aanpasbaar.

### **Kleurtemperatuur**

Dit item wordt gebruikt om de optimale kleurtemperatuur in te stellen zodat het kijken aangenamer is.

Beschikbare opties: Normaal, Warm, Koud.

### **Ruisonderdrukking**

Beschikbare opties: Uit, Laag, Medium, Hoog.

**OPMERKING:** ruisvermindering staat niet ter beschikking als de signaalbron HD is, zoals 1080i bij DTV & USB ingangsbron.

### **SCHERM (alleen voor PC/VGA-modus)**

### **Dynamic CR**

Schakel Dynamic Contrast Ratio in of uit.

## **3. Geluid**



### **Geluidsmodus**

- Druk op de OMHOOG/ OMLAAG/ LINKS/ RECHTS navigatieknoppen om een optie te selecteren.

Geluidsmodus: beschikbare opties: Standaard, Muziek, Film, Sport, Persoonlijk.

**Hoge tonen/ Lage tonen:** instelbare waarde: 0-100.

**Opmerking:** De hoge en lage tonen zijn alleen aanpasbaar wanneer de Geluidsmodus op „Gebruiker“ is ingesteld.

### **Balans**

Dit item wordt gebruikt om de audio-uitgang tussen linker en rechter luidspreker tussen -50 en 50 in te stellen.

### **Automatisch volume**

Dit item wordt gebruikt om het automatisch volume AAN of UIT te zetten.

### **Surround Sound**

Schakel Surround Sound in of uit voor een betere geluidservaring.

### **SPDIF-modus**

Beschikbare opties: Auto, PCM, Uit.

### **AD-schakelaar**

Dit item wordt gebruikt om de Audiobeschrijvingsfunctie aan of uit te zetten. Voor slechtzienden kan deze functie helpen om een bepaalde scène of handeling via beschrijving te weten komen, in plaats van ze te zien.

#### **Opmerkingen:**

- De AD-schakelaarsfunctie werkt alleen wanneer u een programma bekijkt dat relevante beschrijvingsinformatie bevat.
- De gebruiker kan het AD-volume aanpassen wanneer de AD-schakelaar ingeschakeld is.

## **4. Tijd**



### **Klok**

De huidige systeemtijd wordt weergegeven wanneer een beschikbaar kanaal is opgeslagen.

### **Tijdzone**

Dit item wordt gebruikt om de gewenste tijdzone te selecteren.

### **Uitschakeltijd**

***Uitschakeltijd:*** beschikbare opties: Uit / Eenmaal / Elke dag / Ma-Vr / Ma-Za / Za-Zo / Zo.

***Uur/ Minuten:*** gebruik de navigatieknoppen om het uur en de minuten aan te passen wanneer de Uitschakeltijd niet op „Uit“ is ingesteld.

### **Inschakeltijd**

***Inschakeltijd:*** Beschikbare opties: Uit / Eenmaal / Elke dag / Ma-Vr / Ma-Za / Za-Zo / Zo.

***Uur / Minuten / Bron / Kanaal / Volume:*** gebruik de navigatieknoppen om deze opties aan te passen wanneer de Inschakeltijd niet op „Uit“ is ingesteld.

### **Slaaptimer**

Dit item wordt gebruikt om de automatische slaaptijd in te stellen.

Beschikbare opties: Uit, 10min, 20min, 30min, 60min, 90min, 120min, 180min, 240min

### **Automatisch stand-by**

Dit item wordt gebruikt om een gewenste automatische slaaptijd (stand-by) na een bepaalde inactiviteit van de afstandsbediening te selecteren.

Beschikbare opties: Uit, 3/4/5 uur. (Dit zal resulteren in een hoger energieverbruik wanneer u meer dan 4 uren selecteert.)

### **OSD-timer**

Dit item wordt gebruikt om de gewenste duur van het OSD-menu te selecteren.

Beschikbare opties: Uit, 5/10/15/20/25/30/35 seconden.

## **5. Vergrendeling**



- Wanneer het toestel is "vergrendeld", voer het standaard fabriekswachtwoord "0000" in met behulp van de cijferknoppen op de afstandsbediening.

- Druk op de OMHOOG/OMLAAG navigatieknop om het gewenste item te selecteren.

**Opmerking:** Als u het wachtwoord bent vergeten, kunt u het universele wachtwoord "8899" gebruiken om te ontgrendelen.

### **Systeemvergrendeling**

Dit item wordt gebruikt om de systeemvergrendeling aan of uit te zetten.

### **Wachtwoord inst.**

Voer tweemaal een nieuw wachtwoord in met behulp van de cijferknoppen op de afstandsbediening om een nieuw wachtwoord in te stellen.

### **Zendervergrendeling**

Een zender ver-/ontgrendelen.

### **Ouderlijke controle**

Dit item wordt gebruikt om een gewenst beoordelingsniveau voor een programma te selecteren.

Beschikbare opties: Uit, 4-18.

## **Hotelmodus**

Dit item wordt gebruikt om de hotelvergrendeling in te stellen.

## **6. Instellen**



### **Taal**

Dit item wordt gebruikt om de gewenste taal op het scherm te selecteren.

### **TT-taal**

Dit item wordt gebruikt om de standaard teleteksttaal te selecteren.

### **Audiotaal**

- Druk op de RECHTS navigatieknop.
- U kunt vervolgens de gewenste primaire en secundaire audiotaal selecteren.

### **Ondertitelingstaal**

- Druk op de RECHTS navigatieknop.
- U kunt vervolgens de gewenste primaire en secundaire ondertitelingstaal selecteren.

### **Slechthorenden**

Dit item wordt gebruikt om de slechthorendenfunctie aan of uit te zetten. Deze functie biedt de slechthorenden ondertiteling als aanvulling op de audio.

**OPMERKING:** De slechthorendenfunctie werkt alleen wanneer u een programma bekijkt dat relevante verborgen informatie bevat.

### **Beeldverhouding**

Dit item wordt gebruikt om het videoformaat aan te passen.

Beschikbare opties: Auto, 4:3, 16:9, Zoom1, Zoom2.

**OPMERKING:** het beschikbare videoformaat kan afwijken per ingangsbron en staat niet ter beschikking als signaalbron HD is, zoals 1080i bij DTV & USB ingangsbron.

## **Blauw scherm**

Dit item wordt gebruikt om het blauw scherm aan of uit te zetten. Het achtergrondschermbij blauw bij een zeer zwak of geen signaal wanneer Blauw scherm op AAN is ingesteld.

## **Eerste ingebruikname**

Dit item wordt gebruikt om het menu Eerste ingebruikname opnieuw op te roepen.

## **Energiemodus**

Dit item wordt gebruikt om de Thuis of Winkelmodus te selecteren. Dit zal resulteren in een hoger energieverbruik wanneer u de Thuismodus afsluit.

## **Reset**

Dit item wordt gebruikt om het toestel op de fabrieksinstellingen terug te zetten.

## **Software-update (USB)**

Dit item wordt gebruikt om de software bij te werken via het USB-opslagapparaat.

## **HDMI CEC**

Om de HDMI CEC-functie te gebruiken:

- Zorg dat het HDMI-apparaat dat de CEC-functie ondersteunt (versterker, etc.) juist is aangesloten.
- Druk op de BRON knop op de afstandsbediening om de HDMI-ingangsbron te selecteren.

HDMI CEC: HDMI CEC in- of uitschakelen.

HDMI ARC: ARC-functie in- of uitschakelen.

Automatische inschakeling: Automatische inschakelingsfunctie in- of uitschakelen.

Apparaatmenu: het instelmenu van het ander aangesloten apparaat weergeven.

## 7. USB-GEBRUIK

Sluit uw USB-apparaat aan. Druk op de SOURCE-knop (bron-knop) op de afstandsbediening om de BRON-lijst te openen. Druk vervolgens op de UP/DOWN navigatieknop (omhoog/omlaag navigatieknop) om USB (of media) te selecteren en druk op de OK-knop om er naartoe te gaan.

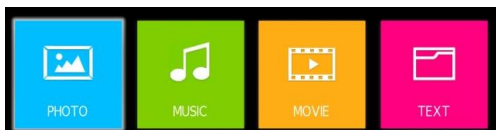

Druk op de ◀/▶ ▲/▼ knop om foto, muziek, film en tekst te markeren, druk op de OK-knop om de keuze te bevestigen. Druk op de ▶|| -knop op de afstandsbediening om het afspeLEN te starten.

## TECHNISCHE GEGEVENS

<b>TV-uitzendingen</b>	PAL, B/G, D/K, I, SECAM
<b>Kanalen ontvangen</b>	ATV (48.25MHz ~ 863.25MHz)
<b>Aantal voorkeuzekanalen</b>	100 (ATV)
<b>Kanaalindicator</b>	On-screen display
<b>Ingang RF-antenne</b>	75 Ohm (instable)
<b>Bedrijfsspanning</b>	AC 100-240V~50/60Hz (~ betekent wisselstroom)
<b>USB-uitgang</b>	5V --- 500mA (--- betekent gelijkstroom)
<b>Uitgaand audiovermogen (WRMS.) (10% THD)</b>	8 W
<b>Afmetingen DxLxH (met voetjes)</b>	191 x 732 x 481 mm
<b>Gewicht (met voetjes)</b>	3.6 kg
<b>Afmetingen DxLxH (zonder voetjes)</b>	70 x 732 x 434 mm
<b>Gewicht (zonder voetjes)</b>	3.55 kg
<b>Omgevingstemperatuur</b>	Operatie: 0°C ~ 35°C Opslag: 5°C ~ 30°C
<b>Omgevingsvochtigheid</b>	Minder dan 80 % RH
<b>Stand-bymodus</b>	Na 3/4/5 uur

## Digitale ontvangst

<b>Ontvangstbereik</b>	44MHz – 862MHz	
<b>Ingangsimpedantie</b>	75 Ω	
<b>Bandbreedte kanaal</b>	7 MHz / 8 MHz	
<b>Modulatie</b>	<b>DVB-T</b>	COFDM 2K/8K, QPSK, 16QAM, 64QAM
	<b>DVB-C</b>	16QAM, 32QAM, 64QAM, 128QAM, 256QAM
<b>Videosysteem</b>	MPEG-2 MP@ML, MPEG-2 MP@HL, H.265	
<b>Geluidssysteem</b>	MPEG-1 layer ½, MPEG-2 layer	
<b>Basisfuncties</b>	EPG, Ondertiteling, LCN, TELETEXT (Europa)	
<b>Max aantal opgeslagen</b>	1000 KANALEN (DVB-T + DVB-C, dynamisch)	



Alleen voor gebruik binnenshuis

## PRODUCTINFORMATIEBLAD

<b>Parameter</b>	<b>Parameterwaarde en precisie</b>	<b>Eenheid</b>
Naam van de leverancier of het handelsmerk	JVC	
Adres van de leverancier	Etablissements Darty & fils ©, 9 Rue des Bateaux-Lavois, 94200 Ivry-sur-Seine, France	
Typeaanduiding	LT-32FD110	
Energie-efficiëntieklasse voor SDR	E	
Opgenomen vermogen in de gebruiksstand voor SDR	26	W
Energie-efficiëntieklasse (HDR)	n.v.t.	
Opgenomen vermogen in de gebruiksstand in HDR-modus, indien geïmplementeerd	n.v.t.	W
Opgenomen vermogen in uitstand, indien van toepassing	n.v.t.	W
Opgenomen vermogen in stand-bystand, indien van toepassing	0,5	W
Opgenomen vermogen in netwerkgebonden stand-bystand, indien van toepassing	n.v.t.	W
Categorie elektronisch beeldscherm	televisie	

Beeldverhouding	16	:	9	geheel getal
Scherminhoud (pixels) Horizontale en verticale pixels	1366	x	768	pixels
Schermdiagonaal	80			cm
Schermdiagonaal	32			inches
Zichtbaar schermoppervlak	27,4			dm <sup>2</sup>
Gebuchte platteschermtechnologie	LED LCD			
Automatische helderheidsregeling (ABC) beschikbaar	NEE			
Spraakherkenningsensor beschikbaar	NEE			
Aanwezigheidsensor beschikbaar	NEE			
Beeldvervalsingsfrequentie (standaard)	60			Hz
Minimale gegarandeerde beschikbaarheid van software- en firmware-updates (vanaf de datum waarop het in de handel brengen is beëindigd)	8			Jaar
Minimale gegarandeerde beschikbaarheid van reserveonderdelen (vanaf de datum waarop het in de handel brengen is beëindigd)	7			Jaar
Minimale gegarandeerde productondersteuning	7			Jaar
Minimumduur van de door de leverancier geboden algemene garantie	2			Jaar
Type voeding	Intern			

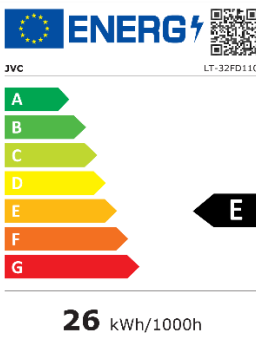

ET06042ZF

## PROBLEEMOPLOSSING

Probleem	Mogelijke oplossing
Het scherm wordt niet verlicht.	<ol style="list-style-type: none"><li>1. Controleer of de stekker juist in het stopcontact zit.</li><li>2. Controleer of de stroom aan staat.</li></ol>
Het beeld is normaal, maar er is geen geluid.	<ol style="list-style-type: none"><li>1. Druk op de MUTE knop.</li><li>2. Verhoog het volume met de volumeknoppen.</li><li>3. Controleer of de audioaansluiting van uw extern apparaat juist op de TV is aangesloten.</li><li>4. Controleer of de audiokabels juist zijn aangesloten.</li><li>5. Sluit een ander extern apparaat aan en controleer het.</li></ol>
Ruis of slecht beeld	Gebruik geen mobiele telefoon, haardroger of ander elektrisch apparaat in de buurt van de TV.
De afstandsbediening werkt niet.	<ol style="list-style-type: none"><li>1. Controleer of de TV niet is ingeschakeld.</li><li>2. Controleer of de batterijen juist in de afstandsbediening zijn geplaatst.</li><li>3. Controleer op obstakels tussen de TV afstandssensor en de afstandsbediening. Indien nodig, verwijder ze.</li><li>4. Als de batterijen leeg zijn, vervang ze door twee nieuwe batterijen van hetzelfde type.</li></ol>

## VERWIJDERING



Als een verantwoordelijke verdeler hechten wij waarde aan het milieu. Daarom raden wij U aan om de correcte verwijderingprocedure te volgen voor uw product, verpakkingsmaterialen, en indien van toepassing, accessoires en batterijen. Dit draagt bij tot de instandhouding van natuurlijke bronnen en zorgt ervoor dat de materialen gerecycleerd worden op een manier die de gezondheid en het milieu beschermt. U moet de wetten en regels volgens voor verwijdering. Elektrische afvalproducten en batterijen moeten afzonderlijk van het huishoudelijk afval verwijderd worden wanneer het toestel het einde van de levensduur bereikt.

Neem contact op met de winkel waar U het product heeft gekocht en met het plaatselijke bestuur om meer te weten over het verwijderen van afval en recyclage. De batterijen moeten verwijderd worden bij uw plaatselijk recyclepunt.

Raadpleeg de gebruiksaanwijzing om te weten hoe U de batterijen moet verwijderen voor afval. We bieden onze excuses aan voor elk ongemak dat veroorzaakt wordt door kleine onregelmatigheden in deze gebruiksaanwijzing die zich kunnen voordoen als het gevolg van productverbetering -en ontwikkeling.

## **Hotline Vanden Borre**

De dienst na verkoop is bereikbaar van maandag tot zaterdag op +32 2 334 00 00, maandag tot zaterdag van 08.00 tot 18.00 uur.

We verontschuldigen ons voor enig ongemak veroorzaakt door kleine inconsistenties in deze gebruikershandleiding, die kunnen ontstaan door productverbetering of –ontwikkeling.

Etablissements Darty & fils ©,

9 Rue des Bateaux-Lavoirs, 94200 Ivry-sur-Seine, France 20/12/2022

## Índice

INFORMACIÓN SOBRE LICENCIAS .....	2
ADVERTENCIAS.....	2
DESCRIPCIÓN DEL PRODUCTO.....	5
MONTAJE .....	6
MANDO A DISTANCIA.....	7
CONEXIONES.....	8
FUNCIONES BÁSICAS.....	12
CÓMO USAR LOS MENÚS.....	13
ESPECIFICACIONES.....	22
RESOLUCIÓN DE PROBLEMAS.....	24
DISPOSICIÓN .....	25

Este producto es fabricado, distribuido, reparado y garantizado exclusivamente por Etablissements DARTY et Fils.

"JVC" es una marca comercial de JVCKENWOOD Corporation, utilizada por Etablissements DARTY et Fils bajo licencia.

**[Unión Europea]**

Estimado cliente,

Este aparato cumple con las directivas europeas y demás normas pertinentes sobre compatibilidad electromagnética y seguridad eléctrica.

Etablissements Darty & fils ©,

9 Rue des Bateaux-Lavois, 94200 Ivry-sur-Seine, France

## INFORMACIÓN SOBRE LICENCIAS



DVB y el logotipo de DVB son marcas comerciales del proyecto DVB.



Los términos HDMI, HDMI High-Definition Multimedia Interface (Interfaz multimedia de alta definición), HDMI Trade Dress (diseño e imagen comercial HDMI) y los logotipos HDMI son marcas comerciales o marcas registradas de HDMI Licensing Administrator, Inc.



Fabricado con la licencia de Dolby Laboratories. Dolby, Dolby Audio y el símbolo de la doble D son marcas comerciales registradas de Dolby Laboratories Licensing Corporation.

## ADVERTENCIAS

- Este aparato ha sido diseñado solamente para uso doméstico y no deberá utilizarse para ningún otro propósito o aplicación, como puedan ser fines no domésticos o comerciales.

### Ventilación

- Deje un espacio mínimo de 10 cm alrededor del producto.
- No debe dificultarse la ventilación obstruyendo las ranuras de aire con objetos tales como periódicos, manteles, cortinas, etc.
- No se deben colocar objetos con llamas sobre el aparato (p. ej., velas).
- Proteja el cable de alimentación para que no sea pisado o estrujado, sobre todo en las partes cercanas al enchufe, los receptores de corriente y el lugar desde donde sale del aparato.
- Este aparato está diseñado para usarse en climas tropicales.
- El aparato no debe quedar expuesto a goteos o salpicaduras, ni se deben colocar encima objetos que contengan líquidos (p. ej., jarrones).
- A fin de proteger el medioambiente, haga uso de los servicios de recogida de productos reciclables a la hora de desechar las pilas o baterías.
- Las pilas (batería o pilas instaladas) no deben quedar expuestas a fuentes de calor excesivo como la luz del sol o el fuego.

## ATENCIÓN

- Peligro de explosión si la pila no es colocada correctamente. Sustituya la pila únicamente por otra del mismo tipo o equivalente.
- El ENCHUFE se utiliza como dispositivo de desconexión y deberá permanecer fácilmente accesible en todo momento.
- Se debe prestar atención al impacto que el desecho de las pilas pueda tener sobre el medioambiente. No arroje las pilas usadas al cubo de la basura. Póngase en contacto con su distribuidor para actuar de una manera respetuosa con el medioambiente.
- La eliminación de la pila arrojándola a un fuego o un horno caliente, aplastándola mecánicamente, cortándola o exponiéndola a la luz del sol, el fuego o una fuente similar muy calurosa, podría causar una explosión.
- Dejar una pila en un entorno con temperaturas muy elevadas podría causar una explosión o la fuga del líquido o gas inflamable.
- Una pila sometida a una presión atmosférica muy baja puede causar una explosión o una fuga de líquidos o gases inflamables.
- No se deberán instalar conjuntamente pilas de diferentes tipos, ni pilas nuevas con usadas.
- Las pilas deben instalarse en el sentido correcto de la polaridad.
- Las pilas agotadas deben extraerse del aparato.
- No deben cortocircuitarse los terminales de alimentación.



- Para prevenir una presión sonora elevada o posibles lesiones auditivas, evite escuchar a niveles de volumen elevados durante períodos prolongados.

Nunca coloque el televisor en un lugar inestable, dado que podría caerse y causar lesiones graves o letales. Muchas de las lesiones, sobre todo las sufridas por los niños, pueden evitarse adoptando simples medidas de precaución como estas:

- Usar armarios o soportes recomendados por el fabricante del televisor.
- Usar solamente muebles que puedan soportar el televisor de una manera segura.
- Procurar que el televisor no sobresalga por el borde del mueble que lo soporta.
- No colocar el televisor en un mueble elevado (p. ej., alacenas o estanterías) sin anclar tanto el televisor como el mueble a un soporte apropiado.
- No poner telas u otros materiales entre el televisor y el mueble que lo soporta.
- Educar a los niños acerca del peligro que supone subirse a los muebles para intentar alcanzar el televisor o sus controles.

Si se ha quedado con su televisor antiguo y lo ha cambiado de lugar, deberán aplicarse las mismas consideraciones anteriores.

## IMPORTANTES MEDIDAS DE SEGURIDAD



- Lea estas instrucciones y consérvelas para poder consultarlas en otra ocasión. Siga todas las instrucciones.
- No utilice este aparato cerca del agua.
- Limpie solamente con un paño seco.

NO quite la cubierta a fin de reducir el riesgo de descarga eléctrica. No hay partes reparables en su interior. Diríjase a personal técnico cualificado.



Este símbolo indica que la unidad cumple con la directiva europea sobre aparatos de radio.



Este símbolo indica que la unidad dispone de doble aislamiento.



Este símbolo indica de la existencia de un folleto con instrucciones de funcionamiento y mantenimiento adjunto con esta unidad.



Este símbolo indica del riesgo de electrocución debido a la presencia de voltajes peligrosos en el interior de esta unidad.

- No lo instale cerca de fuentes de calor, tales como radiadores, rejillas de aire caliente, estufas, u otros aparatos (p. ej., amplificadores) que generen calor.
- Desenchufe este aparato durante las tormentas eléctricas o cuando no se vaya a utilizar por largos periodos de tiempo.
- Durante la limpieza, desenchufe el cable de alimentación y utilice un paño suave para prevenir los arañazos. No rocíe el agua u otros líquidos sobre el televisor, dado que podría ocasionar una descarga eléctrica. No utilice sustancias químicas como alcohol, diluyentes o benceno para la limpieza.
- Instale su televisor en un lugar con buena ventilación. No lo instale en lugares confinados tales como una estantería. No cubra el producto con telas u otros materiales cuando esté enchufado. No lo instale en lugares demasiado polvorientos.
- No ejerza demasiada fuerza en el panel con la mano o con objetos puntiagudos como un clavo, un lápiz o un bolígrafo, ni le haga algún arañazo.
- No deje que sufra algún impacto o que caigan objetos sobre la unidad o sobre la pantalla.

## DESCRIPCIÓN DEL PRODUCTO

### Vista frontal y lateral

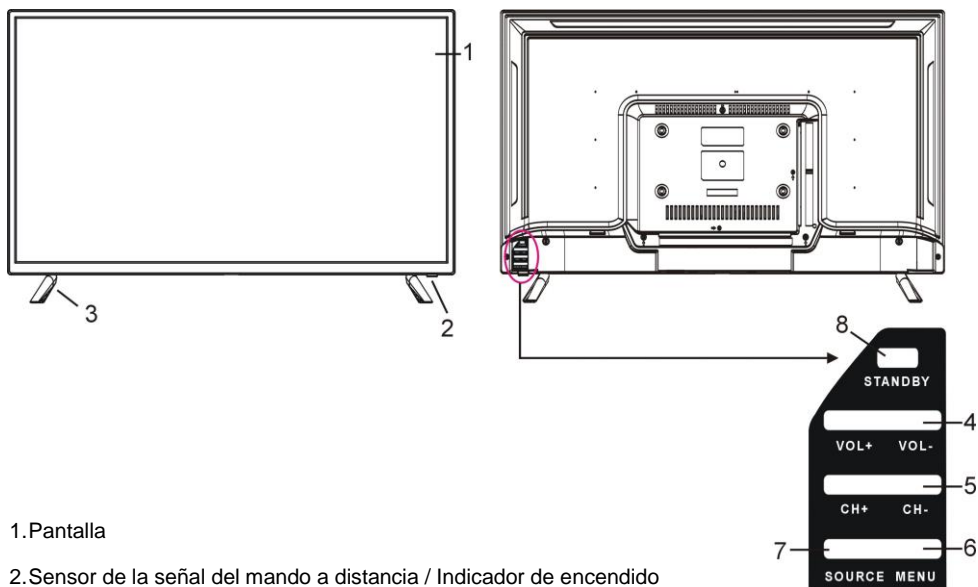

1. Pantalla

2. Sensor de la señal del mando a distancia / Indicador de encendido

3. Soporte

4. Botón VOL+/-: ajustar el nivel del volumen

5. Botón CANAL +/-: ir al canal anterior o siguiente o mover arriba/abajo.

6. Botón MENU: acceder al menú principal.

7. Botón SOURCE (FUENTE): cambiar la fuente de entrada.

8. Botón : apagar o encender la unidad.

## Vista trasera

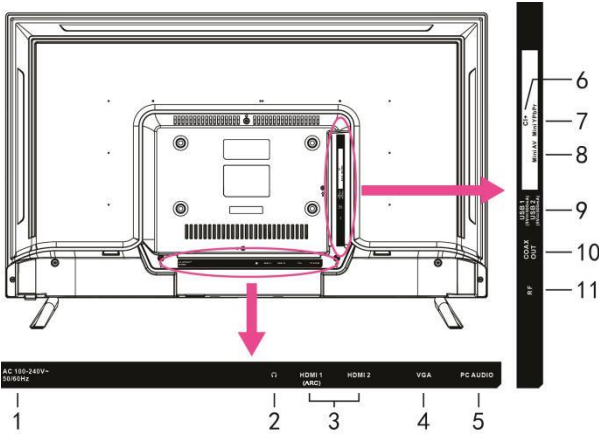

1. Toma de alimentación
2. Toma de auriculares
3. Conexión HDMI 1/2
4. Conexión VGA
5. Toma de PC AUDIO
6. Conexión CI+
7. Conexión YPbPr
8. Conexión AV
9. Puerto USB
10. Toma de salida coaxial
11. Conexión de antena RF

## MONTAJE

### Instalación del soporte

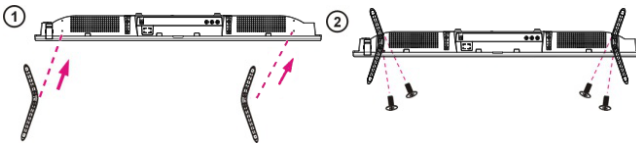

**PRECAUCIÓN:** Cuando monte el soporte del televisor, coloque la pantalla mirando hacia abajo sobre una mesa o una superficie plana acolchada para proteger la pantalla de los arañazos.

### Montaje en la pared

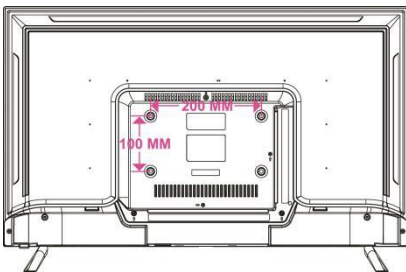

### PRECAUCIÓN:

- Desinstale la base de soporte mediante el proceso en orden inverso antes de instalar el televisor en un soporte de pared.
- La distancia entre los agujeros debe ser de 200 mm de ancho x 100 mm de alto.
- Apriete los tornillos (M6 x 10 mm) con firmeza para prevenir que el televisor se vuelque hacia delante. No los apriete más de la cuenta.

## MANDO A DISTANCIA

### Botones

- 1 Encender/suspender
  - 2 TV/RADIO
  - 3 ROJO
  - 4 VERDE
  - 5 AZUL
  - 6 AMARILLO
- } Botones de colores:  
Se utilizan para seleccionar, navegar y llevar a cabo varias funciones.
- 7 SUBTITLE –Habilita o deshabilita los subtítulos
  - 8 TEXT –Muestra el teletexto (si está disponible).
  - 9 EPG –Muestra la guía electrónica de programas.
  - 10 HOLD –Pausa el teletexto en una página.
  - 11 AUDIO
  - 12 Inicio/pausa de la reproducción
  - 13 SUBPAGE –Accede a una subpágina del teletexto.
  - 14 Avance rápido
  - 15 Cambia el tamaño del teletexto.
  - 16 Retroceso rápido
  - 17 (DTV) –Esta función no está disponible
  - 18 Detiene la reproducción.
  - 19 Reproduce el archivo siguiente.
  - 20 INDEX –Muestra la lista de grabaciones o el índice del teletexto.
  - 21 Reproduce el archivo anterior.
  - 22 FAV –Muestra la lista de canales favoritos.
  - 23 MENU
  - 24 SOURCE –Permite seleccionar una Fuente audiovisual.
  - 25 OK –Confirma la opción o el valor elegido.
  - 26
  - 27 EXIT
  - 28 ASPECT –Cambia la relación de aspecto.
  - 29 MUTE
  - 30 VOL +/-: Ajusta el nivel del volumen.
  - 31 CH +/-: Navega por los canales guardados.
  - 32 DISPLAY –Muestra la información disponible del programa.
  - 33 Botones numéricos (0-9) –Para cambiar de canal.
  - 34 -/--: Permite introducir los números de un canal directamente.
  - 35 Vuelve al canal anterior.

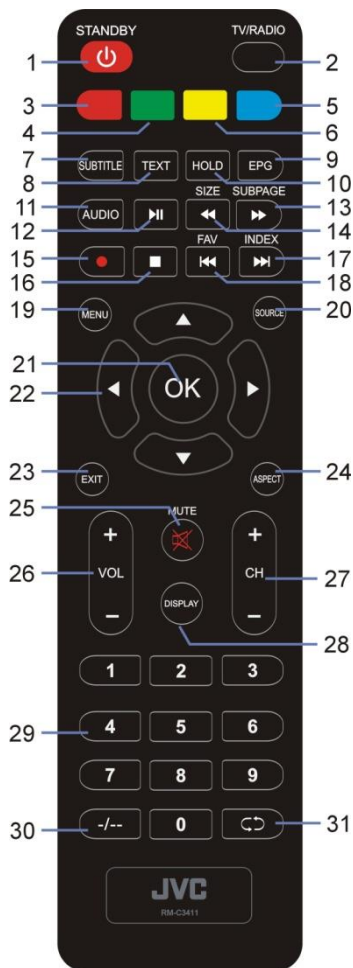

## Operaciones con el mando a distancia

1. Abra la tapa del compartimento de las pilas.
2. Introduzca dos pilas AAA (no incluidas) observando los símbolos de los polos del interior del compartimento de las pilas.
3. Cierre la tapa del compartimento de las pilas.
  - **PRECAUCIÓN:** No instale conjuntamente pilas nuevas con usadas, dado que podría dañar el mando a distancia.

Procure apuntar el mando a distancia hacia el sensor del mando TV.



Este símbolo significa «posicionamiento de la pila».



## CONEXIONES

### Conexión a la fuente de alimentación

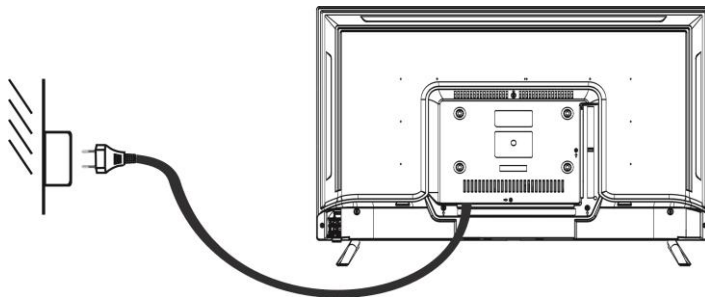

### Conexión HDMI

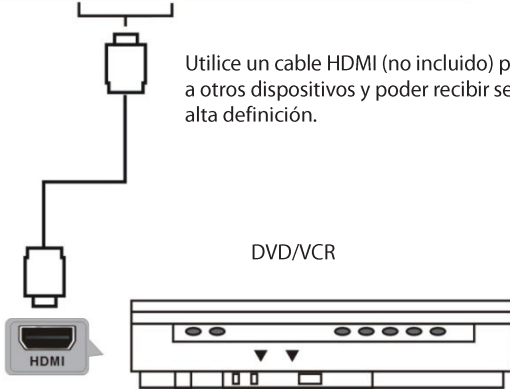

Utilice un cable HDMI (no incluido) para conectar la unidad a otros dispositivos y poder recibir señales multimedia en alta definición.

DVD/VCR

### Conexión HDMI

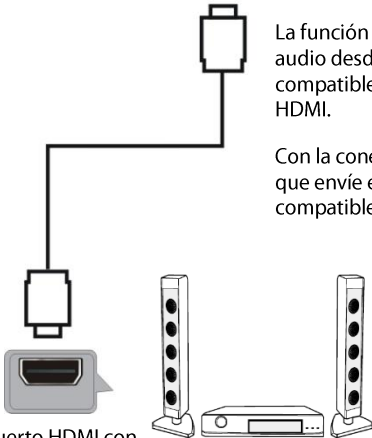

La función del HDMI ARC (canal de retorno de audio) le permite enviar audio desde su TV compatible con ARC a dispositivos de audio compatibles con ARC (p. ej., cine en casa) a través de una sola conexión HDMI.

Con la conexión HDMI ARC, no necesita conectar un cable de audio extra que envíe el sonido de la imagen de la TV a los dispositivos de audio compatibles con ARC. La conexión HDMI ARC combina ambas señales.

Use un cable HDMI (no incluido) que soporte la función ARC para conectar sus dispositivos de audio compatibles con ARC con su TV compatible con ARC.

Verifique que el **HDMI ARC** está activado en el menú de AJUSTES (Consulte la página ES-21).

Puerto HDMI con función ARC

Dispositivo compatible con HDMI-ARC

### Conexiones PC AUDIO/VGA

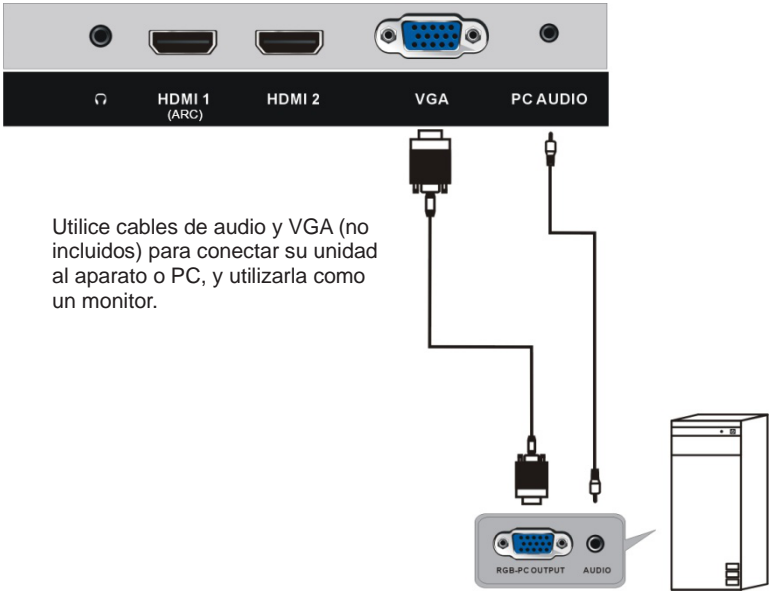

### Conexión coaxial

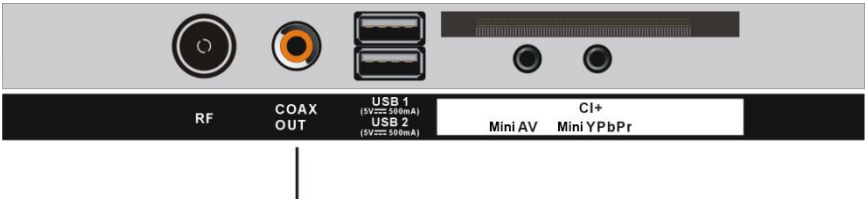

Utilice un cable coaxial (no incluido) para conectar la unidad con un amplificador o algún otro dispositivo de decodificación de audio y poder enviar la señal de audio desde la salida coaxial.

### Conexión AV (vídeo compuesto)

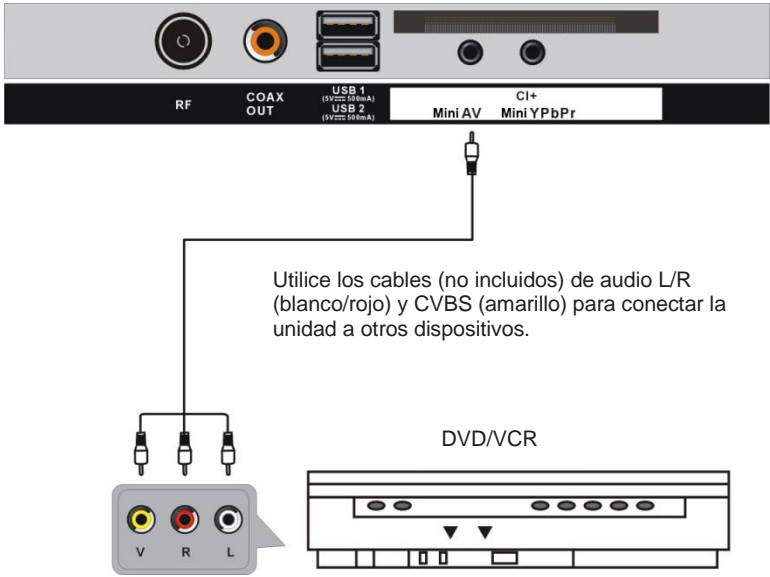

### Conexión YPbPr

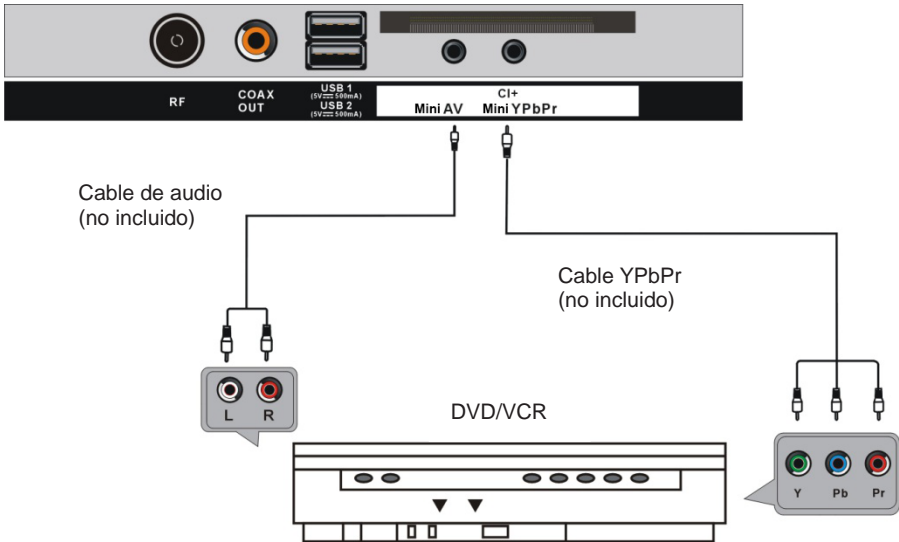

## Conexión USB

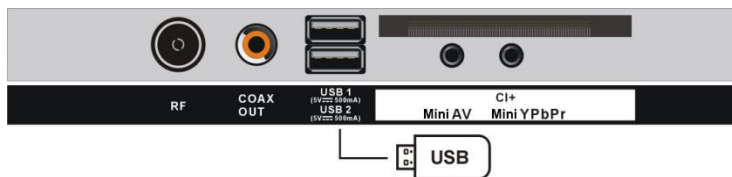

Dispositivo de memoria USB  
(no incluido)

## Inserción de la tarjeta CI



Inserte la tarjeta CI (módulo de acceso condicionado) para ver canales digitales especiales en su región.

## FUNCIONES BÁSICAS

Asegúrese de haber establecido todas las conexiones correctamente antes de enchufar y encender la unidad.

### Ver la televisión

1. Pulse el botón STANDBY para encender la unidad.
2. Pulse el botón SOURCE para seleccionar la fuente analógica (ATV) o digital (DTV).
3. Elija un canal pulsando CH+ o CH-, o bien pulsando los botones numéricos (si es necesario, en conjunción con el botón [-/-]) para introducir el número del canal directamente.

### Guía electrónica de programas (EPG)

EPG hace referencia a la Guía Electrónica de Programas. Ésta es incluida por los canales de

televisión y radio y ofrece información acerca de la programación emitida. En el modo digital, se puede acceder a ella pulsando el botón EPG en el mando a distancia. El menú aparecerá en la pantalla como muestra la imagen siguiente:

7 Day TV GUIDE			
9:15 - 10:00 20 Jun 2015			
Presented by Ximo Rovira, the most spectacular and shocking videos of the TV. Tit: Total impact			
20 Jun 2015 09:25		20 Jun 2015	
800 The Hits	09:15 - 10:00	Hot Hits Non Stop	Now
801 13 TV	10:00 - 11:40	Hit Chart - Most selected of today	Next
802 Europe FM	11:40 - 15:20	Flash Box	
803 Europe FM	15:20 - 19:55	Mashed Hits	
804 Sports	19:55 - 22:30	The Hitlist - on demand	
805 News			
806 Travel			
<div style="display: flex; justify-content: space-around; align-items: center;"> <span><span style="color: green;">■</span> Remind</span> <span><span style="color: yellow;">■</span> Prev Day</span> <span><span style="color: blue;">■</span> Next Day</span> </div> <div style="display: flex; justify-content: space-around; align-items: center; margin-top: 5px;"> <span> Move</span> <span> Details</span> <span> EXIT</span> </div>			

- Use ▲/ ▼ para seleccionar un programa.
- Use ◀/▶ para ir a las columnas izquierda o derecha.
- Pulse el botón VERDE para establecer un recordatorio.
- Pulse el botón AMARILLO para mostrar la guía de programación del día anterior.
- Pulse el botón AZUL para mostrar la guía de programación del día siguiente.

## CÓMO USAR LOS MENÚS

El botón MENU le permite acceder a una variedad de ajustes para personalizar el televisor.

### Navegación por los menús del televisor

▲ / ▼: Permite resaltar una de las opciones (si es aplicable).

**Aceptar:** Permite confirmar el ajuste o avanzar a la pantalla siguiente.

◀: Permite volver a la pantalla anterior o ajustar un valor.

▶: Permite ir a la pantalla siguiente o ajustar un valor.

## Configuración inicial

Cuando encienda el televisor por primera vez, se mostrará el siguiente menú de configuración inicial:

**Idioma:** seleccione el idioma del menú en pantalla.

**País:** seleccione su país.

**Modo de consumo:** seleccione el modo «Hogar» o el modo «Tienda». Si lo deja en el modo Hogar, tendrá un mayor consumo energético.

### Configurar la sintonización

- Si ha terminado de ajustar los parámetros anteriores, pulse el botón OK para acceder al ajuste de la sintonización.

- Seleccione su «Modo de sintonización» y «Tipo digital» preferidos con los botones de navegación y pulse OK para iniciar la sintonización automática.

**Nota:** Los parámetros en «Tipo digital» solo pueden ajustarse cuando el tipo digital es DVB-C. Estos parámetros cambian para otros tipos digitales.

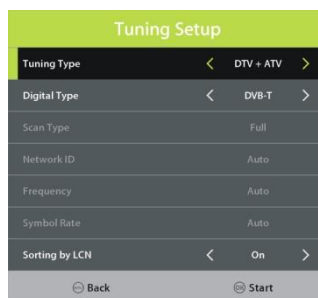
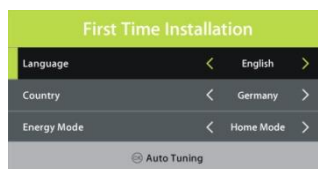

## 1. Canales



### Antena

- Pulse los botones de navegación IZQUIERDA/DERECHA para seleccionar DVB-T o DVB-C.

### Sintonización automática

- Pulse OK o el botón de navegación DERECHA.

- Use los botones de navegación para establecer el país, el modo de búsqueda y la función LCN.

**Nota:** El modo de búsqueda y los parámetros subsiguientes solo pueden ajustarse cuando la opción de «Antena» está en DVB-C.

- Pulse OK a continuación para iniciar la búsqueda de canales.

### **Sintonización manual ATV**

Permite la búsqueda manual de canales.

### **Sintonización manual DTV**

Permite la búsqueda manual de canales.

### **Edición de canales**

Permite editar un canal recibido por el televisor (borrar, saltar o establecer como favorito).

### **Información de la señal**

Esta opción se utiliza para mostrar información sobre la señal. Por ejemplo: calidad y fuerza de la señal.

### **Información CI**

Cuando hay una tarjeta CAM (módulo de acceso condicional) en la ranura CI, los usuarios pueden ver información relacionada o gestionar la tarjeta CAM.

## **2. Imagen**



### **Modo de imagen**

- Pulse los botones de navegación ARRIBA/ABAJO/IZQUIERDA/DERECHA para seleccionar una opción.

Modo de imagen: opciones disponibles: Estándar / Suave / Personalizado / Dinámico.

**Contraste / Brillo / Color / Matiz / Nitidez:** margen de valores: 0-100.

**Nota:** El contraste, el brillo, el color y la nitidez solo son ajustables en el modo de imagen «Personalizado». El matiz solo es ajustable en el sistema NTSC.

### **Temperatura de color**

Esta opción se utiliza para adaptar la temperatura del color al contenido mostrado.

Opciones disponibles: Normal / Cálido / Frío.

### **Reducción del ruido**

Opciones disponibles: Desactivada / Baja / Media / Alta.

**NOTA:** La reducción del ruido no está disponible cuando la fuente de la señal es HD (p. ej., 1080i en DTV o una fuente de entrada USB).

### **PANTALLA (sólo en los modos PC o VGA)**

### **Relación de contraste dinámico**

Activa o desactiva la relación de contraste.

## **3. Sonido**



### **Modo de sonido**

- Pulse los botones de navegación ARRIBA/ABAJO/IZQUIERDA/DERECHA para seleccionar una opción.

Modo de sonido: opciones disponibles: Normal / Música / Películas / Deportes / Personalizado.

**Graves / Agudos:** margen de valores: 0-100.

**Nota:** Los agudos y los graves solamente pueden ajustarse en el modo de sonido «Personalizado».

### **Balance**

Esta opción se utiliza para ajustar la salida de audio de los altavoces izquierdo y derecho entre -50 y 50.

### **Volumen automático**

Permite activar o desactivar el ajuste automático del volumen.

### **Sonido envolvente**

Permite activar o desactivar la función de sonido envolvente para disfrutar de una mejor experiencia acústica.

## **Modo SPDIF**

Opciones disponibles: Auto, PCM, Desactivado.

## **Audiodescripción**

Permite activar o desactivar la función de audiodescripción. Esta opción puede ayudar a usuarios con discapacidad visual a seguir una determinada escena o acción a través de la narración, en lugar de verla.

### **Notas:**

- La función de audiodescripción funciona solamente cuando está viendo contenidos que incluyen audionarración.
- Los usuarios pueden ajustar el volumen de la audiodescripción cuando la función está activada.

## **4. Hora**



### **Reloj**

Muestra la hora actual del sistema cuando un canal ha sido guardado.

### **Huso horario**

Esta función permite ajustar el huso horario.

### **Hora de apagado**

**Hora de apagado:** opciones disponibles: Desactivada / Una vez / Todos los días / Lunes a Viernes / Lunes a Sábado / Sábado a Domingo / Domingo.

**Hora / Minutos:** use los botones de navegación para ajustar la hora y los minutos cuando la hora de apagado no está en «Desactivada».

### **Hora de encendido**

**Hora de encendido:** opciones disponibles: Desactivada / Una vez / Todos los días / Lunes a Viernes / Lunes a Sábado / Sábado a Domingo / Domingo.

**Hora / Minutos / Fuente / Canal / Volumen:** use los botones de navegación para ajustar estos parámetros cuando la hora de encendido no está en «Desactivada».

### **Suspensión programada**

Esta función se utiliza para establecer el tiempo para la suspensión automática.

Opciones disponibles: Desactivado / 10 min / 20 min / 30 min / 60 min / 90 min / 120 min / 180 min / 240 min.

### **Apagado automático**

Esta función se utiliza para seleccionar el tiempo programado del apagado automático (modo de espera) cuando el mando a distancia permanece inactivo.

Opciones disponibles: Desactivado / 3 h / 4 h / 5 h. (Si selecciona más de 4 horas, tendrá un mayor consumo energético.)

### **Tiempo de menú en pantalla**

Esta función se utiliza para ajustar el tiempo que el menú permanece en la pantalla.

Opciones disponibles: Desactivado / 5 s / 10 s / 15 s / 20 s / 25 s / 30 s / 35 s.

## **5. Seguridad**



- Cuando acceda a la opción «Seguridad», introduzca la contraseña predeterminada «0000» con los botones numéricos del mando a distancia.

- Pulse los botones de navegación ARRIBA/ABAJO para seleccionar la opción deseada.

**Nota:** Si olvida la contraseña, introduzca la contraseña universal «8899».

### **Bloqueo del sistema**

Esta opción permite activar o desactivar el bloqueo del sistema.

### **Establecer contraseña**

Para establecer una nueva contraseña, introdúzcala dos veces con los botones numéricos del mando a distancia.

## **Bloqueo de canales**

Permite bloquear o desbloquear un canal.

## **Guía parental**

Esta función permite ajustar el filtro para menores.

Opciones disponibles: Desactivado / 4-18.

## **Modo Hotel**

Esta opción permite configurar el bloqueo de hotel.

# **6. Configuración**



## **Idioma**

Esta opción permite seleccionar el idioma del menú en pantalla.

## **Idioma de teletexto**

Esta opción permite seleccionar el idioma del teletexto por defecto.

## **Idioma de audio**

- Pulse el botón de navegación DERECHA.
- Seleccione a continuación el idioma de audio primario y el idioma de audio secundario.

## **Idioma de subtítulos**

- Pulse el botón de navegación DERECHA.
- Seleccione a continuación el idioma primario y el idioma secundario para los subtítulos.

## **Impedimento auditivo**

Esta opción permite activar o desactivar la función de impedimento auditivo. Para los usuarios con impedimentos auditivos, esta función ofrece subtítulos que complementan el audio.

**NOTA:** La función de impedimento auditivo funciona solamente cuando está viendo contenidos que incluyen subtítulos.

### **Relación de aspecto**

Esta opción se utiliza para ajustar la relación de aspecto de la imagen.

Opciones disponibles: Auto / 4:3 / 16:9 / Zoom1 / Zoom2.

**NOTA:** El tamaño admitido de los vídeos puede ser diferente para diferentes fuentes de entrada y no está disponible cuando la fuente de la señal es HD (p. ej., 1080i en DTV o una fuente de entrada USB).

### **Pantalla azul**

Esta opción permite activar o desactivar la pantalla azul. Cuando la opción de pantalla azul está activada, el fondo de la pantalla se volverá azul cuando no haya señal o se reciba una señal muy débil.

### **Configuración inicial**

Esta opción se utiliza para acceder al menú de instalación inicial.

### **Modo de consumo**

Esta opción permite seleccionar el modo «Hogar» o «Tienda». Si lo deja en el modo Hogar, tendrá un mayor consumo energético.

### **Restablecer**

Esta opción permite restablecer los valores predeterminados de fábrica.

### **Actualización de software (USB)**

Esta opción permite actualizar el software mediante un dispositivo de memoria USB.

### **HDMI CEC**

Permite utilizar la función HDMI CEC:

- Asegúrese de que el dispositivo HDMI compatible con la función CEC (amplificador, etc.) está conectado correctamente.

- Pulse el botón SOURCE en la unidad o el mando a distancia para seleccionar la fuente de entrada HDMI.

HDMI CEC: Activa o desactiva la función HDMI CEC.

HDMI ARC: Activa o desactiva la función ARC.

Autoencendido: Activa o desactiva la función de autoencendido.

Menú del dispositivo: muestra el menú de configuración de otros dispositivos conectados.

## 7. MODO USB

Conecte su dispositivo USB. Pulse el botón SOURCE en el mando a distancia para abrir la lista de fuentes. A continuación use los botones de navegación ARRIBA/ABAJO para seleccionar la fuente USB (o Medios) y pulse el botón OK para acceder.

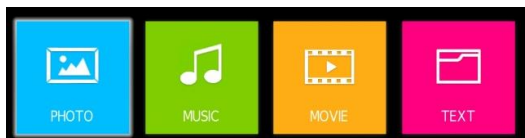

Usa los botones ◀/▶ ▲/▼ para resaltar Foto, Música, Película o Texto, y pulse el botón OK para confirmar la selección. Pulse el botón ▶|| en el mando a distancia para iniciar la reproducción.

## ESPECIFICACIONES

<b>Sistemas de codificación</b>	PAL, B/G, D/K, I, SECAM
<b>Recepción de canales</b>	ATV (48.25MHz ~ 863.25MHz)
<b>Número de canales preestablecidos</b>	100 (ATV)
<b>Indicador de canal</b>	En pantalla
<b>Entrada de antena RF</b>	75 ohmios (desequilibrado)
<b>Tensión nominal</b>	CA 100-240V~50/60Hz ( ~ significa una corriente alterna)
<b>Salida USB</b>	5V --- 500mA (--- significa una corriente directa)
<b>Potencia de salida del altavoz (WRMS.) (10% THD)</b>	8 W
<b>Dimensiones (an. x la. x al.) (con pies de soporte)</b>	191 x 732 x 481 mm
<b>Peso (con pies de soporte)</b>	3.6 kg
<b>Dimensiones (an. x la. x al.) (sin pies de soporte)</b>	70 x 732 x 434 mm
<b>Peso (sin pies de soporte)</b>	3.55 kg
<b>Temperatura ambiente</b>	Operativa: 0°C ~ 35°C Almacenamiento: 5°C ~ 30°C
<b>Humedad operativa</b>	Humedad relativa inferior a 80 %
<b>Modo suspendido</b>	Después de 3/4/5 horas

### Recepción digital

<b>Banda de frecuencias</b>	44MHz – 862MHz	
<b>Impedancia de entrada</b>	75 Ω	
<b>Ancho de banda del canal</b>	7 MHz / 8 MHz	
<b>Modulación</b>	<b>DVB-T</b>	COFDM 2K/8K, QPSK, 16QAM, 64QAM
	<b>DVB-C</b>	16QAM, 32QAM, 64QAM, 128QAM, 256QAM
<b>Sistemas de vídeo</b>	MPEG-2 MP@ML, MPEG-2 MP@HL, H.265	
<b>Sistemas de sonido</b>	MPEG-1 layer ½, MPEG-2 layer	
<b>Funciones básicas</b>	EPG, Subtitle, LCN, TELETXT (Europe)	
<b>Max canales de almacenamiento</b>	1000CH (DVB-T + DVB-C, dynamic)	



Sólo para uso en interiores

## FICHA DE INFORMACIÓN DEL PRODUCTO

Parámetro	Valor y precisión del parámetro			Unidad
Nombre o marca del proveedor	JVC			
Dirección del proveedor	Etablissements Darty & fils ©, 9 Rue des Bateaux-Lavoires, 94200 Ivry-sur-Seine, France			
Identificador del modelo	LT-32FD110			
Clase de eficiencia energética para el rango dinámico normal (SDR)	E			
Demanda de potencia en modo encendido en el rango dinámico normal (SDR)	26			W
Clase de eficiencia energética (HDR)	n.a.			
Demanda de potencia en modo encendido para el alto rango dinámico (HDR), si se implementa	n.a.			W
Demanda de potencia en modo desactivado, en caso de aplicarse	n.a.			W
Demanda de potencia en modo preparado, en caso de aplicarse	0,5			W
Demanda de potencia en modo preparado en red, en caso de aplicarse	n.a.			W
Categoría de pantalla electrónica	televisión			
Ratio de tamaño	16	:	9	entero
Resolución de la pantalla Píxeles horizontales y verticales	1366	x	768	píxeles
Diagonal de la pantalla	80			cm
Diagonal de la pantalla	32			inches
Superficie visible de la pantalla	27,4			dm <sup>2</sup>
Tecnología usada en el panel	LED LCD			
Control automático de brillo (ABC) disponible	NO			
Sensor de reconocimiento vocal disponible	NO			
Sensor de presencia disponible	NO			
Frecuencia de refresco de la imagen (por defecto)	60			Hz
Disponibilidad mínima garantizada de actualizaciones de software y de firmware (a partir de la fecha de introducción en el mercado de la última unidad)	8			Años
Disponibilidad mínima garantizada de actualizaciones de piezas de recambio (a partir de la fecha de introducción en el mercado de la última unidad)	7			Años
Disponibilidad mínima garantizada de asistencia para el producto	7			Años
Duración mínima de la garantía ofrecida por el proveedor	2			Años
Tipo de fuente de alimentación	Interna			

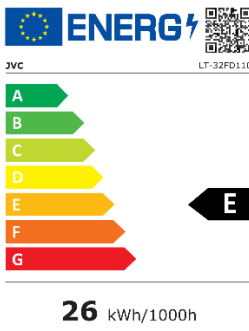

© 2010 JVC

## RESOLUCIÓN DE PROBLEMAS

Problema	Posible solución
La pantalla no se enciende o ilumina.	<ol style="list-style-type: none"> <li>1. Compruebe si el enchufe está bien conectado a la toma de corriente.</li> <li>2. Compruebe si la unidad está encendida.</li> </ol>
La pantalla se enciende pero no se escucha ningún sonido.	<ol style="list-style-type: none"> <li>1. Pulse el botón MUTE.</li> <li>2. Aumente el nivel del volumen pulsando los botones del volumen.</li> <li>3. Compruebe que el dispositivo externo de la fuente de audio esté conectado correctamente.</li> <li>4. Compruebe que los cables de audio estén bien conectados.</li> <li>5. Seleccione otra fuente de audio y compruebe si funciona correctamente.</li> </ol>
Imagen con ruido o de poca calidad	Deje de usar los teléfonos móviles, los secadores de pelo u otros aparatos eléctricos cerca del televisor.
El mando a distancia no funciona.	<ol style="list-style-type: none"> <li>1. Compruebe si el televisor está encendido.</li> <li>2. Compruebe si las pilas del mando a distancia están instaladas correctamente.</li> <li>3. Asegúrese de que no haya obstáculos entre el sensor del mando a distancia (en el televisor) y el mando a distancia. Apártelos si es necesario.</li> <li>4. Si las pilas están agotadas, cámbielas por otras dos pilas nuevas del mismo tipo.</li> </ol>

## DISPOSICIÓN



Como comerciantes responsables nos preocupamos del medioambiente. Como tal le instamos a seguir el procedimiento correcto para la disposición del producto, materiales de embalaje y, de aplicarse, accesorios y pilas. Esto ayudará a conservar los recursos naturales y asegurarse de que los materiales son reciclados de una manera que protege la salud y el medioambiente.

Deberá seguir las leyes y regulaciones sobre la disposición. Los productos eléctricos y pilas deberán desecharse separadamente de los residuos domésticos cuando estos alcanzan el final de su vida activa.

Contacte al comercio donde adquirió el producto y a su autoridad local para conocer más sobre disposición y reciclaje. Las pilas deberán ser desechadas en su centro local de recolección para reciclaje. Consulte las instrucciones de funcionamiento para ver como extraer las pilas para su disposición.

Pedimos disculpas por cualquier inconveniencia causada por las menores inconsistencias en las instrucciones de funcionamiento, que pueden ocurrir como resultado de la mejora y desarrollo del producto.

Etablissements Darty & fils ©,

9 Rue des Bateaux-Lavoires, 94200 Ivry-sur-Seine, France 20/12/2022

## Índice

INFORMAÇÃO SOBRE A LICENÇA.....	2
AVISOS.....	2
DESCRIÇÃO DO PRODUTO.....	5
MONTAGEM .....	7
TELECOMANDO.....	8
LIGAÇÕES.....	9
FUNCIONAMENTO BÁSICO.....	13
UTILIZAR OS MENUS.....	14
CARACTERÍSTICAS TÉCNICAS.....	23
RESOLUÇÃO DE PROBLEMAS.....	25
ELIMINAÇÃO.....	26

Este produto é fabricado, distribuído, reparado e tem uma garantia exclusiva da Etablissements DARTY et Fils.

"JVC" é a marca comercial da JVCKENWOOD Corporation, usada pela Etablissements DARTY et Fils sob licença.

**[União Europeia]**

Caro cliente,

Este aparelho encontra-se em conformidade com as diretivas europeias válidas e normas relativas à compatibilidade eletromagnética e segurança elétrica.

Etablissements Darty & fils ©,

9 Rue des Bateaux-Lavois, 94200 Ivry-sur-Seine, France

## INFORMAÇÃO SOBRE A LICENÇA



DVB e os logótipos DVB são marcas comerciais do projeto DVB.



Os termos HDMI, HDMI High-Definition Multimedia Interface (interface multimédia de alta-definição), a apresentação comercial HDMI e os Logótipos HDMI são marcas comerciais ou marcas registadas da HDMI Licensing Administrator, Inc.



Fabricado sob licença da Dolby Laboratories.

Dolby, Dolby Audio e o símbolo duplo D são marcas registadas da Dolby Laboratories Licensing Corporationn.

## AVISOS

- Este aparelho destina-se apenas a uma utilização doméstica e não deve ser utilizado para qualquer outro fim ou em qualquer outra aplicação, tal como a utilização não doméstica ou num ambiente comercial.
- **Ventilação**  
Permita uma folga mínima de 10 cm em redor do produto.
- A ventilação não deverá ser obstruída por itens como jornais, toalhas, cortinas, etc.
- Não coloque fontes de chamas sem proteção, como velas acesas, em cima do aparelho.
- Proteja o fio da alimentação de pisadelas ou apertões, especialmente perto da ficha, recetáculos e no ponto onde sai do aparelho.
- Este aparelho é adequado para utilização em climas tropicais.
- O aparelho não deve ser exposto a pingos ou salpicos e não coloque objetos cheios de água, como vasos, em cima do aparelho.

- Para proteger o ambiente, utilize instalações de reciclagem locais para eliminar as pilhas.
- As pilhas (conjunto de pilhas ou pilhas instaladas) não devem ser expostas a calor em excesso, como a luz direta do sol, fogo ou algo parecido.

## • ATENÇÃO

Perigo de explosão se as pilhas forem colocadas incorretamente. Substitua apenas pelo mesmo tipo ou equivalente.

- A tomada de ALIMENTAÇÃO é usada para desligar o dispositivo, o dispositivo desligado estará sempre pronto a ser utilizado.
- Elimine as pilhas usadas, respeitando as normas de proteção do ambiente. Não atire pilhas gastas para o caixote do lixo. Por favor, contacte o seu revendedor para proteger o ambiente.
- Atirar as pilhas para o fogo, colocá-las dentro de um forno quente, esmagá-las ou cortá-las, ou expor a calor excessivo, como a luz direta do sol, pode dar origem a uma explosão.
- Deixar as pilhas num ambiente com temperaturas extremamente altas pode dar origem a uma explosão ou derrames de líquidos ou gases inflamáveis.
- Expor as pilhas a uma pressão do ar extremamente baixa pode dar origem a uma explosão ou derrames de líquidos ou gases inflamáveis.
- Não misture diferentes tipos de pilhas nem pilhas novas com pilhas usadas.
- As pilhas devem ser inseridas com a polaridade correta.
- As pilhas gastas devem ser retiradas do aparelho.
- Não coloque os terminais em curto-circuito.



- Para evitar possíveis lesões auditivas, não escute com o volume muito elevado durante um longo período de tempo.

Nunca coloque uma televisão num local instável.

Uma televisão pode cair, causando lesões pessoais sérias ou morte. Muitas lesões, especialmente em crianças, podem ser evitadas tomando simples precauções, como:

- Usar armários ou suportes recomendados pelo fabricante da televisão.
- Use apenas mobiliário que suporte em segurança a televisão.
- Certifique-se de que a televisão não fica suspensa na extremidade do mobiliário de suporte.
- Não coloque a televisão em mobiliário alto (por exemplo, armários ou estantes) sem fixadores tanto para o mobiliário como para a televisão num suporte adequado.
- Não coloque a televisão em cima de um pano ou de outros materiais que possam estar entre a

televisão e o mobiliário de suporte.

- Eduque as crianças acerca dos perigos de subir para cima do mobiliário ou chegar à televisão ou aos seus controles.

Se guardar a sua antiga televisão, deverá ter em conta as mesmas considerações.

## INSTRUÇÕES DE SEGURANÇA IMPORTANTES



- Leia estas instruções de segurança e guarde-as para futuras referências. Siga todas as instruções.

- Não utilize este aparelho perto da água.

- Limpe apenas com um pano seco.

- Não instale perto de fontes de calor, como radiadores, registadores de calor, fornos ou outros aparelhos (incluindo amplificadores) que produzam calor.

- Desligue este aparelho da alimentação durante trovoadas ou quando não o usar durante longos períodos de tempo.

- Durante a limpeza, retire a ficha da tomada e passe suavemente com um pano suave, para evitar riscos. Não pulverize água ou outros líquidos diretamente na TV, pois pode sofrer um choque elétrico. Não limpe com químicos, como álcool, diluente ou benzeno.

- Instale a sua TV onde haja uma ventilação adequada. Não instale num espaço confinado, tal como uma estante de livros. Não cubra o produto com um pano ou outros materiais enquanto estiver ligado. Não instale em locais excessivamente poeirentos.

- Não faça pressão excessiva no painel com a mão ou com um objeto afiado, como um prego, lápis ou caneta, nem o risque.

- Não permita choques de impacto nem que

PARA REDUZIR O RISCO DE CHOQUE ELÉTRICO, NÃO RETIRE A COBERTURA. NÃO EXISTEM PEÇAS NO INTERIOR QUE POSSAM SER REPARADAS PELO UTILIZADOR. A REPARAÇÃO DEVE SER FEITA POR PESSOAL QUALIFICADO.



Esta marca indica que a unidade se encontra em conformidade com a diretiva europeia do equipamento de rádio.



Este símbolo indica que o produto tem duplo isolamento.



Este símbolo indica que existem instruções importantes de funcionamento e de manutenção na documentação que acompanha esta unidade.





Este símbolo indica que estão presentes nesta unidade voltagens perigosas que constituem um risco de choque elétrico.

qualquer objeto caia em cima do produto. Não deixe nada cair em cima do ecrã.

## DESCRIÇÃO DO PRODUTO

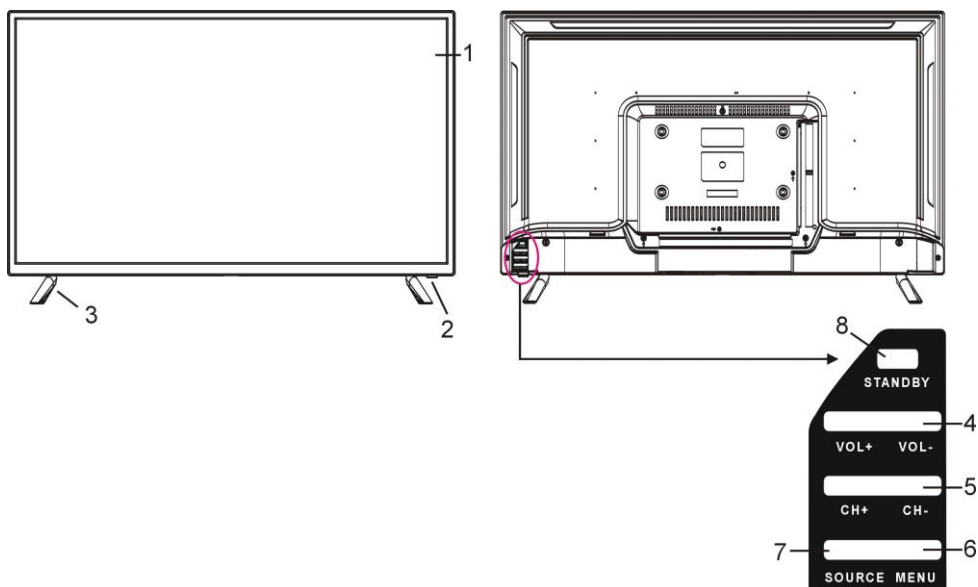
### Vista frontal e lateral



1. Ecrã
2. Sensor do telecomando / Indicador da energia
3. Suporte
4. Botão VOL+/-: Ajuste o nível do volume
5. Botão CH+/-: Selecione o canal anterior/seguinte ou mova para cima/baixo
6. Botão MENU: Aceda ao menu principal
7. Botão SOURCE: Altere a fonte de entrada
8. Botão  (STANDBY): Ligue e desligue a energia

### Vista Traseira

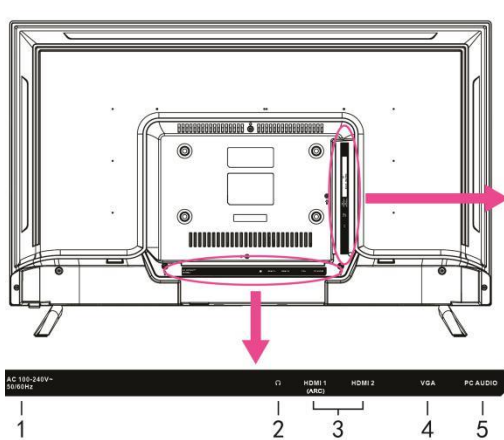

1. Entrada de alimentação

2. Entrada EARPHONE (fones de ouvido)

3. Porta HDMI 1/2

4. Porta VGA

5. Porta PC AUDIO

6. Porta CI+

7. Porta YPbPr

8. Porta AV

9. Porta USB 1/2

10. Porta de saída COAXIAL

11. Porta RF

## MONTAGEM

### Fixar o suporte

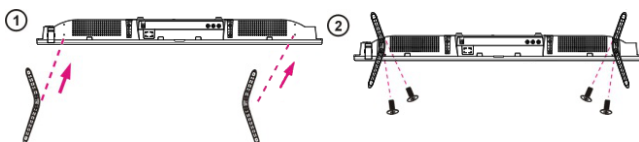

**CUIDADO:** Quando fixar o suporte à TV, coloque o ecrã virado para baixo numa mesa almofadada ou superfície plana para proteger o ecrã dos riscos.

### Montagem numa parede

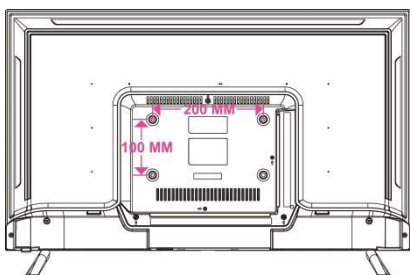

### CUIDADO:

- Retire o suporte antes de instalar a TV num suporte de parede, efetuando a fixação do suporte no sentido inverso.
- A distância entre os orifícios é de 200 x 100 mm em largura e altura.
- Aperte firmemente os parafusos (M6x10 mm) para evitar que a TV se incline para a frente. Não aperte demasiado.

## TELECOMANDO

### Botões

- 1 Energia/Inativo
- 2 TV/RADIO
- 3 VERMELHO } Botões das cores:
- 4 VERDE } Usados para selecionar, navegar e
- 5 AZUL } utilizar várias funções.
- 6 AMARELO }
- 7 SUBTITLE –Ativa/desativa as legendas
- 8 TEXT –Apresenta o teletexto disponível.
- 9 EPG –Apresenta o guia eletrônico de programas.
- 10 HOLD –Congela o teletexto.
- 11 AUDIO
- 12 ►|| Início/pausa da reprodução
- 13 SUBPAGE –Acede à subpágina do teletexto.
- 14 ►► Avanço rápido
- 15 ◀◀ Retrocesso rápido
- 16 ● (DTV) –A função não está disponível
- 17 ■ Parar a reprodução.
- 18 ►► Reproduzir o ficheiro seguinte.
- 19 INDEX –Apresenta a lista de gravação ou índice do teletexto.
- 20 ◀◀ Reproduzir o ficheiro anterior.
- 21 FAV –Apresenta a lista de canais favoritos.
- 22 MENU
- 23 SOURCE –Selecione uma fonte de entrada desejada.
- 24 OK –Confirmar a seleção.
- 25 ▲/▼/◀/►
- 26 EXIT
- 27 ASPECT –Altera o formato.
- 28 MUTE
- 29 VOL +/-: Ajuste o nível do volume.
- 30 CH +/-: Corra os canais guardados.
- 31 DISPLAY –Visualize a informação do programa disponível.
- 32 Botões dos números (0-9) –Mude de canal.
- 33 -/–: Mude o dígito quando visualizar programas.
- 34 ◀◀ Voltar ao canal anterior.

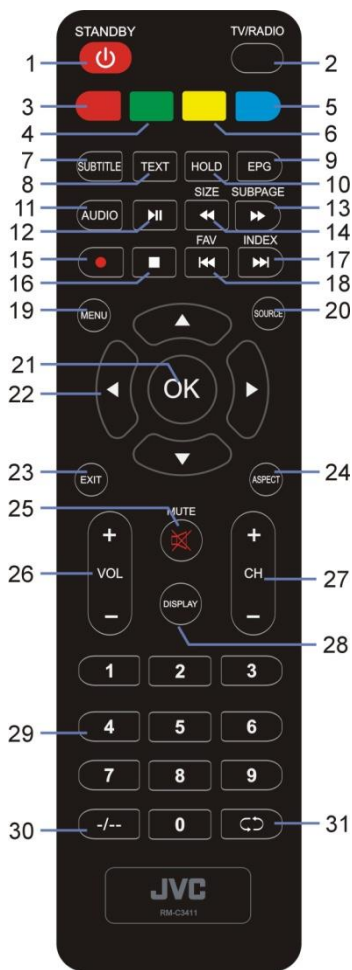

## Funcionamento do telecomando

1. Abra a tampa do compartimento das pilhas.
2. Insira 2 pilhas AAA (não incluídas), tendo em conta os sinais da polaridade dentro do compartimento das pilhas.
3. Feche a tampa do compartimento das pilhas.
  - CUIDADO: Não misture pilhas novas com pilhas usadas, pois isso pode danificar o telecomando.

Certifique-se de que aponta o telecomando para o sensor na TV.



Este símbolo significa "disposição da pilha".



## LIGAÇÕES

### Ligar à alimentação AC

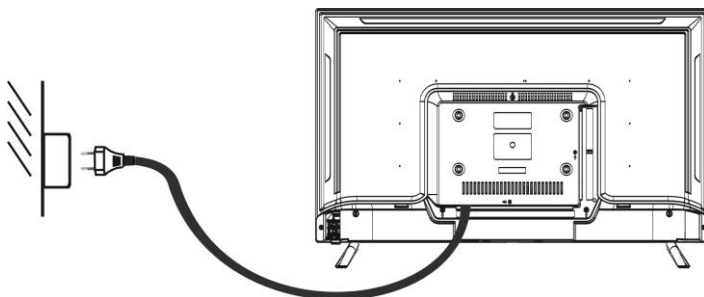

## Ligação HDMI

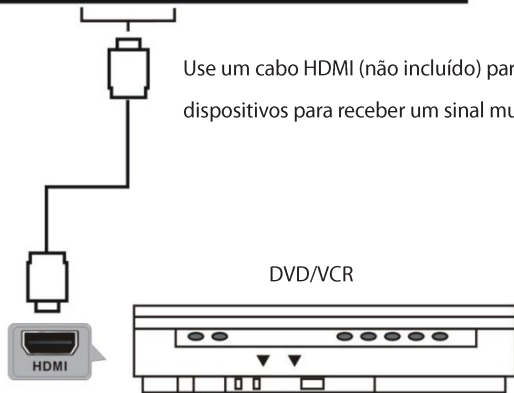

## Ligação HDMI

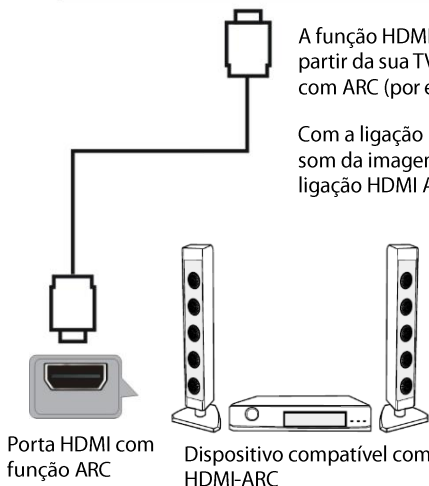

A função HDMI ARC (Canal de retorno de áudio) permite-lhe enviar áudio a partir da sua TV compatível com ARC para dispositivos de áudio compatíveis com ARC (por exemplo, cinema em casa) através de uma única ligação HDMI.

Com a ligação HDMI ARC, não tem de ligar um cabo áudio extra que envia o som da imagem televisiva para os dispositivos compatíveis com ARC. A ligação HDMI ARC combina ambos os sinais.

Use um cabo HDMI (não incluído) que suporte a função ARC para ligar os seus dispositivos de áudio compatíveis com ARC à sua TV compatível com ARC.

Certifique-se que a **HDMI ARC** está ativa no menu de CONFIGURAÇÃO (consulte a página PT-22).

## Ligação PC/VGA



## Ligação COAXIAL

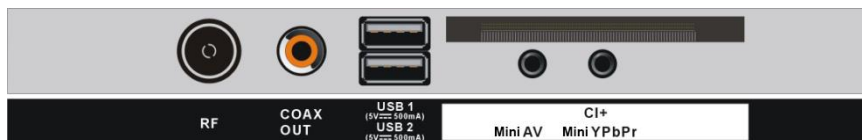

Use um cabo coaxial (não incluído) para ligar a unidade a um amplificador ou outros dispositivos de decodificação de áudio para a saída do sinal de áudio coaxial.

## Ligação AV (vídeo composto)

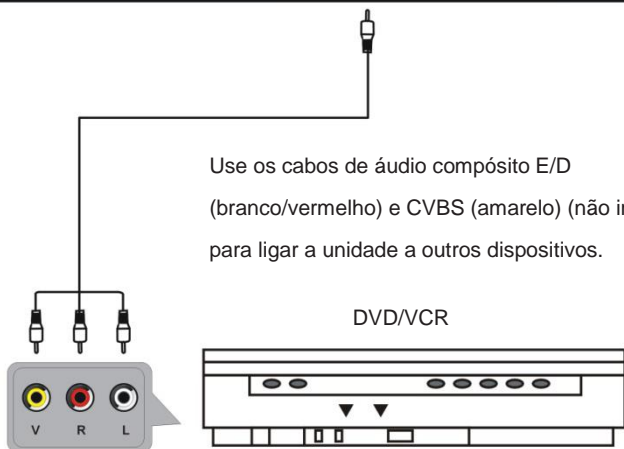
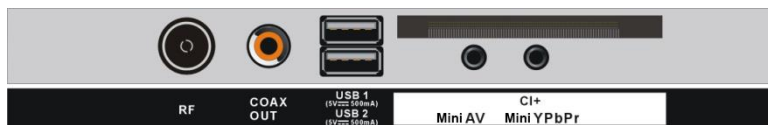

## Ligação YPbPr

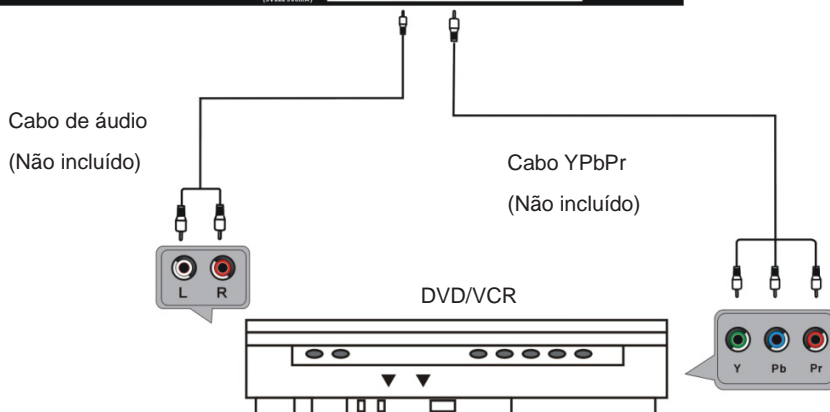
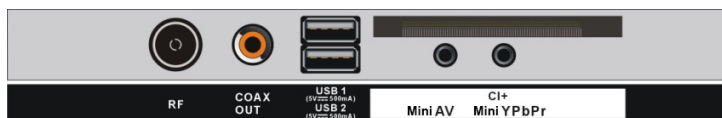

## Ligação USB

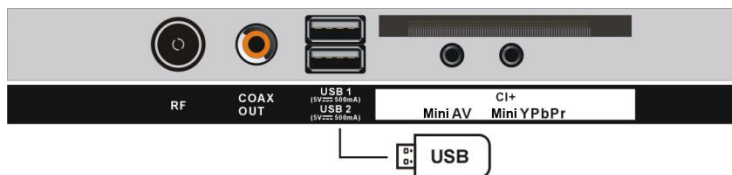

Dispositivo de memória USB  
(Não incluído)

## Inserir um cartão CI



Insira o seu cartão CI (módulo de acesso condicional) para visualizar canais digitais especiais na sua área.

## FUNCIONAMENTO BÁSICO

Certifique-se de que todas as ligações necessárias estão feitas corretamente antes de ligar a unidade a uma tomada e de ligar a energia.

### Ver TV

1. Prima o botão STANDBY para ligar a unidade.
2. Prima o botão SOURCE para selecionar entre analógico (ATV) ou digital (DTV) como fonte de entrada.
3. Escolha o canal premindo CH+ ou CH-, ou premindo os botões dos números (juntamente com [-/-], se necessário) para inserir diretamente o número do canal.

## Guia eletrónico de programas (EPG)

EPG significa Guia Eletrónico Digital de Programas. É fornecido pelos fornecedores de programas e oferece informação acerca dos programas a serem transmitidos. Pode aceder a ele no modo digital, premindo o botão EPG no telecomando. O menu aparece no ecrã, conforme apresentado em baixo:

7 Day TV GUIDE			
9:15 - 10:00 20 Jun 2015			
Presented by Ximo Rovira, the most spectacular and shocking videos of the TV. Tit: Total impact			
20 Jun 2015 09:25		20 Jun 2015	
800 The Hits	09:15 - 10:00	Hot Hits Non Stop	Now
801 13 TV	10:00 - 11:40	Hit Chart - Most selected of today	Next
802 Europe FM	11:40 - 15:20	Flash Box	
803 Europe FM	15:20 - 19:55	Mashed Hits	
804 Sports	19:55 - 22:30	The Hitlist - on demand	
805 News			
806 Travel			
 Remind  Prev Day  Next Day			
 Move  Display  Details  EXIT			

- Prima ▲/ ▼ para seleccionar o programa preferido
- Prima ◀/ ▶ para transitar entre a coluna esquerda e a coluna direita.
- Prima o botão VERDE para definir um lembrete.
- Prima o botão AMARELO para visualizar o guia de programas do dia anterior.
- Prima o botão AZUL para visualizar o guia de programas do dia seguinte.

## UTILIZAR OS MENUS

O botão MENU permite-lhe aceder a uma variedade de definições de TV para que as possa personalizar.

### Navegar pelos menus da TV

▲ / ▼: Permite-lhe realçar as opções, quando aplicável.

OK: Permite-lhe confirmar as definições ou avançar para o ecrã seguinte.

◀: Permite-lhe retroceder para o ecrã anterior ou ajustar o valor.

▶: Permite-lhe ir para o ecrã seguinte ou ajustar o valor.

## Instalação pela primeira vez

Quando ligar a TV pela primeira vez, será apresentado o menu de instalação apresentado em baixo:

**Idioma:** selecione o idioma do menu no ecrã.

**País:** selecione o seu país.

**Modo de Energia:** selecione o modo casa ou loja. O consumo de energia será maior se deixar no modo Home.

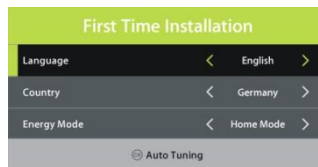

## Configuração de sintonização

- Depois de concluir as seleções acima, prima o botão OK para chamar a configuração de sintonização.

- Selecione o tipo de sintonização e o tipo digital utilizando os botões de navegação e prima o botão OK para começar a sintonização automática.

**Nota:** As opções na sequência de tipo digital só são ajustáveis quando o tipo digital for DVB-C e estas opções variam para os diferentes tipos digitais.

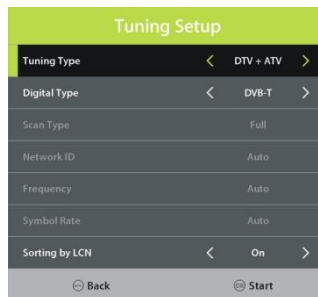

### 1. Canal



#### Antena

- Prima os botões de navegação ESQUERDA/DIREITA para selecionar DVB-T ou DVB-C.

### **Sintonização automática**

- Prima o botão de navegação OK ou DIREITA.
  - Use os botões de navegação para definir o país, tipo de sintonização e LCN.
- Nota:** O tipo de procura e as opções seguintes são ajustáveis apenas quando “Antena” for DVB-C.
- De seguida prima OK para iniciar a sintonização do programa.

### **Sintonização manual ATV**

Procure manualmente os programas disponíveis.

### **Sintonização manual DTV**

Procure manualmente os programas disponíveis.

### **Editar programa**

Editar um programa recebido pela TV. (apagar, saltar ou definir um programa favorito)

### **Informação do sinal**

Esta opção é usada para apresentar detalhes do sinal, por exemplo, a qualidade e força do sinal.

### **Informação CI**

Quando um CAM (Módulo de Acesso Condicional) disponível estiver ligado na ranhura CI, os utilizadores podem visualizar a informação relacionada ou gerir o cartão CAM.

## **2. Imagem**



### **Modo de Imagem**

- Prima os botões de navegação PARA CIMA/PARA BAIXO/ESQUERDA/DIREITA para selecionar uma opção.

Modo de Imagem: opções disponíveis: Padrão, Suave, Personalizado, Dinâmico.

**Contraste / Luminosidade / Cor / Matiz / Nitidez:** valor ajustável: 0-100.

**Nota:** O contraste, a luminosidade, a cor e a nitidez são ajustáveis apenas quando o Modo de Imagem é "personalizado". O Matiz é ajustável apenas no sistema NTSC.

### **Temp de cor**

Esta opção é usada para ajustar a temperatura de cor ótima para uma visualização adequada.

Opções disponíveis: normal, quente, frio.

### **Redução do ruído**

Opções disponíveis: desligado, baixo, médio, alto

**NOTA:** a redução do ruído não está disponível quando a fonte do sinal é HD, tal como 1080i na fonte de entrada DRV e USB.

### **ECRÃ (apenas para modo PC/VGA)**

### **Dinâmico CR**

Ativa/desativa o rácio de contraste dinâmico

## **3. Som**



### **Modo de som**

- Prima os botões de navegação PARA CIMA/ PARA BAIXO/ ESQUERDA/ DIREITA para seleccionar uma opção.

Modo de Som: opções disponíveis: padrão, música, filme, desporto e personalizado.

**Agudos/ Graves:** valor ajustável: 0-100.

**Nota:** os agudos e graves são ajustáveis apenas quando o Modo de Som é "Utilizador".

### **Equilíbrio**

Esta opção é usada para ajustar a saída de áudio entre o altifalante esquerdo e direito de -50 a 50.

### **Volume automático**

Esta opção é usada para ligar/desligar o volume automático.

### **Som surround**

Ligue/desligue o som surround para uma melhor experiência de som.

### **Modo SPDIF**

Opções disponíveis: auto, PCM, desligado.

### **Interruptor AD**

Esta opção é usada para ligar/desligar a função de descrição do áudio. Para utilizadores com deficiências visuais, esta função pode ajudar a perceber uma certa cena ou ação através da narração, em vez da visualização.

#### **Notas:**

- A função de interruptor AD funciona apenas quando estiver a ver programas que contenham informação de narração relacionada.
- Os utilizadores podem ajustar o volume AD quando o interruptor AD estiver ligado.

## **4. Tempo**



### **Relógio**

Apresenta a hora atual do sistema quando um canal disponível tiver sido guardado.

### **Fuso horário**

Esta opção é usada para selecionar o fuso horário desejado.

### **Hora de desligar**

**Desligar:** opções disponíveis: Desligado / Uma vez / Todos os dias / Seg.~Sex. / Seg.~Sáb. / Sáb.~Dom. / Dom.

**Horas/Minutos:** use os botões de navegação para acertar as horas/os minutos quando a hora de desligar não estiver "Desligada".

## **Hora de ligar**

**Ligar:** opções disponíveis: Desligado / Uma vez / Todos os dias / Seg.-Sex. / Seg.-Sáb. / Sáb.-Dom. / Dom.

**Horas / Minutos / Fonte / Canal / Volume:** use os botões de navegação para ajustar estas opções quando a hora de ligar não estiver "Desligada".

## **Temporizador para adormecer**

Esta opção é usada para definir a hora para adormecer automaticamente.

Opções disponíveis: Desligado, 10 min, 20 min, 30 min, 60 min, 90 min, 120 min, 180 min e 240 min.

## **Inatividade automática:**

Esta opção é usada para selecionar a duração desejada para adormecer automaticamente (estado inativo) quando não forem efetuadas quaisquer opções com o telecomando.

Opções disponíveis: desligado, 3/4/5 horas. (O consumo de energia será maior se selecionar mais de 4 horas.)

## **Temporizador OSD**

Esta opção é usada para selecionar a duração do menu OSD desejada.

Opções disponíveis: desligado, 5/10/15/20/25/30/35 segundos.

## **5. Bloqueio**



- Quando o "Bloqueio" estiver acionado, insira a palavra-passe predefinida "0000" com os botões dos números no telecomando.

- Prima o botão de navegação PARA CIMA/PARA BAIXO para selecionar a opção preferida.

**Nota:** Se se esquecer da palavra-passe, use a palavra-passe universal "8899".

## **Bloqueio do sistema**

Esta opção é usada para ligar/desligar o sistema de bloqueio.

### **Definir a palavra-passe**

Insira duas vezes uma nova palavra-passe usando os botões dos números no telecomando para definir uma nova palavra-passe.

### **Bloqueio de canais**

Bloqueia/desbloqueia um canal.

### **Orientação parental**

Esta opção é usada para selecionar a classificação desejada do programa.

Opções disponíveis: desligado, 4-18.

### **Modo Hotel**

Esta opção é usada para definir o bloqueio de hotel.

## **6. Configuração**



### **Língua**

Esta opção é usada para selecionar a língua que aparece no ecrã.

### **Língua TT**

Esta opção é usada para selecionar a língua do teletexto predefinida.

### **Língua de áudio**

- Prima o botão de navegação DIREITA.
- De seguida, seleccione a língua de áudio primária e a língua de áudio secundária desejadas.

### **Língua das legendas**

- Prima o botão de navegação DIREITA.

- De seguida, seleccione a língua das legendas primária e a língua das legendas secundária preferidas.

### **Deficiência auditiva**

Esta opção é usada para ligar/desligar a função de deficiência auditiva. Para os utilizadores com deficiência auditiva, esta função fornece legendas para complementar o áudio.

**NOTA:** A função de deficiência auditiva funciona apenas quando estiver a ver programas que contenham informação legendada relacionada.

### **Formato**

Esta opção é usada para ajustar o tamanho de vídeo.

Opções disponíveis: Auto, 4:3, 16:9, Zoom1, Zoom2.

**NOTA:** o tamanho do vídeo disponível pode ser diferente para fontes de entrada diferentes e não está disponível quando a fonte do sinal é, tal como 1080i na fonte de entrada DRV e USB.

### **Ecrã azul**

Esta opção é usada para ligar/desligar o ecrã azul. O fundo do ecrã fica azul quando o sinal for muito fraco ou inexistente, caso a opção de ecrã azul esteja ligada.

### **Instalação pela primeira vez**

Esta opção é usada para repor o menu de instalação pela primeira vez.

### **Modo de Energia.**

Esta opção é usada para seleccionar o modo Casa ou Loja. O consumo de energia será maior se deixar no modo Home.

### **Reiniciar**

Esta opção é usada para repor as predefinições de fábrica.

### **Atualização do software (USB)**

Esta opção é usada para atualizar o software através do dispositivo de armazenamento USB.

## **HDMI CEC**

Para usar a função HDMI CEC:

- Certifique-se de que o dispositivo HDMI que suporta a função CEC (amplificador, etc.) está ligado corretamente.
- Prima o botão SOURCE no telecomando para selecionar a fonte de entrada HDMI.

HDMI CEC: ligar/desligar a função HDMI CEC.

HDMI ARC: ligar/desligar a função ARC.

Alimentação automática: ligar/desligar a função de alimentação automática.

Menu de dispositivo: exibir o menu de configuração de outro dispositivo conectado.

## **7. FUNCIONAMENTO POR USB**

Ligue o seu dispositivo USB. Prima o botão SOURCE (fonte) no telecomando para abrir a lista SOURCE (fonte). De seguida prima o botão de navegação PARA CIMA/PARA BAIXO (UP/DOWN) para selecionar USB (ou Media) e prima o botão OK para entrar.

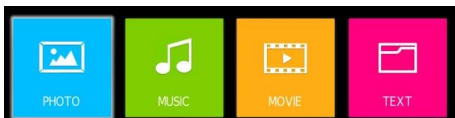

Prima o botão ◀/▶ ▲/▼ para destacar Foto (photo), Música (music), Filme (movie) e Texto (texto), prima o botão OK para confirmar a seleção. Prima o botão ▶|| no telecomando para iniciar a reprodução.

## **CARACTERÍSTICAS TÉCNICAS**

<b>Transmissão de TV</b>	PAL, B/G, D/K, I, SECAM,
<b>Receção de canais</b>	ATV (48.25MHz ~ 863.25MHz)
<b>Número de canais predefinidos</b>	100 (ATV)
<b>Indicador do canal</b>	Apresentação no ecrã
<b>Entrada para antena RF</b>	75Ohm (desequilibrado)
<b>Voltagem de funcionamento</b>	AC 100-240V~50/60Hz ( ~ significa corrente alternada)
<b>Saída USB</b>	5V=== 500mA (=== significa corrente contínua)
<b>Potência de saída de áudio (WRMS.) (10% THD)</b>	8 W
<b>Dimensões DxCxA (com pé)</b>	191 x 732 x 481 mm
<b>Peso (com pé)</b>	3.6 kg
<b>Dimensões DxCxA (sem pé)</b>	70 x 732 x 434 mm

<b>Peso (sem pé)</b>	3.55 kg
<b>Temperatura em redor</b>	Funcionamento: 0°C ~ 35°C Armazenamento: 5°C ~ 30°C
<b>Humidade de funcionamento</b>	Menos de 80 % HR
<b>Modo inativo</b>	Passadas 3¼5 horas

### Receção digital

<b>Raio de receção</b>	44MHz – 862MHz	
<b>Impedância de entrada</b>	75 Ω	
<b>Largura de banda do canal</b>	7 MHz / 8 MHz	
<b>Modulação</b>	<b>DVB-T</b>	COFDM 2K/8K, QPSK, 16QAM, 64QAM
	<b>DVB-C</b>	16QAM, 32QAM, 64QAM, 128QAM, 256QAM
<b>Sistema de vídeo</b>	MPEG-2 MP@ML, MPEG-2 MP@HL, H.265	
<b>Sistema de som</b>	MPEG-1 layer ½, MPEG-2 layer	
<b>Funções básicas</b>	EPG, Subtitle, LCN, TELETEXT (Europe)	
<b>Canais máximos de armazenamento</b>	1000CH (DVB-T + DVB-C, dynamic)	



Apenas para uso no interior

## FICHA DE INFORMAÇÃO DO PRODUTO

Parâmetro	Valor do parâmetro e aproximação			Unidade
Marca comercial ou nome do fornecedor	JVC			
Endereço do fornecedor	Etablissements Darty & fils ©, 9 Rue des Bateaux-Lavoirs, 94200 Ivry-sur-Seine, France			
Identificador de modelo	LT-32FD110			
Classe de eficiência energética em alcance dinâmico normal (SDR)	E			
Consumo de energia no modo ligado em alcance dinâmico normal (SDR)	26			W
Classe de eficiência energética (HDR)	n.a.			
Consumo de energia no modo ligado em grande alcance dinâmico (HDR), caso esteja disponível	n.a.			W
Consumo de energia no modo desligado, se aplicável	n.a.			W
Consumo de energia no modo de espera, se aplicável	0,5			W
Consumo de energia no modo de espera em rede, se aplicável	n.a.			W
Categoria de ecrã eletrónico	televisor			
Relação dimensional	16	:	9	Números inteiros
Resolução do ecrã Píxeis horizontais e verticais	1366	x	768	píxeis
Diagonal do ecrã	80			cm
Diagonal do ecrã	32			polegadas
Área visível do ecrã	27,4			dm <sup>2</sup>
Tecnologia de painel utilizada	LED LCD			
Controlo automático do brilho (CAB) disponível	NÃO			
Sensor de reconhecimento vocal disponível	NÃO			
Detetor de presença disponível	NÃO			
Frequência de atualização de imagens (predefinido)	60			Hz
Disponibilidade mínima garantida de atualizações de software e firmware (a partir da data de termo da colocação no mercado)	8			Anos
Disponibilidade mínima garantida de peças sobressalentes (a partir da data de termo da colocação no mercado)	7			Anos
Garantia mínima de apoio ao produto	7			Anos
Duração mínima da garantia geral do fornecedor	2			Anos
Tipo de fonte de alimentação	Interna			



**26** kWh/1000h

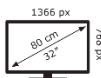

COMENREK

## RESOLUÇÃO DE PROBLEMAS

Problema	Possível solução
O ecrã não acende.	<ol style="list-style-type: none"> <li>1. Certifique-se de que a ficha está devidamente ligada a uma tomada.</li> <li>2. Certifique-se de que a energia está ligada.</li> </ol>
O ecrã aparece, mas não há som.	<ol style="list-style-type: none"> <li>1. Prima o botão MUTE.</li> <li>2. Aumente o nível do som premindo os botões de ajuste do volume.</li> <li>3. Certifique-se de que o terminal do som da sua entrada externa está devidamente ligado.</li> <li>4. Certifique-se de que os cabos de áudio estão devidamente ligados.</li> <li>5. Selecione e verifique outra entrada.</li> </ol>
Ruídos ou fraca qualidade de imagem.	Pare de usar telefones sem fio, secadores ou outros aparelhos elétricos perto da TV.
O telecomando não funciona.	<ol style="list-style-type: none"> <li>1. Verifique se a TV está ou não ligada.</li> <li>2. Certifique-se de que as pilhas no telecomando estão inseridas corretamente.</li> </ol>

- |  |   |
|--|---|
|  | <p>3. Verifique se existem obstáculos entre o sensor remoto da TV e o telecomando. Afaste-os, se necessário.</p> <p>4. Se as pilhas estiverem gastas, substitua-as por duas pilhas novas do mesmo tipo.</p> |
|--|---|

## ELIMINAÇÃO



Como um retalhista responsável, nós cuidamos do meio ambiente.

Como tal, pedimos-lhe que siga o procedimento correto para a eliminação do produto, materiais da embalagem e, se aplicável, dos acessórios e pilhas. Isto irá ajudar a preservar os recursos naturais e assegurar que os materiais sejam reciclados de forma a proteger a saúde e o meio ambiente.

Deve cumprir as leis e regulamentos sobre a eliminação. Os resíduos de produtos elétricos e as pilhas devem ser eliminados de forma separada dos resíduos residenciais, quando o produto atingir o fim de vida.

Contacte a loja onde adquiriu o produto e a sua autoridade local, de forma a aprender mais sobre a eliminação e a reciclagem.

As pilhas devem ser eliminadas no seu ponto de reciclagem local.

Pedimos desculpa por qualquer inconveniente causado por inconsistências menores nestas instruções, as quais podem ocorrer como resultado do melhoramento e desenvolvimento do produto.

Etablissements Darty & fils ©,

9 Rue des Bateaux-Lavois, 94200 Ivry-sur-Seine, France 20/12/2022

# Table of Contents

LICENSE INFORMATION .....2

WARNINGS.....2

PRODUCT DESCRIPTION.....5

ASSEMBLING .....6

REMOTE CONTROL.....7

CONNECTIONS.....8

BASIC OPERATION.....12

USING THE MENUS.....13

SPECIFICATIONS.....21

TROUBLESHOOTING.....24

DISPOSAL..... 24

This product is manufactured, distributed, serviced and warranted exclusively by Etablissements DARTY et Fils.  
"JVC" is the trademark of JVCKENWOOD Corporation, used by Etablissements DARTY et Fils under license.

<b>[European Union]</b>
Dear Customer,
This apparatus is in conformance with the valid European directives and standards regarding electromagnetic compatibility and electrical safety.
Etablissements Darty & fils ©, 9 Rue des Bateaux-Lavois, 94200 Ivry-sur-Seine, France

## LICENSE INFORMATION



DVB and the DVB logo are trademarks of the DVB project.



The terms HDMI, HDMI High-Definition Multimedia Interface, HDMI Trade dress and the HDMI Logos are trademarks or registered trademarks of HDMI Licensing Administrator, Inc.



Manufactured under license from Dolby Laboratories. Dolby, Dolby Audio and the double-D symbol are trademarks of Dolby Laboratories Licensing Corporation.

## WARNINGS

- This appliance is intended for domestic household use only and should not be used for any other purpose or in any other application, such as for non domestic use or in a commercial environment.
- **Ventilation**

Allow at least a 10 cm gap all around the product.
- The ventilation should not be impeded by covering the ventilation openings with items, such as newspapers, table-cloths, curtains, etc.
- No naked flame sources, such as lighted candles, should be placed on the apparatus.
- Protect the power cord from being walked on or pinched particularly at plugs, convenience receptacles. And the point where they exit from the apparatus.
- This apparatus is intended for use in a tropical climate.
- The apparatus shall not be exposed to dripping or splashing and that no objects filled with liquids, such as vases, shall be placed on the apparatus.
- To protect the environment, use local recycling facilities for battery disposal.
- Batteries (battery pack or batteries installed) shall not be exposed to excessive heat such as sunshine, fire or the like.

• **CAUTION**

Danger of explosion if battery is incorrectly replaced. Replace only with the same or equivalent type.

- The MAINS plug is used as the disconnect device, the disconnect device shall remain readily operable.
- Attention should be drawn to the environmental aspects of battery disposal. Don't throw used batteries in dustbin. Please contact your retailer in order to protect the environment.
- Disposal of a battery into fire or a hot oven, or mechanically crushing or cutting of a battery or expose to excessive heat such as sunshine, fire or the like that can result in an explosion.
- Leaving a battery in an extremely high temperature surrounding environment that can result in an explosion or the leakage of flammable liquid or gas.
- A battery subjected in extremely low air pressure that may result in an explosion or the leakage of flammable liquid or gas.
- Different types of batteries or new and used batteries are not to be mixed.
- Batteries are to be inserted with the correct polarity.
- Exhausted batteries are to be removed from the appliance.
- The supply terminal are not to be short-circuited.



- To prevent possible high sound pressure and hearing damage risk, do not listen at high volume levels for long periods.

Never place a television set in an unstable location.

A television set may fall, causing serious personal injury or death. Many injuries, particularly to children, can be avoided by taking simple precautions such as:

- Using cabinets or stands recommended by the manufacturer of the television set.
- Only using furniture that can safely support the television set.
- Ensuring the television set is not overhanging the edge of the supporting furniture.
- Not placing the television set on tall furniture (for example, cupboards or bookcases) without anchoring both the furniture and the television set to a suitable support.
- Not placing the television set on cloth or other materials that may be located between the television set and supporting furniture.
- Educating children about the dangers of climbing on furniture to reach the television set or its controls.

If your existing television set is being retained and relocated, the same considerations as above should be applied.

## IMPORTANT SAFETY INSTRUCTIONS



TO REDUCE THE RISK OF ELECTRIC SHOCK DO NOT REMOVE COVER. NO USER SERVICEABLE PARTS INSIDE. REFER TO QUALIFIED SERVICE PERSONNEL.



This marking indicates that the unit complies with the European radio equipment directive.



This symbol indicates that the unit has double insulation.



This symbol indicates that there are important operating and maintenance instructions in the documentation accompanying this unit.



This symbol indicates that dangerous voltage constituting a risk of electric shock is present within this unit.

- Read these instructions and keep them for further reference. Follow all instructions.
- Do not use this apparatus near water.
- Clean only with a dry cloth.
- Do not install near any heat sources such as radiators, heat registers, stoves, or other apparatus (including amplifiers) that produce heat.
- Unplug this apparatus during lightning storms or when unused for long periods of time.
- When cleaning, unplug the power cord and wipe gently with a soft cloth to prevent scratching. Do not spray water or other liquids directly on the TV as electric shock may occur. Do not clean with chemicals such as alcohol, thinners or benzene.
- Install your TV where there is proper ventilation. Do not install in a confined space such as a bookcase. Do not cover the product with cloth or other materials while plugged. Do not install in excessively dusty places.
- Do not press strongly upon the panel with a hand or a sharp object such as a nail, pencil or pen, or make a scratch on it.
- Do not allow an impact shock or any objects to fall into the product, and do not drop anything onto the screen.

## PRODUCT DESCRIPTION

### Front and Side Views

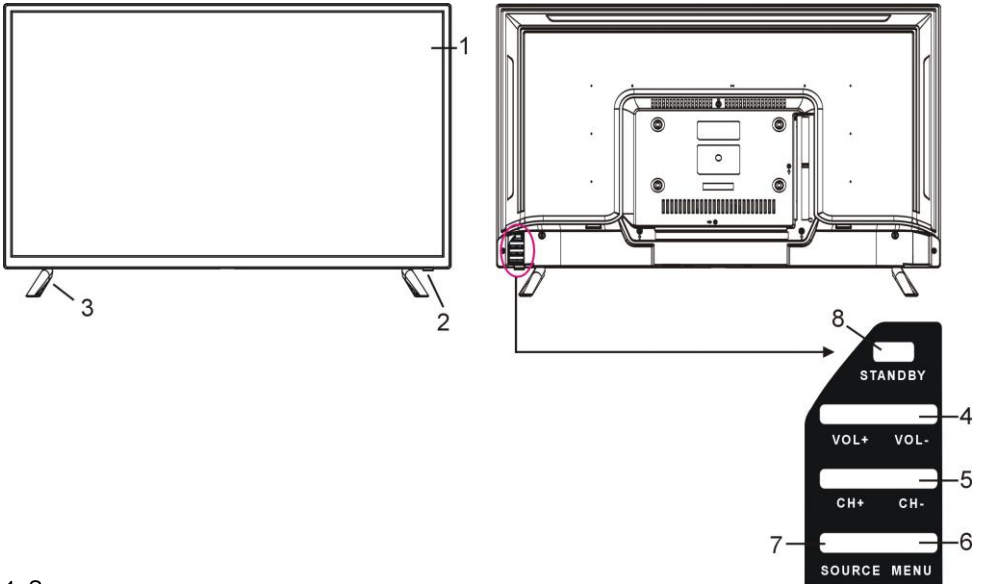

1. Screen
2. Remote control sensor / Power indicator
3. Stand
4. VOL+/- button: Adjust the volume level
5. CH+/- button: Select previous/next channel or move up/down
6. MENU button: Access the main menu.
7. SOURCE button: Change the input source.
8. ⏻ (STANDBY) button: Turn the power on or off.

## Back View

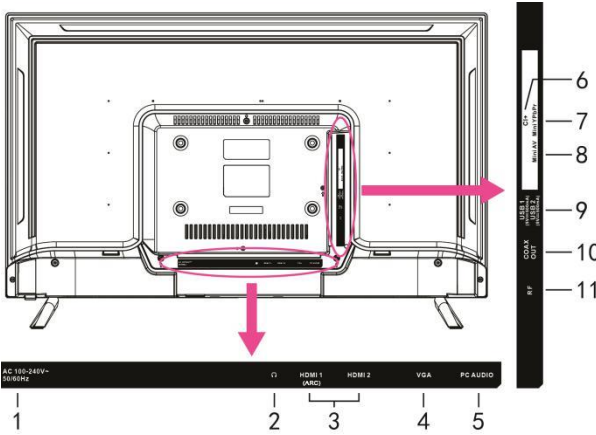

1. Power input
2. EARPHONE jack
3. HDMI ports
4. VGA port
5. PC AUDIO port
6. CI+ port
7. YPbPr port
8. AV port
9. USB ports
10. COAXIAL output port
11. RF port

## ASSEMBLING

### Attaching the Stand

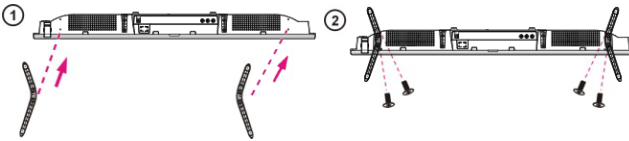

**CAUTION:** When attaching the stand to the TV set, place the screen facing down on a cushioned table or flat surface to protect the screen from scratches.

### Mounting on a Wall

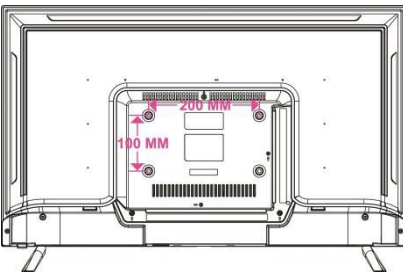

#### CAUTION:

- Remove the stand before installing the TV on a wall mount by performing the stand attachment in reverse.
- The distance between the holes is 200 x 100 mm in width and height.
- Tighten the screws (M6x10mm) firmly to prevent the TV from tilting forward. Do not over tighten.

# REMOTE CONTROL

## Buttons

- 1 POWER/Standby
- 2 TV/RADIO
- 3 RED } Colored buttons:
- 4 GREEN } Used for the selection, navigation and
- 5 BLUE } operation of various functions.
- 6 YELLOW }
- 7 SUBTITLE –Enable/disable subtitles
- 8 TEXT –Display the available Teletext.
- 9 EPG –Display the electronic program guide.
- 10 HOLD –Hold the Teletext.
- 11 AUDIO
- 12 **⏮** Playback start/pause
- 13 SUBPAGE –Access Teletext sub-page.
- ⏭** Move fast forward
- 14 SIZE –Switch Teletext size.
- ⏮** Move fast backward.
- 15 **●** (DTV) – The function is not available.
- 16 **■** Stop playing.
- 17 **⏭** Play the next file.
- INDEX – Display the record list or Teletext index.
- 18 **⏮** Play the previous file.
- FAV – Display the favorite channel list.
- 19 MENU
- 20 SOURCE – Select a desired input source.
- 21 OK – Confirm selection.
- 22 **▲/▼/◀/▶**
- 23 EXIT
- 24 ASPECT –Change aspect ratio.
- 25 MUTE
- 26 VOL +/-: Adjust the volume level.
- 27 CH +/-: Scroll through the saved channels.
- 28 DISPLAY – Display the available program information.
- 29 Numeric buttons (0-9) – Change channels.
- 30 **-/--**: Switch the digit when watching TV programs.
- 31 **↶** Return to previous channel.

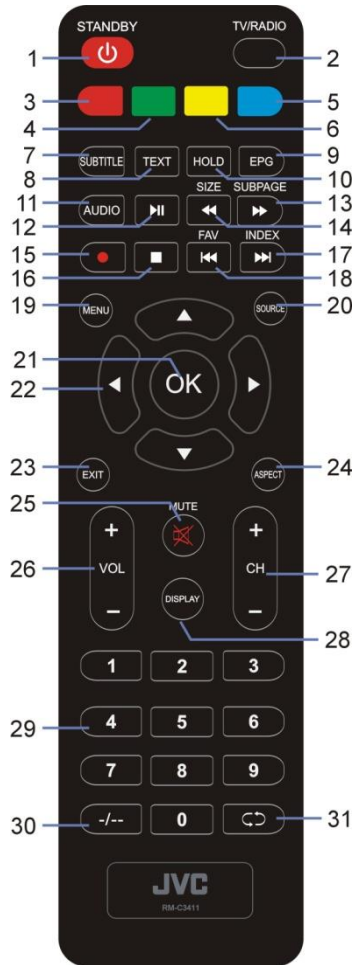

## Remote control operation

1. Open the battery cover.
2. Insert two AAA size batteries (not included), observing the proper polarity markings inside the battery compartment.
3. Close the battery cover.
  - CAUTION: Do not mix old and new batteries, as this may damage the remote control.

Be sure to point the remote control at the remote control sensor on the TV.



This logo means "positioning of cell".



## CONNECTIONS

### Connecting to AC power source

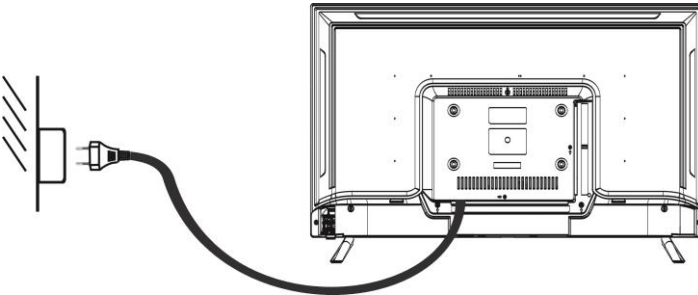

## HDMI connection

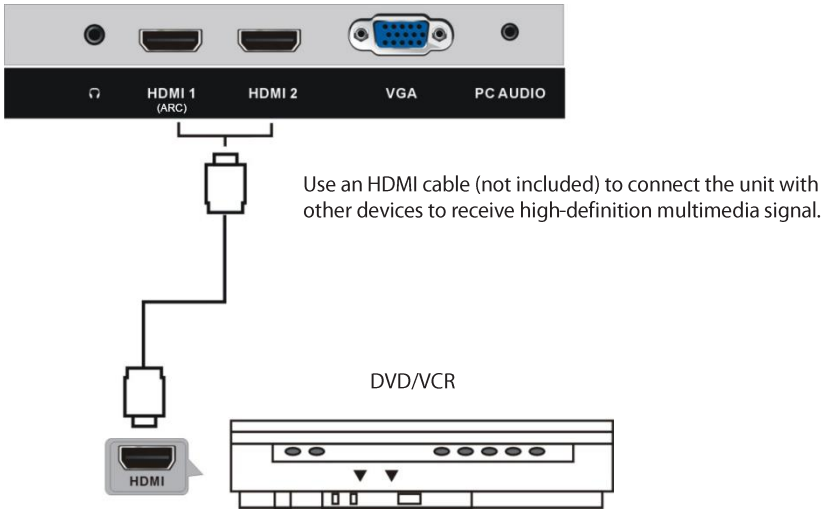

## HDMI connection

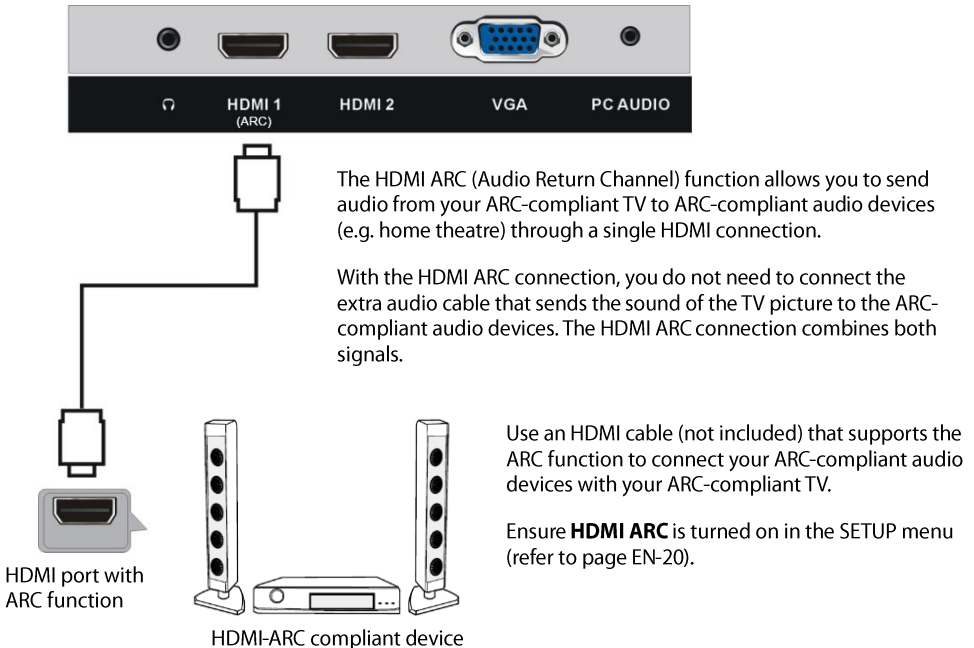

### PC/VGA connection

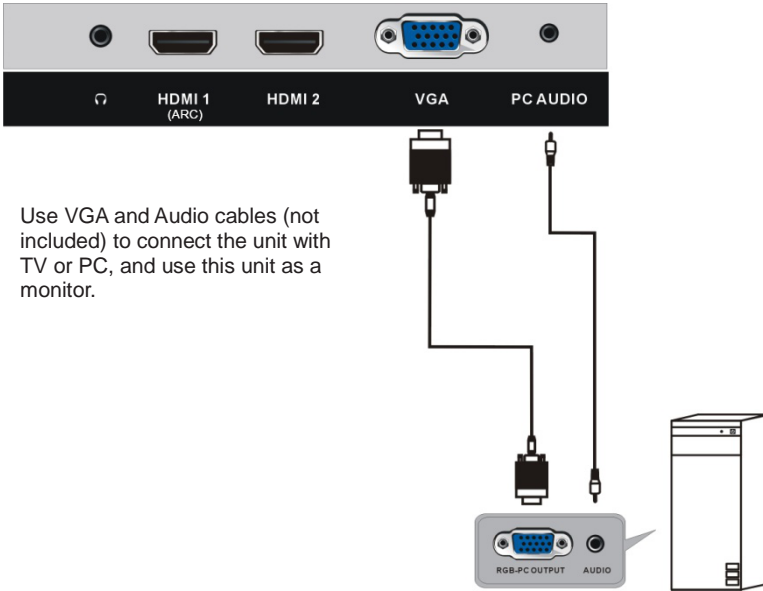

### COAXIAL connection

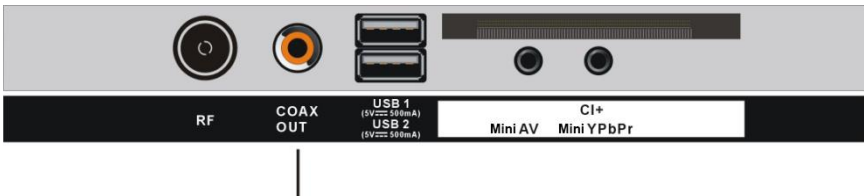

Use a coaxial cable (not included) to connect the unit with an amplifier or other audio decoding devices for coaxial audio signal output.

### AV (Composite video) connection

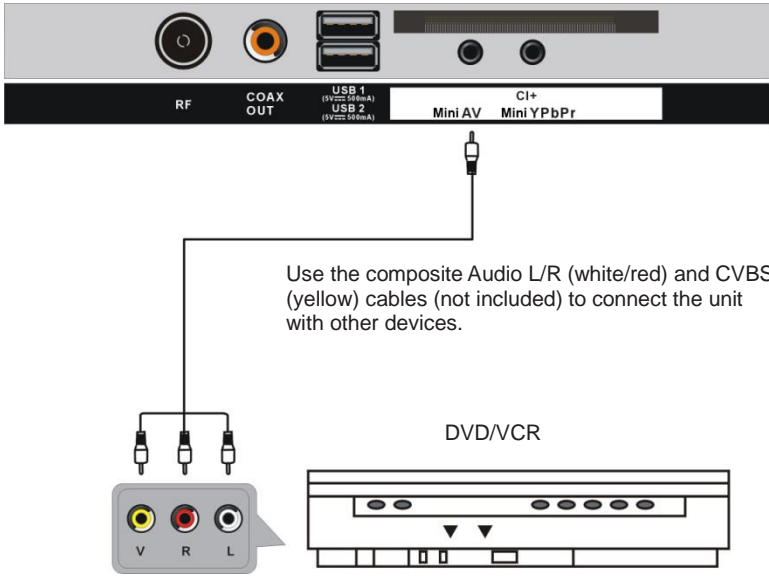

### YPbPr connection

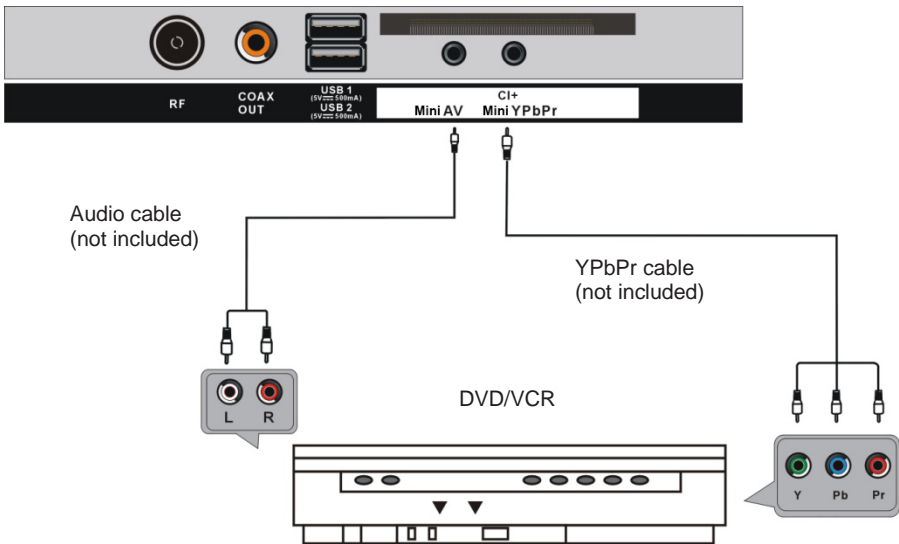

## USB connection

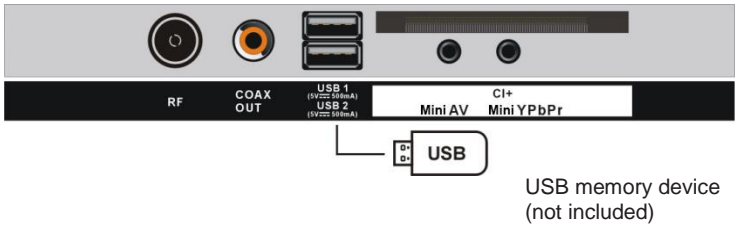

## Insert a CI card

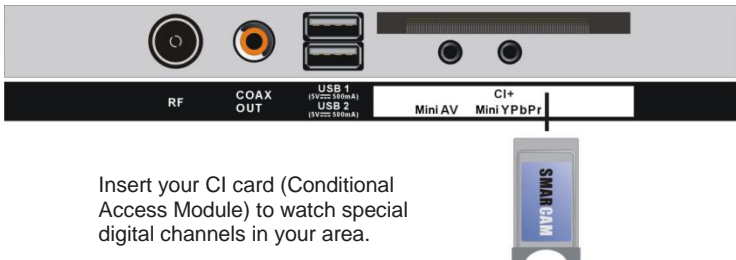

## BASIC OPERATION

Make sure all necessary connections are correctly made before connecting the unit to the wall socket and turning on the power.

### Watching TV

1. Press the STANDBY button to power on the unit.
2. Press the SOURCE button to select analog (ATV) or digital (DTV) as input source.
3. Choose the channel by pressing CH+ or CH- or by pressing the numeric buttons (combined [-/--] if necessary) to input the channel number directly.

### Electronic Program Guide (EPG)

EPG stands for Digital Electronic Program Guide. It is supplied by the program providers and offers information about the programs to be broadcast. You can access it in digital mode by pressing the EPG button on the remote control, the menu will appear on the screen, as below:

7 Day TV GUIDE			
9:15 - 10:00 20 Jun 2015			
Presented by Ximo Rovira, the most spectacular and shocking videos of the TV. Tit: Total impact			
20 Jun 2015 09:25		20 Jun 2015	
800 The Hits	09:15 - 10:00	Hot Hits Non Stop	Now
801 13 TV	10:00 - 11:40	Hit Chart - Most selected of today	Next
802 Europe FM	11:40 - 15:20	Flash Box	
803 Europe FM	15:20 - 19:55	Mashed Hits	
804 Sports	19:55 - 22:30	The Hitlist - on demand	
805 News			
806 Travel			
<div style="display: flex; justify-content: space-around; align-items: center;"> <div style="text-align: center;"> <span style="color: green;">■</span> Remind  <span>⬇</span> Move         </div> <div style="text-align: center;"> <span style="color: yellow;">■</span> Prev Day  <span>⬅</span> Display <span>➡</span> Details         </div> <div style="text-align: center;"> <span style="color: blue;">■</span> Next Day  <span>⏏</span> EXIT         </div> </div>			

- Press ▲/▼ navigation button to select preferred program
- Press ◀/▶ navigation button to switch between left column and right column.
- Press the GREEN button to set a reminder.
- Press the YELLOW button to display the program guide of the previous day.
- Press the BLUE button to display the program guide of the following day.

## USING THE MENUS

The MENU button allows you to access the variety of TV settings for you to customize the settings.

### Navigating through TV Menus

▲ / ▼: Allow you to highlight options where applicable.

OK: Allow you to confirm the setting or advance to the next screen.

◀: Allow you to move back to the previous screen or adjust the value.

▶: Allow you to move to the next screen or adjust the value.

## First time installation

When turning on the TV for the first time, the below installation menu will be displayed:

**Language:** select the on-screen menu language.

**Country:** select your country.

**Energy Mode:** select Home or Store mode. It will result in higher energy consumption if you leave Home mode.

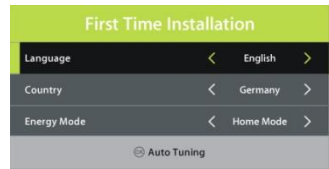

## Tuning Setup

- If above selections are finished, press OK button to call out Tuning Setup.

- Select preferred Tune Type and Digital Type using navigation buttons and press OK button to start auto tuning.

**Note:** Items following Digital Type are adjustable only when Digital Type is DVB-C and these items vary for different digital type.

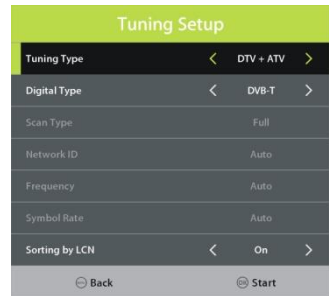

## 1. Channel



### Antenna

- Press LEFT/RIGHT navigation button to select DVB-T or DVB-C.

### Auto Tuning

- Press the OK or RIGHT navigation button.

- Use the navigation buttons to set the Country, Tune Type and LCN.

**Note:** Scan type and following items are adjustable only when “Antenna” is DVB-C.

- Then press OK to start program tuning.

## **ATV Manual Tuning**

Scan available programs manually.

## **DTV Manual Tuning**

Scan available programs manually.

## **Programme Edit**

Edit a program that TV received. (delete, skip or set a favorite program).

## **Signal information**

This item is used to display signal details, for example: signal quality and strength.

## **CI information**

When an available CAM (Conditional Access Module) card is connected to the CI slot, the users can view related information or manage your CAM card.

## **2. Picture**



### **Picture Mode**

- Press UP/DOWN/LEFT/RIGHT navigation buttons to select an option.

Picture Mode: available options: Standard, Mild, Personal, Dynamic.

**Contrast / Brightness / Colour / Tint / Sharpness:** adjustable value: 0-100.

**Note:** Contrast, Brightness, Colour and Sharpness are adjustable only when Picture Mode is "Personal". Tint is adjustable only for NTSC system.

### **Color Temp**

This item is used to adjust the optimum color temperature for suitable viewing.

Available options: Normal, Warm, Cold.

### **Noise Reduction**

Available options: Off, Low, Medium, High

**NOTE:** Noise Reduction is not available when signal source is HD, such as 1080i in DTV & USB input source.

### **SCREEN (for PC/VGA mode only)**

### **Dynamic CR**

Turn on/off dynamic contrast ratio.

## **3. Sound**



### **Sound Mode**

- Press UP/DOWN/LEFT/RIGHT navigation buttons to select an option.

Sound Mode: available options: Standard, Music, Movie, Sports, Personal.

**Treble / Bass:** adjustable value: 0-100.

**Note:** Treble and Bass are adjustable only when Sound Mode is "User".

### **Balance**

This item is used to adjust the audio output between left and right speaker from -50 to 50.

### **Auto Volume**

This item is used to set Auto Volume ON or OFF.

### **Surround Sound**

Turn on/off Surround Sound for better sound experience.

### **SPDIF Mode**

Available options: Auto, PCM, Off.

## **AD Switch**

This item is used to turn on/off Audio Description function. For Visually Impaired users, this function can help to know a certain scene or action through the narration, instead of see it.

### **Notes:**

- AD Switch function works only when you are viewing programs that contain related narration information.
- The users can adjust AD Volume when AD Switch is on.

## **4. Time**



### **Clock**

It displays current system time when an available channel was saved.

### **Time Zone**

This item is used to select desired time zone.

### **Off Time**

**Off Time:** available options: Off / Once / Every Day / Mon~Fri / Mon~Sat / Sat~Sun / Sun.

**Hour / Minute:** use navigation buttons to adjust the Hour / Minute when the Off Time is not "Off".

### **On Time**

**On Time:** available options: Off / Once / Every Day / Mon~Fri / Mon~Sat / Sat~Sun / Sun.

**Hour / Minute / Source / Channel / Volume:** use navigation buttons to adjust these items when the Off Time is not "Off".

### **Sleep Timer**

This item is used to set the automatic sleep time.

Available options: Off, 10min, 20min, 30min, 60min, 90min, 120min, 180min, 240min

### **Auto Standby**

This item is used to select a desired Auto Sleep (standby) duration when no operations are done through the remote control.

Available options: Off, 3/4/5 hours. (It will result in higher energy consumption if you select more than 4 hours)

### **OSD Timer**

This item is used to select a desired OSD menu duration.

Available options: Off, 5/10/15/20/25/30/35 seconds.

## **5. Lock**



- When entered "Lock", input the factory default password "0000" using number buttons on remote control.

- Press UP/DOWN navigation button to select preferred item.

**Note:** If you forget the password, please use the universal password "8899".

### **System Lock**

This item is used to turn on/off Lock System.

### **Set Password**

Input a new password twice using number buttons on remote control to set a new password.

### **Channel Lock**

Lock / unlock a channel.

### **Parental Guidance**

This item is used to select desired program rating.

Available options: Off, 4-18.

### **Hotel Mode**

This item is used to setup Hotel Lock.

## 6. Setup



### Language

This item is used to select desired on-screen display language.

### TT Language

This item is used to select the default teletext language.

### Audio Language

- Press the RIGHT navigation button.
- Then you can select the desired primary audio language and secondary audio language.

### Subtitle Language

- Press the RIGHT navigation button.
- Then you can select the preferred primary subtitle language and secondary subtitle language.

### Hearing Impaired

This item is used to turn on/off the Hearing Impaired function. For Hearing Impaired users, this function provides captions to supplement the audio.

**NOTE:** Hearing Impaired function works only when you are viewing programs that contain related caption information.

### Aspect Ratio

This item is used to adjust the video size.

Available options: Auto, 4:3, 16:9, Zoom1, Zoom2.

**NOTE:** The available video size may be different for different input sources and it is not available when signal source is HD, such as 1080i in DTV & USB input source.

### Blue Screen

This item is used to turn on/off Blue Screen. The screen background will turn blue at very weak or no signal condition if Blue Screen is ON.

## **First Time Installation**

This item is used to recall the First Time installation menu.

## **Energy Mode**

This item is used to select Home or Store mode. It will result in higher energy consumption if you leave Home mode.

## **Reset**

This item is used to recall factory default settings.

## **Software Update (USB)**

This item is used to update software through the USB memory device.

## **HDMI CEC**

To use the HDMI CEC function:

- Make sure the HDMI device which supports CEC function (Amplifier, etc.) is connected correctly.
- Press the SOURCE button on the remote control to select the HDMI input source.

HDMI CEC: turn on/off HDMI CEC.

HDMI ARC: turn on/off ARC function.

Auto Power: turn on/off Auto Power function.

Device Menu: display the setup menu of other device connected.

## **7. USB OPERATION**

Plug in your USB device. Press the SOURCE button on remote control to open SOURCE list. Then press UP/DOWN navigation button to select USB (or Media) and press OK button to enter it.

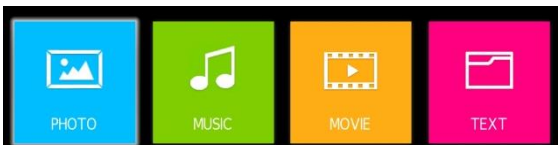

Press ◀▶ ▲▼ button to highlight Photo, Music, Movie and Text, press OK button to confirm selection. Press ▶|| button on remote control to start playback.

## SPECIFICATIONS

<b>TV Broadcasting</b>	PAL, B/G, D/K, I, SECAM
<b>Receiving Channels</b>	ATV (48.25MHz ~ 863.25MHz)
<b>Number of Preset Channels</b>	100 (ATV)
<b>Channel Indicator</b>	On Screen Display
<b>RF Aerial Input</b>	75 Ohm (unbalanced)
<b>Operating Voltage</b>	AC 100-240V~50/60Hz ( ~ means alternating current)
<b>USB Output</b>	5V --- 500mA (--- means direct current)
<b>Audio Output Power (WRMS.) (10% THD)</b>	8 W
<b>Dimensions DxLxH (with foot)</b>	191 x 732 x 481 mm
<b>Weight (with foot)</b>	3.6 kg
<b>Dimensions DxLxH (without foot)</b>	70 x 732 x 434 mm
<b>Weight (without foot)</b>	3.55 kg
<b>Surrounding temperature</b>	Operation: 0°C ~ 35°C Storage: 5°C ~ 30°C
<b>Operating Humidity</b>	Less than 80 % RH
<b>Standby Mode</b>	After 3/45 hours

## Digital reception

<b>Reception range</b>	44MHz – 862MHz	
<b>Input impedance</b>	75 Ω	
<b>Channel bandwidth</b>	7 MHz / 8 MHz	
<b>Modulation</b>	<b>DVB-T</b>	COFDM 2K/8K, QPSK, 16QAM, 64QAM
	<b>DVB-C</b>	16QAM, 32QAM, 64QAM, 128QAM, 256QAM
<b>Video system</b>	MPEG-2 MP@ML, MPEG-2 MP@HL, H.265	
<b>Sound system</b>	MPEG-1 layer ½, MPEG-2 layer	
<b>Basic functions</b>	EPG, Subtitle, LCN, TELETEXT (Europe)	
<b>Max storage channels</b>	1000CH (DVB-T + DVB-C, dynamic)	



Indoor Use only

## Product Information Sheet

Parameter	Parameter value and precision	Unit
Supplier's name or trade mark	JVC	
Supplier's address	Etablissements Darty & fils ©, 9 Rue des Bateaux-Lavois, 94200 Ivry-sur-Seine, France	
Model identifier	LT-32FD110	

Energy efficiency class for standard Dynamic Range (SDR)	E			
On mode power demand for Standard Dynamic Range (SDR)	26			W
Energy efficiency class (HDR)	n.a.			
On mode power demand in High Dynamic Range (HDR), if implemented	n.a.			W
Off mode, power demand, if applicable	n.a.			W
Standby mode power demand, if applicable	0,5			W
Networked standby mode power demand, if applicable	n.a.			W
Electronic display category	television			
Size ratio	16	:	9	integer
Screen resolution (pixels) Horizontal and vertical pixels	1366	x	768	pixels
Screen diagonal	80			cm
Screen diagonal	32			inches
Visible screen area	27,4			dm <sup>2</sup>
Panel technology used	LED LCD			
Automatic Brightness Control (ABC) available	NO			
Voice recognition sensor available	NO			
Room presence sensor available	NO			
Image refresh frequency rate (default)	60			Hz
Minimum guaranteed availability of software and firmware updates (from the date of end of the placement on the market)	8			Years
Minimum guaranteed availability of spare parts (from the date of end of the placement on the market)	7			Years
Minimum guaranteed product support	7			Years
Minimum duration of the general guarantee offered by the supplier	2			Years
Power supply type	Internal			



JVC

LT-32FD110



**26** kWh/1000h

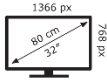

815220140

## TROUBLESHOOTING

Problem	Possible Solution
The screen does not appear/illuminate.	<ol style="list-style-type: none"> <li>1. Check that the power plug is securely into the mains socket.</li> <li>2. Check the power is on.</li> </ol>
The screen appears, but there is no sound.	<ol style="list-style-type: none"> <li>1. Press the MUTE button.</li> <li>2. Increase the sound level by pressing the volume adjustment buttons</li> <li>3. Check that the sound terminal of your external input is connected properly.</li> <li>4. Check that the audio cables are connected properly.</li> <li>5. Select and check any other input.</li> </ol>
Noise or poor picture	Stop using wireless telephones, hair dryers or other electrical appliances near the TV.
The remote control does not work.	<ol style="list-style-type: none"> <li>1. Check if the TV is not switched on.</li> <li>2. Check that the batteries of the remote control are inserted properly.</li> <li>3. Check for any obstacles between the TV remote sensor and the remote control. Remove them if necessary.</li> <li>4. If the batteries have no power, replace them with two new batteries of the same type.</li> </ol>

## DISPOSAL



As a responsible retailer we care about the environment. As such we urge you to follow the correct disposal procedure for the appliance and packaging materials. This will help conserve natural resources and ensure that it is recycled in a manner that protects health and the environment.

You must dispose of this appliance and its packaging according to local laws and regulations. Because this appliance contains electronic components, the appliance and its accessories must be disposed of separately from household waste when the appliance reaches its end of life.

Contact your local authority to learn about disposal and recycling. The appliance should be taken to your local collection point for recycling. Some collection points accept appliance free of charge.

We apologise for any inconvenience caused by minor inconsistencies in these instructions, which may occur as a result of product improvement and development.

Etablissements Darty & fils ©,

9 Rue des Bateaux-Lavois, 94200 Ivry-sur-Seine, France 20/12/2022

## Déclaration UE de Conformité

*EU Declaration of Conformity*

*EU- Conformiteitsverklaring*

*Declaración UE de Conformidad*

*Declaração UE de Conformidade*

### **Description du produit –**

LED TV

*Product Description :*

*Productbeschrijving:*

*Descripción del producto :*

*Descrição do produto:*



### **Marque - Brand / Merk/ Marca:**

JVC

### **Référence commerciale -**

LT-32FD110

*Model number / Modelnummer /*

*Número de modelo / Número do modelo :*

### **L'objet de la déclaration décrit ci-dessus est conforme à la législation d'harmonisation de l'Union applicable :**

*The object of the declaration described above is in conformity with the relevant Union harmonisation legislation:*

*Het hierboven beschreven voorwerp is in overeenstemming met de desbetreffende harmonisatiewetgeving van de Unie:*

*El objeto de la declaración descrita anteriormente es conforme con la legislación de armonización pertinente de la Unión:*

*O objeto da declaração acima descrito está em conformidade com a legislação de harmonização da União aplicável:*

**Directive équipement radioélectrique (2014/53/UE) –**

*Radio Equipment directive (2014/53/EU)*

*Radioapparatuur richtlijn (2014/53/EU)*

*Directiva de equipos de radioeléctricos (2014/53/UE)*

*Directiva de equipamentos de rádio (2014/53/UE)*

*Le produit est conforme à la directive RED. The product is in accordance with the RED.*

*Het product is in overeenstemming met de RED.*

*El producto cumple con el RED.*

*O produto encontra-se em conformidade com a RED.*

**Directive RoHS 2 2011/65/EU, (EU)2017/2102, (EU) 2015/863 –**

*RoHS 2 Directive 2011/65/EU, (EU) 2017/2102, (EU) 2015/863*

*RoHS-2 richtlijn 2011/65/EU, (EU)2017/2102, (EU) 2015/863*

*Directiva RoHS 2 2011/65/UE, (EU)2017/2102, (EU) 2015/863*

**ErP Directive 2009/125/EC – Directive ErP 2009/125/CE**

*ErP Richtlijn 2009/125/EG Directiva ErP 2009/125/CE*

**Regulation (EU) No 2019/2013, No 2019/2021, No 2021/340, No 2021/341**

*Reglement (UE) N°2019/2013, N°2019/2021, N° 2021/340, N°2021/341*

*Verordening (EU) Nr. 2019/2013, Nr. 2019/2021, Nr. 2021/340, Nr. 2021/341*

*Eglamento (UE) N°2019/2013, N°2019/2021, N°2021/340, N°2021/341*

*Regulamento (UE) N. 2019/2013, N. 2019/2021, N. 2021/340, N. 2021/341*

Software version : 20221215194849

EN IEC 62311:2020

EN 55032:2015+A11:2020+A1:2020

EN 55035:2017+A11:2020

EN IEC 61000-3-2:2019+A1:2021

EN 61000-3-3:2013+A1:2019+A2:2021

EN 303 340 V1.2.1

EN 62368-1 :2014+A11:2017



**La présente déclaration de conformité est établie sous la seule responsabilité du fabricant.**

*This declaration of conformity is drawn up under the sole responsibility of the manufacturer.*

*Deze conformiteitsverklaring wordt uitsluitend onder de verantwoordelijkheid afgelegd van de fabrikant.*

*Esta declaración de conformidad se redacta bajo la exclusiva responsabilidad del fabricante.*

*Esta declaração de conformidade é redigida sob a responsabilidade exclusiva do fabricante.*

**Le responsable de cette déclaration est :**

*The person responsible for this declaration is:*

*De verantwoordelijke persoon voor deze verklaring is:*

*La persona responsable de esta declaración es:*

*A pessoa responsável por esta declaração é:*

Signé par et au nom de – Signed by and on behalf of : **Etablissements Darty & Fils**

Nom – Name : **Predrag Petricevic**

Fonction – Position : **Directeur du Laboratoire Fnac Darty**

Place, Date / Lieu :

Ivry-sur-Seine, décembre 22, 2022

DocuSigned by:  
  
EA30F3FB8F314D0...





**JVC**