

# Gigaset

## C300 H

### Félicitations

En achetant un Gigaset, vous avez choisi une marque qui est synonyme de pérennité. Le conditionnement de ce produit est écologique !

Pour en savoir plus : [www.gigaset.com](http://www.gigaset.com).



GIGASET. INSPIRING CONVERSATION.\*  
\*GIGASET. Pour des conversations inspirées.  
**MADE IN GERMANY**



# Gigaset C300H – votre précieux compagnon

---

Toutes nos félicitations ! Vous tenez entre vos mains un Gigaset de dernière génération.

Votre Gigaset est plus qu'un simple téléphone :

## Répertoire pouvant contenir jusqu'à 250 entrées

Enregistrez les numéros d'appel et les noms associés dans le répertoire (→ p. 26). Attribuez le statut VIP (Very Important Person) à vos correspondants importants. Vous pourrez alors reconnaître les appels VIP à leur sonnerie et à leur couleur dans le répertoire (→ p. 27).

## Votre téléphone est une mine de fonctionnalités

Définissez des plages horaires de réception d'appels (→ p. 34) ou coupez tout simplement le son des appels dont le numéro est masqué (→ p. 34).

## Autres fonctions utiles

Transférez le répertoire d'un combiné Gigaset déjà utilisé (→ p. 27), définissez des numéros abrégés (→ p. 27) et réglez à votre guise les couleurs et les contrastes de l'écran (→ p. 33).

## Environnement

Téléphonez tout en respectant l'environnement avec Gigaset Green Home. Pour plus d'informations sur nos produits ECO DECT, rendez-vous sur [www.gigaset.com/service](http://www.gigaset.com/service).

Vous trouverez de plus amples informations sur votre téléphone sur le site [www.gigaset.com/gigasetc300h](http://www.gigaset.com/gigasetc300h).

**Pensez à enregistrer votre téléphone Gigaset rapidement après votre achat en vous rendant sur le site [www.gigaset.com/service](http://www.gigaset.com/service).** Cela nous permettra de répondre plus rapidement à vos questions et d'accélérer le traitement des recours en garantie !

**Appréciez votre nouveau téléphone !**

# Aperçu

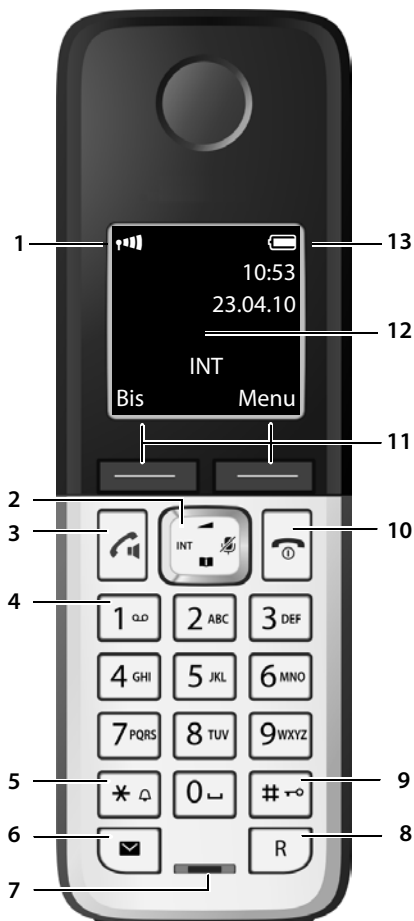

- 1 **Intensité de la réception** (→ p. 16)  
La couleur/l'icône varie lorsque le Mode Eco / Mode Eco+ est activé (→ p. 32)
- 2 **Touche de navigation** (→ p. 18)  
Désactiver le microphone (→ p. 25)
- 3 **Touche « Décrocher/Mains-Libres »**  
Clignote : appel entrant ;  
Allumée : mode Mains-Libres activé ; prise de la communication ; ouverture de la liste des numéros bis (appui bref) ;  
début de la composition (maintenir la touche enfoncée) ; en communication : passage du mode écouteur au mode Mains-libres (→ p. 25)
- 4 **Touche 1**  
Sélection de la messagerie (externe) (appui long)
- 5 **Touche « Etoile »**  
Activation/désactivation des sonneries (appui long) ;  
Pendant la communication : passage du mode de numérotation par impulsions au mode fréquence vocale (appui bref)
- 6 **Touche Messages** (→ p. 29)  
Accès au journal des appels et à la liste des messages ;  
Clignote : nouveau message ou nouvel appel
- 7 **Microphone**
- 8 **Touche R**  
- Double appel (Flash)  
- Insertion d'une pause entre les chiffres (appui long)
- 9 **Touche Dièse**  
Verrouillage/déverrouillage du clavier (appui long en mode veille) ;  
commuter entre l'emploi de majuscules, minuscules et de chiffres
- 10 **Touches Raccrocher et Marche/Arrêt**  
Fin de la communication ; annulation de la fonction ; retour au niveau de menu précédent (appui bref) ; retour au mode veille (maintenir la touche enfoncée) ; activation/désactivation du combiné (maintenir la touche enfoncée en mode veille)
- 11 **Touches écran** (→ p. 4)
- 12 **Ecran** à l'état de repos
- 13 **Niveau de charge de la batterie** (→ p. 16)

### Remarque

Pour modifier la **langue d'affichage**, procéder comme décrit à la p. 32.

## Symboles à l'écran

Les icônes suivantes s'affichent en fonction des paramètres et du mode de fonctionnement du téléphone :

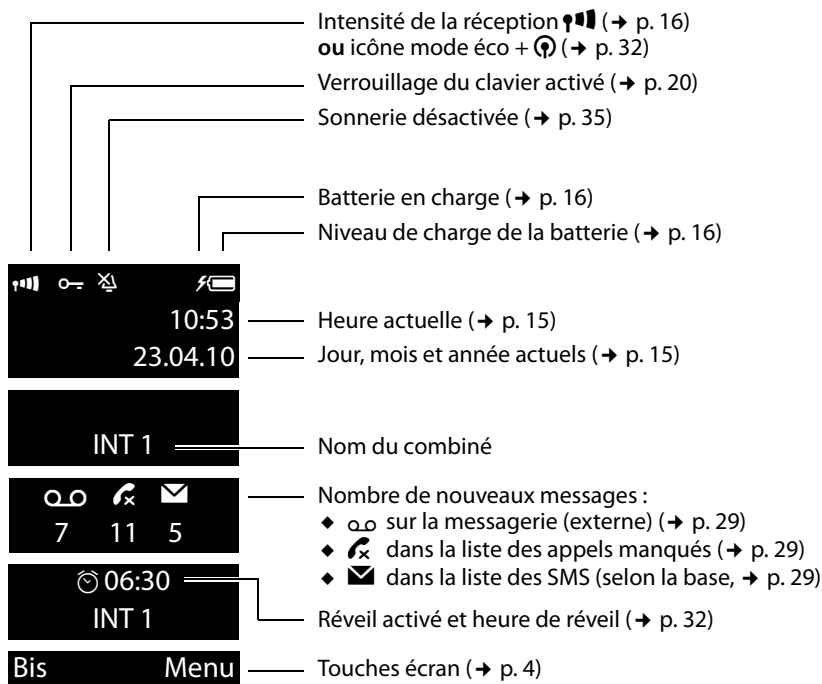

### Ecran lors d'un appel externe :

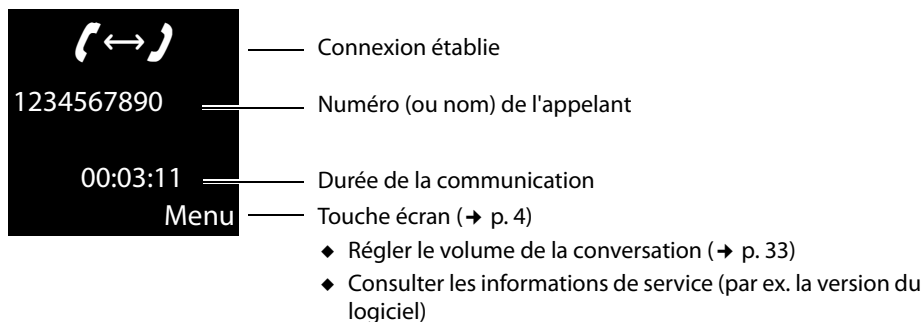

## Touches écran

### Autres symboles à l'écran :

Etablissement de connexion



Connexion établie



Connexion impossible ou interrompue



Appel externe (→ p. 24)



Appel interne (→ p. 25)



Réveil (→ p. 32)



Patiencez ...



Information



Demande



Action exécutée



Echec de l'action



## Touches écran

Les fonctions des touches écran varient selon la situation. Exemple :

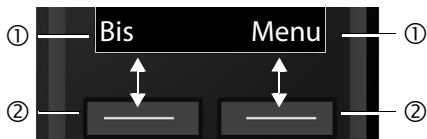

① Fonction en cours des touches écran

② Touches écran

Les touches écran importantes sont :

Bis	Ouvrir la liste des numéros bis.
Menu	Ouvrir un menu contextuel.
OK	Valider la sélection.
Effac.	Touche Effacer : suppression caractère par caractère ou mot par mot de droite à gauche.
Retour	Revenir au niveau de menu précédent ou annuler une opération.

## Icônes du menu principal

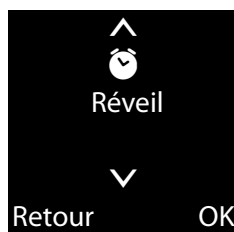

✉ SMS (selon la base)

🕒 Réveil

📧 Messagerie

🔧 Réglages

Informations sur la navigation par menu

→ p. 19

Présentation du menu → p. 23

# Sommaire

---

<b>Gigaset C300H – votre précieux compagnon</b> .....	<b>1</b>
<b>Aperçu</b> .....	<b>2</b>
<b>Symboles à l'écran</b> .....	<b>3</b>
<b>Touches écran</b> .....	<b>4</b>
<b>Icônes du menu principal</b> .....	<b>4</b>
<b>Consignes de sécurité</b> .....	<b>7</b>
<b>Premières étapes</b> .....	<b>8</b>
Vérification du contenu de l'emballage .....	8
Installation du chargeur .....	9
Raccordement du chargeur .....	9
Mise en service du combiné .....	10
Modifier la langue de l'écran .....	11
Inscription du combiné .....	12
Réglage de la date et de l'heure .....	15
Que souhaitez-vous faire ensuite ? .....	17
<b>Utilisation du téléphone</b> .....	<b>18</b>
Touche de navigation .....	18
Touches du clavier .....	18
Correction d'erreurs de saisie .....	19
Navigation par menu .....	19
Activation/désactivation du combiné .....	20
Verrouillage/déverrouillage du clavier .....	20
Présentation des instructions dans le manuel d'utilisation .....	21
<b>Présentation du menu</b> .....	<b>23</b>
<b>Téléphoner</b> .....	<b>24</b>
Appels externes .....	24
Fin de la communication .....	24
Prise d'appel .....	24
Mode Mains-Libres .....	25
Fonction secret .....	25
Appels internes .....	25
<b>Utilisation du répertoire et des listes</b> .....	<b>26</b>
Répertoire .....	26
Liste des numéros bis .....	28
Fonctions de la touche Messages .....	29
Liste de réception des SMS (selon la base) .....	30
Journal des appels (selon la base) .....	30

<b>Utilisation de la messagerie externe</b> .....	<b>31</b>
Utilisation de l'accès rapide à la messagerie externe .....	31
Consultation des messages de la messagerie externe .....	31
<b>ECO DECT</b> .....	<b>32</b>
<b>Utilisation du combiné comme réveil</b> .....	<b>32</b>
<b>Réglages du combiné</b> .....	<b>32</b>
Modifier la langue de l'écran .....	32
Réglage de l'écran/écran de veille .....	33
Activation/désactivation du décroché automatique .....	33
Modification du volume de l'écouteur ou du volume du mode Mains-Libres .....	33
Réglage des sonneries .....	34
Changement de base .....	35
Rétablissement des réglages par défaut du combiné .....	35
<b>Service clients (Customer Care)</b> .....	<b>36</b>
Questions-réponses .....	37
Homologation .....	38
Certificat de garantie pour la France .....	38
Certificat de garantie pour la Suisse .....	40
Certificat de garantie pour la Belgique .....	41
<b>Environnement</b> .....	<b>42</b>
<b>Annexe</b> .....	<b>43</b>
Entretien .....	43
Contact avec les liquides .....	43
Caractéristiques techniques .....	43
Edition de texte .....	44
<b>Accessoires</b> .....	<b>46</b>
<b>Montage mural du chargeur</b> .....	<b>46</b>
<b>Index</b> .....	<b>47</b>

# Consignes de sécurité

## Attention

Lire les consignes de sécurité et le mode d'emploi avant utilisation.

Informez les enfants sur les recommandations qui y figurent et les mettez en garde contre les risques liés à l'utilisation du téléphone.



Utiliser exclusivement le bloc secteur fourni.



Utiliser uniquement des **batteries rechargeables** correspondant aux **spécifications** appropriées (p. 43). Tout autre type de batterie est susceptible d'entraîner un risque considérable pour la santé et de provoquer des blessures.



Le combiné peut perturber le fonctionnement de certains équipements médicaux. Tenir compte des recommandations émises à ce sujet par le corps médical.

Si vous utilisez des appareils médicaux (par ex. un stimulateur cardiaque), veuillez vous renseigner auprès du fabricant de l'appareil. On vous indiquera dans quelle mesure les appareils correspondants sont sensibles aux énergies externes à haute fréquence. Vous trouverez les caractéristiques techniques de ce produit Gigaset dans le chapitre « Annexe ».



Ne pas porter le combiné à l'oreille lorsqu'il sonne ou lorsque la fonction Mains-Libres est activée, ceci pouvant entraîner des troubles auditifs durables et importants.

Votre Gigaset est compatible avec la plupart des appareils auditifs numériques commercialisés. Toutefois, une utilisation optimale avec tous les appareils auditifs n'est pas garantie.

Le combiné peut provoquer des bruits parasites dans les appareils auditifs analogiques. En cas de problèmes, contacter un audioprothésiste.



Ne pas utiliser le chargeur dans une salle de bain ou de douche et plus généralement en tout milieu humide ou en extérieur. Le chargeur n'est pas étanche aux projections d'eau (→ p. 43).



Ne pas utiliser le téléphone dans un environnement présentant un risque d'explosion (par exemple, ateliers de peinture).



En cas de cession du Gigaset à un tiers, toujours joindre le mode d'emploi.



Débrancher les bases défectueuses ou les faire réparer par le service compétent. Elles peuvent perturber le fonctionnement d'autres appareils électriques.

## Remarques

- ◆ Toutes les fonctions décrites dans ce mode d'emploi ne sont pas nécessairement disponibles dans tous les pays ni avec tous les réseaux utilisés. Elles peuvent être assujetties à des abonnements spécifiques.
- ◆ L'appareil est inutilisable pendant une panne de courant. Il ne permet **pas non plus d'émettre un appel d'urgence** dans ce cas.

## Premières étapes

---

### Vérification du contenu de l'emballage

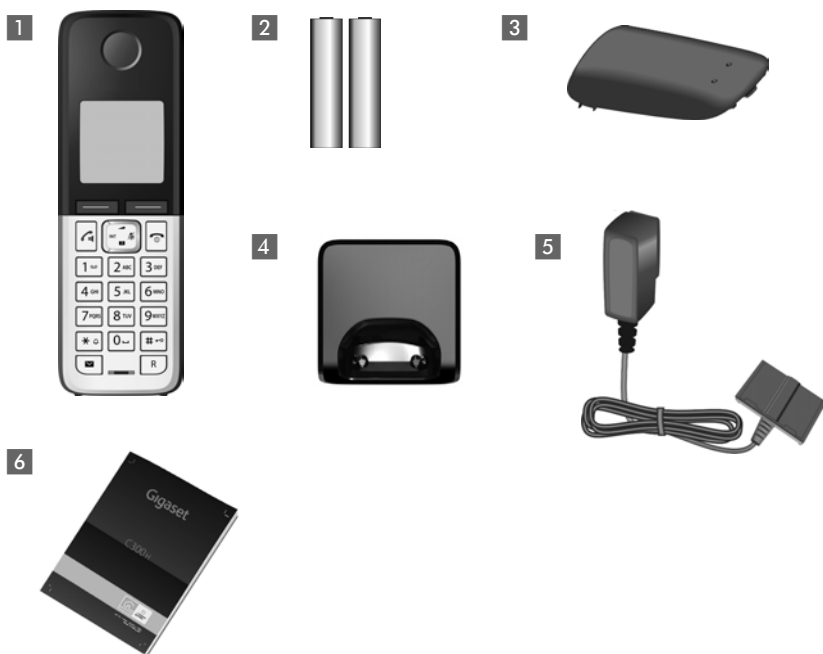

- 1 un combiné Gigaset C300H,
- 2 deux batteries,
- 3 un couvercle de batterie,
- 4 un chargeur,
- 5 un bloc secteur,
- 6 un mode d'emploi.

## Installation du chargeur

Le chargeur est prévu pour fonctionner dans des locaux fermés et secs, dans une plage de températures comprise entre +5 °C et +45 °C.

- ▶ Installer le chargeur sur une surface plane et antidérapante ou le monter sur le mur → p. 46.

### Remarque

Tenir compte de la portée de la base.

Celle-ci va jusqu'à 300 m en l'absence d'obstacle, et jusqu'à 50 m à l'intérieur d'un bâtiment. La portée diminue lorsque le Mode Eco est activé (→ p. 32).

Les pieds de l'appareil ne laissent en principe pas de trace sur les surfaces. En raison de la diversité des peintures et vernis utilisés sur les meubles, il est cependant impossible d'exclure des traces sur la zone de contact.

### A noter :

- ◆ Ne jamais exposer le téléphone à des sources de chaleur, à la lumière directe du soleil et à d'autres appareils électriques.
- ◆ Protéger le Gigaset contre l'humidité, la poussière, les vapeurs et les liquides corrosifs.

## Raccordement du chargeur

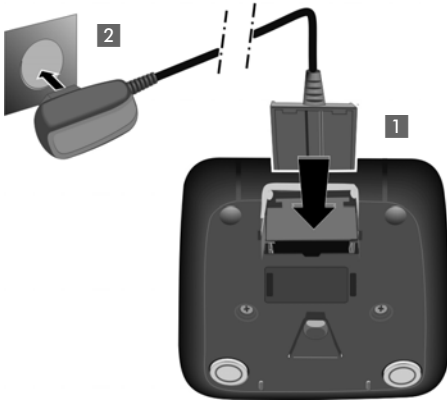

- ▶ Raccorder les languettes de l'alimentation **1**.
- ▶ Brancher l'alimentation à la prise électrique **2**.

Si vous devez à nouveau retirer le connecteur du chargeur, appuyer sur le bouton de déverrouillage **3** et retirer le connecteur **4**.

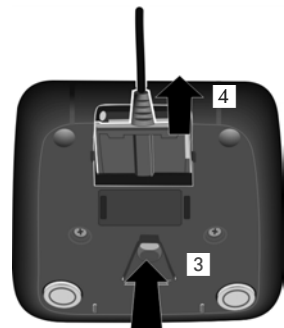

## Mise en service du combiné

L'écran est protégé par un film.  
Le retirer !

### Insertion des batteries et fermeture du couvercle des batteries

#### Attention

N'utiliser que les batteries rechargeables (→ p. 43) recommandées par Gigaset Communications GmbH. Tout autre type de batterie pourrait endommager le combiné, présenter un risque pour la santé ou occasionner des blessures. Par exemple, l'enveloppe de la batterie pourrait se désagréger ou les batteries exploser. En outre, l'appareil pourrait être endommagé ou présenter des dysfonctionnements.

- ▶ Placer les batteries en respectant la polarité. La polarité est indiquée dans le compartiment de batteries.

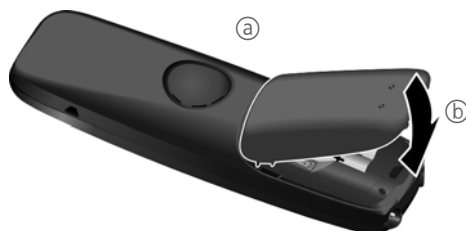

- ▶ Insérer d'abord le couvercle des batteries sur le haut **a**.
- ▶ Appuyer ensuite sur le couvercle **b** jusqu'à ce qu'il s'enclenche.



Pour ouvrir de nouveau le couvercle des batteries pour changer les batteries par exemple, engager le doigt dans l'enfoncement du boîtier et tirer le couvercle vers le haut.



## Modifier la langue de l'écran

Vous pouvez modifier la langue de l'écran si une langue inconnue est actuellement paramétrée.



- ▶ Appuyer à droite de la touche de navigation.
- ▶ Appuyer successivement et **lentement** sur les touches  et .

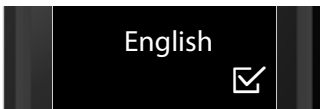

L'écran de réglage de la langue s'affiche. La langue paramétrée (par ex. l'anglais) est sélectionnée

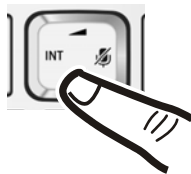

- ▶ Appuyer sur la partie inférieure de la touche de navigation ...

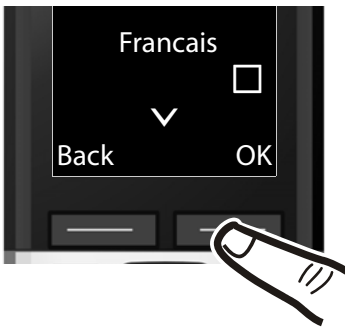

... jusqu'à ce que la langue de votre choix s'affiche, par ex. le français.

- ▶ Appuyer sur la touche écran sous **OK** pour sélectionner la langue.



La langue sélectionnée est indiquée par l'icône .

- ▶ Maintenir **enfoncée** la touche Raccrocher  pour revenir au mode veille.

## Inscription du combiné

Avant de pouvoir utiliser le téléphone, vous devez inscrire le combiné sur la base. L'opération d'inscription dépend de la base.

### Inscription automatique du combiné C300H sur la base Gigaset C300/C300A

**Condition :** le combiné n'est inscrit sur aucune base.



- Poser le combiné sur la base avec l'**écran vers le haut**.



- Le combiné s'inscrit automatiquement. L'inscription peut prendre **jusqu'à 5 minutes**. **Ne pas retirer le combiné de la base pendant ce laps de temps.**

#### Remarques

- ◆ Appuyer sur une touche pour interrompre l'inscription.
- ◆ Si le combiné est déjà inscrit sur au moins une base, ou si l'inscription automatique ne fonctionne pas, vous devez inscrire le combiné manuellement.

## Inscription manuelle du combiné C300H

Vous devez effectuer l'inscription manuelle du combiné sur le combiné (1) et sur la base (2).

### 1) Sur le combiné

**Menu** ▶ **Réglages** ▶ **Inscription** ▶ **Inscrire le combiné**

Si le combiné est déjà inscrit sur quatre bases :



Sélectionner la base, par ex. **Base 3** et appuyer sur **OK**.



Si nécessaire, entrer le code PIN système de la base et appuyer sur **OK**.

**Inscr. combiné en cours** s'affiche à l'écran.

### 2) Sur la base

- ▶ Dans un délai de 60 secondes, maintenez **enfoncée** la touche Inscription/Paging de la base pendant environ 3 secondes.

Un combiné Gigaset C300H peut être inscrit au maximum sur quatre bases.

Une fois l'inscription réussie, le combiné passe en mode veille. Le numéro interne du combiné est affiché à l'écran, par ex., **INT 2**. Si ce n'est pas le cas, répéter l'opération.

### Remarque

Consultez le mode d'emploi de votre base pour savoir comment désinscrire vos combinés.

### Premier cycle de charge et décharge de la batterie

Un affichage correct du niveau de charge n'est possible qu'après un premier cycle complet de charge, puis de décharge.

- ▶ Laisser le combiné sur la base, sans le retirer, pendant **7 heures et 30 minutes**.

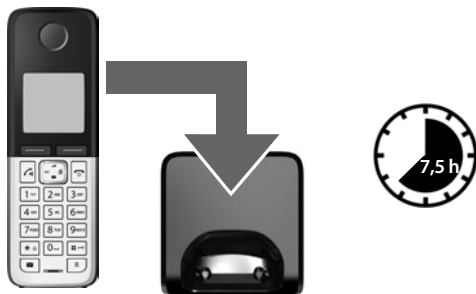

#### Remarque

Le combiné doit uniquement être posé sur la base Gigaset C300/C300A ou sur le chargeur.

- ▶ Enlever ensuite le combiné du chargeur et le remettre lorsque les batteries sont **complètement déchargées**.

#### Remarques

- ◆ Une fois le premier cycle de charge **et** de décharge effectué, vous pouvez reposer le combiné sur le chargeur après chaque communication.
- ◆ Vous devez toujours répéter la procédure de charge et de décharge après le retrait et la réinsertion des batteries du combiné.
- ◆ Les batteries peuvent chauffer pendant la charge. Ce phénomène n'est pas dangereux.
- ◆ Pour des raisons techniques, la capacité de charge des batteries diminue au fil du temps et peut nécessiter à terme leur remplacement.

## Réglage de la date et de l'heure

Vous devez régler la date et l'heure pour que l'horodatage des appels entrants soit correct et pour pouvoir utiliser la fonction réveil.

### Remarque

Selon les opérateurs, le réglage de la date et de l'heure est automatique.



- ▶ Appuyer sur la touche écran sous **Dt/Hre** pour ouvrir le champ de saisie. (Si la date et l'heure ont déjà été entrées, ouvrir le champ de saisie à l'aide du menu → p. 23.)

Le sous-menu **Date / Heure** s'affiche à l'écran.

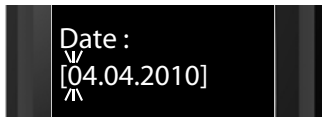

- ▶ L'élément actif de saisie clignote. Saisir le jour, le mois et l'année (8 chiffres) sur le clavier, par ex.

pour le 4 avril 2010.

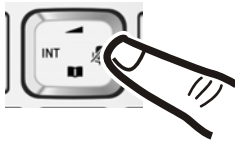

Pour modifier la position de saisie, par ex. pour apporter une correction, appuyer à **droite** ou à **gauche** sur la touche de navigation.

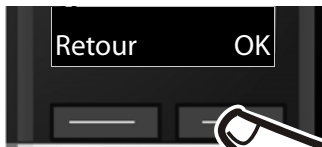

- ▶ Appuyer sur la touche écran sous **OK** pour enregistrer les données saisies.



- ▶ Saisir les heures et les minutes (4 chiffres) sur le clavier, p. ex.     pour 07h15.

Le cas échéant, modifier la position de saisie avec la touche de navigation.

- ▶ Appuyer sur **OK** pour valider.







**Enregistré** s'affiche à l'écran. Vous entendez un bip de validation et revenez automatiquement en mode veille ou dans le menu de configuration si vous configurez le téléphone depuis le menu.

## Ecran en mode veille

Lorsque le téléphone est inscrit et que l'heure est réglée, l'affichage est le suivant (exemple).









### Affichages

◆ Liaison radio entre la base et le combiné :

- bonne à faible :   
- aucune réception : 

En vert : Mode Eco activé (→ p. 32)

◆ Niveau de charge des batteries :

-  s'allume en blanc : plus de 66 % de charge
-  s'allume en blanc : entre 33 % et 66 % de charge
-  s'allume en rouge : entre 10 % et 33 % de charge
-  s'allume en rouge : moins de 10 % de charge
-     s'affiche en blanc : batteries en cours de charge



### Remarque

Si vous avez choisi un modèle de couleur sur fond blanc, les icônes blanches s'affichent en noir.

◆ INT 2

Nom interne du combiné

Si le **Mode Eco+** (→ p. 32) est activé, l'icône  s'affiche en haut à gauche.

**Votre téléphone est maintenant prêt à fonctionner.**

## Que souhaitez-vous faire ensuite ?

Une fois votre Gigaset installé, vous pouvez téléphoner immédiatement ou le personnaliser. Utilisez le tableau ci-dessous pour trouver rapidement les fonctions que vous cherchez.

<b>Pour trouver des informations sur...</b>	<b>... allez ici.</b>
<b>Utilisation du téléphone</b>	<b>p. 18</b>
<b>Choix des sonneries</b>	<b>p. 34</b>
<b>Transfert des entrées du répertoire des combinés Gigaset existants vers d'autres</b>	<b>p. 27</b>
<b>Réglage du Mode Eco / Mode Eco+</b>	<b>p. 32</b>
<b>Réglage du volume de l'écouteur du combiné</b>	<b>p. 33</b>

Si vous avez des doutes quant à l'utilisation de votre téléphone, reportez-vous à la rubrique de dépannage (→ p. 37) ou contactez notre assistance client (→ p. 36).

## Utilisation du téléphone

---

### Touche de navigation





Dans ce mode d'emploi, le côté de la touche de navigation sur lequel vous devez appuyer pour exécuter une commande est repéré en noir (en haut, en bas, à droite, à gauche).

Exemple :  signifie « appuyer à droite sur la touche de navigation ».





La touche de navigation remplit différentes fonctions :

#### En mode veille du combiné

-  Ouvrir le menu principal.
-  Ouvrir le répertoire.
-  Ouvrir la liste de combinés.
-  Ouvrir le menu de réglage du volume de conversation (→ p. 33) du combiné.





#### Dans le menu et dans les listes

-  /  Faire défiler vers le haut ou vers le bas ligne par ligne.

#### Dans les champs de saisie

A l'aide de la touche de navigation, déplacer le curseur vers le haut , le bas , la droite  ou la gauche .

#### Pendant une communication

-  Désactiver le microphone.
-  Ouvrir le répertoire.
-  Activer le double appel interne.
-  Modifier le volume d'écoute pour le mode Ecouteur ou le mode Mains-Libres.

### Touches du clavier

 /  / , etc.

Appuyer sur la touche du combiné représentée.



Saisir des chiffres ou des lettres.

## Correction d'erreurs de saisie

Vous pouvez corriger les erreurs des champs de saisie en vous positionnant sur l'entrée incorrecte avec la touche de navigation. Vous pouvez alors :

- ◆ effacer le caractère situé à gauche du curseur avec la touche **Effac.**,
- ◆ insérer un caractère à l'emplacement du curseur,
- ◆ remplacer le caractère sélectionné (clignotant), par ex. lors de la saisie de l'heure et de la date.

## Navigation par menu

Les fonctions du téléphone sont proposées dans un menu composé de plusieurs niveaux (présentation du menu → p. 23).



### Menu principal (premier niveau)

- ▶ Lorsque le combiné est en mode veille, appuyer sur la touche écran **Menu** ou sur le côté droit de la touche de navigation  pour ouvrir le menu principal.

Les fonctions du menu principal sont affichées sous la forme d'une liste d'icônes et de noms (exemple à droite).



### Sélection d'une fonction

- ▶ Appuyer sur la touche de navigation  pour passer d'une fonction à l'autre. La fonction pouvant être sélectionnée s'affiche à l'écran.
- ▶ Appuyer sur la touche écran **OK** ou sur le côté droit de la touche de navigation  pour sélectionner la fonction qui s'affiche. Le sous-menu correspondant s'ouvre et la première entrée s'affiche.

Appuyer **brèvement** sur la touche écran **Retour** ou sur la touche Raccrocher  pour revenir au mode veille.

### Sous-menus

Les fonctions du sous-menu s'affichent à l'écran.

### Sélection d'une fonction

- ▶ Appuyer sur la touche de navigation  pour passer d'une fonction à l'autre. La fonction pouvant être sélectionnée s'affiche à l'écran.
- ▶ Appuyer sur la touche écran **OK** pour sélectionner la fonction qui s'affiche. Le sous-menu correspondant s'ouvre et la première entrée s'affiche.

Appuyer **brèvement** sur la touche écran **Retour** ou sur la touche Raccrocher  pour revenir au niveau de menu précédent ou annuler l'opération.

Les réglages qui n'ont pas été confirmés en appuyant sur la touche écran **OK** sont effacés.

### Retour en mode veille

Depuis n'importe quel niveau du menu :

- ▶ Maintenir la touche  **enfoncée** ou
- ▶ N'appuyer sur aucune touche : après 2 minutes, l'écran revient **automatiquement** en mode veille.

Un exemple de l'écran en mode veille est illustré à la p. 16.

### Activation/désactivation du combiné



En mode veille, **maintenir** la touche Raccrocher **enfoncée** (tonalité de validation).

### Verrouillage/déverrouillage du clavier

Le verrouillage du clavier empêche l'utilisation involontaire du téléphone.



En mode veille, maintenir la touche dièse **enfoncée** (tonalité de validation). Le verrouillage du clavier est activé ou désactivé. S'il est activé, l'icône  s'affiche.

Lorsque le clavier est verrouillé, un message correspondant apparaît lorsque vous appuyez sur les touches.

Il se désactive automatiquement lors de la réception d'un appel, après quoi il est réactivé.

#### Remarque

Lorsque le verrouillage clavier est activé, les numéros d'appel d'urgence ne sont pas non plus accessibles.

## Présentation des instructions dans le manuel d'utilisation

Les instructions sont présentées succinctement, par exemple :

**Menu** ▶ Réglages ▶ Mode Eco (☑ = activé)

▶ Cela signifie que vous devez procéder comme suit :

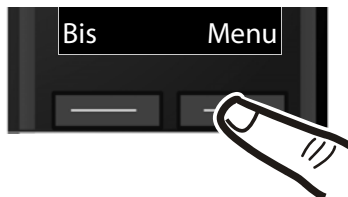

▶ Appuyer sur la touche écran sous **Menu** pour ouvrir le menu principal.

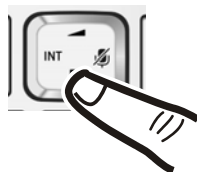

▶ Appuyer sur la partie inférieure de la touche de navigation ☐...



... jusqu'à ce que l'option **Réglages** s'affiche à l'écran.

▶ Appuyer sur la touche écran sous **OK** pour valider la sélection.

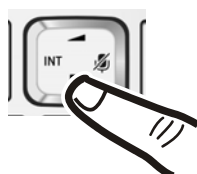

▶ Appuyer sur la partie inférieure de la touche de navigation ☐...



... jusqu'à ce que l'option **Mode Eco** s'affiche à l'écran.

- ▶ Appuyer sur la touche écran sous **OK** pour activer ou désactiver la fonction (☑ = activé).

- ▶ Appuyer sur la touche écran sous **Retour** pour revenir au niveau précédent du menu  
**ou**  
Maintenir **enfonce** la touche Raccrocher ☒ pour revenir au mode veille.

# Présentation du menu

Les entrées du menu sont parfois subdivisées. Les numéros de page renvoient à leur description dans le mode d'emploi.

**Ouvrir le menu principal** : lorsque le téléphone est en mode veille, appuyer sur la touche écran **Menu**.

 **SMS** (menu selon la base)

 **Réveil**

Activation → p. 32

Heure de réveil → p. 32

 **Messagerie** (menu selon la base)

 **Réglages**

Date / Heure → p. 15

Réglage audio

Volume appel → p. 33

Volume de la sonnerie → p. 34

Tonalités d'avertis. → p. 34

Alarme batterie → p. 34

Sonneries (combiné) → p. 34

Réglage écran

Ecran de veille → p. 33

Couleur → p. 33

Contraste → p. 33

Eclairage → p. 33

Langue → p. 32

Inscription

Inscrire le combiné → p. 12

Sélect. Base → p. 35

Retirer le combiné (selon la base)

Téléphonie

Décroché auto. → p. 33

(sous-menus supplémentaires selon la base)

Système

Réinitialisation du combiné → p. 35

(sous-menus supplémentaires selon la base)

Mode Eco → p. 32

Mode Eco+ → p. 32

# Téléphoner

---

Si l'écran n'est pas éclairé (→ p. 33), il suffit d'appuyer une fois sur n'importe quelle touche pour l'allumer et exécuter la fonction de la touche en question.

## Appels externes

---

Les appels externes sont des appels à destination du réseau public.



Entrer le numéro et appuyer sur la touche Décrocher.

ou :



Maintenir la touche Décrocher  **enfoncée**, puis saisir le numéro.

Appuyer sur la touche Raccrocher  pour interrompre la numérotation.

Pendant la communication, la durée de l'appel est affichée.

### Remarque

L'utilisation du répertoire (→ p. 26), du journal des appels (→ p. 30) et de la liste des numéros bis (→ p. 28) permet d'éviter de répéter la saisie de numéros.

## Fin de la communication

---



Appuyer sur la touche Raccrocher.

## Prise d'appel

---

Un appel entrant est signalé de trois manières sur le combiné : la sonnerie, une indication à l'écran et le clignotement de la touche Décrocher .

Appuyer sur la touche Décrocher  pour accepter l'appel.

Si le combiné est placé sur le chargeur et que la fonction **Décroché auto.** est activée (→ p. 33), le combiné prend automatiquement l'appel quand vous le retirez de sa base/du chargeur.

Si la sonnerie est dérangement, vous pouvez la désactiver :

**Menu** ▶ **Silence** ▶ **OK**

Vous pouvez prendre l'appel tant qu'il est affiché à l'écran.

## Mode Mains-Libres

Lorsque vous êtes en mode Mains-Libres, activez le haut-parleur dès que vous entendez votre correspondant et éloignez le combiné de votre oreille. Vous avez alors les deux mains libres et d'autres personnes peuvent entendre la conversation.

### Remarque

Si vous souhaitez faire écouter la conversation à quelqu'un, vous devez en informer votre correspondant.

## Activation/Désactivation du mode Mains-Libres

Pendant une communication, vous activez ou désactivez le mode Mains-Libres :

-  Appuyer sur la touche Mains-Libres.  
Une seule pression de cette touche vous permet de passer du mode Ecouteur au mode Mains-Libres. La touche s'allume lorsque la fonction Mains-Libres est activée.

Pour placer le combiné sur le chargeur sans interrompre la communication en mode Mains-Libres :

- ▶ Maintenir la touche Mains-Libres  enfoncée pendant 2 secondes lors du placement sur la base.

Pour savoir comment régler le volume d'écoute, → p. 33.

## Fonction secret

Vous pouvez désactiver le microphone de votre combiné pendant une communication.



Appuyer sur le côté **droit** de la touche de navigation pour couper le micro du combiné. **Microphone désactivé** s'affiche à l'écran.

Appuyer à nouveau sur la touche pour désactiver le mode secret.

## Appels internes

Les appels internes sont des communications gratuites entre combinés inscrits sur la même base.

### Appeler un combiné en particulier



Activer l'appel interne.



ou :



Activer l'appel interne.



Sélectionner le combiné.



Appuyer sur la touche Décrocher.

### Appel de tous les combinés (« Appel collectif »)



Maintenir la touche **enfoncée**.

ou :



Activer l'appel interne.



Appuyer sur la touche Etoile.

ou :



Activer l'appel interne.

Sélectionner **Appel général** puis



appuyer sur la touche Décrocher.

Tous les combinés sont appelés.

### Fin de la communication



Appuyer sur la touche Raccrocher.

## Utilisation du répertoire et des listes

---

Types de listes disponibles :

- ◆ Répertoire
- ◆ Répertoire réseau \*
- ◆ Liste des numéros bis
- ◆ Liste de réception des SMS (selon la base)
- ◆ Journal des appels,
- ◆ Journal du répondeur ou de la messagerie externe.

Le répertoire que vous créez est propre à chaque combiné. Vous pouvez toutefois envoyer les listes/entrées à d'autres combinés (→ p. 27).

### Répertoire

---

Vous pouvez enregistrer 250 entrées au total dans le répertoire.

#### Remarque

Pour accéder rapidement à un numéro du répertoire (numéro abrégé), vous pouvez attribuer une touche au numéro (→ Utilisation de la touche Appel abrégé, p. 27).

Vous pouvez enregistrer dans le **répertoire** :

- ◆ des numéros et les noms correspondants,
- ◆ des couleurs et des sonneries VIP.

Vous pouvez ouvrir le répertoire à l'aide de la touche  en mode veille.

#### Longueur des entrées

Numéro : max. 32 chiffres chacun  
Nom : max. 16 caractères chacun

\* Uniquement en France

### Enregistrement du premier numéro dans le répertoire

---

 ▶ Répertoire vide. Nouv. entrée ?



Entrer le numéro et appuyer sur **OK**.



Entrer le nom et appuyer sur **OK**.

### Enregistrement de numéros dans le répertoire

---

 ▶ **Menu** ▶ Nouvelle entrée



Entrer le numéro et appuyer sur **OK**.



Entrer le nom et appuyer sur **OK**.

### Classement des entrées du répertoire

---

En règle générale, les entrées du répertoire sont classées par ordre alphabétique des noms de famille. Les espaces et les chiffres sont prioritaires.

L'ordre de tri est le suivant :

1. Espace
2. Chiffres (0 - 9)
3. Lettres (alphabétique)
4. Autres caractères



Pour qu'une entrée ne soit pas classée par ordre alphabétique, faire précéder le nom d'un espace ou d'un chiffre. L'entrée s'affiche alors au début du répertoire.

### Sélection d'une entrée dans le répertoire



---

 Ouvrir le répertoire.

Vous avez le choix entre les possibilités suivantes :



- ◆ Faire défiler la liste à l'aide de la touche  jusqu'à ce que le nom recherché soit sélectionné.
- ◆ Entrer le premier caractère du nom et, le cas échéant, faire défiler la liste jusqu'à l'entrée à l'aide de la touche .

## Sélection à l'aide du répertoire

 ▶  (Sélectionner une entrée)

 Appuyer sur la touche Décrocher.

## Gestion des entrées du répertoire

 ▶  (Sélectionner une entrée)

**Menu** Appuyer sur la touche écran.

Vous pouvez sélectionner les fonctions suivantes à l'aide de la touche  :

### Appel VIP Mélodie

Marquer une entrée du répertoire comme VIP (Very Important Person) en lui attribuant une sonnerie spéciale. L'entrée du répertoire sera marquée du symbole **VIP**. Vous pourrez alors reconnaître les appels VIP à leur sonnerie.

### Appel VIP Couleur

Marquer une entrée du répertoire comme VIP (Very Important Person) en lui attribuant une couleur spéciale. L'entrée du répertoire s'affichera dans cette couleur et sera marquée du symbole **VIP**.

### Modifier entrée

Modifier le numéro si besoin, puis appuyer sur **OK**.

Modifier le nom si besoin, puis appuyer sur **OK**.

### Afficher le numéro

Modifier ou compléter un numéro enregistré, puis le composer avec  ou l'enregistrer comme nouvelle entrée ; Après l'affichage du numéro :

**Menu** ▶ **Copie vers le répertoire** ▶ **OK**

### Effacer entrée

Supprimer l'entrée sélectionnée.

### Copier l'entrée

Envoyer une entrée à un autre combiné (→ Transfert du répertoire à un autre combiné, p. 27).

### Effacer la liste

Supprimer **toutes** les entrées du répertoire.



### Copier la liste



Envoyer l'ensemble du répertoire à un autre combiné (→ Transfert du répertoire à un autre combiné, p. 27).

### Touche de raccourci

Créer une touche de raccourci pour la numérotation abrégée de l'entrée sélectionnée (→ Utilisation de la touche Appel abrégé, p. 27).

## Utilisation de la touche Appel abrégé

Vous pouvez attribuer des entrées du répertoire aux touches  et - :

 ▶  (Sélectionner une entrée)

▶ **Menu** ▶ **Touche de raccourci**

▶  (Appuyer sur la touche à laquelle l'entrée doit être affectée).

**Pour composer le numéro**, maintenir **enfoncée** la touche correspondante.

## Transfert du répertoire à un autre combiné

Vous pouvez transférer des entrées du répertoire d'autres combinés sur votre nouveau combiné. Les entrées d'anciens combinés sont également transférables.

### Conditions :

- ◆ Le combiné destinataire et l'émetteur sont inscrits sur la même base.
- ◆ L'autre combiné et la base peuvent recevoir et envoyer des entrées de répertoire.

 ▶  (Sélectionner une entrée)

▶ **Menu** (Ouvrir le menu)

▶ **Copier l'entrée / Copier la liste**



Sélectionner le numéro interne du combiné destinataire et appuyer sur la touche **OK**.

Vous pouvez copier plusieurs entrées successivement en répondant **OK** à la question **Entrée copiée. Autre copie?**

La réussite de l'opération de transfert est signalée par un message et par la tonalité de validation sur le combiné destinataire.

### A noter :

- ◆ Les entrées avec des numéros identiques ne sont pas remplacées sur le combiné destinataire.
- ◆ Le transfert s'interrompt si le téléphone sonne ou si la mémoire du combiné destinataire est pleine.
- ◆ Les mélodies et couleurs VIP associées aux entrées ne sont pas transférées.

### Copie du numéro affiché dans le répertoire

---

Vous pouvez copier dans le répertoire des numéros qui s'affichent dans une liste, par exemple le journal des appels ou la liste des numéros bis.

Si vous avez accès au service CNIP\* (présentation du numéro de l'appelant), les 16 premiers caractères du nom transmis sont copiés.

Un numéro s'affiche :



#### **Menu** ▶ Copie vers le répertoire

- ▶ Compléter l'entrée (→ Enregistrement de numéros dans le répertoire, p. 26).

### Copie de numéros depuis le répertoire

---

Vous pouvez, dans certaines situations, ouvrir le répertoire pour copier un numéro par exemple. Il n'est pas nécessaire que le combiné soit en mode veille.

-  Ouvrir le répertoire.
-  Sélectionner une entrée et appuyer sur la touche **OK**.



## Liste des numéros bis

---

La liste des numéros bis comporte les dix derniers numéros composés sur le combiné (max. 32 chiffres). Si le numéro est enregistré dans votre répertoire, le nom associé est affiché.



### Répétition manuelle de la numérotation

---

-  Appuyer **brèvement** sur la touche.
-  Sélectionner une entrée.
-  Appuyer de nouveau sur la touche Décrocher. Le numéro est composé.

### Gestion de la liste des numéros bis

---

-  Appuyer **brèvement** sur la touche.
-  Sélectionner une entrée.
- Menu** Ouvrir le menu.

Vous pouvez sélectionner les fonctions suivantes à l'aide de la touche  :

#### **Afficher le numéro**

(comme dans le répertoire, → p. 27)

**Copie vers le répertoire** (→ Enregistrement de numéros dans le répertoire, p. 26)

#### **Effacer entrée**

Supprimer l'entrée sélectionnée.

#### **Effacer la liste**

Supprimer **toutes** les entrées de la liste des numéros bis.

\* Varie d'un opérateur à l'autre.

## Fonctions de la touche Messages

### Ouverture des listes

La touche Messages  vous permet d'ouvrir les listes suivantes :

- ◆ Journal du répondeur (selon la base) ou messagerie externe, si votre opérateur prend en charge cette fonction et si l'accès rapide est configuré pour la messagerie externe (→ p. 31).
- ◆ Liste de réception des SMS (selon la base)
- ◆ Journal des appels

Dès qu'une **nouvelle entrée** est insérée dans l'une des listes, une tonalité d'avertissement retentit.

Vous pouvez définir que la touche Messages  clignote quand de nouveaux messages arrivent (réglage par défaut) :

Menu ▶    0  5  7  XY ▶ OK

X = 5 pour les appels manqués



 pour les nouveaux SMS

 pour les messages présents sur le répondeur

Y =  clignote (s'éteint une fois qu'elle est actionnée)

 ne clignote pas

En **mode veille**, une icône, différente selon le type de nouvelle entrée, s'affiche à l'écran :

Icone	Nouveau message...
	... dans le journal du répondeur (Gigaset C300A uniquement) ou sur la messagerie externe
	... dans la liste des <b>appels manqués</b>
	dans la liste des SMS (selon la base)

Le nombre de **nouvelles** entrées s'affiche sous l'icône correspondante.





### Remarque

Si des appels sont enregistrés dans la messagerie externe, selon le réglage du type de liste, vous recevez un message (voir le mode d'emploi fourni par votre opérateur).

En appuyant sur la touche Messages , vous pouvez consulter toutes les listes de messages ainsi que le journal de la messagerie externe.

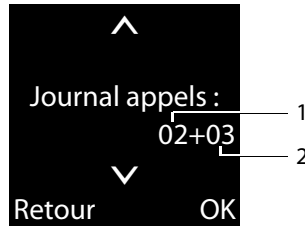
La liste est affichée avec le nombre d'entrées nouvelles (1) et le nombre d'entrées anciennes lues (2) (exemple) :











Sélectionner une liste avec la touche . Pour ouvrir, appuyer sur **OK**.

## Activation/désactivation de la touche Messages

---

Vous pouvez configurer votre téléphone pour que la touche Messages  clignote (réglage par défaut) ou non en cas de nouveaux messages. Procéder comme suit :







- ▶ Appuyer sur la combinaison de touches suivante :

 ▶        

Le message suivant s'affiche :





97



- ▶ Appuyer sur l'une des touches suivantes pour sélectionner le type de message :



  pour les appels manqués  
ou   pour les nouveaux SMS  
ou   pour les messages sur le répondeur (selon la base) / la messagerie externe

Votre choix s'affiche (par ex. 5 pour les appels manqués) et le paramètre actuel clignote :

975 SET: 

- ▶ Appuyer sur la touche   ou   pour configurer les réglages en cas de nouveaux messages :

  La touche Messages clignote (appuyer dessus pour l'éteindre)

ou   La touche Messages ne clignote pas

Votre choix s'affiche (par ex. 1) :

975 SET: 

- ▶ Appuyer sur la touche écran .

## Liste de réception des SMS (selon la base)

---

Tous les SMS reçus sont enregistrés dans la liste de réception de SMS.

## Journal des appels (selon la base)

---

**Condition :** présentation du numéro de l'appelant (CLIP).

Selon la base, le journal des appels contient :

- ◆ Tous les appels
  - les appels reçus
  - les appels non décrochés
  - les appels enregistrés par le répondeur (Gigaset C300A uniquement).
- ◆ Ou seulement les appels manqués
  - les appels non décrochés et
  - les appels non enregistrés par le répondeur (Gigaset C300A uniquement).

En mode veille, vous pouvez ouvrir le journal des appels à l'aide de la touche Messages .

Pour rappeler un appelant, sélectionnez l'entrée correspondante et appuyez sur la touche Décrocher .

Consultez le mode d'emploi de votre base.

## Utilisation de la messagerie externe

La messagerie externe est le répondeur de votre opérateur sur le réseau. Si nécessaire, informez-vous auprès de votre opérateur.

Vous pouvez utiliser la messagerie externe après **souscription** de ce service auprès de votre opérateur.

**Les informations suivantes ne sont valables que si vous utilisez votre combiné avec une base Gigaset C300. Si vous avez inscrit votre combiné à une base Gigaset C300A ou à une autre base, veuillez consulter le mode d'emploi de votre base.**

## Utilisation de l'accès rapide à la messagerie externe

Pour appeler le répondeur, vous n'avez pas besoin de passer par le menu, il vous suffit de maintenir la touche  enfoncée.

Il ne vous reste plus qu'à entrer le numéro de la messagerie externe.

**Menu** ▶ **Messagerie**

▶ **Messagerie externe** (☑ = sélectionné)



Entrer le numéro de la messagerie externe, puis appuyer sur **OK**.

La configuration choisie pour la numérotation rapide est valable pour tous les combinés.

### Appel à la messagerie externe

 Appui long. Vous êtes directement connecté à la messagerie externe.

#### Remarque

Vous pouvez également établir une liaison avec la messagerie externe par l'intermédiaire du menu :

**Menu** ▶ **Messagerie** ▶ **Ecoute messg.**

## Consultation des messages de la messagerie externe

Lorsqu'un message arrive, vous recevez un appel de la messagerie externe. Le numéro de la messagerie externe s'affiche à l'écran si vous êtes abonné au service de présentation du numéro. Si vous prenez l'appel, vous entendez les nouveaux messages reçus. Si vous ne le prenez pas, le numéro de la messagerie externe est enregistré dans la liste des appels manqués et la touche Messages clignote (→ p. 29).

#### Remarque

Si vous enregistrez le numéro de la messagerie externe dans votre répertoire, sous la dénomination de « messagerie externe », cette dénomination s'affichera également à l'écran et dans le journal des appels.

## ECO DECT

Grâce à votre Gigaset, vous contribuez à la sauvegarde de l'environnement.

### Diminution de la consommation électrique

Grâce à son alimentation basse consommation, la base consomme peu d'électricité.

### Réduction des émissions (selon la base)

La puissance d'émission ne peut être réduite que si votre base prend en charge cette fonctionnalité.

La puissance d'émission de votre téléphone diminue **automatiquement** en fonction de la distance séparant le combiné de la base. Vous pouvez également réduire la puissance d'émission sur le combiné et la base, en utilisant le mode éco ou le mode éco +. Pour cela, reportez-vous au mode d'emploi de votre téléphone.

## Utilisation du combiné comme réveil

**Condition** : la date et l'heure ont été réglées au préalable.

### Activation/désactivation du réveil

**Menu** ▶ Réveil ▶ Activation (☑ = activé)

Lorsque vous activez le réveil, le menu de réglage du réveil s'ouvre automatiquement. L'icône ☺ et l'heure de réveil s'affichent à l'écran.

La sonnerie est signalée à l'écran (→ p. 3) et avec la mélodie et le volume sélectionnés (→ p. 34). Il retentit pendant 60 secondes. Si aucune touche n'est actionnée, le réveil est répété deux fois toutes les cinq minutes puis désactivé.

Pendant un appel, le réveil n'est signalé que par un bip court.

## Réglage de l'heure de réveil

**Menu** ▶ Réveil ▶ Heure de réveil



Entrer les heures et minutes de l'heure de réveil et appuyer sur **OK**.

### Désactivation/répétition du réveil après une pause (mode Rappel)

**Condition** : le réveil/l'alarme retentit.

**Arrêt**

Appuyer sur la touche écran. Le réveil/l'alarme est désactivé(e).

ou

**Pause**

Appuyer sur la touche écran ou sur une touche quelconque. Le réveil/l'alarme s'éteint puis est répété(e) après 5 minutes. Au bout de la seconde répétition, le réveil est totalement désactivé.

## Réglages du combiné

Votre combiné est préconfiguré. Vous pouvez personnaliser les réglages.

### Modifier la langue de l'écran

Vous avez le choix entre différentes langues d'affichage pour les textes.

**Menu** ▶ Réglages ▶ Langue

La langue actuellement sélectionnée est signalée par ☑.



Sélectionner la langue et appuyer sur **OK**.

Si vous avez malencontreusement défini la mauvaise langue (et que la langue d'affichage est inconnue) :



Sélectionner la langue correcte et appuyer sur **OK**.

## Réglage de l'écran/écran de veille

Vous avez le choix entre quatre modèles de couleurs et plusieurs niveaux de contraste. Vous pouvez également définir un économiseur d'écran et régler l'éclairage de l'écran.

### Menu ▶ Réglages ▶ Réglage écran

Vous avez le choix entre les possibilités suivantes :

#### Écran de veille

En mode veille, vous pouvez afficher une image ou l'horloge numérique en écran de veille. Celui-ci remplace l'affichage du mode veille. Vous pouvez sélectionner **Aucun écran de veille**, **Horloge digitale** ou **Image**.

L'écran de veille ne s'affiche pas dans certaines situations, par ex. pendant une communication ou lorsque le combiné est désinscrit.

Appuyer **brèvement** sur la touche Raccrocher  pour que l'écran se mette en veille.

#### Couleur

Vous avez le choix entre différentes combinaisons de couleurs d'affichage pour l'écran. Vous pouvez choisir entre quatre modèles de couleurs.

#### Contraste

Neuf niveaux de contraste sont disponibles.

#### Eclairage

Il est possible d'activer ou de désactiver l'éclairage de l'écran selon que le combiné se trouve ou non sur le chargeur ( = activé).

Si l'éclairage de l'écran est activé **Posé sur base**, l'écran reste à demi-éclairé en permanence lorsque le combiné se trouve sur le chargeur.

Si l'éclairage de l'écran est activé **Hors base**, le combiné définit la luminosité de l'écran en 2 niveaux à 10 % de la luminosité maximale lorsque le combiné ne se trouve pas sur le chargeur.

Si l'écran n'est pas éclairé, il suffit d'appuyer sur n'importe quelle touche pour l'allumer et exécuter la fonction de la touche en question.

#### Remarque

L'activation de l'éclairage hors du chargeur réduit considérablement l'autonomie du combiné !

## Activation/désactivation du décroché automatique

Si vous avez activé cette fonction, soulevez simplement le combiné du chargeur pour prendre un appel, sans appuyer sur la touche Décrocher .

### Menu ▶ Réglages ▶ Téléphonie

#### ▶ Décroché auto.

**OK** Appuyer sur la touche écran ( = activé).

## Modification du volume de l'écouteur ou du volume du mode Mains-Libres



Vous disposez de cinq niveaux de réglage pour le mode Mains-Libres et pour le volume de l'écouteur.

En mode veille :

### ▶ Volume appel



#### Volume combiné / Volume mains-libres

Sélectionner et appuyer sur **OK**.

 Régler le volume (par ex. volume 3 = .

**OK** Appuyer sur la touche écran pour enregistrer le réglage.

Au cours d'une communication utilisant le combiné ou en mode Mains-Libres :

 Appuyer sur la touche de navigation pour ouvrir directement le menu de réglage du volume. Régler le volume du combiné ou du mode Mains-Libres avec .

## Réglages du combiné



Le réglage est enregistré automatiquement après environ 3 secondes ; sinon, appuyer sur la touche écran **OK**.

### Remarque

Vous pouvez également régler le volume de conversation via le menu (→ p. 23).

## Réglage des sonneries

### ◆ Volume :

Vous pouvez choisir entre cinq niveaux de volume (par exemple, volume 2 = ) et l'appel « Crescendo » (le volume augmente à chaque sonnerie = ).

### ◆ Sonneries :

Vous pouvez sélectionner différentes sonneries et mélodies dans la liste de sonneries préinstallées.

Vous pouvez définir des sonneries différentes pour les fonctions suivantes :

- ◆ pour les appels internes
- ◆ pour les appels externes
- ◆ pour le réveil

## Réglage du volume de la sonnerie

Le volume est identique pour tous les types de notification.

En mode veille :

 ▶ **Volume de la sonnerie**

 Régler le volume.

**OK** Appuyer sur la touche écran pour enregistrer le réglage.

### Remarque

Vous pouvez également régler le volume de la sonnerie via le menu (→ p. 23).

## Réglage de la mélodie

Vous pouvez régler les mélodies pour distinguer les appels externes, les appels internes et le réveil.

## Pour les appels internes et le réveil :

En mode veille :

 ▶ **Sonneries (combiné)**

**Pour appel interne / Pour le réveil**

Sélectionner et appuyer sur **OK**.



Sélectionner la mélodie et appuyer sur **OK**  
( = sélectionné).

## Pour les appels externes :

En mode veille :

 ▶ **Sonneries (combiné)**

**Pour appel externe**

Sélectionner et appuyer sur **OK**.

Vous pouvez effectuer les sélections suivantes avec ():

### Mélodies

Régler la sonnerie comme indiqué ci-dessus.

### Plages horaires

Vous pouvez définir une plage horaire pendant laquelle le téléphone ne doit pas sonner en cas d'appel externe (la nuit, par ex.).

Activer ou désactiver **Activation** en appuyant sur **OK** ( = activée)

### Réglages

**Sans sonner. de :** / **Sonn. dés.**

**jusq. :** Saisir une heure à 4 chiffres.

### Remarque

Pendant cette plage horaire, votre téléphone sonne lorsqu'il reçoit un appel auquel vous avez attribué une mélodie spécifique dans le répertoire (VIP).

## Appel anonyme désactivé

Vous pouvez paramétrer votre combiné pour que la sonnerie ne retentisse pas lorsque le numéro de l'appelant ne s'affiche pas (ne s'applique pas au répondeur). L'appel n'est indiqué qu'à l'écran.

Activer ou désactiver la fonction **Appel anonyme désactivé** en appuyant sur **OK** (☑ = activée).

### Remarque

Vous pouvez également régler la sonnerie via le menu (→ p. 23).

## Activation/désactivation de la sonnerie

Vous pouvez :

- ◆ Désactiver la sonnerie de façon permanente en mode veille ou avant de prendre un appel entrant
- ◆ Désactiver la sonnerie pour l'appel en cours seulement.

Il n'est pas possible de réactiver la sonnerie durant un appel.

### Désactivation de la sonnerie pour tous les appels

 Maintenir la touche Etoile enfoncée.

Le symbole  s'affiche à l'écran.

### Réactivation de la sonnerie

 Maintenir la touche Etoile enfoncée.

### Désactivation de la sonnerie pour l'appel en cours

**Menu** ▶ **Silence** ▶ **OK**

## Activation/désactivation des tonalités d'avertissement/de la tonalité de batterie

Votre combiné vous informe par un signal sonore des différentes activités et des différents états. Vous pouvez les activer ou désactiver indépendamment les uns des autres :

- ◆ Tonalités d'avertis.
  - **Tonalité de validation** : à la fin de la saisie ou du réglage et lors de la réception d'un SMS ou d'une nouvelle entrée dans le journal des appels.

- **Tonalité d'erreur** : en cas de saisie incorrecte.
- **Tonalité de fin de menu** : lorsque vous atteignez la fin d'un menu.
- **Clic clavier** : chaque pression sur une touche est confirmée.

### ◆ Alarme batterie

La batterie doit être rechargée.

 ▶ **Tonalités d'avertis. / Alarme batterie**  
Sélectionner et activer ou désactiver en appuyant sur **OK** (☑ = activé).

## Changement de base

Si votre combiné est inscrit sur plusieurs bases, vous pouvez l'associer à une base donnée ou à celle offrant la meilleure qualité de réception (**Meilleure base**).

**Menu** ▶ **Réglages** ▶ **Inscription**  
▶ **Sélect. Base**

 Sélectionner l'une des bases ou **Meilleure base** et appuyer sur **OK**.

## Rétablissement des réglages par défaut du combiné

Vous pouvez annuler les réglages personnalisés.

Les paramètres suivants ne sont **pas** affectés par cette annulation :

- ◆ l'inscription du combiné sur la base
- ◆ date et heure
- ◆ les entrées du répertoire, du journal des appels et des listes de SMS

**Menu** ▶ **Réglages** ▶ **Système**  
▶ **Réinitialisation du combiné**

**OK** Valider la demande.

## Service clients (Customer Care)

---

Vous avez des questions ? En temps que client Gigaset, vous pouvez profiter d'un large éventail de services. Vous pouvez trouver de l'aide rapidement dans ce **manuel d'utilisation** et dans les **pages services de notre site internet Gigaset**.

**Merci de bien vouloir enregistrer votre téléphone après l'achat** ce qui nous permettra de vous fournir le meilleur support pour toute question et d'assurer le service après-vente. Votre profil personnel vous permet de contacter notre service clients par mail.

Nos conseillers clients sont disponibles par téléphones pour les questions les plus avancées.

### France

[www.gigaset.com/fr/service](http://www.gigaset.com/fr/service)

Vous trouverez ici des conseils sur les procédures d'installation, d'utilisation, et configuration:

**Numéro Premium: + 33 899 700 185**

(1,35€ TTC à la connexion puis 0,34€ TTC/minute depuis une ligne fixe Orange)

Si nécessaire – pour toute réparation ou demandes relatives à la garantie :

**Service Hotline: + 33 170 706 181**

(Coût d'un appel local depuis une ligne fixe Orange.)

### Suisse

[www.gigaset.com/ch/service](http://www.gigaset.com/ch/service)

**Service Hotline 0848 212 000**

(0.09Fr. depuis un téléphone fixe par minute. Tarif pouvant différer depuis un réseau de téléphonie mobile.)

### Belgique

[www.gigaset.com/be/service](http://www.gigaset.com/be/service)

**Service Hotline: +32 7815 6679**

(Tarif en fonction de la ligne dont l'appel est originaire ainsi que de la tranche horaire)

Veillez noter que les produits Gigaset font l'objet d'une certification officielle obtenue de l'autorité afférente et en conformité avec les conditions spécifiques de réseau du pays concerné. Il est clairement spécifié sur les boîtes à côté du logo CE, pour chaque pays où le produit a été développé.

Si les équipements sont utilisés de manière contradictoire avec les instructions fournis dans le manuel, cela peut entraîner des répercussions sur les conditions de recours en garantie (réparation ou échange de produit).

Afin d'utiliser la garantie, l'acheteur du produit est invité à soumettre un reçu prouvant la date d'achat (date depuis laquelle la période de garantie débute) et le type du produit acheté.

## Questions-réponses

Si vous avez des questions à propos de l'utilisation de votre téléphone, nous sommes à votre disposition 24 heures sur 24 à l'adresse Internet suivante :

[www.gigaset.com/service](http://www.gigaset.com/service).

Les problèmes éventuels et les solutions correspondantes sont en outre listés dans le tableau ci-dessous.

### L'écran n'affiche rien.

1. Le combiné n'est pas activé.
  - › Maintenir la touche Raccrocher  enfoncée.
2. La batterie est vide.
  - › Remplacer ou recharger la batterie (→ p. 10).

### « Base » clignote à l'écran.

1. Le combiné se trouve hors de la zone de portée de la base.
  - › Réduire la distance entre le combiné et la base.
2. Le mode éco est activé, diminuant la portée de la base.
  - › Désactiver le mode éco (→ p. 32) ou réduire la distance entre le combiné et la base.
3. La base n'est pas activée.
  - › Contrôler le bloc secteur de la base.
4. Le combiné n'est pas encore inscrit sur la base ou il a été désinscrit.
  - › Inscrire le combiné (→ p. 12).

### Le combiné ne sonne pas.

1. La sonnerie est désactivée.
  - › Activer la sonnerie (→ p. 35).
3. Le téléphone ne sonne que lorsque le numéro d'appel est communiqué.
  - › Activer la sonnerie pour les appels masqués (→ p. 34).

### La date et l'heure se dérèglent à chaque appel entrant.

Les infos sur la date et l'heure sont envoyées pendant la présentation du numéro de l'appelant par votre opérateur, routeur ou autocommutateur privé. Ces données peuvent être incorrectes :

- › Régler la date et l'heure sur votre routeur ou autocommutateur privé.
- › Désactiver cette mise à jour automatique de la date et de l'heure (selon la base, consulter le mode d'emploi de votre base).

La communication est systématiquement coupée au bout de 30 secondes environ.

Un répéteur a été activé ou désactivé.

- › Désactiver le combiné puis le réactiver (→ p. 20).

### Votre correspondant n'entend rien.

Vous avez appuyé sur la touche secret  pendant une communication. Le combiné est en « mode secret ».

- › Réactiver le microphone (→ p. 25).

### Le numéro de l'appelant n'est pas affiché malgré l'abonnement au service de présentation du numéro.

La présentation du numéro n'est pas autorisée.

- › L'appelant doit s'abonner au service de présentation du numéro auprès de l'opérateur.

### Lors d'une saisie, une tonalité d'erreur retentit.

Echec de l'action/saisie erronée.

- › Répéter l'opération.  
Observer l'écran et, le cas échéant, vérifier dans le mode d'emploi.

## Déni de responsabilité

Certains pixels de l'écran peuvent rester activés ou désactivés. Un pixel étant composé de trois sous-pixels (rouge, vert, bleu), il est possible de noter une variation de couleurs au niveau des pixels.

Ce phénomène est normal et n'est pas un signe de dysfonctionnement.

## Homologation

---

Cet appareil est destiné à une utilisation au sein de l'Espace économique européen et en Suisse. Dans d'autres pays, son emploi est soumis à une homologation nationale.

Les spécificités nationales sont prises en compte.

Par la présente, la société Gigaset Communications GmbH déclare que cet appareil est conforme aux exigences fondamentales et autres dispositions applicables de la directive 1999/5/CE.

Vous trouverez une reproduction de la déclaration de conformité d'après la directive 1999/5/CE sur Internet à l'adresse : [www.gigaset.com/docs](http://www.gigaset.com/docs)

CE 0682

## Certificat de garantie pour la France

---

La présente garantie bénéficie, dans les conditions ci-après, à l'utilisateur final ayant procédé à l'acquisition de ce Produit Gigaset Communications. (ci-après le Client).

Pour la France, la présente garantie ne limite en rien, ni ne supprime, les droits du Client issus des articles suivants du Code Civil Français et du Code de la Consommation Français :

### Article L.211-4 du Code de la Consommation :

« Le vendeur est tenu de livrer un bien conforme au contrat et répond des défauts de conformité existant lors de la délivrance.

Il répond également des défauts de conformité résultant de l'emballage, des instructions de montage ou de l'installation lorsque celle-ci a été mise à sa charge par le contrat ou a été réalisée sous sa responsabilité. »

### Article L.211-5 du Code la Consommation :

« Pour être conforme au contrat, le bien doit :

1° Être propre à l'usage habituellement attendu d'un bien semblable et, le cas échéant :

- correspondre à la description donnée par le vendeur et posséder les qualités que celui-ci a présentées à l'acheteur sous forme d'échantillon ou de modèle ;
- présenter les qualités qu'un acheteur peut légitimement attendre eu égard aux déclarations publiques faites par le vendeur, par le producteur ou par son représentant, notamment dans la publicité ou l'étiquetage ;

2° Présenter les caractéristiques définies d'un commun accord par les parties ou être propre à tout usage spécial recherché par l'acheteur, porté à la connaissance du vendeur et que ce dernier a accepté. »

### Article L.211-12 du Code de la Consommation :

« L'action résultant du défaut de conformité se prescrit par deux ans à compter de la délivrance du bien. »

### Article 1641 du Code Civil :

« Le vendeur est tenu de la garantie à raison des défauts cachés de la chose vendue qui la rendent impropre à l'usage auquel on la destine, ou qui diminuent tellement cet usage, que l'acheteur ne l'aurait pas acquise, ou n'en aurait donné qu'un moindre prix, s'il les avait connus. »

### Article 1648 du Code Civil, alinéa premier :

« L'action résultant des vices rédhibitoires doit être intentée par l'acquéreur dans un délai de deux ans à compter de la découverte du vice. »

- Si ce Produit Gigaset Communications et ses composants présentent des vices de fabrication et/ou de

- matière dans les 24 mois suivant son achat neuf, Gigaset Communications. procédera à sa réparation ou le remplacera gratuitement et de sa propre initiative par un modèle identique ou par modèle équivalent correspondant à l'état actuel de la technique. La présente garantie n'est valable que pendant une période de 6 mois à compter de sa date d'achat neuf pour les pièces et éléments de ce Produit Gigaset Communications. qui sont soumis à l'usure (par ex. batteries, claviers et boîtiers).
- La présente garantie n'est pas valable en cas de non-respect des informations contenues dans le mode d'emploi, ou en cas de dommage manifestement provoqué par une manipulation ou une utilisation inadéquate.
  - La présente garantie ne s'applique pas aux éléments et données fournis par le vendeur du Produit Gigaset Communications, ou installés par le Client lui-même (par ex. l'installation, la configuration, le téléchargement de logiciels, l'enregistrement de données). Sont également exclus de la présente garantie le manuel d'utilisation ainsi que tout logiciel fourni séparément sur un autre support de données, ainsi que les Produits Gigaset Communications. dotés d'éléments ou d'accessoires non homologués par Gigaset Communications., les Produits dont les dommages sont causés volontairement ou par négligence (bris, casses, humidité, température inadéquate, oxydation, infiltration de liquide, surtension électrique, incendie, ou tout autre cas de force majeure), les Produits Gigaset Communications. présentant des traces d'ouverture (ou de réparation et/ou modifications effectuées par un tiers non agréé par Gigaset Communications.), et les Produits envoyés en port dû à Gigaset Communications. ou à son centre agréé.
  - La facture ou le ticket de caisse comportant la date d'achat par le Client sert de preuve de garantie. Une copie de ce document justifiant de la date de départ de la garantie est à fournir pour toute mise en œuvre de la présente garantie. Un justificatif d'achat doit au moins comporter le nom et le logo de l'enseigne, la date d'achat, le modèle concerné et le prix. Le Client doit faire valoir ses droits à garantie dans les deux mois de la découverte du vice du Produit, sauf disposition impérative contraire.
  - Le présent Produit Gigaset Communications. ou ses composants échangés et renvoyés à Gigaset Communications. ou son prestataire deviennent propriété de Gigaset Communications.
  - La présente garantie s'applique uniquement aux Produits Gigaset Communications. neufs achetés au sein de l'Union Européenne. Elle est délivrée par Gigaset Communications France SAS., Energy Park, 132/134 boulevard de Verdun, Bât 7, 5ème étage, 92400 Courbevoie pour les Produits achetés en France.
  - La présente garantie représente l'unique recours du Client à l'encontre de Gigaset Communications. pour la réparation des vices affectant le Produit Gigaset Communications. Gigaset Communications. exclut donc toute autre responsabilité au titre des dommages matériels et immatériels directs ou indirects, et notamment la réparation de tout préjudice financier découlant d'une perte de bénéfice ou d'exploitation, ainsi que des pertes de données. En aucun cas Gigaset Communications. n'est responsable des dommages survenus aux biens du Client sur lesquels est connecté,

relié ou intégré le Produit Gigaset Communications., sauf disposition impérative contraire.

De même, la responsabilité de Gigaset Communications. ne peut être mise en cause pour les dommages survenus aux logiciels intégrés dans le Produit Gigaset Communications. par le Client ou tout tiers à l'exception de Gigaset Communications.

- La mise en jeu de la présente garantie, et l'échange ou la réparation concernant le Produit Gigaset Communications. ne font pas naître une nouvelle période de garantie, qui demeure en tout état de cause la durée initiale, sauf disposition impérative contraire.
- Gigaset Communications. se réserve le droit de facturer au client les frais découlant du remplacement ou de la réparation du Produit Gigaset Communications. lorsque le défaut du Produit Gigaset Communications. n'est pas couvert par la garantie. De même Gigaset Communications. pourra facturer au Client les frais découlant de ses interventions sur un Produit Gigaset Communications. remis par le Client et en bon état de fonctionnement.

Pour faire usage de la présente garantie, veuillez contacter en priorité votre revendeur, ou bien le service téléphonique de Gigaset Communications. dont vous trouverez le numéro dans le manuel d'utilisation ci-joint.

## Certificat de garantie pour la Suisse

---

La présente garantie bénéficie, dans les conditions ci-après, à l'utilisateur (Client), sans préjudice de ses droits de réclamation envers le vendeur :

- ◆ Si un produit neuf et ses composants présentent des vices de fabrication et/ou de matière dans les 24 mois suivant l'achat, Gigaset Communications, à sa seule discrétion, procédera à sa réparation ou le remplacera gratuitement par un modèle équivalent correspondant à l'état actuel de la technique. La présente garantie est valable pendant une période de six mois à compter de la date d'achat pour les pièces soumises à l'usure (par ex. batteries, claviers, boîtiers, petites pièces de boîtiers, housses - si compris dans la fourniture).
- ◆ La présente garantie n'est pas valable en cas de non-respect des informations contenues dans le mode d'emploi, et/ou en cas de dommage provoqué par une manipulation ou une utilisation non conforme.
- ◆ La présente garantie ne s'étend pas aux prestations du distributeur ou du Client lui-même (p. ex. l'installation, la configuration, le téléchargement de logiciels). Sont également exclus de la présente garantie les manuels d'utilisation et, le cas échéant, tout logiciel fourni séparément sur un autre support de données.
- ◆ Le ticket de caisse comportant la date d'achat sert de preuve de garantie. Le Client doit faire valoir ses droits à garantie dans les deux mois qui suivent la découverte du défaut.
- ◆ Les appareils remplacés et leurs composants échangés et renvoyés à Gigaset Communications deviennent la propriété de Gigaset Communications.
- ◆ La présente garantie s'applique aux appareils neufs achetés en Suisse. Elle est délivrée par la société Gigaset Communications Schweiz GmbH, Bielstrasse 20, 4500 Solothurn, Switzerland.
- ◆ Des recours autres ou plus étendus que ceux cités dans la présente garantie du fabricant sont exclus. Gigaset Communications décline toute responsabilité en cas d'arrêt d'exploitation, de perte de bénéfices et de perte de données, de logiciels supplémentaires utilisés par le Client ou d'autres informations. L'assurance les concernant est à la charge du

Client. Si des dispositions légales imposent la responsabilité, notamment conformément à la loi sur la responsabilité du fait du produit, en cas de préméditation ou de négligence grave, suite à une atteinte portée à la vie, à l'intégrité physique ou à la santé, la clause de non-responsabilité ne s'applique pas.

- ◆ Une mise en jeu de la présente garantie ne prolonge pas la durée de garantie.
- ◆ Gigaset Communications se réserve le droit de facturer au Client les frais découlant du remplacement ou de la réparation lorsque le défaut n'est pas couvert par la garantie. Gigaset Communications en informera le Client au préalable.
- ◆ La société Gigaset Communications se réserve le droit de sous-traiter ses prestations de réparation après-vente. Voir adresse sur [www.gigaset.com/ch/service](http://www.gigaset.com/ch/service)
- ◆ Une modification des règles de charge de la preuve au détriment du Client n'est pas liée aux règles précitées.
- ◆ Pour faire usage de la présente garantie, veuillez contacter notre ligne d'assistance au numéro 0848 212 000

## Certificat de garantie pour la Belgique

---

Nonobstant ses droits vis-à-vis du dealer, l'utilisateur (client) peut faire valoir son droit de garantie aux conditions suivantes:

- ◆ Si le nouvel appareil ou ses accessoires présentent des défauts dans les 24 mois après l'achat suite à des vices de fabrication et/ou fautes de matériel, Gigaset Communications a le choix soit de réparer gratuitement l'appareil soit de le remplacer par un autre appareil de technique récente. Dans le cas de pièces exposées à l'usure (batteries, clavier, boîtier), cette garantie sera valable pour une période de six mois après la date d'achat.
- ◆ Cette garantie n'a pas d'application dans la mesure où le défaut de l'appareil résulte d'une mauvaise utilisation et/ou du non-respect des instructions conte-

nues notamment dans le manuel d'utilisateur.

- ◆ Cette garantie ne s'applique pas aux services qui sont effectués par des revendeur autorisés ou le client lui-même (tels que installation, configuration, téléchargement de logiciels). Les instructions d'utilisation et logiciels éventuels livrés sur des supports d'information séparés sont également exclus de cette garantie.
- ◆ La preuve d'achat datée tient lieu de certificat de garantie. Pour être recevable, tout appel à cette garantie devra être exercé dans les deux mois après constatation du défaut.
- ◆ Les appareils resp. accessoires échangés qui sont retournés à Gigaset Communications dans le cadre du remplacement, deviennent la propriété de Gigaset Communications.
- ◆ Cette garantie est valable pour les nouveaux appareils achetés en Union Européenne. La garantie pour les appareils achetés en Belgique est assuréé par Gigaset Communications France SAS., Energy Park, 132/134 boulevard de Verdun, Bât 7, 5ème étage, 92400 Courbevoie.
- ◆ Des droits de garantie autres que ceux stipulés dans cette garantie sont exclus, sauf si la responsabilité repose sur des dispositions impératives telles que la législation sur la responsabilité du fait des produits.
- ◆ La durée de garantie ne se prolonge pas par la prestation de services fournis dans le cadre de la garantie pendant la période de garantie.
- ◆ Pour autant qu'il ne s'agisse pas d'un cas de garantie, Gigaset Communications se réserve le droit de facturer au client les frais de réparation ou de remplacement.
- ◆ Les dispositions susmentionnées n'impliquent aucun changement à la charge de preuve incombant au client.

Pour faire jouer la garantie, contactez le service téléphonique de Gigaset Communications. Vous trouverez les numéros correspondants dans le guide d'utilisation.

## Environnement

---

### Nos principes en matière d'environnement

---

Gigaset Communications GmbH a une responsabilité au niveau social et s'engage en faveur d'un monde meilleur. Nous mettons nos idées, nos technologies et nos actions au service des individus, de la société et de l'environnement. L'objectif de nos activités internationales est de préserver durablement le cadre de vie des individus. Nous assumons l'entière responsabilité de nos produits et donc l'ensemble de leur cycle de fonctionnement. Dès la planification des produits et des processus, nous étudions les répercussions sur l'environnement relatives à la fabrication, la recherche de matériaux, la commercialisation, l'utilisation, le service et la mise au rebut.

Pour obtenir plus d'informations sur les produits et les procédures respectueux de l'environnement, consultez l'adresse Internet suivante : [www.gigaset.com](http://www.gigaset.com).

### Système de gestion de l'environnement

---



Gigaset Communications GmbH est certifié en vertu des normes internationales EN 14001 et ISO 9001.

**ISO 14001 (Environnement)** : certification attribuée depuis septembre 2007 par TÜV SÜD Management Service GmbH.

**ISO 9001 (Qualité)** : certification attribuée depuis le 17 février 1994 par TÜV Süd Management Service GmbH.

## Consommation d'énergie écologique

---

L'utilisation d'ECO DECT (→ p. 32) permet d'économiser de l'énergie et de contribuer de manière significative à la sauvegarde de l'environnement.

### Mise au rebut

---

Les batteries ne font pas partie des déchets ménagers. Au besoin, consulter la réglementation locale sur l'élimination des déchets, que vous pouvez demander à votre commune ou au revendeur du produit.

La procédure d'élimination des produits électriques et électroniques diffère de celle des déchets municipaux et nécessite l'intervention de services désignés par le gouvernement ou les collectivités locales.



Le symbole de la poubelle barrée signifie que la directive européenne 2002/96/EC s'applique à ce produit.

Le tri et la collecte séparée de vos appareils usagés aide à prévenir toute conséquence négative pour l'environnement ou pour la santé publique. Il s'agit d'une condition primordiale pour le traitement et le recyclage des équipements électriques et électroniques usagés.

Pour plus d'informations sur le traitement des appareils usagés, contacter votre mairie, la déchetterie la plus proche ou le revendeur du produit.

## Annexe

### Entretien

Essuyer l'appareil avec un **chiffon légèrement humecté** ou un **chiffon antistatique**. Ne pas utiliser de solvants ou de chiffon microfibre.

Ne **jamais** utiliser de chiffon sec. Il existe un risque de charge statique.

### Contact avec les liquides

Si le combiné a été mis en contact avec des liquides :

1. **Eteindre le combiné et retirer immédiatement les batteries.**
2. Laisser le liquide s'écouler du combiné.
3. Sécher toutes les parties avec un linge absorbant et placer le combiné, clavier vers le bas, compartiment batteries ouvert, dans un endroit chaud et sec pendant **au moins 72 heures (ne pas placer le combiné dans un micro-ondes, un four, etc.)**.
4. **Attendre que le combiné ait séché pour le rallumer.**

Une fois complètement sec, le combiné peut fonctionner à nouveau dans de nombreux cas.

## Caractéristiques techniques

### Batteries

Technologie :

Nickel-Hydrure métallique (NiMH)

Type : AAA (Micro, HR03)

Tension : 1,2 V

Capacité : 550 - 1000 mAh

L'appareil est livré avec deux batteries homologuées.

### Autonomie/temps de charge du combiné

Ce combiné Gigaset peut charger des batteries d'une capacité de 1 000 mAh maximum. Il est inutile d'utiliser des batteries spéciales haute performance ou haute capacité pour un téléphone sans fil.

L'autonomie de votre Gigaset dépend de la capacité et de l'ancienneté des batteries, ainsi que de leur emploi. (Les durées spécifiées sont les durées maximales).

	Capacité (mAh) env.			
	550	700	800	1000
Autonomie en veille (heures) *	255/ 89	295/ 103	340/ 118	420/ 146
Autonomie en communication (heures)	14	16	19	23
Autonomie pour 1,5 heure de communication quotidienne (heures) **				
- sans Mode Eco+	120	140	160	195
- avec Mode Eco+	80	95	110	135
Temps de charge sur le chargeur (heures)	5,5	6,5	7,5	9

\* sans/avec éclairage de l'écran

\*\* sans éclairage de l'écran

(Éclairage → p. 33)

Etant donné les avancées permanentes dans ce secteur, la liste des batteries recommandées, disponible dans la FAQ des pages de l'Assistance client (Customer Care) du Gigaset, est régulièrement mise à jour :

[www.gigaset.com/service](http://www.gigaset.com/service)

## Caractéristiques générales DECT

Norme DECT	prise en charge
Norme GAP	prise en charge
Nombre de canaux	60 canaux duplex
Plage de fréquences radio	1 880–1 900 MHz
Mode duplex	Multiplexage temporel, longueur de trame 10 ms
Fréquence de répétition de l'impulsion d'envoi	100 Hz
Longueur de l'impulsion d'envoi	370 µs
Espacement entre canaux	1 728 kHz
Débit binaire	1 152 kbit/s
Modulation	GFSK
Codage de la voix	32 kbit/s
Puissance d'émission	10 mW, puissance moyenne par canal Puissance d'impulsion 250 mW
Portée	Jusqu'à 300 m à l'extérieur, jusqu'à 50 m à l'intérieur d'un bâtiment
Conditions ambiantes pour le fonctionnement	+5 °C à +45 °C ; 20 % à 75 % d'humidité relative
Mode de numérotation	FV (fréquence vocale)/ ND (numérotation par impulsion)

## Brochage de la prise téléphonique

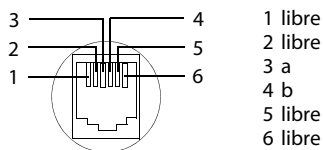

## Edition de texte

Lors de la création d'un texte, les règles suivantes s'appliquent :

- ◆ Plusieurs lettres et symboles sont affectés à chaque touche entre [0-] et [9max] et aux touches [\*o] et [#>].
- ◆ Déplacer le curseur avec les touches [←] [→] [↶] [↷].
- ◆ Les caractères sont insérés à l'emplacement du curseur.
- ◆ Appuyer sur la touche écran [Effac.] pour effacer le **caractère** à gauche du curseur.
- ◆ Pour les entrées dans le répertoire, la première lettre du nom s'écrit automatiquement en majuscule et les lettres suivantes en minuscules.

## Ecriture en majuscules, minuscules ou chiffres

Vous pouvez changer le mode de saisie du texte en appuyant plusieurs fois sur la touche dièse [#>].

123	Chiffres
Abc	Majuscules *
abc	Minuscules

\* 1<sup>ère</sup> lettre en majuscule, le reste du mot en minuscules

Le mode actif s'affiche en bas à gauche de l'écran lorsque vous changez de mode.

## Rédaction d'un SMS/nom

- ▶ Saisir les lettres/caractères en appuyant sur la touche correspondante.

Les caractères associés à la touche sont affichés dans une ligne de sélection en bas à gauche de l'écran. Le caractère sélectionné s'affiche.

- ▶ Appuyer plusieurs fois **successivement** sur la touche pour passer à la lettre/au caractère désiré.

## Ecriture standard

	1x	2x	3x	4x	5x	6x	7x	8x	9x	10x	11x	12x	13x	14x	15x	16x
1 <small>spa</small>	1	€	£	§	¥	α										
2 <small>abc</small>	a	b	c	2	ä	á	à	â	ã	ç						
3 <small>def</small>	d	e	f	3	ë	é	è	ê								
4 <small>ghi</small>	g	h	i	4	ï	í	ì	î								
5 <small>klm</small>	j	k	l	5												
6 <small>nop</small>	m	n	o	6	ö	ñ	ó	ò	ô	õ						
7 <small>qrst</small>	p	q	r	s	7	ß										
8 <small>tuvw</small>	t	u	v	8	ü	ú	ù	û								
9 <small>wxyz</small>	w	x	y	9	ÿ	ý	æ	ø	å							
0 <small>1234567890</small>	.	,	?	!	← <sup>2</sup>	0	+	-	:	¿	¡	"	'	;	_	
* <small>0-9</small>	*	/	(	)	<	=	>	%								
# <small>0-9</small>		#	@	\	&	§										

1) Espace

2) Saut de ligne

## Accessoires

---

### Commande de produits Gigaset

Vous pouvez commander les produits Gigaset dans un magasin spécialisé.

Gigaset  
Original  
Accessories

Utilisez uniquement des accessoires originaux. Vous éviterez ainsi d'éventuels dégâts matériels ou risques pour la santé tout en vous assurant de la conformité à toutes les dispositions applicables.

## Montage mural du chargeur

---

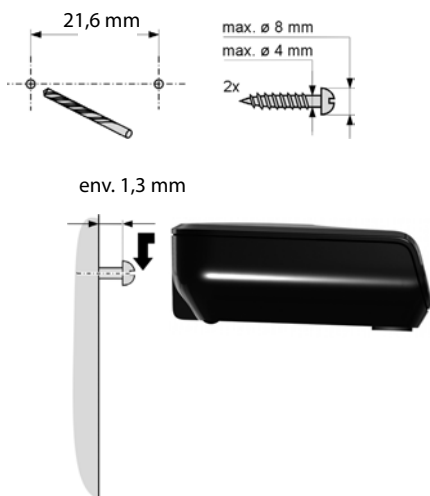

# Index

---

## A

Accès rapide	
messagerie externe . . . . .	31
Accès rapide, touche . . . . .	2
Accessoires . . . . .	46
Activation/désactivation du clignotement de la touche Messages . . . . .	30
Activer	
combiné . . . . .	20
décroché automatique . . . . .	33
verrouillage du clavier . . . . .	20
Affichage	
message sur la messagerie externe . . .	31
modifier la langue d'affichage . . . . .	11, 32
Affichage du témoin de charge . . . . .	2, 3
Aide . . . . .	37
Aides auditives . . . . .	7
Alarme batterie . . . . .	35
Alimentation basse consommation . . . . .	32
Appel	
externe . . . . .	24
interne . . . . .	25
Appel général . . . . .	25
Appel interne . . . . .	25
Appel manqué . . . . .	30
Appels masqués . . . . .	34
Automatique	
décroché . . . . .	33

## B

Batterie	
affichage . . . . .	2, 3
charger . . . . .	2, 3
icône . . . . .	2, 3
insérer . . . . .	10
tonalité . . . . .	35
Bloc secteur . . . . .	7
Brochage . . . . .	44

## C

Caractéristiques techniques . . . . .	43
Certificat de garantie . . . . .	38
Changement de base . . . . .	35
Classement dans le répertoire . . . . .	26
Clic clavier . . . . .	35
Combiné	
changement de base . . . . .	35

changement pour une meilleure réception . . . . .	35
contact avec des liquides . . . . .	43
fonction secret . . . . .	25
inscrire . . . . .	12
langue d'affichage . . . . .	11, 32
liste . . . . .	18
marche/arrêt . . . . .	20
mettre en service . . . . .	10
mode veille . . . . .	20
rétablir les réglages par défaut . . . . .	35
retirer . . . . .	13
volume de l'écouteur . . . . .	33
volume du mode Mains-Libres . . . . .	33
Commande temporelle . . . . .	34
Communication	
externe . . . . .	24
interne . . . . .	25
mettre fin . . . . .	24
Communication interne . . . . .	25
Composer	
avec un numéro raccourci . . . . .	27
Configurer la messagerie externe . . . . .	31
Contenu de l'emballage . . . . .	8
Contraste . . . . .	33
Correction d'erreurs de saisie . . . . .	19
Customer Care . . . . .	36

## D

Date	
régler . . . . .	15, 23
Décroché automatique . . . . .	24, 33
Décrocher, touche . . . . .	2, 24
Dépannage	
généralités . . . . .	37
Désactiver	
combiné . . . . .	20
décroché automatique . . . . .	33
verrouillage du clavier . . . . .	20
Dièse, touche . . . . .	2, 20
Diminution de la consommation	
électrique . . . . .	32
Durée de la communication . . . . .	24

## Index

### E

- Eclairage ..... 33
- ECO DECT ..... 32
- Economiseur d'écran, voir Ecran de veille
- Ecouteur
  - volume..... 33
- Ecran
  - configurer ..... 33
  - contraste ..... 33
  - éclairage ..... 33
  - écran de veille ..... 33
  - mode veille..... 16, 20
  - modèle de couleur ..... 33
- Ecran de veille ..... 33
- Effacer, touche ..... 4
- Entrée
  - enregistrer (messagerie externe) ..... 31
  - sélection dans le répertoire ..... 26
- Entretien du téléphone ..... 43
- Environnement ..... 42
- Envoi
  - entrée du répertoire au combiné ..... 27
- Equipements médicaux..... 7
- Erreurs de saisie (correction) ..... 19
- Etoile, touche ..... 2

### F

- Fiche du téléphone, brochage..... 44
- Fonction secret du combiné..... 25

### H

- Heure
  - régler ..... 15, 23
- Homologation ..... 38
- Horloge numérique ..... 33

### I

- Icône
  - à l'arrivée de nouveaux messages ..... 29
  - réveil..... 32
  - sonnerie ..... 35
  - verrouillage du clavier..... 20
- Installation du chargeur ..... 9

### J

- Journal des appels ..... 30
- Journal du répondeur ..... 29

### L

- Langue, affichage ..... 11, 32
- Liste
  - appels manqués ..... 30
  - combinés ..... 18
  - journal des appels ..... 30
  - messagerie externe ..... 29
  - réception des SMS ..... 29
  - répondeur..... 29

### M

- Marche/Arrêt, touche..... 2
- Meilleure base ..... 35
- Menu
  - commandes ..... 19
  - présentation..... 23
  - tonalité de fin..... 35
- Messages sur la messagerie externe
  - consulter ..... 31
- Mettre en service
  - combiné ..... 10
- Mettre fin, communication..... 24
- Microphone ..... 2
- Mise au rebut ..... 42
- Mode Mains-Libres ..... 25
- Mode Rappel ..... 32
- Mode veille (écran) ..... 16, 20
- Mode veille, retour ..... 20
- Modèle de couleur ..... 33
- Modifier
  - langue d'affichage ..... 11, 32
  - sonnerie ..... 34
  - volume de l'écouteur..... 33
  - volume du mode Mains-Libres ..... 33

### N

- Navigation, touche de ..... 2, 18
- Numéro
  - copier dans le répertoire..... 28
  - enregistrer dans le répertoire ..... 26
  - entrer le numéro de la messagerie
    - externe ..... 31
    - recupérer depuis le répertoire..... 28
    - saisie avec répertoire ..... 28
- Numéro raccourci ..... 26, 27

### O

- Ouvrir le répertoire..... 18

**P**

Plages horaires.....	34
Police.....	45
Portée.....	9
Prise d'appel.....	24

**Q**

Questions-réponses.....	37
-------------------------	----

**R**

R, touche.....	2
Raccrocher, touche.....	2, 24
Rappel (bis).....	28
Recherche dans le répertoire.....	26
Rédiger et éditer du texte.....	44
Réduction de la consommation électrique.....	32
Réduction des émissions.....	32
Réglage de l'heure de réveil.....	32
Régler la mélodie (sonnerie).....	34
Répertoire.....	26
copier numéro depuis le texte.....	28
enregistrer des entrées.....	26
enregistrer le premier numéro.....	26
envoyer une entrée/liste à un combiné.....	27
gérer les entrées.....	27
ordre des entrées.....	26
utiliser pour la saisie du numéro.....	28
Répétition manuelle de la numérotation.....	28
Réveil.....	32

**S**

Sélectionner avec répertoire.....	27
Service clients.....	36
SMS liste de réception.....	29
rédiger.....	44
Son, voir Sonnerie	
Sonnerie modifier.....	34
réglage la mélodie.....	34
réglage le volume.....	34
Supprimer caractère.....	19

**T**

Téléphoner accepter un appel.....	24
appel externe.....	24
appel interne.....	25
Tonalité d'erreur.....	35
Tonalité de validation.....	35
Tonalités d'avertissement.....	35
clic clavier.....	35
tonalité d'erreur.....	35
tonalité de validation.....	35
Touche Messages.....	2
Activation/désactivation du clignotement.....	30
ouverture des listes.....	29
Touches accès rapide.....	2
associer une entrée de répertoire.....	27
numéro raccourci.....	27
touche de navigation.....	2, 18
touche Décrocher.....	2, 24
touche Dièse.....	2, 20
touche Effacer.....	4
touche Etoile.....	2
touche Marche/Arrêt.....	2
touche Messages.....	2, 29
touche R.....	2
touche Raccrocher.....	2, 24
touches 1 (accès rapide).....	2
touches écran.....	2, 4
Touches écran.....	2, 4

**V**

Verrouillage activer/désactiver le verrouillage du clavier.....	20
Verrouillage du clavier.....	20
Volume écouteur.....	33
sonnerie.....	34
volume du mode Mains-Libres.....	33





**Issued by**

Gigaset Communications GmbH  
Frankenstr. 2a, D-46395 Bocholt

© Gigaset Communications GmbH 2011

All rights reserved. Subject to availability.

Rights of modification reserved.

[www.gigaset.com](http://www.gigaset.com)

This user guide is made from 100% recycled paper.

