

Votre nouveau sèche-linge

Félicitations ! Vous venez d'opter pour un appareil électroménager moderne et d'un haut niveau de qualité, comme tous les produits de la marque Bosch.

Ce sèche-linge à condensation avec pompe à chaleur et nettoyage automatique de l'échangeur thermique se distingue par une faible consommation d'énergie et un entretien réduit → page 6.

Comme tous les sèche-linge qui quittent notre usine, il a fait l'objet de contrôles rigoureux qui nous permettent de garantir son bon état et son bon fonctionnement.

Pour toute question, notre service après-vente se tient à votre disposition.

Élimination des déchets et respect de l'environnement

Cet appareil est marqué selon la directive européenne 2012/19/UE relative aux appareils électriques et électroniques usagés (waste electrical and electronic equipment - WEEE).

La directive définit le cadre pour une reprise et une récupération des appareils usagés applicables dans les pays de la CE.

Pour plus d'informations sur nos produits, nos accessoires, nos pièces de rechange et nos services, consultez notre site Internet : www.bosch-home.com

Respectez les consignes de sécurité figurant à la page 13 !

N'utilisez le sèche-linge qu'après avoir lu cette notice ainsi que les **informations relatives au mode « économies d'énergie »** fournies à part !

Table des matières

Préparatifs	2
Bandeau de commande	2
Séchage	3/4
Zone d'affichage et réglages	5
Remarques concernant le linge	6
À respecter absolument	6
Récapitulatif des programmes	7
Entretien et nettoyage	8
Accessoires en option	9
Protection contre le gel / Transport	9
Caractéristiques techniques	10
Valeurs de consommation	10
Bruits normaux	11
Que faire si...	12
Service après-vente	13
Consignes de sécurité	13

Destination de l'appareil

Cet appareil est destiné à un usage exclusivement domestique.

Cet appareil ne doit servir qu'à sécher des textiles lavés à l'eau.

Éloignez les enfants en dessous de 3 ans du sèche-linge. Ne permettez pas aux enfants d'effectuer des travaux de nettoyage et de maintenance sur le sèche-linge sans surveillance.

Ne laissez pas les enfants jouer avec le sèche-linge ! Éloignez les animaux domestiques du sèche-linge.

Le sèche-linge peut être utilisé par les enfants (à partir de 8 ans), par les personnes aux capacités physiques, sensorielles ou mentales réduites et par les personnes manquant de connaissances ou d'expérience sous réserve d'une surveillance appropriée ou d'une formation suffisante par les personnes qui en sont responsables. Cet appareil est conçu pour une utilisation jusqu'à une altitude maximale de 4 000 m.

Programmes / Textiles

Récapitulatif détaillé des programmes et des textiles → **récapitulatif des programmes, page 7.**

Respectez les instructions d'entretien fournies par le fabricant.

Coton	Textiles résistants.
Synthétiques	Textiles en synthétiques ou en fibres mélangées.
Degrés de séchage sélectionnables pour les programmes Coton et Synthétiques :	
Extra sec	Linge épais comportant plusieurs épaisseurs en certains endroits.
Prêt à ranger	Linge ne comportant qu'une seule épaisseur.
Prêt à repasser	Linge destiné à être repassé après séchage.
Sport/Fitness	Vêtements en microfibres.
Serviettes	Linge de bain, par ex. serviettes et peignoirs.
Mix	Mélange de textiles en coton et en synthétiques.
Minuterie chaud	Tous les textiles à l'exception de la laine et de la soie.
Chemises/Chemisiers	Coton, lin et textiles d'entretien facile.
Express	Textiles synthétiques, coton ou fibres mélangées.
Duvet	Textiles garnis de duvet.
Lingerie/Délicat	Articles de lingerie en synthétique, en coton ou en fibres mélangées.
Laine séchage panier	Lainages lavables en machine.

Préparatifs

1 N'utilisez jamais un sèche-linge endommagé ! Contactez le service après-vente !

2 Vous ne devez pas avoir les mains humides ! Vous ne devez toucher que la prise de l'appareil !

3 Enlevez tous les objets présents dans les poches. Pensez à enlever les briquets. Avant de garnir le tambour, vérifiez qu'il est bien vide.

4 Voir également les informations relatives à la corbeille à lainages fournies à part (selon le modèle).

5 Le programmeur permet de mettre l'appareil en marche, de régler le programme et d'arrêter l'appareil. Il peut tourner dans les deux sens.

Régler et adapter le programme

6 Plus d'informations en page 5

7 Appuyez sur **Départ/Pause**

8 Appuyez sur **Départ/Pause**

9 Appuyez sur **Départ/Pause**

10 Appuyez sur **Départ/Pause**

11 Appuyez sur **Départ/Pause**

12 Appuyez sur **Départ/Pause**

13 Appuyez sur **Départ/Pause**

14 Appuyez sur **Départ/Pause**

15 Appuyez sur **Départ/Pause**

16 Appuyez sur **Départ/Pause**

17 Appuyez sur **Départ/Pause**

18 Appuyez sur **Départ/Pause**

19 Appuyez sur **Départ/Pause**

20 Appuyez sur **Départ/Pause**

21 Appuyez sur **Départ/Pause**

22 Appuyez sur **Départ/Pause**

23 Appuyez sur **Départ/Pause**

24 Appuyez sur **Départ/Pause**

25 Appuyez sur **Départ/Pause**

26 Appuyez sur **Départ/Pause**

27 Appuyez sur **Départ/Pause**

28 Appuyez sur **Départ/Pause**

29 Appuyez sur **Départ/Pause**

30 Appuyez sur **Départ/Pause**

31 Appuyez sur **Départ/Pause**

32 Appuyez sur **Départ/Pause**

33 Appuyez sur **Départ/Pause**

34 Appuyez sur **Départ/Pause**

35 Appuyez sur **Départ/Pause**

36 Appuyez sur **Départ/Pause**

37 Appuyez sur **Départ/Pause**

38 Appuyez sur **Départ/Pause**

39 Appuyez sur **Départ/Pause**

40 Appuyez sur **Départ/Pause**

41 Appuyez sur **Départ/Pause**

42 Appuyez sur **Départ/Pause**

43 Appuyez sur **Départ/Pause**

44 Appuyez sur **Départ/Pause**

45 Appuyez sur **Départ/Pause**

46 Appuyez sur **Départ/Pause**

47 Appuyez sur **Départ/Pause**

48 Appuyez sur **Départ/Pause**

49 Appuyez sur **Départ/Pause**

50 Appuyez sur **Départ/Pause**

51 Appuyez sur **Départ/Pause**

52 Appuyez sur **Départ/Pause**

53 Appuyez sur **Départ/Pause**

54 Appuyez sur **Départ/Pause**

55 Appuyez sur **Départ/Pause**

56 Appuyez sur **Départ/Pause**

57 Appuyez sur **Départ/Pause**

58 Appuyez sur **Départ/Pause**

59 Appuyez sur **Départ/Pause**

60 Appuyez sur **Départ/Pause**

61 Appuyez sur **Départ/Pause**

62 Appuyez sur **Départ/Pause**

63 Appuyez sur **Départ/Pause**

64 Appuyez sur **Départ/Pause**

65 Appuyez sur **Départ/Pause**

66 Appuyez sur **Départ/Pause**

67 Appuyez sur **Départ/Pause**

68 Appuyez sur **Départ/Pause**

69 Appuyez sur **Départ/Pause**

70 Appuyez sur **Départ/Pause**

71 Appuyez sur **Départ/Pause**

72 Appuyez sur **Départ/Pause**

73 Appuyez sur **Départ/Pause**

74 Appuyez sur **Départ/Pause**

75 Appuyez sur **Départ/Pause**

76 Appuyez sur **Départ/Pause**

77 Appuyez sur **Départ/Pause**

78 Appuyez sur **Départ/Pause**

79 Appuyez sur **Départ/Pause**

80 Appuyez sur **Départ/Pause**

81 Appuyez sur **Départ/Pause**

82 Appuyez sur **Départ/Pause**

83 Appuyez sur **Départ/Pause**

84 Appuyez sur **Départ/Pause**

85 Appuyez sur **Départ/Pause**

86 Appuyez sur **Départ/Pause**

87 Appuyez sur **Départ/Pause**

88 Appuyez sur **Départ/Pause**

89 Appuyez sur **Départ/Pause**

90 Appuyez sur **Départ/Pause**

91 Appuyez sur **Départ/Pause**

92 Appuyez sur **Départ/Pause**

93 Appuyez sur **Départ/Pause**

94 Appuyez sur **Départ/Pause**

95 Appuyez sur **Départ/Pause**

96 Appuyez sur **Départ/Pause**

97 Appuyez sur **Départ/Pause**

98 Appuyez sur **Départ/Pause**

99 Appuyez sur **Départ/Pause**

100 Appuyez sur **Départ/Pause**

Séchage

1 Réservez le linge à sécher.

2 Fermez le hublot.

3 Appuyez sur **Départ/Pause**

4 Appuyez sur **Départ/Pause**

5 Appuyez sur **Départ/Pause**

6 Appuyez sur **Départ/Pause**

7 Appuyez sur **Départ/Pause**

8 Appuyez sur **Départ/Pause**

9 Appuyez sur **Départ/Pause**

10 Appuyez sur **Départ/Pause**

11 Appuyez sur **Départ/Pause**

12 Appuyez sur **Départ/Pause**

13 Appuyez sur **Départ/Pause**

14 Appuyez sur **Départ/Pause**

15 Appuyez sur **Départ/Pause**

16 Appuyez sur **Départ/Pause**

17 Appuyez sur **Départ/Pause**

18 Appuyez sur **Départ/Pause**

19 Appuyez sur **Départ/Pause**

20 Appuyez sur **Départ/Pause**

21 Appuyez sur **Départ/Pause**

22 Appuyez sur **Départ/Pause**

23 Appuyez sur **Départ/Pause**

24 Appuyez sur **Départ/Pause**

25 Appuyez sur **Départ/Pause**

26 Appuyez sur **Départ/Pause**

27 Appuyez sur **Départ/Pause**

28 Appuyez sur **Départ/Pause**

29 Appuyez sur **Départ/Pause**

30 Appuyez sur **Départ/Pause**

31 Appuyez sur **Départ/Pause**

32 Appuyez sur **Départ/Pause**

33 Appuyez sur **Départ/Pause**

34 Appuyez sur **Départ/Pause**

35 Appuyez sur **Départ/Pause**

36 Appuyez sur **Départ/Pause**

37 Appuyez sur **Départ/Pause**

38 Appuyez sur **Départ/Pause**

39 Appuyez sur **Départ/Pause**

40 Appuyez sur **Départ/Pause**

41 Appuyez sur **Départ/Pause**

42 Appuyez sur **Départ/Pause**

43 Appuyez sur **Départ/Pause**

44 Appuyez sur **Départ/Pause**

45 Appuyez sur **Départ/Pause**

46 Appuyez sur **Départ/Pause**

47 Appuyez sur **Départ/Pause**

48 Appuyez sur **Départ/Pause**

49 Appuyez sur **Départ/Pause**

50 Appuyez sur **Départ/Pause**

51 Appuyez sur **Départ/Pause**

52 Appuyez sur **Départ/Pause**

53 Appuyez sur **Départ/Pause**

54 Appuyez sur **Départ/Pause**

55 Appuyez sur **Départ/Pause**

56 Appuyez sur **Départ/Pause**

57 Appuyez sur **Départ/Pause**

58 Appuyez sur **Départ/Pause**

59 Appuyez sur **Départ/Pause**

60 Appuyez sur **Départ/Pause**

61 Appuyez sur **Départ/Pause**

62 Appuyez sur **Départ/Pause**

63 Appuyez sur **Départ/Pause**

64 Appuyez sur **Départ/Pause**

65 Appuyez sur **Départ/Pause**

66 Appuyez sur **Départ/Pause**

67 Appuyez sur **Départ/Pause**

68 Appuyez sur **Départ/Pause**

69 Appuyez sur **Départ/Pause**

70 Appuyez sur **Départ/Pause**

71 Appuyez sur **Départ/Pause**

72 Appuyez sur **Départ/Pause**

73 Appuyez sur **Départ/Pause**

74 Appuyez sur **Départ/Pause**

75 Appuyez sur **Départ/Pause**

76 Appuyez sur **Départ/Pause**

77 Appuyez sur **Départ/Pause**

78 Appuyez sur **Départ/Pause**

79 Appuyez sur **Départ/Pause**

80 Appuyez sur **Départ/Pause**

81 Appuyez sur **Départ/Pause**

82 Appuyez sur **Départ/Pause**

83 Appuyez sur **Départ/Pause**

84 Appuyez sur **Départ/Pause**

85 Appuyez sur **Départ/Pause**

86 Appuyez sur **Départ/Pause**

87 Appuyez sur **Départ/Pause**

88 Appuyez sur **Départ/Pause**

89 Appuyez sur **Départ/Pause**

90 Appuyez sur **Départ/Pause**

91 Appuyez sur **Départ/Pause**

92 Appuyez sur **Départ/Pause**

93 Appuyez sur **Départ/Pause**

94 Appuyez sur **Départ/Pause**

95 Appuyez sur **Départ/Pause**

96 Appuyez sur **Départ/Pause**

97 Appuyez sur **Départ/Pause**

98 Appuyez sur **Départ/Pause**

99 Appuyez sur **Départ/Pause**

100 Appuyez sur **Départ/Pause**

Vider le réservoir d'eau de condensation

Videz le réservoir **après chaque séchage** ! Attendez la fin du cycle pour le faire.

- Sortez le réservoir d'eau de condensation et maintenez-le à l'horizontale.
- Jetez l'eau de condensation.
- Réintroduisez le réservoir d'eau de condensation et poussez-le jusqu'à ce qu'il s'enclenche.

Si le voyant **(Réservoir d'eau de condensation)** clignote malgré le vidage → nettoyez le filtre du réservoir d'eau de condensation, pages 8/12.

Ne sortez pas/ne videz pas le réservoir d'eau de condensation en cours de séchage.

Nettoyer le filtre à peluches

Un filtre à peluches propre réduit la consommation d'électricité et le temps de séchage.

Le filtre à peluches est constitué de deux éléments. Nettoyez les filtres intérieur et extérieur **après chaque séchage** :

- Ouvrez le hublot.
- Retirez les deux éléments du filtre à peluches.
- Enlevez les peluches présentes sur le bord du logement. Elles ne doivent pas tomber dans le conduit.
- Ouvrez les filtres et enlevez toutes les peluches.
- Rincez les deux éléments abondamment sous l'eau du robinet, puis séchez-les bien.
- Fermez les filtres intérieur et extérieur, remplacez-les l'un dans l'autre puis remettez-les en place.

Retirer le linge et arrêter le sèche-linge

Fin du programme

- Ouvrez le hublot ou appuyez sur la touche **Départ/Pause** ; le séchage s'interrompt.
- Rajoutez du linge ou retirez-en puis refermez le hublot.
- Si nécessaire, choisissez un autre programme ou une autre fonction complémentaire. Appuyez sur la touche **Départ/Pause**. Le temps restant est actualisé après quelques minutes.

Le tambour et le hublot peuvent être chauds !

Zone d'affichage et réglages

Zone d'affichage (indications d'état)

(Filtre à peluches) Nettoyez le filtre à peluches → pages 4/12.

(Réservoir d'eau de condensation) Videz le réservoir d'eau de condensation → pages 4,8/12.

SELF CLEANING Nettoyage automatique de l'échangeur thermique → page 8.

-P- End (Avancement du programme) L'avancement du programme est indiqué sur l'afficheur :
 - Séchage ;
 - Prêt à repasser ;
 - -P- pause en cours de programme → si nécessaire ;
 - End fin du programme.

(Sécurité enfants) Vous pouvez verrouiller le sèche-linge pour empêcher toute modification involontaire des fonctions programmées. Pour activer/désactiver **(Sécurité enfants)**, lancez le programme puis appuyez sur la touche **Départ/Pause** pendant 5 secondes, jusqu'à ce qu'un signal sonore retentisse. Le symbole correspondant à l'activation/la désactivation de l'option → **(Sécurité enfants)** s'allume/s'éteint.

[h:min] (Temps restant) Lors du choix du programme, le temps de séchage prévu pour la charge maximale (temps restant) s'affiche. Pendant le séchage, les sondes d'hygrométrie évaluent la charge réelle et recalculent la durée du programme. Ceci se traduit par des variations du temps restant affiché.

Réglages (voyants et touches)

Durée + Option sélectionnée activée/désactivée → voyant allumé/éteint. Voir les informations relatives au **mode « économies d'énergie »** fournies à part.

Degré de séchage Le temps de séchage, qui n'est accessible que pour les programmes minutés, peut être réglé entre 20 minutes et 3 heures par pas de 10 minutes.

Le degré de séchage (prêt à ranger, par exemple) peut être augmenté selon trois niveaux. Le linge est alors plus sec. Réglage standard = 0. Valeurs disponibles : 0, 1, 2, 3. Si vous adaptez l'un des programmes, le réglage est conservé pour les autres programmes jusqu'à ce que vous modifiez à nouveau le Degré de séchage.

Il est possible de régler la fin du programme en réglant le temps **Fin diff.**. Le temps **Fin diff.** peut être réglé par pas de 1 heure jusqu'à un maximum de 24 heures. Appuyez sur la touche **Fin diff.** jusqu'à ce que le nombre d'heures souhaité s'affiche (h = heure). Appuyez sur la touche **Départ/Pause** pour lancer le programme en différé. Le programme se termine au bout du nombre d'heures choisi.

Quelques minutes après le réglage du temps **Fin diff.**, la zone d'affichage s'éteint pour des raisons d'économies d'énergie. Pour activer la zone d'affichage, appuyez sur n'importe quelle touche, ouvrez/fermez le hublot ou tournez le programmeur.

Délicat Température réduite pour les textiles délicats (polyacryle, polyamide ou élasthane, par exemple) ; temps de séchage plus long.

Antifroissage Une fois le programme terminé, le tambour tourne à intervalles réguliers pour éviter que le linge ne se froisse. Le linge reste défilé et aéré. Pour chacun des programmes, le réglage standard est de 60 minutes. La fonction anti-froissage automatique peut être prolongée de 60 minutes.

Signal Pour activer et désactiver le signal. À la fin du programme, le **Signal** retentit s'il est activé. Cette option n'a pas d'incidence sur les autres sons.

Remarques concernant le linge...

Symboles d'entretien des textiles

Respectez les instructions d'entretien fournies par le fabricant.

Séchage en machine autorisé.
 Séchage à température normale.
 Séchage à basse température → Choisissez en plus **Délicat**.
 Ne pas sécher en machine.

Ne passez pas les textiles suivants au sèche-linge :

- Textiles imperméables à l'air (caoutchoutés, par exemple).
- Textiles délicats (soie, voilages synthétiques) → froissage !
- Linge souillé par de l'huile.

Conseils pour le séchage

- Pour obtenir un séchage uniforme, triez le linge par type de textile et par programme de séchage.
- Séchez toujours les petits articles de linge (chaussettes de bébé, par exemple) avec de grands articles de linge (serviettes de toilette, par exemple).
- Fermez les fermetures éclair, les agrafes et les boutons-pression ; boutonnez les taies et les housses ; nouez les ceintures en tissu, les lanières de tablier, etc. Utilisez un filet si nécessaire.
- Ne séchez pas excessivement les textiles d'entretien facile. → Risque de froissage ! Laissez le linge finir de sécher à l'air.
- Ne faites pas sécher les lainages au sèche-linge. Un rafraîchissement est toutefois possible → page 7, programme **Finition laine** (selon le modèle).
- Ne repassez pas le linge immédiatement après le séchage. Pliez-le et laissez-le reposer un certain temps. → L'humidité résiduelle se répartit uniformément.
- Lors du premier séchage, les textiles fragiles (t-shirts, maillots, par exemple) ont souvent tendance à rétrécir. → N'utilisez pas le programme **Extra sec**.
- Le linge amidonné ne va que sous réserves au sèche-linge. → L'amidon laisse un revêtement qui gêne le séchage.
- Lors du lavage des textiles destinés à passer au sèche-linge, dosez l'assouplissant conformément aux indications du fabricant.
- Pour les textiles pré-séchés, les textiles comportant plusieurs épaisseurs et les petits articles de linge, utilisez un programme minuté. Ce programme convient aussi pour parfumer le séchage.

Protection de l'environnement/économies

- Avant de passer le linge au sèche-linge, essorez-le bien dans votre lave-linge. → Les vitesses d'essorage élevées raccourcissent le temps de séchage et réduisent la consommation d'énergie.
- Utilisez la charge de linge maximale recommandée, mais ne la dépassez pas → **récapitulatif des programmes, page 7.**
- Pendant le séchage, veillez à ce que la pièce soit bien aérée.
- Nettoyez le filtre à peluches après chaque séchage → **nettoyage du filtre à peluches, pages 4/12.**
- L'entrée d'air du sèche-linge ne doit pas être obstruée.

À respecter absolument...

Votre sèche-linge est particulièrement économe en énergie. Du point de vue technique, il se distingue par un circuit de refroidissement qui, comme celui d'un réfrigérateur, utilise l'énergie de manière efficace.

L'échangeur thermique du sèche-linge est nettoyé automatiquement lors du séchage.

Le filtre à peluches et le filtre du réservoir d'eau de condensation doivent être nettoyés régulièrement.

Ne jamais utiliser le sèche-linge sans filtres peluches et sans filtre dans le collecteur d'eau de condensation !

Filtre à peluches

Lors du séchage, les peluches et les cheveux se détachant du linge sont retenus par le filtre à peluches. Un filtre à peluches encrassé peut diminuer l'échange thermique.

Nettoyez impérativement le filtre à peluches après chaque séchage. Rincez-le régulièrement sous l'eau du robinet → pages 4/12.

Filtre du réservoir d'eau de condensation

Le filtre du réservoir d'eau de condensation filtre l'eau de condensation. Cette eau de condensation est utilisée pour le nettoyage automatique. Le filtre doit être nettoyé régulièrement sous l'eau du robinet. Avant de nettoyer le filtre, videz le réservoir d'eau de condensation → pages 4,8/12.

Textiles

Ne faites pas sécher les textiles qui sont entrés en contact avec des solvants, de l'huile, de la cire, de la graisse, de la peinture, du fixateur, du dissolvant, du détachant, de la benzine, etc.

Videz les poches des vêtements.

Ne faites pas sécher les textiles imperméables à l'air.

Évitez de faire sécher les textiles ayant tendance à pelucher fortement.

Pour rafraîchir la laine, utilisez exclusivement le programme laine.

Entretien et nettoyage Uniquement appareil éteint !

Échangeur thermique
L'échangeur thermique du sèche-linge est nettoyé automatiquement lors du séchage. Le message **SELF CLEANING** s'affiche. Ne retirez pas le réservoir d'eau de condensation lors du processus de nettoyage.

Carrosserie du sèche-linge, bandeau de commande
- Frottez ces éléments à l'aide d'un chiffon doux et humide.
- Le nettoyage au jet d'eau est interdit.
- Enlevez immédiatement les traces de lessive et de produit de nettoyage.
- Il peut arriver lors du séchage que de l'eau s'accumule entre le hublot et le joint.
- Cela n'entraîne en rien le fonctionnement du sèche-linge !

Filtre du réservoir d'eau de condensation
Le filtre est automatiquement nettoyé lors du vidage du réservoir d'eau de condensation. Il faut néanmoins nettoyer régulièrement le filtre sous l'eau du robinet pour éviter tout dépôt tenace/toute impureté.

1. Retirez le réservoir d'eau de condensation.

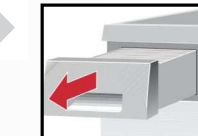

2. Retirez le filtre de son logement.

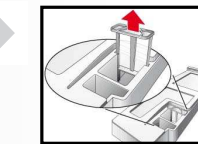

3. Nettoyez le filtre sous l'eau du robinet ou au lave-vaisselle.

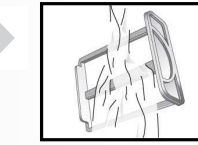

4. Remettez le filtre en place.
5. Réintroduisez le réservoir d'eau de condensation et poussez-le jusqu'à ce qu'il s'enclenche.

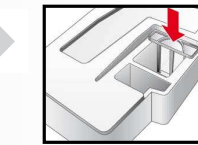

 Ne faites fonctionner le sèche-linge que si le filtre est en place !

Sondes d'hygrométrie
Le sèche-linge est équipé de sondes d'hygrométrie en acier inoxydable. Ces sondes permettent de mesurer le degré d'humidité du linge. Au fil du temps, elles peuvent se recouvrir d'une fine pellicule de calcaire.

1. Ouvrez le hublot.
2. Nettoyez les sondes avec une éponge récurante humide.

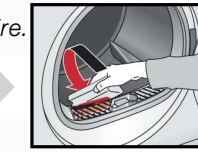



 N'utilisez pas de paille de fer ou de produit abrasif !

Installation

- Éléments fournis : sèche-linge, notice d'installation et d'utilisation, corbeille à laines (selon le modèle).
- Vérifiez que le sèche-linge ne présente pas de dégâts dus au transport !
- Le sèche-linge est lourd. Ne le soulevez pas sans aide !
- Prenez garde aux arêtes vives !
- Ne tentez jamais de soulever le sèche-linge par ses pièces saillantes (le hublot, par exemple) : risque de rupture !
- N'installez pas l'appareil à un endroit présentant un risque de gel !
- L'eau, en gelant, pourrait l'endommager !
- En cas de doute, confiez le branchement à un spécialiste !

1. Installation du sèche-linge
- La prise doit rester accessible en permanence.
- Veillez à ce que la surface d'installation soit propre, plane et ferme !
- L'entrée d'air du sèche-linge ne doit pas être obstruée.
- Veillez à maintenir l'environnement du sèche-linge parfaitement propre.
- Mettez le sèche-linge à l'horizontale à l'aide des pieds à vis situés à l'avant de l'appareil et d'un niveau à bulle.
- N'enlevez en aucun cas les pieds à vis !

 Retirez tous les accessoires du tambour. Le tambour doit être vide.

 N'installez pas le sèche-linge derrière une porte classique ou coulissante qui pourrait gêner ou bloquer l'ouverture du hublot. Ainsi, les enfants ne risquent pas de s'enfermer et de mettre leur vie en danger.

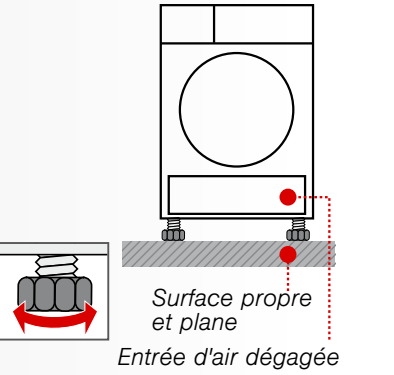

2. Branchement électrique, consignes de sécurité → page 13.
- Branchez l'appareil à une prise de courant alternatif équipée d'une terre, conformément à la réglementation. En cas de doute, faites vérifier la prise par un spécialiste !
- La tension du secteur et la tension indiquée sur la plaque signalétique de l'appareil (→ page 10) doivent concorder.
- La puissance absorbée et l'ampérage du fusible figurent sur la plaque signalétique.

Protection contre le gel  Ne faites pas fonctionner le sèche-linge en cas de risque de gel.

Préparatifs
1. Videz le réservoir d'eau de condensation → page 4,8/12.
2. Amenez le programmeur sur un programme quelconque.
3. Appuyez sur la touche **Départ/Pause**. → L'eau de condensation est évacuée dans le réservoir d'eau de condensation.
4. Patientez quelques minutes ou jusqu'à l'arrêt du sèche-linge puis videz à nouveau le réservoir d'eau de condensation.
5. Mettez le programmeur sur **Arrêt**.

Transport

- Préparation du sèche-linge → voir *protection contre le gel*.
- Transportez le sèche-linge en position verticale.
- Laissez reposer le sèche-linge pendant deux heures après l'avoir transporté.

 Il peut rester un peu d'eau dans le sèche-linge. Celle-ci risque de s'échapper du sèche-linge s'il est incliné.

Caractéristiques techniques

● Dimensions (p x l x h)	60 x 60 x 85 cm (hauteur réglable)
● Poids	env. 51 kg
● Charge maxi	8 kg
● Réservoir d'eau de condensation	4,0 l
● Tension de fonctionnement	220-240 V
● Puissance absorbée	1 000 W
● Ampérage du fusible	10 A
● Température ambiante	5-35 °C
● Numéro de série	dans le bas de l'encadrement du hublot
● Numéro de fabrication	
La plaque signalétique se trouve au dos du sèche-linge.	
● Puissance absorbée hors service :	0,10 W
● Puissance absorbée état prêt (état non hors service) :	1,00 W
● Éclairage intérieur du tambour (selon le modèle) :	l'éclairage du tambour s'allume lorsque vous ouvrez ou refermez le hublot, ainsi qu'au démarrage d'un programme ; il s'éteint automatiquement.

Valeurs de consommation

Programme	Vitesse d'essorage à laquelle le linge a été essoré	Durée**		Consommation d'énergie**		
		8 kg	4 kg	8 kg	4 kg	
Coton	Prêt à ranger*	1400 tr/min	114 min	72 min	1,44 kWh	0,82 kWh
		1000 tr/min	134 min	85 min	1,79 kWh	1,02 kWh
		800 tr/min	154 min	98 min	2,08 kWh	1,19 kWh
Prêt à repasser*		1400 tr/min	82 min	57 min	1,01 kWh	0,70 kWh
		1000 tr/min	102 min	71 min	1,33 kWh	0,92 kWh
		800 tr/min	122 min	84 min	1,65 kWh	1,14 kWh
Synthétiques	Prêt à ranger*	800 tr/min	49 min	49 min	0,51 kWh	
		600 tr/min	62 min	62 min	0,64 kWh	

* Réglage de programme pour des essais selon la norme EN61121 en vigueur.
** Les valeurs réelles peuvent différer des valeurs indiquées en fonction du type de textile, de la composition du linge à sécher, de l'humidité résiduelle du textile, du degré de séchage réglé ainsi que de la charge.

Programme le plus efficace pour des textiles en coton

Le "programme standard pour coton" suivant (marqué par ) convient pour sécher du linge en coton normalement mouillé et est le plus efficace, en ce qui concerne la consommation d'énergie combinée, pour le séchage de linge mouillé en coton.

Programme standard pour du coton conformément au règlement CE 932/2012 actuel

Programme	Charge	Consommation d'énergie	Durée du programme
 Coton Prêt à ranger	8 kg/4 kg	1,79 kWh/1,02 kWh	134 min/85 min

Réglage du programme pour des essais et le label énergétique, conformément à la directive 2010/30/CE

Accessoires optionnels (disponibles auprès du service après-vente, selon le modèle)

WTZ 20410 Kit de liaison de l'ensemble lave-linge/sèche-linge
Pour gagner de la place, il est possible de placer le sèche-linge sur un lave-linge adéquat de même profondeur et de même largeur. Pour fixer le sèche-linge au lave-linge, utilisez impérativement le kit de liaison. WTZ 11400: avec tablette de travail extractible.

WMZ 20500 Rehausseur
Le rehausseur facilite le chargement et le déchargement. Le panier qui se trouve dans le tiroir peut être utilisé pour transporter le linge.

Bruits normaux

Lors du séchage, le compresseur et la pompe font du bruit, mais ceci est tout à fait normal.

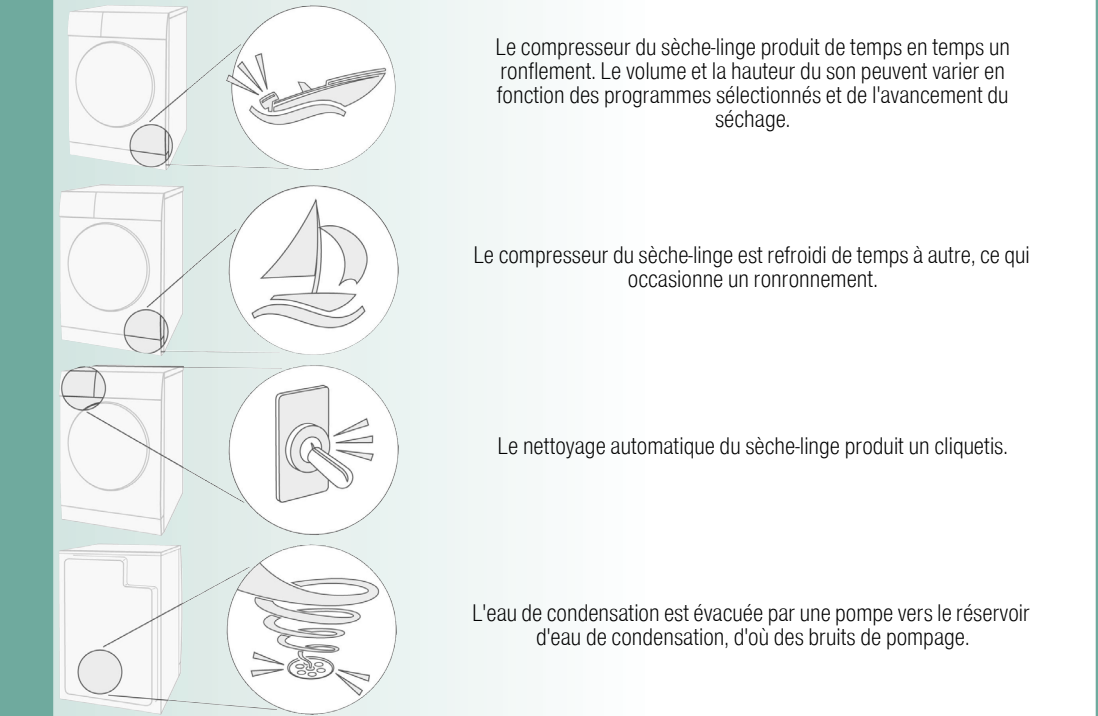

Le compresseur du sèche-linge produit de temps en temps un ronflement. Le volume et la hauteur du son peuvent varier en fonction des programmes sélectionnés et de l'avancement du séchage.

Le compresseur du sèche-linge est refroidi de temps à autre, ce qui occasionne un ronronnement.

Le nettoyage automatique du sèche-linge produit un cliquetis.

L'eau de condensation est évacuée par une pompe vers le réservoir d'eau de condensation, d'où des bruits de pompage.

Que faire si... Mettez le programmeur sur Arrêt et débranchez la prise.

- Le voyant **Départ/Pause** n'est pas allumé. Avez-vous branché la prise ? Avez-vous choisi un programme ? Vérifiez le fusible correspondant à la prise.
- La zone d'affichage et les voyants (selon le modèle) s'éteignent et le voyant **Départ/Pause** clignote. Mode « économies d'énergie » activé → *Informations relatives au mode « économies d'énergie »* fournies à part.
- La zone d'affichage est éteinte. L'appareil passe en mode veille une fois que l'option **Fin diff.** a été sélectionnée → page 5.
- Le voyant  (Réservoir d'eau de condensation) clignote. Videz le réservoir d'eau de condensation → page 4. Appuyez sur la touche **Départ/Pause** pour réinitialiser l'affichage puis appuyez une nouvelle fois sur la touche **Départ/Pause** pour redémarrer l'appareil (si nécessaire).
- Le voyant  (Filtre à peluches) clignote. Nettoyez le filtre à peluches → pages 4/8. Appuyez sur la touche **Départ/Pause** pour réinitialiser l'affichage puis appuyez une nouvelle fois sur la touche **Départ/Pause** pour redémarrer l'appareil (si nécessaire).

Que faire si... Mettez le programmeur sur Arrêt et débranchez la prise.

- Le message **SELF CLEANING** s'affiche. Il ne s'agit pas d'un défaut. Le nettoyage de l'échangeur thermique s'effectue automatiquement. Ne videz pas le réservoir d'eau de condensation.
- Le sèche-linge ne démarre pas. Avez-vous appuyé sur la touche **Départ/Pause** ? Le hublot est-il fermé ? Avez-vous réglé le programme ?
- Interruption du programme peu après le démarrage. La température ambiante est-elle supérieure à 5 °C ? Avez-vous mis du linge dans l'appareil ? La charge est-elle trop peu importante pour le programme choisi ?/ Utilisez un programme minute → pages 6/7. Le linge présent dans l'appareil est peut-être sec ? Mettez le sèche-linge à l'horizontale.
- De l'eau fuit. Poussez le hublot jusqu'à ce qu'il s'enclenche de manière audible.
- Le hublot s'ouvre tout seul.
- Froissage. Vous avez peut-être dépassé la charge maximale prescrite ? Retirez les vêtements immédiatement après la fin du programme, étendez-les et tirez légèrement dessus pour qu'ils prennent bien leur forme. Vous avez peut-être choisi un programme inadapté ? → page 7.
- Le linge n'est pas correctement séché ou est encore trop humide. Le linge chaud paraît plus humide à la fin du programme qu'il ne l'est au toucher. Étalez le linge et laissez la chaleur s'échapper. Réglez le degré de séchage afin de prolonger le temps de séchage se prolonge sans augmenter la température. Votre linge est plus sec. Sélectionnez un programme avec un temps de séchage plus long ou augmentez le degré de séchage. Ainsi, la température n'augmente pas. Sélectionnez un programme à temps limité pour sécher le linge encore humide. Si vous avez dépassé la charge maximale du programme le linge ne peut pas sécher correctement. Nettoyez les sondes d'hygrométrie dans le tambour. Une fine couche de calcaire peut perturber les capteurs et empêcher votre linge de sécher correctement. Le séchage a été interrompu à cause d'une coupure de courant, d'un réservoir d'eau de condensation plein ou en raison du dépassement du temps de séchage maximal.
- Le temps de séchage est trop long. Nettoyez le filtre à peluches sous l'eau du robinet → pages 4/8. Arrivée d'air insuffisante → Assurez une bonne circulation de l'air. L'entrée d'air est peut-être obstruée. → Nettoyez l'entrée d'air → page 9. La température ambiante est supérieure à 35 °C. → Aérez.
- Un voyant ou plusieurs clignote(nt). Nettoyez le filtre à peluches → pages 4,8/12. Vérifiez les conditions d'installation → page 9. Arrêtez l'appareil, laissez-le refroidir, remettez-le en marche et redémarrez le programme.
- Coupure de courant. Retirez immédiatement le linge du sèche-linge et étendez-le. De la chaleur peut s'échapper. Attention : le hublot, le tambour et le linge peuvent être chauds.
- Vibrations et bruits occasionnels. Il ne s'agit pas d'un défaut. Bruits normaux → page 11.
- Fort ronflement pendant quelques secondes. Le réservoir d'eau de condensation est-il introduit jusqu'en butée ? → Poussez le réservoir d'eau de condensation à fond. Il ne s'agit pas d'un défaut. Bruits normaux → page 11.

Service après-vente

Si vous ne pouvez pas résoudre vous-même un problème (par arrêt et remise en marche, par exemple) → Que faire si... page 12, veuillez contacter notre service après-vente. Nous nous efforcerons de trouver une solution pour vous éviter le déplacement d'un technicien.

Vous trouverez les coordonnées du **service après-vente** dans la liste ci-jointe.
- B 070 222 141
- FR 01 40 10 11 00



Veillez indiquer au service après-vente le numéro de série (E-Nr.) et le numéro de fabrication (FD) de l'appareil.

E-Nr.	FD
Numéro de série	Numéro de fabrication

Ces informations se trouvent : du côté intérieur du hublot*, sur la trappe de service (en position ouverte)* et au dos de l'appareil.*
* selon le modèle

Ayez confiance en la compétence du fabricant. Faites appel à nous. Vous aurez ainsi la garantie que la réparation est effectuée par des techniciens dûment formés, avec des pièces de rechange d'origine.

Consignes de sécurité

- **Cas d'urgence** - Débranchez immédiatement la prise ou coupez le courant au niveau du fusible.
- **Ne vous servez du sèche-linge...** - Qu'à l'intérieur de votre domicile.
- Que pour sécher des textiles.
- **Le sèche-linge...** - Ne doit pas être utilisé à des fins autres que celles décrites.
- Ne doit pas être modifié (mécanisme ou caractéristiques).
- Les enfants et les personnes n'ayant pas lu la notice ne sont pas autorisés à utiliser le sèche-linge.
- Ne laissez pas les enfants jouer avec le sèche-linge !
- Éloignez les animaux domestiques du sèche-linge.
- Retirez tous les objets présents dans les poches des vêtements. Faites particulièrement attention aux briquets. → **Risque d'explosion !**
- Ne vous appuyez pas sur le hublot et ne vous asseyez pas dessus. → **Risque de basculement !**
- Ne laissez pas traîner le cordon. → **Risque de chute !**
- Ne faites pas fonctionner le sèche-linge en cas de risque de gel.
- **Installation** - Branchez le sèche-linge à une prise de courant alternatif équipée d'une terre, conformément à la réglementation, faute de quoi, la sécurité n'est pas garantie.
- Les fils aboutissant à la prise doivent avoir une section suffisante.
- Le disjoncteur doit être de type différentiel et arborer ce symbole : 
- La prise du sèche-linge et la prise murale doivent concorder.
- N'utilisez pas de blocs multiprises ni de rallonges.
- Ne branchez pas/ne débranchez pas la prise avec les mains mouillées. → **Risque d'électrocution !**
- Pour débrancher la prise, ne tirez jamais sur le cordon.
- Veillez à ne pas endommager le cordon d'alimentation. → **Risque d'électrocution !**
- **Branchement électrique** - Branchez le sèche-linge à une prise de courant alternatif équipée d'une terre, conformément à la réglementation, faute de quoi, la sécurité n'est pas garantie.
- Les fils aboutissant à la prise doivent avoir une section suffisante.
- Le disjoncteur doit être de type différentiel et arborer ce symbole : 
- La prise du sèche-linge et la prise murale doivent concorder.
- N'utilisez pas de blocs multiprises ni de rallonges.
- Ne branchez pas/ne débranchez pas la prise avec les mains mouillées. → **Risque d'électrocution !**
- Pour débrancher la prise, ne tirez jamais sur le cordon.
- Veillez à ne pas endommager le cordon d'alimentation. → **Risque d'électrocution !**
- **Utilisation** - Ne mettez que du linge dans le tambour. Vérifiez le contenu du tambour avant de mettre le sèche-linge en marche !
- N'utilisez pas le sèche-linge si le linge est entré en contact avec des solvants, de l'huile, de la cire, de la graisse, de la peinture, du fixateur, du dissolvant, du détachant, de la benzine, etc.) → **Risque d'incendie/explosion !**
- Le sèche-linge ne doit pas être utilisé si des produits chimiques industriels ont été utilisés pour le nettoyage.
- Risque lié à la poussière (charbon, farine, par exemple) : n'utilisez pas le sèche-linge. → **Risque d'explosion !**
- N'arrêtez jamais le sèche-linge avant la fin du cycle de séchage, à moins que vous ne sortiez et n'étendez rapidement tous les articles de linge pour que la chaleur puisse s'évacuer.
- N'utilisez pas le sèche-linge si le linge contient de la mousse/du caoutchouc moussu. → Le sèche-linge risque de détruire les matériaux élastiques ; la déformation du matériau mousse, de son côté, risque d'endommager le sèche-linge.
- Lors du nettoyage du filtre à peluches, prenez garde à ce qu'aucun corps étranger (duvet ou matériau de garniture) ne tombe dans l'orifice du conduit d'air. Si nécessaire, nettoyez préalablement le tambour à l'aide d'un aspirateur. Si un corps étranger est tombé dans le conduit d'air → contactez le service après-vente. → **Risque d'incendie/explosion !**
- Les corps légers, notamment les cheveux longs, peuvent être aspirés par l'entrée d'air du sèche-linge. → **Risque de blessure !**
- La dernière phase du cycle de séchage a lieu sans chaleur (cycle de refroidissement), afin que le linge reste à une température qui assure que le linge ne sera pas endommagé.
- Arrêtez le sèche-linge à la fin du programme.
- L'eau de condensation n'est pas potable et peut être souillée par des peluches.
- En cas de défaut ou de suspicion de défaut, n'utilisez pas le sèche-linge. Confiez la réparation au service après-vente (et uniquement à celui-ci).
- N'utilisez pas le sèche-linge si son cordon d'alimentation est défectueux. Pour éviter tout risque inutile, confiez sa réparation au service après-vente.
- **Défaut** - Pour des raisons de sécurité, n'utilisez que des pièces de rechange et des accessoires d'origine.
- Débranchez **d'abord** la prise puis sectionnez le cordon d'alimentation de l'appareil. Confiez l'appareil au service de collecte adéquat.
- L'échangeur thermique du sèche-linge contient du gaz à effet de serre fluoré (R407c) dans un système hermétiquement fermé → Il doit être récupéré et éliminé conformément à la réglementation. Quantité : 290 g.
- Emballage : ne laissez pas les enfants jouer avec les éléments de l'emballage. → **Risque d'asphyxie !**
- Tous les matériaux sont respectueux de l'environnement et recyclables. Jetez-les selon les consignes de tri sélectif.



Register your new Bosch now:
www.bosch-home.com/welcome



Sèche-linge WTW84260FF



fr Notice d'utilisation

Votre nouveau sèche-linge

Félicitations ! Vous venez d'opter pour un appareil électroménager moderne et d'un haut niveau de qualité, comme tous les produits de la marque Bosch.

Ce sèche-linge à condensation avec pompe à chaleur et nettoyage automatique de l'échangeur thermique se distingue par une faible consommation d'énergie et un entretien réduit → page 6.

Comme tous les sèche-linge qui quittent notre usine, il a fait l'objet de contrôles rigoureux qui nous permettent de garantir son bon état et son bon fonctionnement.

Pour toute question, notre service après-vente se tient à votre disposition.

Élimination des déchets et respect de l'environnement

Cet appareil est marqué selon la directive européenne 2012/19/UE relative aux appareils électriques et électroniques usagés (waste electrical and electronic equipment - WEEE).

La directive définit le cadre pour une reprise et une récupération des appareils usagés applicables dans les pays de la CE.

Pour plus d'informations sur nos produits, nos accessoires, nos pièces de rechange et nos services, consultez notre site Internet : www.bosch-home.com



Respectez les consignes de sécurité figurant à la page 13 !



N'utilisez le sèche-linge qu'après avoir lu cette notice ainsi que les **informations relatives au mode « économies d'énergie »** fournies à part !

Table des matières

Page

■ Préparatifs	2
■ Bandeau de commande	2
■ Séchage	3/4
■ Zone d'affichage et réglages	5
■ Remarques concernant le linge	6
■ À respecter absolument	6
■ Récapitulatif des programmes	7
■ Entretien et nettoyage	8
■ Installation	9
■ Protection contre le gel / Transport	9
■ Accessoires en option	10
■ Caractéristiques techniques	10
■ Valeurs de consommation	10
■ Bruits normaux	11
■ Que faire si...	12
■ Service après-vente	13
■ Consignes de sécurité	13

Destination de l'appareil

- Cet appareil est destiné à un usage exclusivement domestique.
- Cet appareil ne doit servir qu'à sécher des textiles lavés à l'eau.



Eloignez les enfants en dessous de 3 ans du sèche-linge. Ne permettez pas aux enfants d'effectuer des travaux de nettoyage et de maintenance sur le sèche-linge sans surveillance.

Ne laissez pas les enfants jouer avec le sèche-linge !

Eloignez les animaux domestiques du sèche-linge.

Le sèche-linge peut être utilisé par les enfants (à partir de 8 ans), par les personnes aux capacités physiques, sensorielles ou mentales réduites et par les personnes manquant de connaissances ou d'expérience sous réserve d'une surveillance appropriée ou d'une formation suffisante par les personnes qui en sont responsables.

Cet appareil est conçu pour une utilisation jusqu'à une altitude maximale de 4 000 m.

Programmes / Textiles

Récapitulatif détaillé des programmes et des textiles

→ récapitulatif des programmes, page 7.

Respectez les instructions d'entretien fournies par le fabricant.

Coton	Textiles résistants.
Synthétiques	Textiles en synthétiques ou en fibres mélangées.
Degrés de séchage sélectionnables pour les programmes Coton et Synthétiques :	
Extra sec	Linge épais comportant plusieurs épaisseurs en certains endroits.
Prêt à ranger	Linge ne comportant qu'une seule épaisseur.
Prêt à repasser	Linge destiné à être repassé après séchage.
Sport/Fitness	Vêtements en microfibres.
Serviettes	Linge de bain, par ex. serviettes et peignoirs.
Mix	Mélange de textiles en coton et en synthétiques.
Minuterie chaud	Tous les textiles à l'exception de la laine et de la soie.
Chemises/Chemisiers	Coton, lin et textiles d'entretien facile.
Express	Textiles synthétiques, coton ou fibres mélangées.
Duvet	Textiles garnis de duvet.
Lingerie/Délicat	Articles de lingerie en synthétique, en coton ou en fibres mélangées.
Laine séchage panier	Lainages lavables en machine.

Préparatifs

Installation → page 9.



N'utilisez jamais l'appareil sans l'installation correcte. Contactez votre service après-vente.

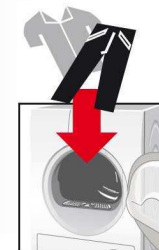

Le programmeur permet de sélectionner le programme et d'arrêter l'appareil en marche, il peut tourner dans les deux sens.

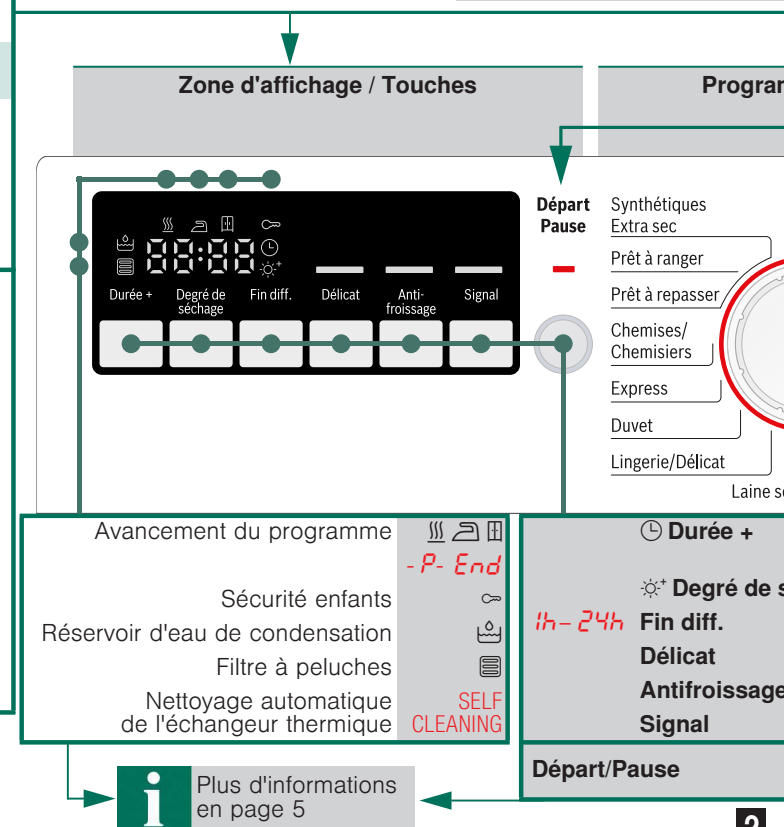

Plus d'informations en page 5

Ne jamais un sèche-linge endommagé !
le service après-vente !

Contrôler le sèche-linge

Brancher la prise

Vous ne devez pas avoir les mains humides !
Vous ne devez pas toucher que la prise de l'appareil !

Trier le linge

Enlevez tous les objets présents dans les poches.
Pensez à enlever les briquets.
Avant de garnir le tambour, vérifiez qu'il est bien vide.

Voir également les informations relatives à la corbeille à laines fournies à part (selon le modèle).

Ne mettez pas de mettre et régler le linge l'appareil. deux sens.

Régler et adapter le programme

Arrêter / Arrêt

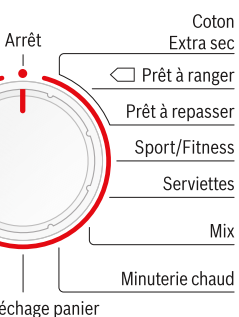

Fermer le hublot

Appuyer sur Départ/Pause

Séchage

Le réglage du temps de séchage n'est possible que pour les programmes minutés.

Ajustement du degré de séchage.
Réglage de la fin du programme.
Séchage à température réduite (basse température).
Allongement de la phase antifoissage.
Activation/désactivation du signal.

Démarrage, interruption et poursuite du programme ;
activation ou désactivation de (Sécurité enfants).

Séchage



3

Séchage



Vider le réservoir d'eau de condensation

Videz le réservoir **après chaque séchage** !
Attendez la fin du cycle pour le faire.

1. Sortez le réservoir d'eau de condensation et maintenez-le à l'horizontale.
2. Jetez l'eau de condensation.
3. Réintroduisez le réservoir d'eau de condensation et poussez-le jusqu'à ce qu'il s'enclenche.

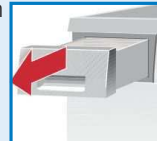

Si le voyant (Réservoir d'eau de condensation) clignote malgré le vidage → nettoyez le filtre du réservoir d'eau de condensation, pages 8/12.

Ne sortez pas/ne videz pas le réservoir d'eau de condensation en cours de séchage.



Nettoyer le filtre à peluches

Un filtre à peluches propre réduit la consommation d'électricité et le temps de séchage.

Le filtre à peluches est constitué de deux éléments. Nettoyez les filtres intérieur et extérieur **après chaque séchage** :

1. Ouvrez le hublot. Enlevez les peluches présentes sur le hublot/à proximité du hublot.
2. Retirez les deux éléments du filtre à peluches.
3. Enlevez les peluches présentes sur le bord du logement. Elles ne doivent pas tomber dans le conduit.
4. Ouvrez les filtres et enlevez toutes les peluches.
5. Rincez les deux éléments abondamment sous l'eau du robinet, puis séchez-les bien.
6. Fermez les filtres intérieur et extérieur, remplacez-les l'un dans l'autre puis remettez-les en place.

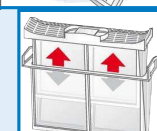
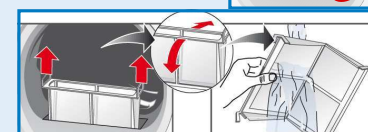
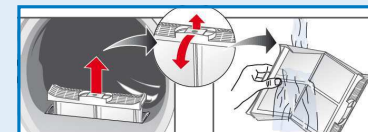

Retirer le linge et arrêter le sèche-linge

Fin du programme

Interrompre le programme









1. Ouvrez le hublot ou appuyez sur la touche **Départ/Pause** ; le séchage s'interrompt.
2. Rajoutez du linge ou retirez-en puis refermez le hublot.
3. Si nécessaire, choisissez un autre programme ou une autre fonction complémentaire. Appuyez sur la touche **Départ/Pause**. Le temps restant est actualisé après quelques minutes.

Le tambour et le hublot peuvent être chauds!





4

Zone d'affichage et réglages

Zone d'affichage (indications d'état)

-  (Filtre à peluches) Nettoyez le filtre à peluches → pages 4/12.
-  (Réservoir d'eau de condensation) Videz le réservoir d'eau de condensation → pages 4,8/12.
- SELF CLEANING** Nettoyage automatique de l'échangeur thermique → page 8.
-   **-P-End** L'avancement du programme est indiqué sur l'afficheur :
 Séchage ;
 Prêt à repasser ;
 Prêt à ranger ;
-P- pause en cours de programme → si nécessaire ;
End fin du programme.
-  (Sécurité enfants) Vous pouvez verrouiller le sèche-linge pour empêcher toute modification involontaire des fonctions programmées. Pour activer/désactiver **(Sécurité enfants)**, lancez le programme puis appuyez sur la touche **Départ/Pause** pendant 5 secondes, jusqu'à ce qu'un signal sonore retentisse. Le symbole correspondant à l'activation/la désactivation de l'option → **(Sécurité enfants)** s'allume/s'éteint.
- [h:min]**
(Temps restant) Lors du choix du programme, le temps de séchage prévu pour la charge maximale (temps restant) s'affiche. Pendant le séchage, les sondes d'hygrométrie évaluent la charge réelle et rectifient la durée du programme. Ceci se traduit par des variations du temps restant affiché.

Réglages (voyants et touches)

-  Option sélectionnée activée/désactivée → voyant allumé/éteint. Voir les informations relatives au **mode « économies d'énergie »** fournies à part.
-  **Durée +** Le temps de séchage, qui n'est accessible que pour les programmes minutés, peut être réglé entre 20 minutes et 3 heures par pas de 10 minutes.
-  **Degré de séchage** Le degré de séchage (prêt à ranger, par exemple) peut être augmenté selon trois niveaux. Le linge est alors plus sec. Réglage standard = 0. Valeurs disponibles : 0, 1, 2, 3. Si vous adaptez l'un des programmes, le réglage est conservé pour les autres programmes jusqu'à ce que vous modifiez à nouveau  **Degré de séchage**.
- ih - 24h**
Fin diff. Il est possible de régler la fin du programme en réglant le temps **Fin diff.**. Le temps **Fin diff.** peut être réglé par pas de 1 heure jusqu'à un maximum de 24 heures. Appuyez sur la touche **Fin diff.** jusqu'à ce que le nombre d'heures souhaité s'affiche (h = heure). Appuyez sur la touche **Départ/Pause** pour lancer le programme en différé. Le programme se termine au bout du nombre d'heures choisi. Quelques minutes après le réglage du temps **Fin diff.**, la zone d'affichage s'éteint pour des raisons d'économies d'énergie. Pour activer la zone d'affichage, appuyez sur n'importe quelle touche, ouvrez/fermez le hublot ou tournez le programmeur.
- Délicat** Température réduite pour les textiles délicats (polyacryle, polyamide ou élasthane, par exemple) ; temps de séchage plus long.
- Antifroissage** Une fois le programme terminé, le tambour tourne à intervalles réguliers pour éviter que le linge ne se froisse. Le linge reste défilé et aéré. Pour chacun des programmes, le réglage standard est de 60 minutes. La fonction anti-froissage automatique peut être prolongée de 60 minutes.
- Signal** Pour activer et désactiver le signal. À la fin du programme, le **Signal** retentit s'il est activé. Cette option n'a pas d'incidence sur les autres sons.

Remarques concernant le linge...



Symboles d'entretien des textiles

Respectez les instructions d'entretien fournies par le fabricant.

- Séchage en machine autorisé.
- Séchage à température normale.
- Séchage à basse température → Choisissez en plus **Délicat**.
- Ne pas sécher en machine.



Ne passez pas les textiles suivants au sèche-linge :

- Textiles imperméables à l'air (caoutchoutés, par exemple).
- Textiles délicats (soie, voilages synthétiques) → froissage !
- Linge souillé par de l'huile.



Conseils pour le séchage

- Pour obtenir un séchage uniforme, trie le linge par type de textile et par programme de séchage.
- Séchez toujours les petits articles de linge (chaussettes de bébé, par exemple) avec de grands articles de linge (serviettes de toilette, par exemple).
- Fermez les fermetures Éclair, les agrafes et les boutons-pression ; boutonnez les taies et les housses ; nouez les ceintures en tissu, les lanières de tablier, etc. Utilisez un filet si nécessaire.
- Ne séchez pas excessivement les textiles d'entretien facile. → Risque de froissage ! Laissez le linge finir de sécher à l'air.
- Ne faites pas sécher les lainages au sèche-linge. Un rafraîchissement est toutefois possible → page 7, programme **Finition laine** (selon le modèle).
- Ne repassez pas le linge immédiatement après le séchage. Pliez-le et laissez-le reposer un certain temps. → L'humidité résiduelle se répartit uniformément.
- Lors du premier séchage, les textiles fragiles (t-shirts, maillots, par exemple) ont souvent tendance à rétrécir. → N'utilisez pas le programme **Extra sec**.
- Le linge amidonné ne va que sous réserves au sèche-linge. → L'amidon laisse un revêtement qui gêne le séchage.
- Lors du lavage des textiles destinés à passer au sèche-linge, dosez l'assouplissant conformément aux indications du fabricant.
- Pour les textiles pré-séchés, les textiles comportant plusieurs épaisseurs et les petits articles de linge, utilisez un programme minuté. Ce programme convient aussi pour parfaire le séchage.

Protection de l'environnement/économies

- Avant de passer le linge au sèche-linge, essorez-le bien dans votre lave-linge. → Les vitesses d'essorage élevées raccourcissent le temps de séchage et réduisent la consommation d'énergie.
- Utilisez la charge de linge maximale recommandée, mais ne la dépassez pas → *récapitulatif des programmes, page 7*.
- Pendant le séchage, veillez à ce que la pièce soit bien aérée.
- Nettoyez le filtre à peluches après chaque séchage → *nettoyage du filtre à peluches, pages 4/12*.
- L'entrée d'air du sèche-linge ne doit pas être obstruée.

À respecter absolument...

Votre sèche-linge est particulièrement économe en énergie. Du point de vue technique, il se distingue par un circuit de refroidissement qui, comme celui d'un réfrigérateur, utilise l'énergie de manière efficiente. L'échangeur thermique du sèche-linge est nettoyé automatiquement lors du séchage. Le filtre à peluches et le filtre du réservoir d'eau de condensation doivent être nettoyés régulièrement.



Ne jamais utiliser le sèche-linge sans filtres peluches et sans filtre dans le collecteur d'eau de condensation !

Filtre à peluches

Lors du séchage, les peluches et les cheveux se détachant du linge sont retenus par le filtre à peluches. Un filtre à peluches encrassé peut diminuer l'échange thermique.

Nettoyez impérativement le filtre à peluches après chaque séchage. Rincez-le régulièrement sous l'eau du robinet → pages 4/12.

Filtre du réservoir d'eau de condensation

Le filtre du réservoir d'eau de condensation filtre l'eau de condensation. Cette eau de condensation est utilisée pour le nettoyage automatique. Le filtre doit être nettoyé régulièrement sous l'eau du robinet. Avant de nettoyer le filtre, videz le réservoir d'eau de condensation → pages 4,8/12.

Textiles



Ne faites pas sécher les textiles qui sont entrés en contact avec des solvants, de l'huile, de la cire, de la graisse, de la peinture, du fixateur, du dissolvant, du détachant, de la benzine, etc. Videz les poches des vêtements.

Ne faites pas sécher les textiles imperméables à l'air. Évitez de faire sécher les textiles ayant tendance à pelucher fortement. Pour rafraîchir la laine, utilisez exclusivement le programme laine.

Récapitulatif des programmes (voir aussi page 6)

Triez le linge selon le type de textile et la constitution du tissu. Les textiles doivent supporter le séchage au sèche-linge.

Après le séchage...  repasser  repasser légèrement  ne pas repasser  repasser à la machine

PROGRAMMES	TYPE DE TEXTILE ET INFORMATIONS
*Coton 8 kg maxi	Textiles résistants, supportant les hautes températures, en coton ou en lin.
*Synthétiques 3,5 kg maxi	Linge sans repassage en fibres synthétiques ou mélangées, coton sans repassage.
Prêt à repasser    	Le linge ressort prêt à repasser (repassez le linge pour éviter qu'il ne se froisse).
Prêt à ranger 	Linge ne comportant qu'une seule épaisseur.
Extra sec 	Linge épais comportant plusieurs épaisseurs en certains endroits.
Sport/Fitness 1,5 kg maxi	Pour les textiles recouverts d'une couche protectrice, textiles repoussant l'eau, vêtements fonctionnels, tissus polaires (séchez séparément les vestes/pantalons avec doublure amovible).
Serviettes 6 kg maxi	Linge de bain, par ex. serviettes et peignoirs.
Mix 3 kg maxi	Mélange de textiles en coton et en synthétiques.
Minuterie chaud 3 kg maxi	Pour les textiles pré-séchés, multi-épaisseurs et délicats (fibres acryliques) ou pour les petits articles de linge. Ce programme convient aussi pour parfaire le séchage.
Chemises/Chemisiers 1,5 kg maxi	Coton, lin et textiles d'entretien facile. Les textiles sont moins froissés mais pas totalement secs. Étendez-les !
Express 2 kg maxi	Pour le linge qui doit sécher rapidement, par exemple les textiles synthétiques, mixtes ou en coton. Les valeurs réelles peuvent différer des valeurs indiquées en fonction du type de textile, de la composition du linge à sécher, de l'humidité résiduelle du textile et de la charge.
Duvet 1,5 kg maxi	Textiles, coussins et couettes garnis de duvet. Séchez séparément les articles non piqués.
Lingerie/Délicat 1 kg maxi	Articles de lingerie en synthétique, en coton ou en fibres mélangées.
Laine séchage panier 1,5 kg maxi	Utilisez uniquement avec un panier séparé. Reportez-vous à la description du panier à laine.

*degré de séchage réglable → Extra sec, Prêt à ranger et Prêt à repasser (selon le modèle).

Le degré de séchage peut être réglé de manière fine ; les textiles comportant plusieurs épaisseurs nécessitent une durée de séchage plus longue que les textiles n'en comportant qu'une seule. Recommandation : ne les faites pas sécher ensemble.

9508 / 9001143056



Robert Bosch Hausgeräte GmbH
Carl-Wery-Str. 34
81739 München/Deutschland

WTW84260FF



Échangeur thermique

L'échangeur thermique du sèche-linge est nettoyé automatiquement lors du séchage. Le message **SELF CLEANING** s'affiche. Ne retirez pas le réservoir d'eau de condensation lors du processus de nettoyage.



Carrosserie du sèche-linge, bandeau de commande

- Frottez ces éléments à l'aide d'un chiffon doux et humide.
- Le nettoyage au jet d'eau est interdit.
- Enlevez immédiatement les traces de lessive et de produit de nettoyage.
- Il peut arriver lors du séchage que de l'eau s'accumule entre le hublot et le joint. Cela n'entrave en rien le fonctionnement du sèche-linge !



Filtre du réservoir d'eau de condensation

Le filtre est automatiquement nettoyé lors du vidage du réservoir d'eau de condensation. Il faut néanmoins nettoyer régulièrement le filtre sous l'eau du robinet pour éviter tout dépôt tenace/toute impureté.

1. Retirez le réservoir d'eau de condensation.

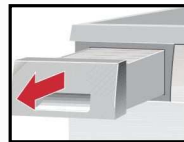

2. Retirez le filtre de son logement.

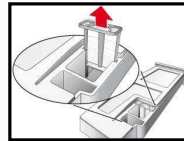

3. Nettoyez le filtre sous l'eau du robinet ou au lave-vaisselle.

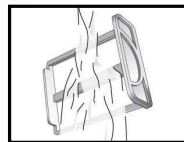

4. Remettez le filtre en place.
5. Réintroduisez le réservoir d'eau de condensation et poussez-le jusqu'à ce qu'il s'enclenche.

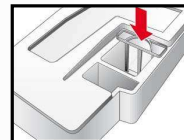

Ne faites fonctionner le sèche-linge que si le filtre est en place !



Sondes d'hygrométrie

Le sèche-linge est équipé de sondes d'hygrométrie en acier inoxydable. Ces sondes permettent de mesurer le degré d'humidité du linge. Au fil du temps, elles peuvent se recouvrir d'une fine pellicule de calcaire.

1. Ouvrez le hublot.
2. Nettoyez les sondes avec une éponge récurante humide.



N'utilisez pas de paille de fer ou de produit abrasif !

- Éléments fournis : sèche-linge, notice d'installation et d'utilisation, corbeille à lainages (selon le modèle).
- Vérifiez que le sèche-linge ne présente pas de dégâts dus au transport !
- Le sèche-linge est lourd. Ne le soulevez pas sans aide !
- Prenez garde aux arêtes vives !
- Ne tentez jamais de soulever le sèche-linge par ses pièces saillantes (le hublot, par exemple) : risque de rupture !
- N'installez pas l'appareil à un endroit présentant un risque de gel ! L'eau, en gelant, pourrait l'endommager !
- En cas de doute, confiez le branchement à un spécialiste !

1.

Installation du sèche-linge

- La prise doit rester accessible en permanence.
- Veillez à ce que la surface d'installation soit propre, plane et ferme !
- L'entrée d'air du sèche-linge ne doit pas être obstruée.
- Veillez à maintenir l'environnement du sèche-linge parfaitement propre.
- Mettez le sèche-linge à l'horizontale à l'aide des pieds à vis situés à l'avant de l'appareil et d'un niveau à bulle. N'enlevez en aucun cas les pieds à vis !



N'installez pas le sèche-linge derrière une porte classique ou coulissante qui pourrait gêner ou bloquer l'ouverture du hublot. Ainsi, les enfants ne risqueront pas de s'enfermer et de mettre leur vie en danger.



Retirez tous les accessoires du tambour. Le tambour doit être vide.

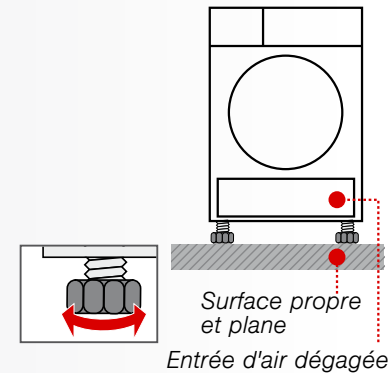

2.

Branchement électrique, consignes de sécurité → page 13.

- Branchez l'appareil à une prise de courant alternatif équipée d'une terre, conformément à la réglementation. En cas de doute, faites vérifier la prise par un spécialiste !
- La tension du secteur et la tension indiquée sur la plaque signalétique de l'appareil (→ page 10) doivent concorder.
- La puissance absorbée et l'ampérage du fusible figurent sur la plaque signalétique.

Protection contre le gel



Ne faites pas fonctionner le sèche-linge en cas de risque de gel.



Préparatifs

1. Videz le réservoir d'eau de condensation → page 4,8/12.
2. Amenez le programmeur sur un programme quelconque.
3. Appuyez sur la touche **Départ/Pause**. → L'eau de condensation est évacuée dans le réservoir d'eau de condensation.
4. Patientez quelques minutes ou jusqu'à l'arrêt du sèche-linge puis videz à nouveau le réservoir d'eau de condensation.
5. Mettez le programmeur sur **Arrêt**.

Transport



- Préparation du sèche-linge → voir *protection contre le gel*.
- Transportez le sèche-linge en position verticale.
- Laissez reposer le sèche-linge pendant deux heures après l'avoir transporté.



Il peut rester un peu d'eau dans le sèche-linge. Celle-ci risque de s'échapper du sèche-linge s'il est incliné.

Caractéristiques techniques

● Dimensions (p x l x h)	60 x 60 x 85 cm (hauteur réglable)
Poids	env. 51 kg
Charge maxi	8 kg
Réservoir d'eau de condensation	4,0 l
Tension de fonctionnement	220-240 V
Puissance absorbée	1 000 W
Ampérage du fusible	10 A
Température ambiante	5 - 35 °C

Numéro de série
Numéro de fabrication dans le bas de l'encadrement du hublot

La plaque signalétique se trouve au dos du sèche-linge.

Puissance absorbée hors service : 0,10 W

Puissance absorbée état prêt (état non hors service) : 1,00 W

- **Éclairage intérieur du tambour** (selon le modèle) : l'éclairage du tambour s'allume lorsque vous ouvrez ou fermez le hublot, ainsi qu'au démarrage d'un programme ; il s'éteint automatiquement.

Valeurs de consommation

Programme	Vitesse d'essorage à laquelle le linge a été essoré	Durée**		Consommation d'énergie**		
		8 kg	4 kg	8 kg	4 kg	
Coton						
	Prêt à ranger*	1400 tr/min	114 min	72 min	1,44 kWh	0,82 kWh
		1000 tr/min	134 min	85 min	1,79 kWh	1,02 kWh
Prêt à repasser*		800 tr/min	154 min	98 min	2,08 kWh	1,19 kWh
		1400 tr/min	82 min	57 min	1,01 kWh	0,70 kWh
		1000 tr/min	102 min	71 min	1,33 kWh	0,92 kWh
Synthétiques						
	Prêt à ranger*	800 tr/min	122 min	84 min	1,65 kWh	1,14 kWh
		600 tr/min	49 min	62 min	0,51 kWh	0,64 kWh

* Réglage de programme pour des essais selon la norme EN61121 en vigueur.

** Les valeurs réelles peuvent différer des valeurs indiquées en fonction du type de textile, de la composition du linge à sécher, de l'humidité résiduelle du textile, du degré de séchage réglé ainsi que de la charge.

Programme le plus efficace pour des textiles en coton

Le "programme standard pour coton" suivant (marqué par ☐) convient pour sécher du linge en coton normalement mouillé et est le plus efficace, en ce qui concerne la consommation d'énergie combinée, pour le séchage de linge mouillé en coton.

Programme standard pour du coton conformément au règlement CE 932/2012 actuel

Programme	Charge	Consommation d'énergie	Durée du programme
☐ Coton Prêt à ranger	8 kg/4 kg	1,79 kWh/1,02 kWh	134 min/85 min

Réglage du programme pour des essais et le label énergétique, conformément à la directive 2010/30/CE

Accessoires optionnels (disponibles auprès du service après-vente, selon le modèle)

WTZ 20410 Kit de liaison de l'ensemble lave-linge/sèche-linge
Pour gagner de la place, il est possible de placer le sèche-linge sur un lave-linge adéquat de même profondeur et de même largeur. Pour fixer le sèche-linge au lave-linge, utilisez impérativement le kit de liaison. WTZ 11400: avec tablette de travail extractible.

WMZ 20500 Rehausseur
Le rehausseur facilite le chargement et le déchargement. Le panier qui se trouve dans le tiroir peut être utilisé pour transporter le linge.

Bruits normaux

Lors du séchage, le compresseur et la pompe font du bruit, mais ceci est tout à fait normal.

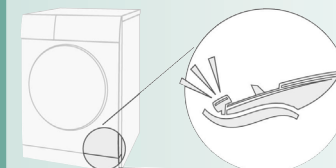

Le compresseur du sèche-linge produit de temps en temps un ronflement. Le volume et la hauteur du son peuvent varier en fonction des programmes sélectionnés et de l'avancement du séchage.

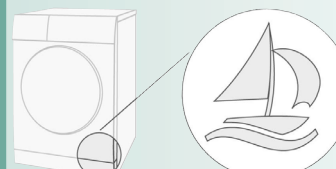

Le compresseur du sèche-linge est refroidi de temps à autre, ce qui occasionne un ronronnement.

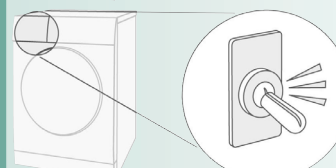

Le nettoyage automatique du sèche-linge produit un cliquetis.

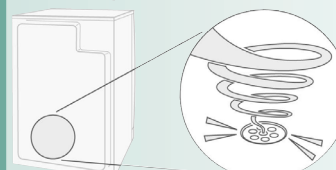

L'eau de condensation est évacuée par une pompe vers le réservoir d'eau de condensation, d'où des bruits de pompage.

Que faire si...



Mettez le programmeur sur **Arrêt** et débranchez la prise.

- Le voyant **Départ/Pause** n'est pas allumé. Avez-vous branché la prise ? Avez-vous choisi un programme ? Vérifiez le fusible correspondant à la prise.
- La zone d'affichage et les voyants (selon le modèle) s'éteignent et le voyant **Départ/Pause** clignote. Mode « économies d'énergie » activé → informations relatives au mode « économies d'énergie » fournies à part.
- La zone d'affichage est éteinte. L'appareil passe en mode veille une fois que l'option **Fin diff.** a été sélectionnée → page 5.
- Le voyant (**Réservoir d'eau de condensation**) clignote. Videz le réservoir d'eau de condensation → page 4. Appuyez sur la touche **Départ/Pause** pour réinitialiser l'affichage puis appuyez une nouvelle fois sur la touche **Départ/Pause** pour redémarrer l'appareil (si nécessaire).
- Le voyant (**Filtre à peluches**) clignote. Nettoyez le filtre à peluches → pages 4/8. Appuyez sur la touche **Départ/Pause** pour réinitialiser l'affichage puis appuyez une nouvelle fois sur la touche **Départ/Pause** pour redémarrer l'appareil (si nécessaire).

Que faire si...



Mettez le programmeur sur **Arrêt** et débranchez la prise.

● Le message SELF CLEANING s'affiche.	Il ne s'agit pas d'un défaut. Le nettoyage de l'échangeur thermique s'effectue automatiquement. Ne videz pas le réservoir d'eau de condensation.
● Le sèche-linge ne démarre pas.	Avez-vous appuyé sur la touche Départ/Pause ? Le hublot est-il fermé ? Avez-vous réglé le programme ?
● Interruption du programme peu après le démarrage.	La température ambiante est-elle supérieure à 5 °C ? Avez-vous mis du linge dans l'appareil ? La charge est peut-être trop peu importante pour le programme choisi ? Utilisez un programme minuté → <i>pages 6/7</i> . Le linge présent dans l'appareil est peut-être sec ?
● De l'eau fuit.	Mettez le sèche-linge à l'horizontale.
● Le hublot s'ouvre tout seul.	Poussez le hublot jusqu'à ce qu'il s'enclenche de manière audible.
● Froissage.	Vous avez peut-être dépassé la charge maximale prescrite ? Retirez les vêtements immédiatement après la fin du programme, étendez-les et tirez légèrement dessus pour qu'ils prennent bien leur forme. Vous avez peut-être choisi un programme inadapté ? → <i>page 7</i> .
● Le linge n'est pas correctement séché ou est encore trop humide.	Le linge chaud paraît plus humide à la fin du programme qu'il ne l'est au toucher. Étalez le linge et laissez la chaleur s'échapper. Réglez le degré de séchage afin de prolonger le temps de séchage se prolonge sans augmenter la température. Votre linge est plus sec. Sélectionnez un programme avec un temps de séchage plus long ou augmentez le degré de séchage. Ainsi, la température n'augmente pas. Sélectionnez un programme à temps limité pour sécher le linge encore humide. Si vous avez dépassé la charge maximale du programme le linge ne peut pas sécher correctement. Nettoyez les sondes d'hygrométrie dans le tambour. Une fine couche de calcaire peut perturber les capteurs et empêcher votre linge de sécher correctement. Le séchage a été interrompu à cause d'une coupure de courant, d'un réservoir d'eau de condensation plein ou en raison du dépassement du temps de séchage maximal.
● Le temps de séchage est trop long.	Nettoyez le filtre à peluches sous l'eau du robinet → <i>pages 4/8</i> . Arrivée d'air insuffisante → Assurez une bonne circulation de l'air. L'entrée d'air est peut-être obstruée. → Nettoyez l'entrée d'air → <i>page 9</i> . La température ambiante est supérieure à 35 °C. → Aérez.
● Un voyant ou plusieurs clignote(nt).	Nettoyez le filtre à peluches → <i>pages 4,8/12</i> . Vérifiez les conditions d'installation → <i>page 9</i> . Arrêtez l'appareil, laissez-le refroidir, remettez-le en marche et redémarrez le programme.
● Coupure de courant.	Retirez immédiatement le linge du sèche-linge et étendez-le. De la chaleur peut s'échapper. Attention : le hublot, le tambour et le linge peuvent être chauds.
● Vibrations et bruits occasionnels.	Il ne s'agit pas d'un défaut. Bruits normaux → <i>page 11</i> .
● Fort ronflement pendant quelques secondes.	Le réservoir d'eau condensation est-il introduit jusqu'en butée ? → Poussez le réservoir d'eau de condensation à fond. Il ne s'agit pas d'un défaut. Bruits normaux → <i>page 11</i> .

Service après-vente

Si vous ne pouvez pas résoudre vous-même un problème (par arrêt et remise en marche, par exemple) → *Que faire si...*, *page 12*, veuillez contacter notre service après-vente. Nous nous efforcerons de trouver une solution pour vous éviter le déplacement d'un technicien.

Vous trouverez les coordonnées du **service après-vente** dans la liste ci-jointe.

- B 070 222 141
- FR 01 40 10 11 00

Veillez indiquer au service après-vente le numéro de série (E-Nr.) et le numéro de fabrication (FD) de l'appareil.

E-Nr.	FD
Numéro de série	Numéro de fabrication

Ces informations se trouvent : du côté intérieur du hublot*, sur la trappe de service (en position ouverte)* et au dos de l'appareil.
* selon le modèle

Ayez confiance en la compétence du fabricant. Faites appel à nous. Vous aurez ainsi la garantie que la réparation est effectuée par des techniciens dûment formés, avec des pièces de rechange d'origine.

Consignes de sécurité



Cas d'urgence	- Débranchez immédiatement la prise ou coupez le courant au niveau du fusible.
Ne vous servez du sèche-linge...	- Qu'à l'intérieur de votre domicile. - Que pour sécher des textiles.
Le sèche-linge...	- Ne doit pas être utilisé à des fins autres que celles décrites. - Ne doit pas être modifié (mécanisme ou caractéristiques).
Danger	- Les enfants et les personnes n'ayant pas lu la notice ne sont pas autorisés à utiliser le sèche-linge. - Ne laissez pas les enfants jouer avec le sèche-linge ! - Éloignez les animaux domestiques du sèche-linge. - Retirez tous les objets présents dans les poches des vêtements. Faites particulièrement attention aux briquets. → Risque d'explosion ! - Ne vous appuyez pas sur le hublot et ne vous asseyez pas dessus. → Risque de basculement !
Installation	- Ne laissez pas traîner le cordon. → Risque de chute ! - Ne faites pas fonctionner le sèche-linge en cas de risque de gel.
Branchement électrique	- Branchez le sèche-linge à une prise de courant alternatif équipée d'une terre, conformément à la réglementation, faute de quoi, la sécurité n'est pas garantie. - Les fils aboutissant à la prise doivent avoir une section suffisante. - Le disjoncteur doit être de type différentiel et arborer ce symbole :  - La prise du sèche-linge et la prise murale doivent concorder. - N'utilisez pas de blocs multiprises ni de rallonges. - Ne branchez pas/ne débranchez pas la prise avec les mains mouillées. → Risque d'électrocution ! - Pour débrancher la prise, ne tirez jamais sur le cordon. - Veillez à ne pas endommager le cordon d'alimentation. → Risque d'électrocution !
Utilisation	- Ne mettez que du linge dans le tambour. Vérifiez le contenu du tambour avant de mettre le sèche-linge en marche ! - N'utilisez pas le sèche-linge si le linge est entré en contact avec des solvants, de l'huile, de la cire, de la graisse, de la peinture, du fixateur, du dissolvant, du détachant, de la benzine, etc.) → Risque d'incendie/d'explosion ! - Le sèche-linge ne doit pas être utilisé si des produits chimiques industriels ont été utilisés pour le nettoyage. - Risque lié à la poussière (charbon, farine, par exemple) : n'utilisez pas le sèche-linge. → Risque d'explosion ! - N'arrêtez jamais le sèche-linge avant la fin du cycle de séchage, à moins que vous ne sortiez et n'étendiez rapidement tous les articles de linge pour que la chaleur puisse s'évacuer. - N'utilisez pas le sèche-linge si le linge contient de la mousse/du caoutchouc mousse. → Le sèche-linge risque de détruire les matériaux élastiques ; la déformation du matériau mousse, de son côté, risque d'endommager le sèche-linge. - Lors du nettoyage du filtre à peluches, prenez garde à ce qu'aucun corps étranger (duvet ou matériau de garniture) ne tombe dans l'orifice du conduit d'air. Si nécessaire, nettoyez préalablement le tambour à l'aide d'un aspirateur. Si un corps étranger est tombé dans le conduit d'air → contactez le service après-vente. → Risque d'incendie/d'explosion ! - Les corps légers, notamment les cheveux longs, peuvent être aspirés par l'entrée d'air du sèche-linge. → Risque de blessure ! - La dernière phase du cycle de séchage a lieu sans chaleur (cycle de refroidissement), afin que le linge reste à une température qui assure que le linge ne sera pas endommagé. - Arrêtez le sèche-linge à la fin du programme. - L'eau de condensation n'est pas potable et peut être souillée par des peluches.
Défaut	- En cas de défaut ou de suspicion de défaut, n'utilisez pas le sèche-linge. Confiez la réparation au service après-vente (et uniquement à celui-ci). - N'utilisez pas le sèche-linge si son cordon d'alimentation est défectueux. Pour éviter tout risque inutile, confiez sa réparation au service après-vente.
Pièces de rechange	- Pour des raisons de sécurité, n'utilisez que des pièces de rechange et des accessoires d'origine.
Élimination des déchets	- Débranchez d'abord la prise puis sectionnez le cordon d'alimentation de l'appareil. Confiez l'appareil au service de collecte adéquat. - L'échangeur thermique du sèche-linge contient du gaz à effet de serre fluoré (R407c) dans un système hermétiquement fermé → Il doit être récupéré et éliminé conformément à la réglementation. Quantité : 290 g. - Emballage : ne laissez pas les enfants jouer avec les éléments de l'emballage. → Risque d'asphyxie ! - Tous les matériaux sont respectueux de l'environnement et recyclables. Jetez-les selon les consignes de tri sélectif.



Register your new Bosch now:
www.bosch-home.com/welcome



Sèche-linge
WTW84260FF



fr Notice d'utilisation