



Notice d'utilisation

Quality, Design and Innovation



[home.liebherr.com/fridge-manuals](http://home.liebherr.com/fridge-manuals)



# LIEBHERR



9.4	Démonter/monter les systèmes télescopiques.....	35
9.5	Retirer / installer le porte-bouteilles amovible.....	36
9.6	Couvercle du compartiment BioFresh.....	37
9.7	Dégivrer l'appareil.....	37
9.8	Nettoyer l'appareil.....	38
<b>10</b>	<b>Aide clients.....</b>	<b>39</b>
10.1	Données techniques.....	39
10.2	Bruits de fonctionnement.....	40
10.3	Problème technique.....	40
10.4	Service client.....	42
10.5	Plaque signalétique.....	42
<b>11</b>	<b>Mettre hors service.....</b>	<b>42</b>
<b>12</b>	<b>Élimination.....</b>	<b>43</b>
12.1	Préparer l'appareil pour l'élimination.....	43
12.2	Éliminer l'appareil dans le respect de l'environnement.....	43

## Licences open source :

L'appareil embarque des composants logiciels utilisant des licences open source. Vous trouverez des informations concernant les licences open source à cette adresse : [home.liebherr.com/open-source-licences](http://home.liebherr.com/open-source-licences)

Cette notice d'utilisation est valable pour :

MB..i 95..8

## 1 Vue d'ensemble de l'appareil

### 1.1 Articles fournis

Contrôlez toutes les pièces pour détecter les éventuels dommages dus au transport. Pour toute réclamation, contactez le revendeur ou le service client. (voir 10.4 Service client)

La livraison est composée des pièces suivantes :

- Appareil indépendant
- Équipement (en fonction du modèle)
- Matériel de montage (en fonction du modèle)
- « Quick Start Guide »
- « Installation Guide »
- Brochure SAV

### 1.2 Vue d'ensemble de l'appareil et de ses équipements

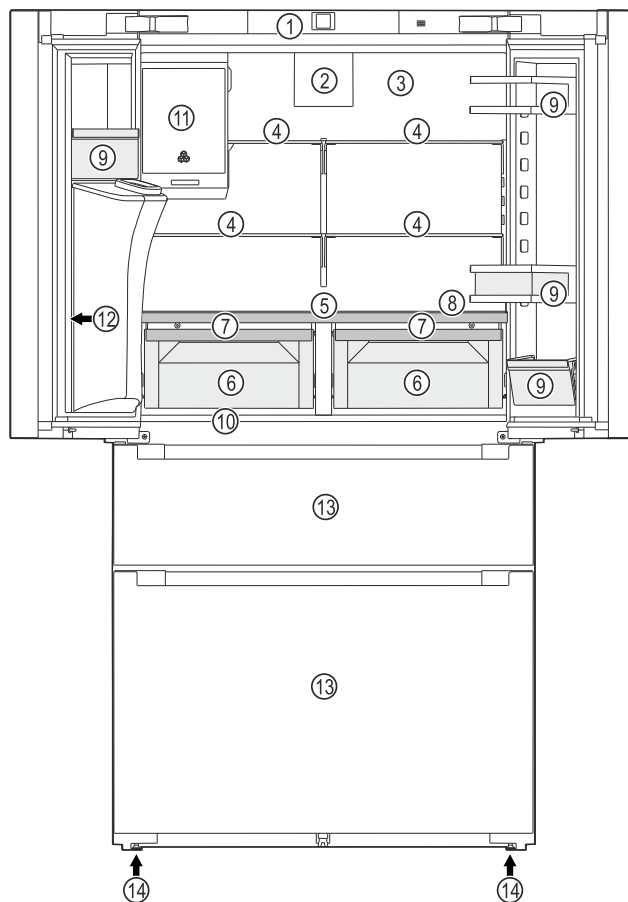

Fig. 1 Représentation à titre d'exemple

#### Équipement

- |  |                               |
|--|-------------------------------|
| (1) Éléments de commande                             | (8) HydroBreeze*              |
| (2) Ventilateur avec filtre à charbon actif FreshAir | (9) Balconnet de contre-porte |

Symbole	Explication
	<p><b>Lire le manuel d'utilisation</b></p> <p>Pour découvrir tous les avantages de votre nouvel appareil, veuillez lire attentivement les consignes figurant dans le présent manuel.</p>
	<p><b>Informations supplémentaires sur Internet</b></p> <p>Vous pouvez trouver les instructions au format numérique avec des informations complémentaires et dans d'autres langues sur Internet en scannant le QR-code sur la page de couverture de cette notice ou en saisissant votre numéro de service à l'adresse <a href="http://home.liebherr.com/fridge-manuals">home.liebherr.com/fridge-manuals</a>.</p> <p>Vous trouverez le numéro de service sur la plaque signalétique :</p> <p>Fig. Représentation à titre d'exemple</p>
	<p><b>Vérifier l'état de l'appareil</b></p> <p>Vérifier l'absence d'avaries de transport sur toutes les pièces. En cas de réclamation, adressez-vous au revendeur ou au service client.</p>
	<p><b>Divergences</b></p> <p>Le manuel d'utilisation est valable pour plusieurs modèles. Des divergences sont donc possibles. Les paragraphes concernant uniquement un certain type d'appareils sont indiqués par un astérisque (*).</p>
	<p><b>Instructions et résultats</b></p> <p>Les instructions sont indiquées par ►.</p> <p>Les résultats sont indiqués par ▷.</p>
	<p><b>Vidéos</b></p> <p>Les vidéos des appareils sont disponibles sur la chaîne YouTube de Liebherr-Hausgeräte.</p>

# Vue d'ensemble de l'appareil

- |  |   |
|--|---|
| (3) Paroi arrière sèche                | (10) Plaque signalétique                            |
| (4) Tablette de rangement              | (11) Compartiment de stockage de glace              |
| (5) Porte-bouteilles amovible          | (12) Zone de distribution du dispositif Water & Ice |
| (6) Compartiment BioFresh              | (13) Congélateur : Chariot à glissière              |
| (7) Couvercle du compartiment BioFresh | (14) Pieds réglables                                |

## 1.3 VarioTempZone

Votre appareil est équipé d'une VarioTempZone (-18 °C à +5 °C). Vous pouvez ainsi utiliser une zone du congélateur comme zone de réfrigération supplémentaire.

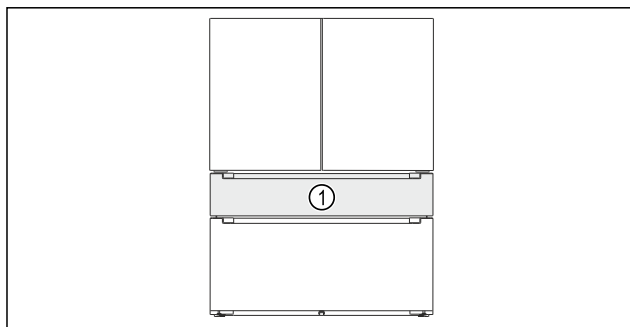

Fig. 2 Représentation à titre d'exemple  
(1) VarioTempZone

Si vous utilisez la VarioTempZone comme zone de réfrigération supplémentaire, l'appareil peut générer plus de bruit. L'appareil fonctionne néanmoins parfaitement.

### Pour plus d'informations :

- Réglage de la température dans la VarioTempZone. (voir Réglage de la température dans VarioTempZone)
- Respecter les conseils de stockage. (voir 5.1 Conseils de stockage)

## 1.4 SmartDevice

SmartDevice est la solution de mise en réseau pour votre combiné réfrigérateur-congélateur.

Si votre appareil est compatible avec SmartDevice ou préparé pour cela, vous pouvez rapidement et facilement intégrer votre appareil à votre réseau Wi-Fi. L'application SmartDevice vous permet de contrôler votre appareil à partir d'un terminal mobile. L'application SmartDevice dispose de fonctions et possibilités de réglage supplémentaires.

Appareil compatible avec SmartDevice : Votre appareil est compatible avec SmartDevice. Pour connecter votre appareil au Wi-Fi, vous devez télécharger l'application SmartDevice.



Informations supplémentaires sur SmartDevice :

[smartdevice.liebherr.com](http://smartdevice.liebherr.com)

Télécharger l'application SmartDevice :



Après l'installation et la configuration de l'application SmartDevice, vous pouvez intégrer votre appareil au réseau Wi-Fi à l'aide de l'application SmartDevice et de la fonction Wi-Fi de l'appareil (voir WiFi) .

### Remarque

La fonction SmartDevice n'est pas disponible dans les pays suivants : Russie, Biélorussie et Kazakhstan.

## 1.5 Domaine d'application de l'appareil

### Utilisation conforme

L'appareil est exclusivement destiné au rafraîchissement de denrées alimentaires dans un environnement domestique ou similaire. En font partie, par exemple, l'utilisation

- dans des cuisines domestiques, des chambres d'hôtes,
- par des clients dans des maisons de campagne, des hôtels, des motels et autres structures d'accueil,
- dans la restauration et les services similaires dans le commerce de gros.

L'appareil n'est pas conçu pour être encastré.

Toutes les autres utilisations sont interdites.

### Utilisations incorrectes prévisibles

Les applications suivantes sont formellement interdites :

- Stockage et refroidissement de médicaments, de plasma sanguin, de préparations de laboratoire ou autres matières ou produits similaires régis par la directive en matière de dispositifs médicaux 2007/47/CE
- Utilisation dans des zones à risque d'explosion

Une utilisation incorrecte de l'appareil peut causer la détérioration ou la pourriture de la marchandise stockée à l'intérieur.

### Classes climatiques

L'appareil est conçu pour fonctionner à des températures ambiantes limitées selon la classe climatique. La classe climatique correspondant à votre appareil est indiquée sur la plaque signalétique.

### Remarque

- Respecter les températures ambiantes indiquées pour garantir un parfait fonctionnement.

Classe climatique	pour des températures ambiantes de
SN	10 °C à 32 °C
N	16 °C à 32 °C
ST	16 °C à 38 °C
T	16 °C à 43 °C
SN-ST	10 °C à 38 °C
SN-T	10 °C à 43 °C

L'appareil est conçu pour un taux d'humidité maximal de 80 %. Si vous utilisez l'appareil avec un taux d'humidité de plus de 80 %, l'appareil fonctionne, mais de l'eau de condensation se forme sur la partie supérieure de l'appareil.

### 1.6 Conformité

L'étanchéité du circuit réfrigérant est contrôlée. L'appareil est conforme aux dispositions de sécurité en vigueur ainsi qu'aux directives correspondantes.

Pour le marché L'appareil est conforme à la directive UE : 2014/53/UE.

Pour le marché L'appareil est conforme aux Radio GB : Equipment Regulations 2017 SI 2017 No. 1206.

Le texte intégral de la déclaration de conformité de l'UE est disponible sur le site Internet suivant : [www.Liebherr.com](http://www.Liebherr.com)

Le compartiment BioFresh répond aux exigences pour compartiment de stockage à froid imposées par la norme DIN EN 62552:2020.

### 1.7 Substances préoccupantes selon le règlement REACH

En cliquant sur le lien ci-dessous, vous pouvez vérifier si votre appareil contient des substances préoccupantes telles que définies dans le règlement REACH : [home.liebherr.com/de/deu/de/liebherr-erleben/nachhaltigkeit/umwelt/scip/scip.html](http://home.liebherr.com/de/deu/de/liebherr-erleben/nachhaltigkeit/umwelt/scip/scip.html)

### 1.8 Base de données EPREL

À partir du 1er mars 2021, les informations relatives au label énergétique et aux exigences d'écoconception seront disponibles dans la base de données européenne sur l'étiquetage énergétique (EPREL). La base de données est accessible via le lien <https://eprel.ec.europa.eu/>. Vous serez invité à introduire le nom du modèle. Le nom du modèle figure sur la plaque signalétique.

### 1.9 Pièces détachées

La disponibilité des pièces de rechange pour les pièces fonctionnelles et les pièces d'équipement pouvant être stockées est de 15 ans.

## 2 Consignes de sécurité générales

Conserver soigneusement cette notice d'utilisation afin de pouvoir la consulter à tout moment.

Si vous cédez l'appareil à un tiers, veuillez également remettre cette notice d'utilisation au nouvel acquéreur.

Pour garantir une utilisation conforme et sûre de l'appareil, lisez attentivement cette notice d'utilisation avant toute utilisation. Respectez toujours les instructions ainsi que les consignes de sécurité et d'avertissement qui figurent dans la notice. Celles-ci jouent un rôle essentiel pour une installation et une exploitation sûres et sans heurts de l'appareil.

### Dangers pour l'utilisateur :

- Cet appareil peut être utilisé par les enfants, ainsi que par les personnes présentant un handicap physique, sensoriel ou mental ou ne disposant pas d'une expérience et de connaissances suffisantes à condition qu'elles soient sous surveillance ou aient reçu des instructions concernant l'utilisation en toute sécurité de l'appareil et les dangers qui en résultent. Les enfants ne doivent pas jouer avec l'appareil. Le nettoyage et la maintenance ne doivent pas être réalisés par des enfants sans surveillance. Les enfants âgés de 3 à 8 ans ne doivent ni charger, ni décharger l'appareil. Les enfants de moins de 3 ans doivent être maintenus à distance de l'appareil s'ils ne sont pas surveillés en permanence.
- La prise de courant doit être facilement accessible afin que l'appareil puisse être déconnecté du secteur rapidement en cas d'urgence. Elle doit se trouver en dehors de la zone postérieure de l'appareil.
- Toujours débrancher l'appareil du réseau en tenant la fiche. Ne pas tirer sur le câble.
- En cas d'erreur, débrancher la prise ou couper le fusible.
- Ne pas endommager le câble de raccord au réseau. Ne pas utiliser l'appareil avec un câble de raccord au réseau défectueux.
- Les réparations et interventions sur l'appareil doivent être effectuées uniquement par le service après-vente ou des techniciens spécialisés ayant suivi une formation spéciale.

## Consignes de sécurité générales

- Monter, raccorder et éliminer l'appareil uniquement selon les indications mentionnées dans les instructions.
- Le fabricant décline toute responsabilité pour les dégâts survenus suite à un raccord incorrect de l'alimentation fixe en eau.

### Risque d'incendie :

- Le réfrigérant (données sur la plaque signalétique) est écologique mais inflammable. Le réfrigérant qui fuie peut s'enflammer.
  - N'endommagez pas les conduites du circuit frigorifique.
  - Éviter de manipuler des sources d'inflammation à l'intérieur de l'appareil.
  - N'utilisez pas d'instruments électriques à l'intérieur de l'appareil (ex. : nettoyeur vapeur, radiateur, appareils à glace, etc.).
  - En cas de fuite de réfrigérant : Éloigner toute flamme vive ou source d'ignition à proximité de la fuite. Aérer convenablement la pièce. En informer le S.A.V.
- Ne pas entreposer de matières explosives ou de bombes aérosols contenant des gaz propulseurs inflammables (butane, propane, pentane, etc.) dans l'appareil. Les bombes aérosols de ce type sont reconnaissables aux indications de contenu imprimées ou au symbole de la flamme. Une éventuelle fuite de gaz risque de mettre feu aux composants électriques.
- Tenir éloigné l'appareil des bougies allumées, des lampes et des autres objets avec une flamme, pour ne pas mettre le feu à l'appareil avec ces derniers.
- Entreposer les boissons alcoolisées ou tout autre récipient contenant de l'alcool uniquement fermés hermétiquement. L'alcool éventuellement échappé peut s'enflammer au contact de composants électriques.

### Risque de chute et de basculement :

- Ne pas utiliser les socles, tiroirs, portes, etc. comme marchepied ou appui. Ceci s'applique avant tout aux enfants.

### Danger d'intoxication alimentaire :

- Ne pas consommer d'aliments périmés.

### Risque de gelures, d'engourdissement et de douleurs :

- Éviter tout contact permanent de la peau avec des surfaces froides ou des aliments réfrigérés/congelés ou prendre des mesures de protection, comme le port de gants.

### Risque de blessures et de dommages matériels :

- De la vapeur brûlante peut provoquer des blessures. Pour le dégivrage, ne pas avoir recours à des appareils chauffants ou au jet de vapeur chaud, des flammes nues ou des aérosols dégivrants.
- Ne pas enlever la glace avec des ustensiles tranchants.

### Risque d'écrasement :

- Ne pas mettre les mains dans la charnière lors de l'ouverture et de la fermeture de la porte. Les doigts peuvent rester coincés.

### Symboles sur l'appareil :



Le symbole peut se trouver sur le compresseur. Il se réfère à l'huile dans le compresseur et signale le danger suivant : Peut être mortel en cas d'ingestion ou de pénétration dans les voies respiratoires. Cet avertissement est important lors du recyclage. Il n'y a aucun danger pendant le fonctionnement normal.



Le symbole se trouve sur le compresseur et indique le danger lié à la présence de substances inflammables. Ne pas enlever l'autocollant.



Cet autocollant ou un autocollant similaire peut se trouver au dos de l'appareil. Il indique que des panneaux d'isolation sous vide (VIP) ou des panneaux de perlite se trouvent dans la porte et/ou dans le boîtier. Cet avertissement ne concerne que le recyclage. Ne pas enlever l'autocollant.

### Respectez les consignes d'avertissement et les autres consignes spécifiques des autres chapitres :

	DANGER	indique une situation dangereuse imminente entraînant la mort ou des blessures corporelles graves si elle n'est pas évitée.
	AVERTISSEMENT	indique une situation dangereuse susceptible d'entraîner la mort ou des blessures corporelles graves si elle n'est pas évitée.
	ATTENTION	indique une situation dangereuse susceptible d'entraîner des blessures corporelles moyennes ou légères si elle n'est pas évitée.
	ATTENTION	indique une situation dangereuse susceptible d'entraîner des dommages matériels si elle n'est pas évitée.
	Remarque	indique des remarques et conseils utiles.

## 3 Fonctionnement de l'écran Touch & Swipe

Vous utilisez l'écran Touch & Swipe pour commander votre appareil. L'écran Touch & Swipe (ci-après appelé « écran ») vous permet de sélectionner les fonctions de l'appareil en appuyant dessus ou en le balayant. Si vous n'effectuez aucune action sur l'écran pendant 10 secondes, l'écran retourne au menu parent ou directement à l'affichage d'état.

### 3.1 Navigation et explication des symboles

Les illustrations utilisent différents symboles pour naviguer avec l'écran. Le tableau suivant décrit ces symboles.

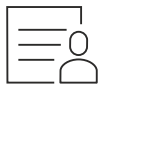

Symbole	Description
	<b>Appuyer brièvement sur l'écran :</b> Activer/désactiver la fonction. Confirmer le choix. Ouvrir le sous-menu.
	<b>Appuyer longuement sur l'écran selon l'indication de temps spécifiée (par exemple, 3 secondes) :</b> Activer/désactiver la fonction ou la valeur.
	<b>Balayer vers la droite ou vers la gauche :</b> Naviguer à travers le menu.
	<b>Appuyer brièvement sur le symbole de retour :</b> Reculer d'un niveau dans le menu.
	<b>Appuyer sur le symbole de retour pendant 3 secondes :</b> Revenir à l'affichage d'état.
	<b>Appuyer brièvement sur le symbole de retour dans le coin supérieur gauche :</b> Reculer d'un niveau dans le menu.
	<b>Flèche avec horloge :</b> Il faut plus de 10 secondes pour que l'affichage suivant apparaisse à l'écran.
	<b>Flèche avec indication de temps :</b> Il faut le temps indiqué pour que l'affichage suivant apparaisse à l'écran.
	<b>Symbole « Ouvrir le menu configuration » :</b> Naviguer jusqu'au menu configuration et ouvrir le menu. Si nécessaire : naviguer jusqu'à la fonction souhaitée dans le menu configuration. (voir 3.2.1 Ouvrir le menu configuration)

Symbole	Description
	<b>Ouvrir le symbole « Menu avancé » :</b> Naviguer jusqu'au menu avancé et ouvrir le menu. Si nécessaire : naviguer jusqu'à la fonction souhaitée dans le menu avancé. (voir 3.2.2 Ouvrir le menu étendu)
Aucune action dans les 10 secondes	Si vous n'effectuez aucune action sur l'écran pendant 10 secondes, l'écran retourne au menu parent ou directement à l'affichage d'état.
Ouvrir et refermer la porte.	Si vous ouvrez la porte et la refermez immédiatement, l'affichage revient directement à l'affichage d'état.

Remarque : les illustrations de l'écran sont présentées en anglais.

### 3.2 Menus

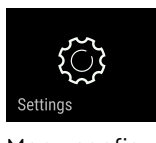
Les fonctions de l'appareil sont réparties dans différents menus :

Menu	Description
Menu principal	Lorsque vous allumez l'appareil, vous accédez automatiquement au menu principal. À partir de là, vous pouvez naviguer vers les fonctions les plus importantes de l'appareil, le menu configuration et le menu avancé.
 Menu configuration	Le menu configuration contient des fonctions supplémentaires pour configurer votre appareil.
 Menu avancé	Le menu avancé contient des fonctions spéciales pour configurer votre appareil. L'accès au menu avancé est protégé par le code numérique <b>1 5 1</b> .

#### 3.2.1 Ouvrir le menu configuration

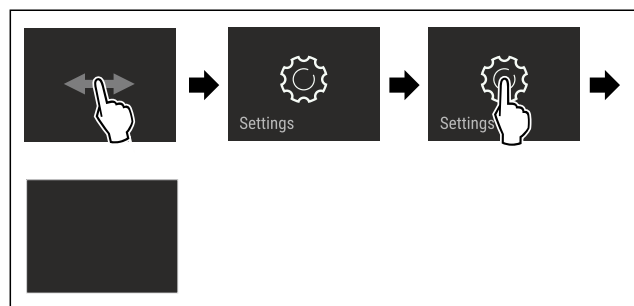

Fig. 3 Représentation à titre d'exemple

- ▶ Suivre les étapes tel qu'indiqué sur la figure.
- ▶ Le menu configuration est ouvert.
- ▶ Si nécessaire : naviguer jusqu'à la fonction souhaitée.

# Mise en service

## 3.2.2 Ouvrir le menu étendu



Fig. 4

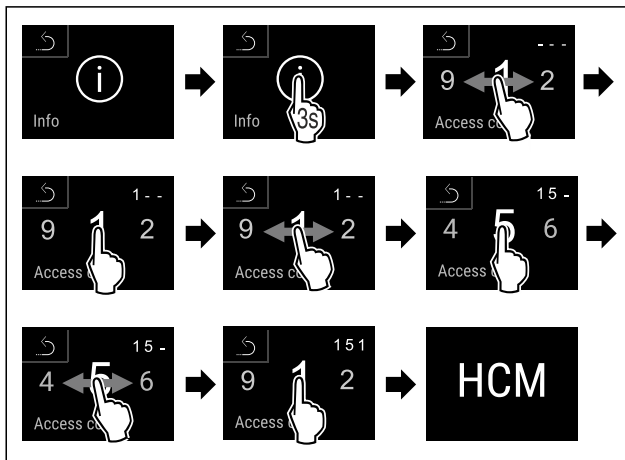

Fig. 5 Représentation à titre d'exemple, accès avec le code numérique 151

- ▶ Suivre les étapes tel qu'indiqué sur la figure.
- ▶ Le menu étendu est ouvert.
- ▶ Si nécessaire : naviguer jusqu'à la fonction souhaitée.

## 3.3 Mode veille

Si vous ne touchez pas l'écran pendant 1 minute, l'écran passe en mode veille. En mode veille, la luminosité de l'écran est réduite.

### 3.3.1 Quitter le mode veille

- ▶ Toucher brièvement l'écran avec le doigt.
- ▶ Le mode veille est terminé.

## 4 Mise en service

### 4.1 Mettre l'appareil en marche (première mise en service)

S'assurer que les conditions suivantes sont bien respectées :

- L'appareil est installé et raccordé conformément aux instructions de montage.
- Toutes les bandes autocollantes, films autocollants et de protection, ainsi que les sécurités de transport ont été retirés de l'intérieur et l'extérieur de l'appareil.
- Toutes les publicités ont été retirées des tiroirs.
- Le fonctionnement de l'écran Touch & Swipe est connu. (voir 3 Fonctionnement de l'écran Touch & Swipe)

#### Mettre l'appareil en marche via l'écran Touch & Swipe :

- ▶ Lorsque l'écran est en mode veille : appuyer brièvement sur l'écran.
- ▶ Suivre les étapes tel qu'indiqué sur la figure.

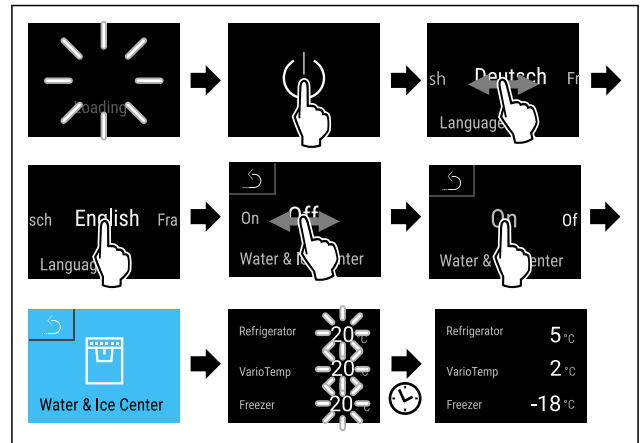

Fig. 6 Représentation à titre d'exemple

- ▶ Activer le dispositif Water & Ice. (voir Activation du dispositif Water & Ice)

-ou-

- ▶ Ne pas activer le dispositif Water & Ice.

#### Remarque

Si vous n'activez pas le dispositif Water & Ice, vous pouvez l'activer à tout moment avec la fonction. (voir Activation du dispositif Water & Ice)

- ▶ L'affichage d'état apparaît.
- ▶ L'appareil refroidit à la température cible définie en usine.
- ▶ L'appareil démarre en mode démonstration (l'affichage d'état DEMO apparaît) : Si l'appareil démarre en mode démonstration, vous pouvez désactiver le mode démonstration dans les 5 minutes qui suivent. (voir Mode démo)

#### Pour plus d'informations :

- Mettre en service l'HydroBreeze. (voir 4.2 Mettre le HydroBreeze en service\*) \*
- Mettre en service le SmartDevice. (voir 1.4 SmartDevice) et (voir WiFi)
- Mettre en service le dispositif Water & Ice. (voir 4.3 Mise en service du dispositif Water & Ice)

#### Remarque

Le fabricant recommande :

- ▶ Ranger les aliments : Attendre env. 6 heures que la température réglée soit atteinte.
- ▶ Ne stocker des **aliments congelés** qu'à une température de -18 °C ou inférieure.
- ▶ Respecter les conseils de stockage. (voir 5.1 Conseils de stockage)

#### Remarque

Vous pouvez vous procurer les accessoires dans la boutique Liebherr-Hausgeräte à l'adresse [home.liebherr.com/shop/de/deu/zubehor.html](http://home.liebherr.com/shop/de/deu/zubehor.html).

### 4.2 Mettre le HydroBreeze en service\*

Si votre appareil est équipé d'un HydroBreeze, vous devez nettoyer l'HydroBreeze **avant la première utilisation**.

S'assurer que les conditions suivantes sont bien respectées :

- L'appareil est entièrement raccordé.
- ▶ Nettoyage de l'HydroBreeze. (voir 9.8.5 Nettoyer l'HydroBreeze\*)
- ▶ Remplissage du réservoir d'eau. (voir 8.5.1 Remplir le réservoir d'eau)
- ▶ Activer HydroBreeze. (voir HydroBreeze\*)

## 4.3 Mise en service du dispositif Water & Ice

Si votre appareil est équipé d'un dispositif Water & Ice, vous devez purger le système hydraulique **avant la première utilisation** et nettoyer le dispositif Water & Ice.

S'assurer que les conditions suivantes sont bien respectées :

- Le raccordement à l'eau est effectué. Se reporter à l'Installation Guide ou aux instructions de montage.
- Le réservoir d'eau est installé. Se reporter à l'Installation Guide ou aux instructions de montage.
- Le filtre à eau est installé. Se reporter à l'Installation Guide ou aux instructions de montage.
- L'appareil est entièrement raccordé.
- L'appareil est allumé.
- Le dispositif Water & Ice est activé. (voir Activation du dispositif Water & Ice)

### 4.3.1 Purge du système hydraulique

- ▶ Appuyer sur le symbole Eau.
- ▶ Appuyer et maintenir le récipient contre la touche.
- ▶ De l'air sort ou de l'eau coule dans le récipient.
- ▶ Continuer la procédure jusqu'à ce qu'un jet d'eau homogène coule dans le récipient.
- ▶ Le système hydraulique est purgé.

### 4.3.2 Nettoyage du dispositif Water & Ice

(voir 9.8.6 Nettoyage du dispositif Water & Ice)

## 5 Stockage

### 5.1 Conseils de stockage



#### AVERTISSEMENT

Risque d'incendie

- ▶ Ne pas utiliser d'appareils électriques à l'intérieur du compartiment de conservation des aliments de cet appareil, sauf s'ils sont du type recommandé par le fabricant.

#### Remarque

La consommation d'énergie augmente et la puissance frigorifique diminue, si la ventilation est insuffisante.

- ▶ Les fentes d'aération doivent toujours être dégagées.

Respectez les spécifications de stockage suivantes :

- Ne pas obstruer les fentes d'aération du ventilateur.
- Dans la partie congélateur : bien emballer les aliments.
- Emballer ou couvrir les aliments qui prennent ou donnent facilement une odeur ou un goût dans des récipients fermés.
- Emballer la viande ou le poisson cru dans des récipients propres et fermés. Cela empêche la viande ou le poisson de toucher ou de couler sur d'autres aliments.
- Conserver les liquides dans des récipients fermés.
- Maintenir une distance entre les aliments réfrigérés pour que l'air puisse circuler correctement.
- Conserver les aliments comme indiqué sur l'emballage.
- Respecter toujours la date de péremption indiquée sur l'emballage.

#### Remarque

Le non-respect de ces consignes peut entraîner une dégradation des aliments.

Zone de température	Aliments	
VarioTempZone	Conserver les aliments à la température définie. Liebherr recommande de conserver dans la VarioTempZone :	
	Plage de température	Aliments
	4 °C à 5 °C	plats préparés, fromages, conserves
	0 °C	fruits et légumes emballés
	-2 °C	poisson frais et fruits de mer
-18 °C	siehe Gefrierteil	

Aperçu VarioTempZone

### 5.2 Partie réfrigérateur

La circulation de l'air dans l'appareil crée différentes zones de température. Vous trouverez les différentes zones de température dans la vue d'ensemble de l'appareil et des accessoires. (voir 1.2 Vue d'ensemble de l'appareil et de ses équipements)

#### 5.2.1 Rangement des aliments

- ▶ Zone supérieure et porte : conserver le beurre, le fromage, les conserves et les tubes.
- ▶ Zone de température la plus froide : conserver les aliments périssables tels que les plats cuisinés.

### 5.3 BioFresh

BioFresh prolonge, pour certains aliments frais, la durée de conservation par rapport à la réfrigération traditionnelle.

#### Remarque

Si les températures descendent en dessous de 0 °C, les aliments peuvent congeler.

- ▶ Stocker les légumes craignant le froid comme les concombres, les aubergines, les courgettes ainsi que les fruits tropicaux dans la partie réfrigérateur.

#### 5.3.1 Compartiment Fruit & Végétal



Cela crée un climat de stockage proche de 0 °C. Le couvercle du compartiment assure une humidité permanente. Ce climat de stockage est adapté au stockage d'aliments non emballés avec une humidité intrinsèque élevée (p. ex. salades, légumes, fruits).

L'humidité dans le compartiment dépend de la teneur en humidité des produits réfrigérés et de la fréquence d'ouverture. Vous pouvez réguler le taux d'humidité.

#### Rangement des aliments

- ▶ Conserver les fruits et légumes non emballés.  
Si l'humidité est trop élevée :
- ▶ Réguler le taux d'humidité dans l'air.

#### 5.3.2 Compartiment Meat & Dairy



Cela crée un climat de stockage proche de 0 °C. Ce climat de stockage convient aux aliments sensibles (p. ex. produits laitiers, viande, poisson, charcuterie).

# Stockage

## Rangement des aliments

- Stocker des aliments secs ou emballés.

## 5.4 Partie congélateur

Ici, un climat de stockage sec et glacial se développe à -18 °C. Le climat de stockage glacial est adapté au stockage des aliments surgelés et des produits congelés pendant plusieurs mois, à la fabrication de glaçons ou à la congélation des aliments frais.

### 5.4.1 Congeler des aliments

#### Quantité de congélation

La quantité maximale d'aliments que vous pouvez congeler en 24 heures est indiquée sur la plaque signalétique (voir 10.5 Plaque signalétique) par la mention « capacité de congélation ... kg/24h ».

Pour que les aliments congèlent rapidement jusqu'au cœur, respecter les quantités suivantes par emballage :

- Fruits et légumes jusqu'à 1 kg
- Viande jusqu'à 2,5 kg

#### Congeler des aliments avec SuperFrost

Selon la quantité congelée, vous pouvez activer la fonction SuperFrost avant congélation pour atteindre des températures de congélation inférieures. (voir SuperFrost)

- Activer SuperFrost si la quantité congelée est supérieure à environ 2 kg.

Le moment où vous activez SuperFrost dépend de la quantité congelée :

Quantité de congélation	Moment de l'activation de SuperFrost
petite quantité congelée	Activer SuperFrost environ 6 heures avant la congélation. Dès que l'appareil désactive automatiquement SuperFrost, ranger les aliments.
quantité congelée maximale	Activer SuperFrost environ 24 heures avant la congélation. Dès que l'appareil désactive automatiquement SuperFrost, ranger les aliments.

## Rangement des aliments



### ATTENTION

Risque de blessure en cas de bris de verre !

Les bouteilles et canettes de boissons peuvent éclater pendant la congélation. Cela s'applique en particulier aux boissons gazeuses.

- Ne congelez que les bouteilles et les canettes de boissons si vous avez activé la fonction BottleTimer dans l'application SmartDevice.

Quantité congelée	Rangement des aliments
faible quantité congelée	Ranger les aliments emballés dans le chariot à glissière supérieur.
quantité congelée maximale	Répartir les aliments emballés sur les deux chariots à glissière.

## 5.4.2 Décongeler des aliments



### AVERTISSEMENT

Risque d'intoxication alimentaire !

- Ne pas recongeler des aliments décongelés.
- Utiliser les aliments décongelés le plus rapidement possible.

Vous pouvez décongeler les aliments de plusieurs façons :

- dans la partie réfrigérateur
  - au micro-ondes
  - dans le four/four à chaleur tournante
  - à température ambiante
- Prendre uniquement la quantité de nourriture nécessaire.

## 5.5 Durées de stockage

Les durées de stockage indiquées sont des valeurs indicatives.

Pour les aliments portant une date limite de conservation, c'est toujours la date indiquée sur l'emballage qui fait foi.

### 5.5.1 Compartiment réfrigérateur

C'est la date limite de conservation indiquée sur l'emballage qui fait foi.

### 5.5.2 BioFresh

Valeurs indicatives pour la durée de stockage dans le compartiment Meat & Dairy-Safe		
Beurre	à 1 °C	Jusqu'à 90 jours
Fromage à pâte dure	à 1 °C	Jusqu'à 110 jours
Lait	à 1 °C	Jusqu'à 12 jours
Charcuterie, produits tranchés	à 1 °C	Jusqu'à 8 jours
Volaille	à 1 °C	Jusqu'à 6 jours
Viande de porc	à 1 °C	Jusqu'à 6 jours
Bœuf	à 1 °C	Jusqu'à 6 jours
Gibier	à 1 °C	Jusqu'à 6 jours

### Remarque

- Faites attention aux aliments contenant des protéines qui se gâtent plus rapidement. Ceci signifie que les fruits de mer et les crustacés se gâtent plus rapidement et que le poisson et le poisson se gâte plus rapidement que la viande.

Valeurs indicatives pour la durée de stockage dans le compartiment Fruit & Vegetable-Safe		
Légumes, salade		
Artichauts	à 1 °C	Jusqu'à 14 jours
Céleri	à 1 °C	Jusqu'à 28 jours
Chou-fleur	à 1 °C	Jusqu'à 21 jours
Brocoli	à 1 °C	Jusqu'à 13 jours
Endive	à 1 °C	Jusqu'à 27 jours
Mâche	à 1 °C	Jusqu'à 19 jours
Petits pois	à 1 °C	Jusqu'à 14 jours
Chou frisé	à 1 °C	Jusqu'à 14 jours

Valeurs indicatives pour la durée de stockage dans le compartiment Fruit & Vegetable-Safe

Carottes	à 1 °C	Jusqu'à 80 jours
Ail	à 1 °C	Jusqu'à 160 jours
Chou-rave	à 1 °C	Jusqu'à 14 jours
Laitue	à 1 °C	Jusqu'à 13 jours
Aromates	à 1 °C	Jusqu'à 13 jours
Poireau	à 1 °C	Jusqu'à 29 jours
Champignons	à 1 °C	Jusqu'à 7 jours
Radis	à 1 °C	Jusqu'à 10 jours
Choux de Bruxelles	à 1 °C	Jusqu'à 20 jours
Asperges	à 1 °C	Jusqu'à 18 jours
Épinards	à 1 °C	Jusqu'à 13 jours
Chou frisé	à 1 °C	Jusqu'à 20 jours

### Fruits

Abricots	à 1 °C	Jusqu'à 13 jours
Pommes	à 1 °C	Jusqu'à 80 jours
Poires	à 1 °C	Jusqu'à 55 jours
Mûres	à 1 °C	Jusqu'à 3 jours
Dattes	à 1 °C	Jusqu'à 180 jours
Fraises	à 1 °C	Jusqu'à 7 jours
Figues	à 1 °C	Jusqu'à 7 jours
Myrtilles	à 1 °C	Jusqu'à 9 jours
Framboises	à 1 °C	Jusqu'à 3 jours
Groseilles	à 1 °C	Jusqu'à 7 jours
Cerises douces	à 1 °C	Jusqu'à 14 jours
Kiwis	à 1 °C	Jusqu'à 80 jours
Pêches	à 1 °C	Jusqu'à 13 jours
Prunes	à 1 °C	Jusqu'à 20 jours
Airelles	à 1 °C	Jusqu'à 60 jours
Rhubarbe	à 1 °C	Jusqu'à 13 jours
Groseilles à maquereau	à 1 °C	Jusqu'à 13 jours
Raisin	à 1 °C	Jusqu'à 29 jours

### 5.5.3 Partie congélateur

Valeurs indicatives pour la durée de stockage de différents aliments

Crème glacée	à -18 °C	2 à 6 mois
Charcuterie, jambon	à -18 °C	2 à 3 mois
Pains, viennoiseries	à -18 °C	2 à 6 mois
Gibier, porc	à -18 °C	6 à 9 mois
Poisson gras	à -18 °C	2 à 6 mois
Poisson maigre	à -18 °C	6 à 8 mois
Fromage	à -18 °C	2 à 6 mois
Volaille, viande bovine	à -18 °C	6 à 12 mois
Légumes, fruits	à -18 °C	6 à 12 mois

## 6 Économiser de l'énergie

- Toujours garantir une bonne aération et ventilation. Ne pas couvrir les ouvertures ou les grilles d'aération.
- Toujours laisser dégagées les fentes d'aération du ventilateur.
- N'installez pas l'appareil à un endroit directement exposé aux rayons du soleil ni près d'un chauffage ou de tout autre équipement similaire.
- En cas d'installation de l'appareil directement à côté d'un four, la consommation d'énergie peut légèrement augmenter. Cela dépend de la durée d'utilisation et de l'intensité d'utilisation du four.
- La consommation d'énergie dépend des conditions d'installation, par exemple, de la température ambiante (voir 1.5 Domaine d'application de l'appareil) . Si la température ambiante est plus élevée, la consommation d'énergie peut augmenter.
- Ouvrir l'appareil le plus brièvement possible.
- Plus le réglage de la température est bas, plus la consommation d'énergie augmente.
- Ranger les aliments par tri : [home.liebherr.com/food](http://home.liebherr.com/food).
- Emballer et couvrir tous les aliments pour les conserver. Cela évitera la formation de givre.
- Sortir les aliments pendant le temps strictement nécessaire pour qu'ils ne se réchauffent pas.
- Laisser refroidir les plats chauds à température ambiante avant de les ranger.
- Décongeler les produits congelés dans le réfrigérateur.
- En cas de longues périodes de vacances, utiliser le HolidayMode (voir HolidayMode) .

## 7 Utilisation

### 7.1 Éléments de commande et d'affichage

#### 7.1.1 Affichage d'état

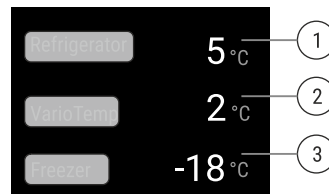



Fig. 7 L'affichage d'état indique la température réelle.

- (1) Indicateur de température du réfrigérateur (3) Indicateur de température du congélateur  
 (2) Indicateur de température VarioTempZone

L'affichage d'état indique la température réelle et est l'affichage de sortie. Il permet d'accéder aux fonctions et réglages.

#### 7.1.2 Symboles d'affichage

Les symboles de l'affichage renseignent sur l'état de l'appareil.

Symbole	État de appareil
	<b>Standby</b> L'appareil ou la zone de température s'éteint.

Symbole	État de appareil
	<b>Chiffre vibrant</b> L'appareil fonctionne. La température vibre jusqu'à ce que la valeur soit atteinte.
	<b>Symbole vibrant</b> L'appareil fonctionne. Le réglage est effectué.
	<b>"D" sur l'affichage d'état</b> Le mode démo est activé.
	<b>Symbole WLAN sur l'affichage d'état</b> Le WLAN est activé.

## 7.2 Fonctionnement de l'appareil

### 7.2.1 Remarques sur les fonctions de l'appareil

Les fonctions de l'appareil sont réglées en usine pour garantir que votre appareil est entièrement fonctionnel.

Avant de modifier, d'activer ou de désactiver des fonctions de l'appareil, assurez-vous que les conditions suivantes sont bien respectées :

- Vous avez lu et compris les descriptions de fonctionnement de l'écran. (voir 3 Fonctionnement de l'écran Touch & Swipe)
- Vous vous êtes familiarisé avec les éléments de commande et d'affichage de votre appareil.

### Activation et désactivation de l'appareil

Cette fonction vous permet d'activer et de désactiver l'ensemble de l'appareil.

#### Désactivation de l'appareil

Lorsque vous désactivez l'appareil, les réglages effectués précédemment sont enregistrés.

S'assurer que les conditions suivantes sont bien respectées :

- Les instructions de manipulation (voir 11 Mettre hors service) ont été effectuées.



Fig. 8

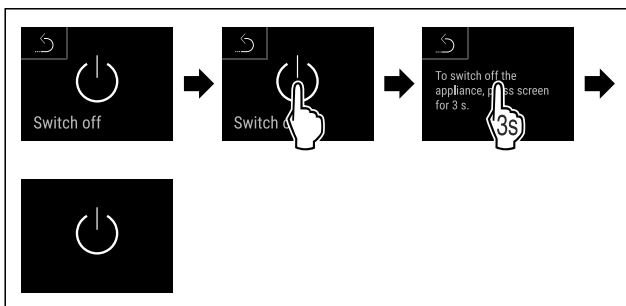

Fig. 9

- ▶ Suivre les étapes comme illustré dans la figure.
- ▷ L'appareil est désactivé.
- ▷ Le symbole Standby apparaît à l'écran.
- ▷ L'écran devient noir.

#### Activation de l'appareil

Lorsque l'écran est en mode veille :

- ▶ Appuyer brièvement sur l'écran.

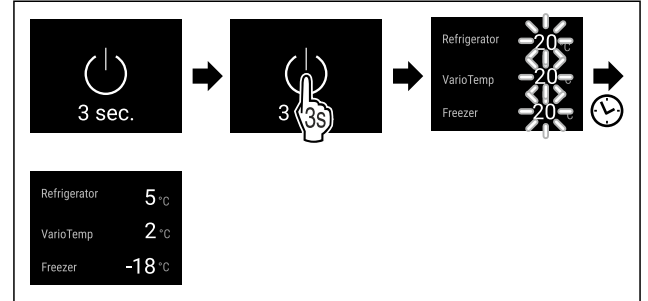

Fig. 10 Représentation à titre d'exemple

- ▶ Suivre les étapes comme illustré.
- Si l'appareil démarre en mode démo :
- ▶ Désactiver le mode démo. (voir Désactiver le mode démo)
- ▷ L'appareil est activé.
- ▷ Les réglages effectués précédemment sont rétablis.
- ▷ L'appareil refroidit à la température cible réglée.

### Activation et désactivation de la zone de température

Vous pouvez désactiver séparément les différentes zones de température de l'appareil.

#### Désactiver la partie réfrigérateur

S'assurer que les conditions suivantes sont bien respectées :

- La partie réfrigérateur est vide.

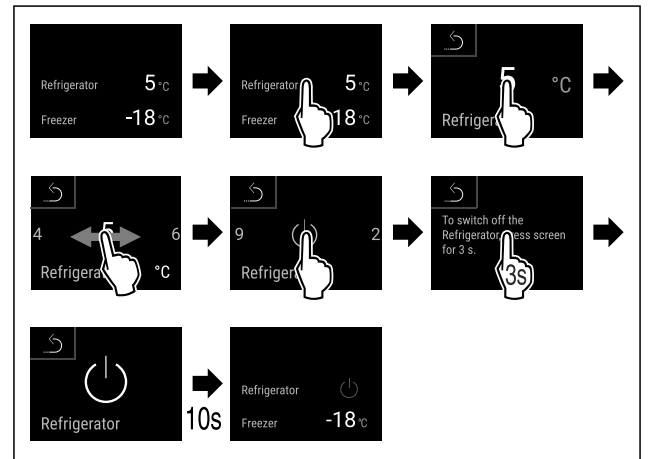

Fig. 11 Représentation à titre d'exemple

- ▶ Suivre les étapes tel qu'indiqué sur la figure.
- ▷ La partie réfrigérateur est désactivée.

## Activer la partie réfrigérateur

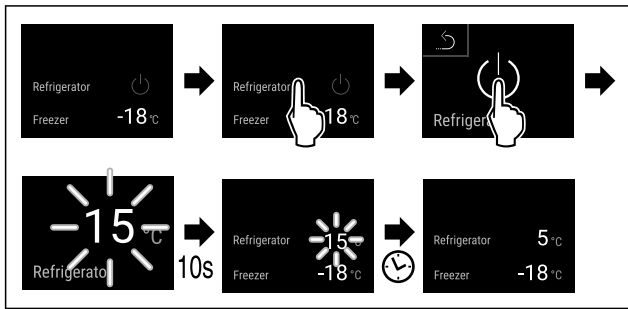

Fig. 12 Représentation à titre d'exemple

- ▶ Suivre les étapes tel qu'indiqué sur la figure.
- ▶ La partie réfrigérateur est activée.
- ▶ L'appareil refroidit à la dernière température réglée.

## WiFi

Utilisez cette fonction pour connecter votre appareil au Wi-Fi. Vous pouvez ensuite l'utiliser à partir de l'application SmartDevice sur un appareil mobile. Vous pouvez également utiliser cette fonction pour déconnecter ou réinitialiser la connexion Wi-Fi.

Plus d'informations sur le SmartDevice : (voir 1.4 SmartDevice)

### Remarque

La fonction SmartDevice n'est pas disponible dans les pays suivants : Russie, Biélorussie et Kazakhstan.

### Se connecter au Wi-Fi pour la première fois

S'assurer que les conditions suivantes sont bien respectées :

- ❑ L'application SmartDevice est installée (voir [apps.home.liebherr.com](http://apps.home.liebherr.com)).
- ❑ L'enregistrement dans l'application SmartDevice est terminé.



Fig. 13

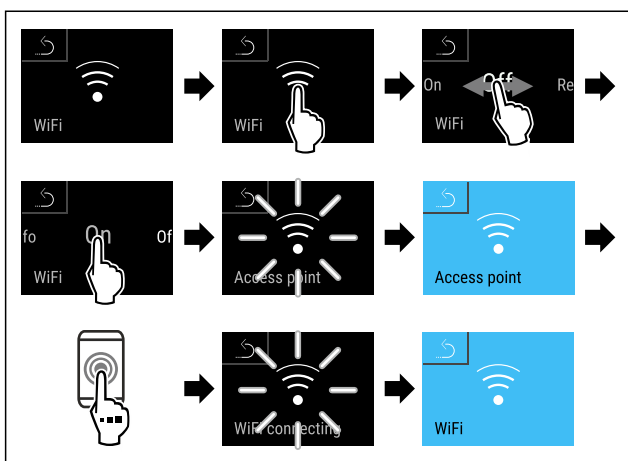

Fig. 14

- ▶ Suivre les étapes tel qu'indiqué sur la figure.
- ▶ La connexion est établie.

## Interruption de la connexion Wi-Fi



Fig. 15

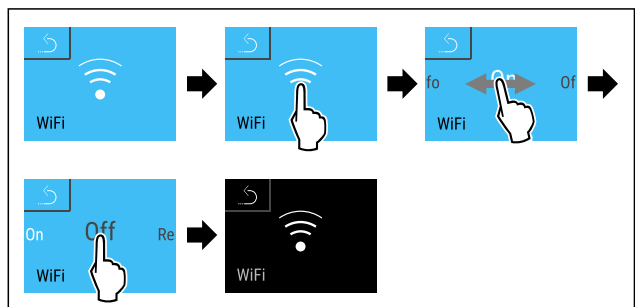

Fig. 16

- ▶ Suivre les étapes tel qu'indiqué sur la figure.
- ▶ La connexion est rompue.

## Réinitialisation de la connexion Wi-Fi



Fig. 17

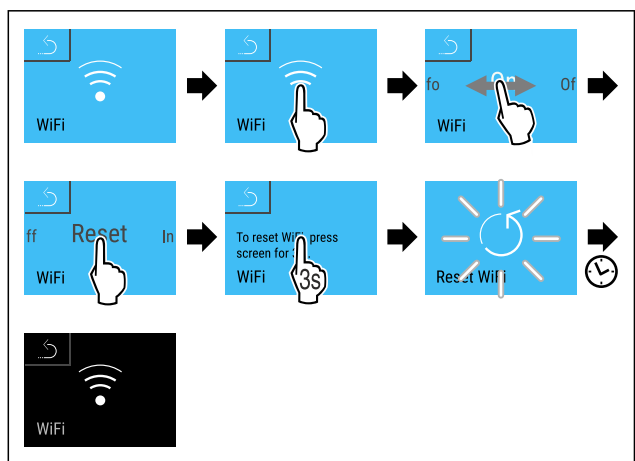

Fig. 18

- ▶ Suivre les étapes tel qu'indiqué sur la figure.
- ▶ La connexion Wi-Fi et les autres paramètres Wi-Fi sont réinitialisés sur les paramètres d'usine.

## Afficher des informations sur la connexion Wi-Fi



Fig. 19



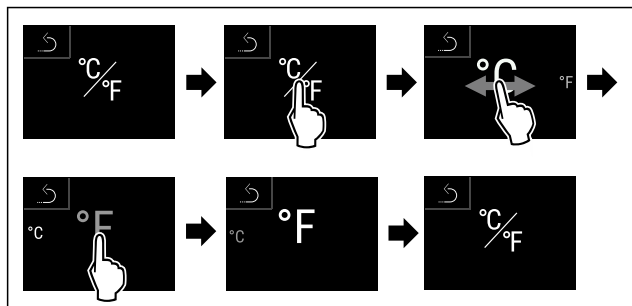

Fig. 25 Représentation à titre d'exemple : Passer du degré Celsius au degré Fahrenheit.

- ▶ Suivre les étapes comme l'indique la figure.
- ▶ L'unité de température est à présent réglée.

## BioFresh B-Value

Cette fonction permet de régler la BioFresh B-Value. La BioFresh B-Value vous permet modifier un peu la valeur BioFresh au besoin si la température ambiante est trop haute ou trop basse. À la livraison, la BioFresh B-Value est réglée sur la valeur B5. Si vous modifiez la valeur B-Value, tenez compte du tableau suivant :

Valeur	Description
B1	Température la plus basse
B1-B4	La température peut descendre sous 0 °C, si bien que les aliments peuvent légèrement geler.
B5	Température pré-réglée
B9	Température la plus haute

### Réglage de la BioFresh B-Value

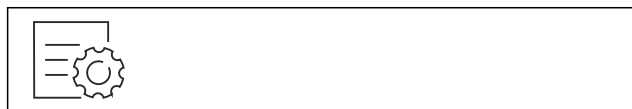

Fig. 26

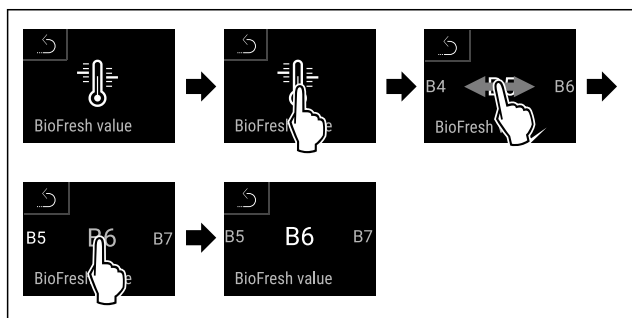

Fig. 27 Représentation à titre d'exemple : Passer de B5 à B6.

- ▶ Suivre les étapes comme l'indique la figure.
- ▶ La BioFresh B-Value est à présent réglée.
- ▶ L'affichage d'état indique la température cible.

## SuperCool

Cette fonction permet d'activer ou de désactiver SuperCool. Activer la fonction SuperCool permet d'augmenter la puissance de refroidissement de l'appareil. Vous atteignez ainsi des températures de refroidissement inférieures. Vous pouvez activer la fonction SuperCool si vous souhaitez refroidir rapidement de grandes quantités d'aliments.

La température par défaut de la VarioTempZone est maintenue. La fonction active SuperCool n'a aucun effet sur la VarioTempZone.

Si la fonction est activée, la puissance de l'appareil augmente. Les bruits émis par l'appareil et sa consommation d'énergie peuvent augmenter.

### Activation de la fonction SuperCool

Moment d'activation de la fonction :

- Si vous souhaitez stocker des aliments frais dans le réfrigérateur : activer la fonction au moment d'y mettre les aliments.



Fig. 28

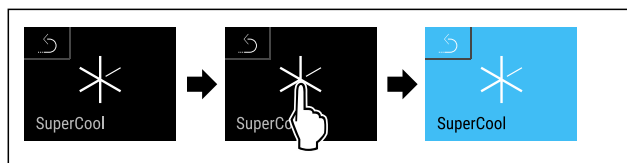

Fig. 29

- ▶ Suivre les étapes comme illustré dans la figure.

-ou-

- ▶ Activer la fonction avec l'application SmartDevice.

▶ La fonction SuperCool est activée.

▶ L'affichage de la température devient bleu.

### Désactivation de la fonction SuperCool

Après 18 heures, SuperCool est automatiquement désactivé. Vous pouvez cependant désactiver la fonction SuperCool manuellement à tout moment :

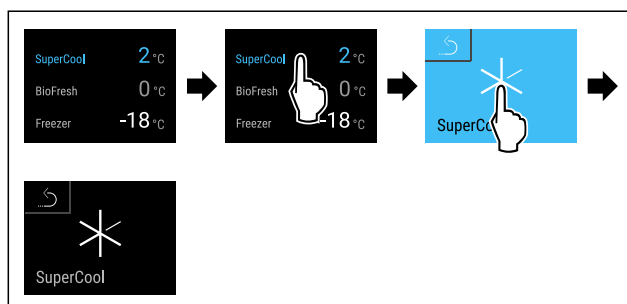

Fig. 30 Représentation à titre d'exemple

- ▶ Suivre les étapes comme illustré dans la figure.

-ou-

- ▶ Désactiver la fonction avec l'application SmartDevice.

▶ SuperCool est désactivé.

▶ L'appareil continue de fonctionner en mode normal.

▶ L'appareil refroidit à la température réglée au préalable.

## SuperFrost

Cette fonction permet d'activer ou de désactiver SuperFrost. Activer la fonction SuperFrost permet d'augmenter la puissance de congélation de l'appareil. Vous obtiendrez ainsi des températures de congélation inférieures.

Application :

- Congeler rapidement et correctement des aliments.

# Utilisation

Cela permet de préserver au mieux la valeur nutritive, l'aspect et la saveur des aliments congelés.

- Augmenter les réserves de froid dans les produits congelés stockés avant de dégivrer l'appareil.

La température par défaut de la VarioTempZone est maintenue. La fonction active SuperFrost n'a aucun effet sur la VarioTempZone.

Si la fonction est activée, la puissance de l'appareil augmente. Les bruits émis par l'appareil et sa consommation d'énergie peuvent augmenter.

## Activation de la fonction SuperFrost

S'assurer que les conditions suivantes sont bien respectées :

- La quantité congelée et le moment d'activation du SuperFrost ont été pris en compte. (voir Congeler des aliments avec SuperFrost)



Fig. 31

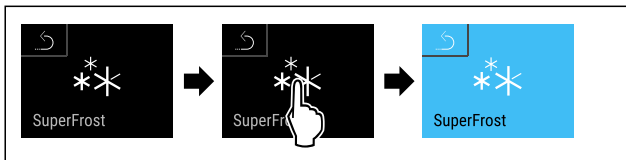

Fig. 32

- ▶ Suivre les étapes comme illustré dans la figure.
- ou-
- ▶ Activer la fonction avec l'application SmartDevice.
- ▶ La fonction SuperFrost est activée.
- ▶ L'affichage de la température devient bleu.

## Désactivation de la fonction SuperFrost

La fonction SuperFrost est automatiquement désactivée après 56 à 72 heures, en fonction de la quantité d'aliments entreposés. Vous pouvez cependant désactiver la fonction SuperFrost manuellement à tout moment :

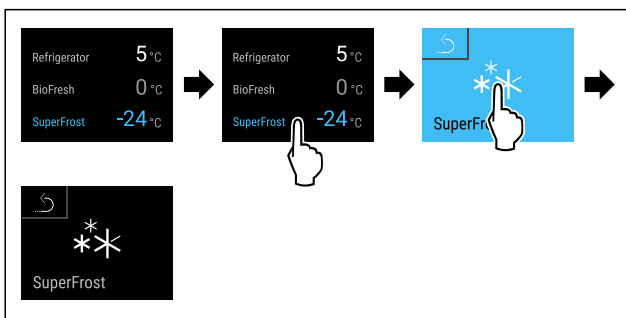

Fig. 33 Représentation à titre d'exemple

- ▶ Suivre les étapes comme illustré dans la figure.
- ou-
- ▶ Désactiver la fonction avec l'application SmartDevice.
- ▶ SuperFrost est désactivé.
- ▶ L'appareil continue de fonctionner en mode normal.
- ▶ L'appareil refroidit à la température réglée au préalable.



## Lancement du cycle de dégivrage

Cette fonction vous permet de lancer manuellement le cycle de dégivrage automatique lorsque celui-ci ne se lance pas automatiquement en raison d'une erreur.

## Lancer le cycle de dégivrage



Fig. 34

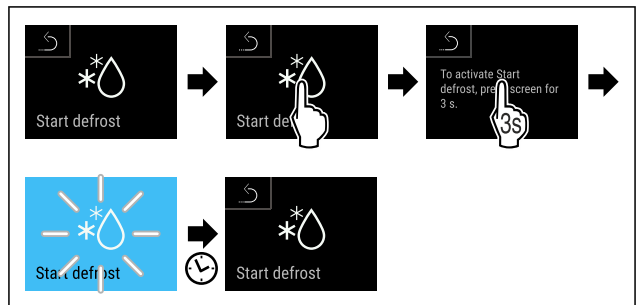

Fig. 35

- ▶ Suivre les étapes comme l'indique la figure.
- ▶ Le cycle de dégivrage commence : le symbole clignote jusqu'à ce que le cycle de dégivrage prenne fin automatiquement.
- ▶ Lorsque le cycle de dégivrage est terminé : L'appareil continue de fonctionner en mode normal.

## Interrompre le cycle de dégivrage

Le cycle de dégivrage prend fin automatiquement. Cependant, vous pouvez aussi interrompre le cycle de dégivrage à tout moment en cours de processus :



Fig. 36

- ▶ Suivre les étapes comme l'indique la figure.
- ▶ Le cycle de dégivrage est interrompu.
- ▶ L'appareil continue de fonctionner en mode normal.



## PartyMode

Cette fonction permet d'activer ou de désactiver le PartyMode. Le PartyMode active différentes fonctions utiles pour une fête.

PartyMode active les fonctions suivantes :

- SuperCool (voir SuperCool)
- SuperFrost (voir SuperFrost)
- Activer le dispositif Water & Ice avec MaxIce (voir Dispositif Water & Ice / IceMaker)
- MoodLight

Vous pouvez régler les fonctions mentionnées individuellement et de manière flexible. Si vous désactivez la fonction PartyMode, toutes les modifications sont rejetées.

Si la fonction est activée, la puissance de l'appareil augmente. Les bruits émis par l'appareil et sa consommation d'énergie peuvent augmenter.

## Activer la fonction PartyMode

S'assurer que les conditions suivantes sont bien respectées :

- Le dispositif Water & Ice est mis en service. (voir 4.3 Mise en service du dispositif Water & Ice)



Fig. 37

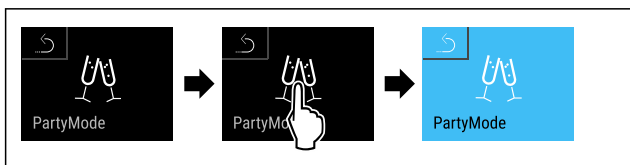

Fig. 38

- ▶ Suivre les étapes comme l'indique la figure.
- ▶ Le PartyMode et les fonctions correspondantes sont activés.
- ▶ L'affichage de la température devient bleu.
- ▶ La température actuelle clignote jusqu'à ce que la température cible soit atteinte.

### Désactiver la fonction PartyMode

Après 24 heures, PartyMode est automatiquement désactivé. Vous pouvez cependant désactiver PartyMode manuellement à tout moment :

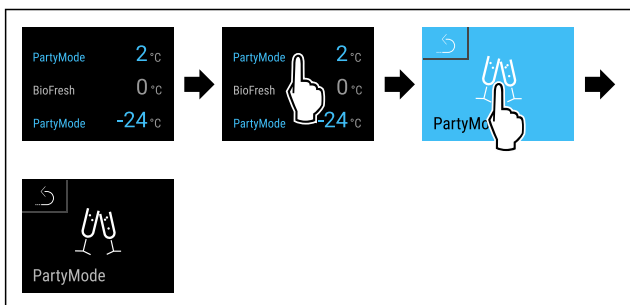

Fig. 39 Représentation à titre d'exemple

- ▶ Suivre les étapes comme l'indique la figure.
- ▶ PartyMode est désactivé.
- ▶ L'appareil refroidit à la température réglée au préalable : La température actuelle clignote jusqu'à ce que la température cible soit atteinte.

### HolidayMode

Cette fonction permet d'activer ou de désactiver le Holiday-Mode. Activer la fonction HolidayMode permet de définir la température du réfrigérateur à 15 °C. Cela vous permet d'économiser de l'énergie lors de vos absences prolongées, d'éviter les mauvaises odeurs et la formation de moisissures.

État de l'appareil quand HolidayMode est activé
La température du réfrigérateur est de 15 °C.
La température du compartiment BioFresh est de 15 °C.
Le réglage de température du congélateur ne change pas.
PartyMode est désactivé.
SuperCool est désactivé.
Le dispositif Water & Ice est désactivé.

### Activation de la fonction HolidayMode

- ▶ Vider entièrement le réfrigérateur.
- ▶ Vider entièrement le compartiment BioFresh.
- ▶ Vider entièrement le compartiment de stockage de glace.



Fig. 40

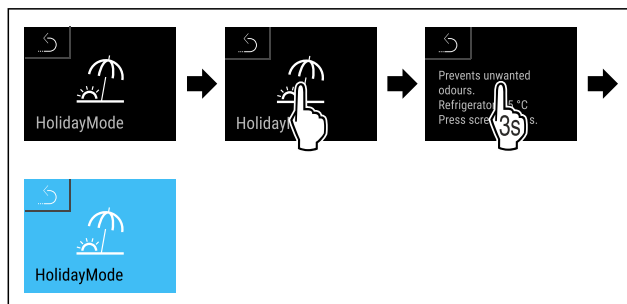

Fig. 41

- ▶ Suivre les étapes indiquées sur l'illustration.
- ▶ La fonction HolidayMode est activée.
- ▶ L'affichage de la température devient bleu et le symbole HolidayMode apparaît.

### Désactivation de la fonction HolidayMode

- ▶ Suivre les étapes indiquées sur l'illustration.
- ▶ HolidayMode est désactivé.
- ▶ L'appareil refroidit à la température réglée au préalable.

### SabbathMode

Cette fonction permet d'activer ou de désactiver le SabbathMode. Si vous activez cette fonction, certaines fonctions électroniques sont désactivées. Votre appareil répond ainsi aux exigences religieuses des jours fériés juifs, comme le sabbat, et est conforme à la certification STAR-K Kosher.

État de l'appareil quand SabbathMode est activé
L'affichage d'état indique en permanence SabbathMode.
Toutes les fonctions à l'écran sont bloquées à l'exception de la <b>fonction Désactiver SabbathMode</b> .
Les fonctions actives le restent.
L'écran reste clair lorsque vous fermez la porte.
L'éclairage intérieur est désactivé.
Les rappels ne sont pas appliqués. L'intervalle réglé est respecté.
Les rappels et avertissements ne sont pas affichés.
Aucune alarme de porte.
Aucune alarme de température.
Le dispositif Water & Ice est hors service.
Le cycle de dégivrage ne fonctionne que pendant le délai prédéfini sans prise en compte de l'utilisation de l'appareil.
Après une panne de courant, l'appareil revient de lui-même en SabbathMode.

### État de l'appareil

### Remarque

Cet appareil a reçu la certification de l'institut « Institute for Science and Halacha ». ([www.machonhalacha.co.il](http://www.machonhalacha.co.il))

Vous pouvez consulter la liste des appareils certifiés STAR-K à l'adresse [www.star-k.org/appliances](http://www.star-k.org/appliances).

# Utilisation

## Activer SabbathMode



### AVERTISSEMENT

Risque d'intoxication par des aliments avariés !  
Si vous avez activé le SabbathMode et qu'une coupure de courant se produit, aucun message concernant la coupure de courant n'apparaît dans l'affichage d'état. Lorsque la coupure de courant est terminée, l'appareil continue de fonctionner en SabbathMode. La coupure de courant peut entraîner la détérioration des aliments et leur consommation peut provoquer une intoxication alimentaire.  
Après une panne de courant :

- ▶ Ne pas consommer les aliments qui étaient congelés et qui ont été décongelés.



Fig. 42

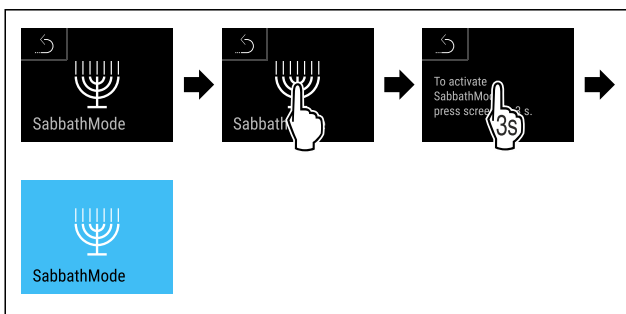

Fig. 43

- ▶ Suivre les étapes comme l'indique la figure.
- ▶ La fonction SabbathMode est activée.
- ▶ L'affichage d'état indique en permanence SabbathMode.

## Désactiver la fonction SabbathMode

Après 80 heures, SabbathMode est automatiquement désactivé. Vous pouvez cependant désactiver SabbathMode manuellement à tout moment :



Fig. 44

- ▶ Suivre les étapes comme l'indique la figure.
- ▶ SabbathMode est désactivé.



## EnergySaver

Cette fonction permet d'activer ou de désactiver le mode Économie d'énergie. Activer le mode Économie d'énergie réduit la consommation d'énergie et augmente la température à l'intérieur de l'appareil. Les aliments restent frais, mais leur durée de conservation diminue.

La température par défaut de la VarioTempZone est maintenue. La fonction active EnergySaver n'a aucun effet sur la VarioTempZone.

État de l'appareil quand EnergySaver est activé
La MoodLight du dispositif Water & Ice est désactivée.
La MoodLight de la poignée encastrée est désactivée.*

Zone de température	Réglage recommandé (voir Réglage de la température dans le réfrigérateur)	Température lorsque l'EnergySaver est activé
5 °C Réfrigérateur	4 °C	7 °C
-18 °C Congélateur	-18 °C	-16 °C

Températures

## Activation de la fonction EnergySaver



Fig. 45

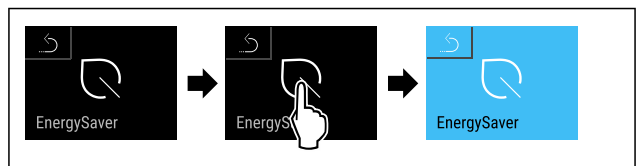

Fig. 46

- ▶ Suivre les étapes comme l'indique la figure.
- ▶ Le mode Économie d'énergie est activé.

## Désactivation de la fonction EnergySaver

- ▶ Suivre les étapes comme l'indique la figure.
- ▶ Le mode Économie d'énergie est désactivé.



## HydroBreeze\*

Cette fonction permet d'activer ou de désactiver HydroBreeze. Si vous activez la fonction, HydroBreeze produit un fin brouillard froid dans BioFresh-Safe. Cette fonction permet d'augmenter la durée de conservation de la salade déballée, des légumes et des fruits ayant une humidité propre élevée.

Si vous activez la fonction, HydroBreeze s'active toutes les 90 minutes pendant 4 secondes lorsque la porte est fermée. Si vous ouvrez la porte, HydroBreeze s'active en fonction du réglage :

Valeur	Description
min	HydroBreeze est actif pendant 4 secondes lorsque la porte est ouverte.
med	HydroBreeze est actif pendant 6 secondes lorsque la porte est ouverte.
max	HydroBreeze est actif pendant 8 secondes lorsque la porte est ouverte.
off	HydroBreeze est désactivé.

Durée de HydroBreeze lorsque la porte est ouverte

## Activer la fonction HydroBreeze

### Remarque

Si vous activez HydroBreeze mais que vous ne stockez pas d'aliments dans le tiroir, de la condensation se forme sur le fond du tiroir.

- ▶ Vous ne devez activer HydroBreeze que si vous stockez des aliments dans le tiroir.

S'assurer que les conditions suivantes sont bien respectées :

- ❑ HydroBreeze est nettoyé. (voir 9.8.5 Nettoyer l'HydroBreeze\*)
- ❑ Le réservoir d'eau est rempli. (voir 8.5.1 Remplir le réservoir d'eau)

Vous activez HydroBreeze en sélectionnant une valeur pour la durée de HydroBreeze :



Fig. 48

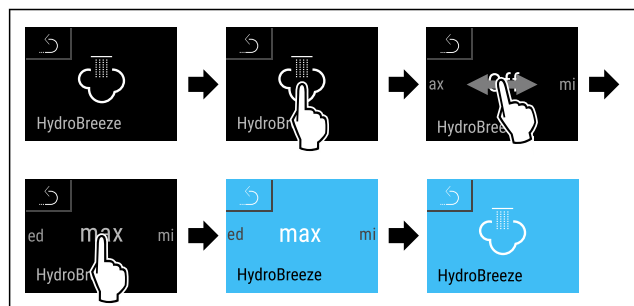

Fig. 49 Représentation à titre d'exemple : activation de l'HydroBreeze avec la valeur max.

- ▶ Suivre les étapes comme l'indique la figure.
- ▷ La fonction HydroBreeze est activée.

## Désactiver la fonction HydroBreeze

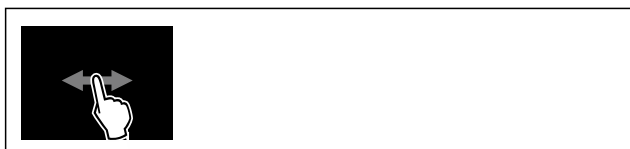

Fig. 50

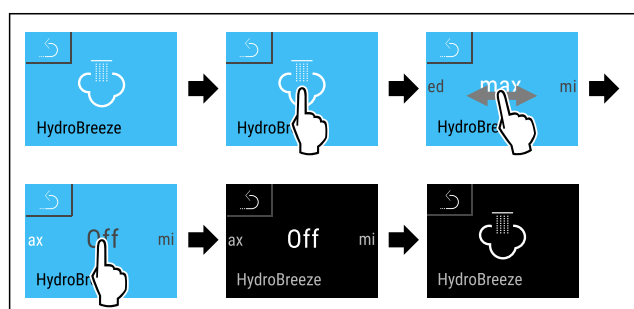

Fig. 51

- ▶ Suivre les étapes comme l'indique la figure.
- ▷ HydroBreeze est désactivé.

## Alimentation en eau

Cette fonction vous permet de régler l'alimentation en eau. L'alimentation en eau règle la quantité d'eau acheminée. Vous pouvez modifier l'alimentation en eau si celle-ci ne convient pas à la pression de l'eau ou à la taille des glaçons. À la livraison, l'alimentation en eau est réglée sur 4. Vous pouvez régler l'alimentation en eau de 1 (alimentation minimale) à 8 (alimentation maximale).

## Régler l'alimentation en eau

S'assurer que les conditions suivantes sont bien respectées :

- ❑ Le dispositif Water & Ice est mis en service. (voir 4.3 Mise en service du dispositif Water & Ice)
- ❑ Le dispositif Water & Ice est activé. (voir Activation du dispositif Water & Ice)



Fig. 52

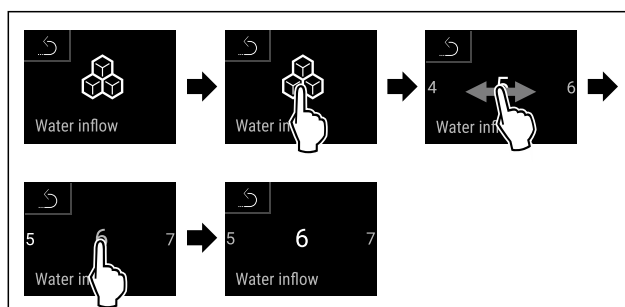

Fig. 53 Représentation à titre d'exemple : Passer de la valeur 5 à la valeur 6.

- ▶ Suivre les étapes comme l'indique la figure.
- ▷ L'alimentation en eau est réglée.

## Dispositif Water & Ice

Cette fonction permet d'activer ou de désactiver le dispositif Water & Ice de la porte. Lorsque vous activez cette fonction, le menu de la porte vous permet d'accéder aux glaçons, à la glace pilée et à l'eau froide.

Les fonctions suivantes sont disponibles :

Fonction	Description
	<b>Sécurité enfants</b> Les fonctions individuelles sont bloquées, aucune distribution n'est possible.
	<b>MoodLight</b> La zone de distribution est éclairée. Le menu de l'appareil permet de tamiser la lumière. (voir Luminosité MoodLight) * La zone de distribution et les poignées encastrees sont éclairées. Le menu de l'appareil permet de tamiser la lumière. (voir Luminosité MoodLight) *
	<b>Glaçons</b> Distribution de glaçons (voir 7.3.5 Distribution de glaçons)
	<b>Glace pilée</b> Distribution de glace pilée (voir 7.3.6 Distribution de glace pilée)
	<b>Eau</b> Distribution d'eau (voir 7.3.7 Distribution d'eau)
	<b>Remplissage personnalisé</b> Distribution du remplissage personnalisé (voir 7.3.9 Utilisation du remplissage personnalisé)

Fonctions du dispositif Water & Ice

# Utilisation

## Activation du dispositif Water & Ice

S'assurer que les conditions suivantes sont bien respectées :

- ❑ Le raccord d'eau fixe est alimenté en eau. Voir l'Installation Guide ou les instructions de montage.
- ❑ Le système hydraulique est purgé. (voir 4.3.1 Purge du système hydraulique)

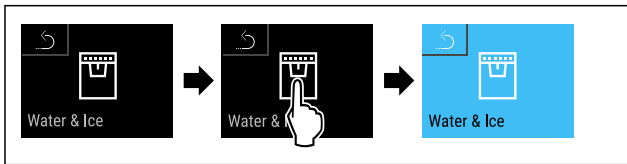

Fig. 54

- ▶ Suivre les étapes indiquées sur l'illustration.
- ▶ Le dispositif Water & Ice est activé.

## Désactivation du dispositif Water & Ice

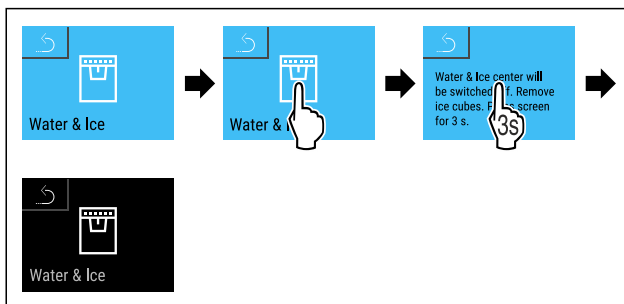

Fig. 55

- ▶ Suivre les étapes indiquées sur l'illustration.
- ▶ Le dispositif Water & Ice est désactivé.
- ▶ La fonction MoodLight est à nouveau activée.
- ▶ Consommer les glaçons.

-ou-

- ▶ Vider entièrement le compartiment de stockage de glace.



## Dispositif Water & Ice / IceMaker

Cette fonction vous permet d'activer ou de désactiver la préparation de glaçons pour le dispositif Water & Ice. La fonction est automatiquement activée lorsque le dispositif Water & Ice est activé. Si le dispositif Water & Ice est désactivé, la fonction n'apparaît pas dans le menu.

MaxIce vous permet d'augmenter la quantité de glaçons.

Pour plus d'informations sur la quantité de glaçons :	(voir 10.1 Données techniques)
Pour plus d'informations sur l'alimentation en eau :	

Si la fonction est activée, la puissance de l'appareil augmente. Les bruits émis par l'appareil et sa consommation d'énergie peuvent augmenter.

## Activer la fonction IceMaker

S'assurer que les conditions suivantes sont bien respectées :

- ❑ Le raccord d'eau fixe est alimenté en eau. Voir l'Installation Guide ou les instructions de montage.
- ❑ Le dispositif Water & Ice est mis en service. (voir 4.3 Mise en service du dispositif Water & Ice)
- ❑ Le dispositif Water & Ice est activé. (voir Activation du dispositif Water & Ice)

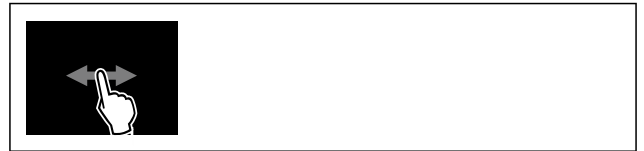

Fig. 56

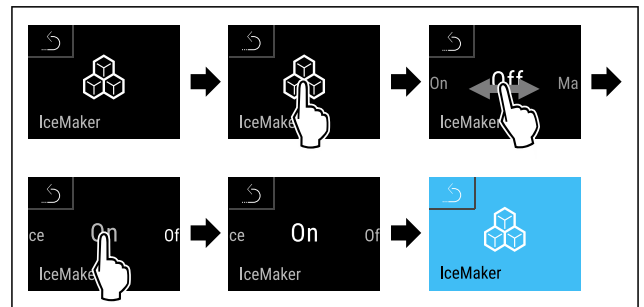

Fig. 57

- ▶ Suivre les étapes indiquées sur l'illustration.
- ▶ La fonction IceMaker est activée. Il faut parfois attendre jusqu'à 24 heures avant que le dispositif Water & Ice ne produise les premiers glaçons.

## Désactiver la fonction IceMaker

Cette fonction vous permet de désactiver la production de glaçons du dispositif Water & Ice, en hiver par exemple.



Fig. 58

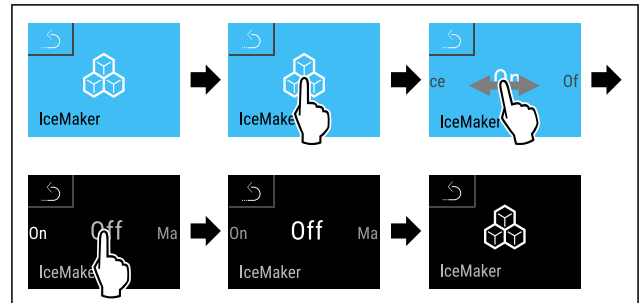

Fig. 59

- ▶ Suivre les étapes indiquées sur l'illustration.
- ▶ IceMaker est désactivé.
- ▶ Aucun nouveau glaçon n'est produit.
- ▶ Consommer les glaçons.

-ou-

- ▶ Vider entièrement le compartiment de stockage de glace. (voir 9.8.6 Nettoyage du dispositif Water & Ice)
- ▶ Glaçons épuisés : le symbole sous le dispositif Water & Ice clignote deux fois.

## Remarque

Vous pouvez continuer à prélever de l'eau du dispositif Water & Ice.

## Activer la fonction MaxIce

MaxIce vous permet d'augmenter la quantité de glaçons.

S'assurer que les conditions suivantes sont bien respectées :

- ❑ Le dispositif Water & Ice est activé. (voir Dispositif Water & Ice)
- ❑ La fonction IceMaker est activée.



Fig. 60

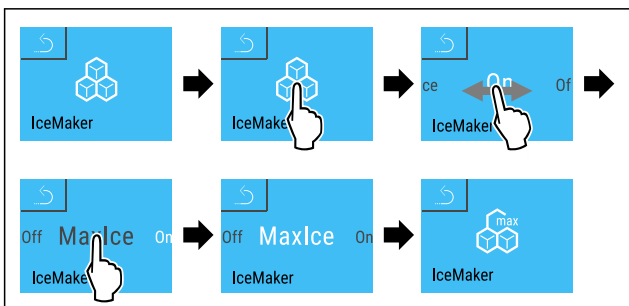

Fig. 61

- ▶ Suivre les étapes indiquées sur l'illustration.
- ▷ La fonction MaxIce est activée.

### Désactiver la fonction MaxIce

Après 48 heures, MaxIce est automatiquement désactivé. Vous pouvez cependant désactiver la fonction MaxIce manuellement à tout moment :



Fig. 62

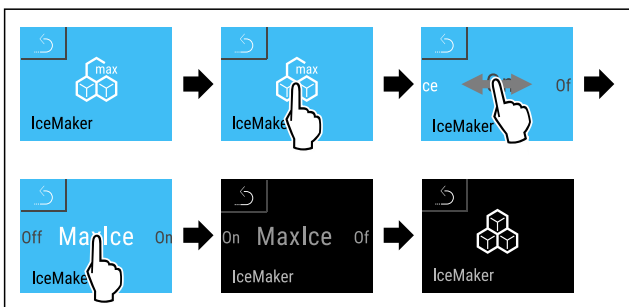

Fig. 63

- ▶ Suivre les étapes indiquées sur l'illustration.
- ▷ MaxIce est désactivé.
- ▷ La production de glaçons en cours est terminée.

### CleaningMode

Cette fonction permet d'activer ou de désactiver le CleaningMode. Le CleaningMode permet de nettoyer l'appareil en tout confort.

Ce réglage concerne le réfrigérateur.

Application :

- Nettoyer le réfrigérateur. (voir 9.8 Nettoyer l'appareil)
- Nettoyer le dispositif Water & Ice.

État de l'appareil quand CleaningMode est activé
L'affichage d'état indique en permanence CleaningMode.
Le réfrigérateur est arrêté.
L'éclairage intérieur est activé.

État de l'appareil quand CleaningMode est activé
Les rappels et avertissements ne sont pas affichés. Aucun signal ne retentit.
La production de glace du dispositif Water & Ice est désactivée.
Le dispositif Water & Ice est verrouillé.
La MoodLight du dispositif Water & Ice est activé.
La MoodLight de la poignée encastrée est désactivée.*

État de l'appareil

### Activer CleaningMode

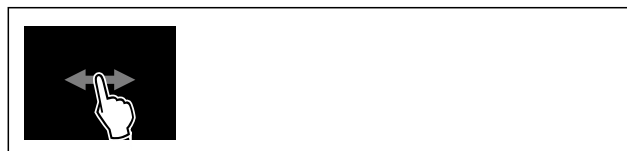

Fig. 64

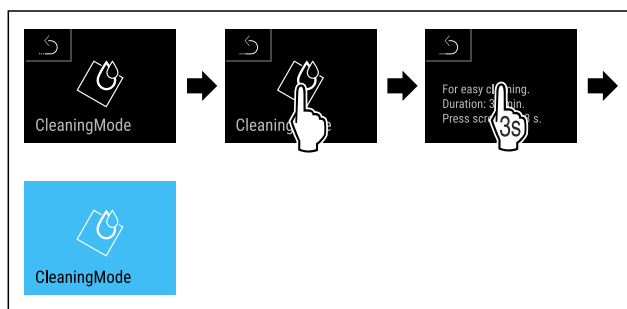

Fig. 65

- ▶ Suivre les étapes comme l'indique la figure.
- ▷ La fonction CleaningMode est activée.
- ▷ L'affichage d'état indique en permanence CleaningMode.
- ▷ Retirer le compartiment de stockage de glace.
- ▷ Jeter les glaçons.

-ou-

- ▶ Stocker les glaçons dans le congélateur pendant que CleaningMode est activé.
- ▶ Nettoyer le compartiment de stockage de glace (voir Nettoyer le compartiment de stockage de glace) avant de le remettre en place.

### Désactiver la fonction CleaningMode

Après 30 minutes, CleaningMode est automatiquement désactivé. Vous pouvez cependant désactiver CleaningMode manuellement à tout moment :



Fig. 66

- ▶ Suivre les étapes comme l'indique la figure.
- ▷ CleaningMode est désactivé.
- ▷ L'appareil refroidit à la température réglée au préalable.

### MoodLight\*

Cette fonction permet d'activer la MoodLight. Cette fonction concerne les poignées encastrées des tiroirs de congélation.

# Utilisation

## Activation de la fonction MoodLight



Fig. 67

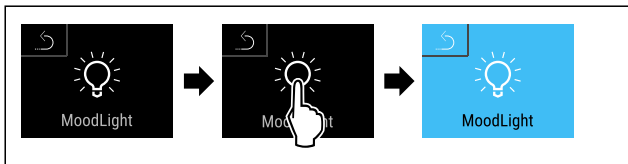

Fig. 68

- ▶ Suivre les étapes indiquées sur l'illustration.
- ▷ La fonction MoodLight est activée.

## Désactivation de la fonction MoodLight

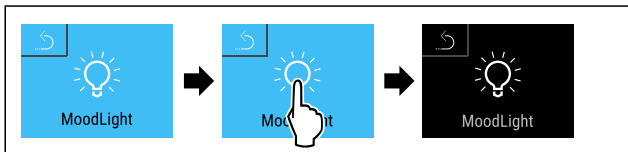

Fig. 69

- ▶ Suivre les étapes indiquées sur l'illustration.
- ▷ MoodLight est désactivé.



## Luminosité MoodLight

Cette fonction vous permet de tamiser progressivement la MoodLight. La fonction concerne la zone de distribution du dispositif Water & Ice.\*

Cette fonction vous permet de tamiser progressivement la MoodLight. La fonction concerne les poignées encastrées des tiroirs et la zone de distribution du dispositif Water & Ice.\*

Vous pouvez régler les niveaux de luminosité suivants :

- 20 %
- 40 %
- 60 %
- 80 %
- 100 % = réglage par défaut

## Réglage de la luminosité



Fig. 70

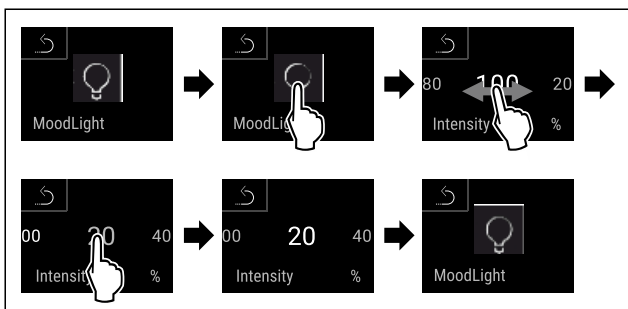

Fig. 71 Représentation à titre d'exemple : passage de 100 à 20 %.

- ▶ Suivre les étapes indiquées sur l'illustration.
- ▷ La luminosité est réglée.



## Luminosité de l'écran

Cette fonction vous permet de régler la luminosité de l'écran.

Vous pouvez régler les niveaux de luminosité suivants .

- 40 %
- 60 %
- 80 %
- 100 % (réglage par défaut)

## Réglage de la luminosité



Fig. 72

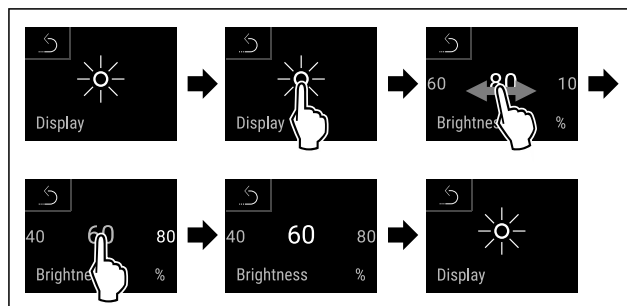

Fig. 73 Représentation à titre d'exemple : Passer de 80 à 60 %.

- ▶ Suivre les étapes comme l'indique la figure.
- ▷ La luminosité est réglée.



## H-Value

Cette fonction permet de régler la H-Value. La H-Value vous permet d'activer et de régler le chauffage du châssis de l'appareil en cas de formation d'eau de condensation autour du réfrigérateur ou du congélateur. De l'eau de condensation peut se former en cas de forte humidité de l'air et de faible température ambiante.

À la livraison, la H-Value est réglée sur la valeur HA. Si vous modifiez la valeur H-Value, tenez compte du tableau suivant :

Valeur	Description
HA	Peu d'eau de condensation, faible puissance calorifique
H1	Beaucoup d'eau de condensation, haute puissance calorifique
H0	Chauffage du châssis désactivé.

## Réglage de la H-Value

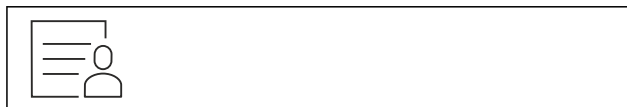

Fig. 74

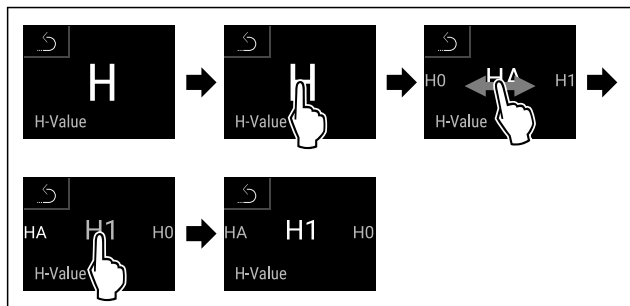

Fig. 75 Représentation à titre d'exemple : Passer de HA à H1.

- ▶ Suivre les étapes indiquées sur l'illustration.
- ▷ La H-Value est à présent réglée.

## Alarme de la porte

Cette fonction permet d'activer ou de désactiver l'alarme de la porte. L'alarme de porte retentit lorsque la porte reste ouverte trop longtemps. L'alarme de porte est activée à la livraison. Vous pouvez régler la durée maximale d'ouverture de la porte avant le déclenchement de l'alarme.

Vous pouvez définir les valeurs suivantes :

- 1 minute
- 2 minutes
- 3 minutes
- Désactivée

### Réglage de l'alarme de porte



Fig. 76

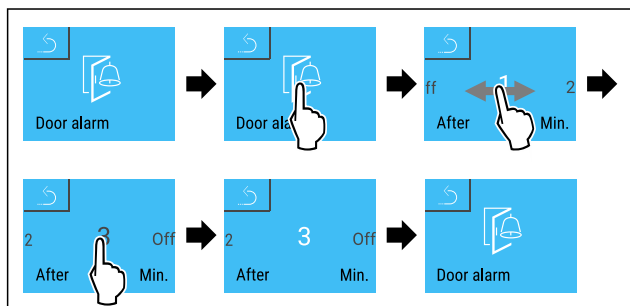

Fig. 77 Représentation à titre d'exemple : modification de l'alarme de porte de 1 minute à 3 minutes.

- ▶ Suivre les étapes comme l'indique la figure.
- ▷ L'alarme de porte est réglée.

### Désactivation de l'alarme de porte



Fig. 78

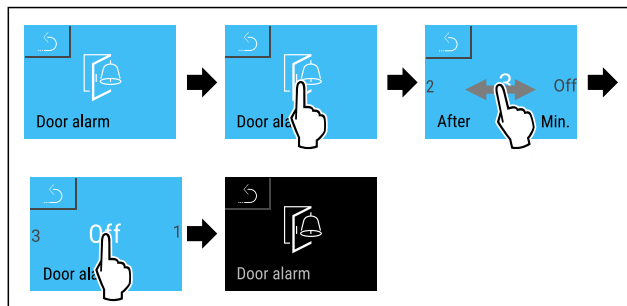

Fig. 79

- ▶ Suivre les étapes comme l'indique la figure.
- ▷ L'alarme de porte est désactivée.

## Verrouillage de la saisie

Cette fonction permet d'activer ou de désactiver le verrouillage de la saisie. Le verrouillage de la saisie permet d'éviter que l'appareil ne soit utilisé inopinément, par exemple par des enfants.

Application :

- Éviter toute modification involontaire des fonctions.
- Éviter toute désactivation involontaire de l'appareil.
- Éviter tout réglage involontaire de la température.

### Activer le verrouillage de la saisie

Si vous activez le verrouillage de la saisie, vous pouvez toujours parcourir les menus, mais vous ne pouvez ni sélectionner ni modifier d'autres fonctions.

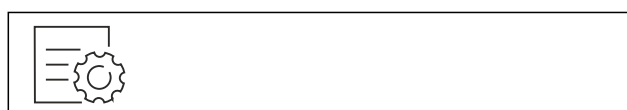

Fig. 80

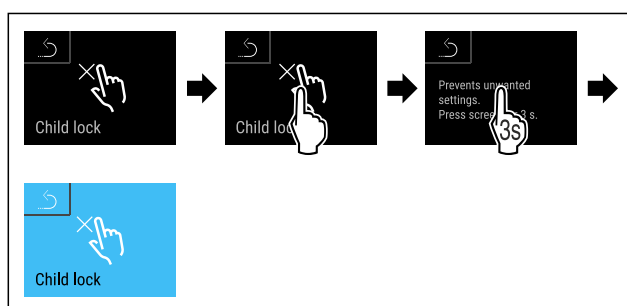

Fig. 81

- ▶ Suivre les étapes comme l'indique la figure.
- ▷ Le verrouillage de la saisie est à présent activé.

### Désactiver le verrouillage de la saisie

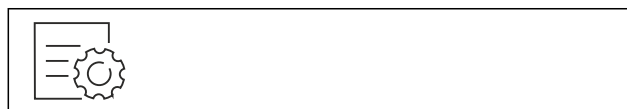

Fig. 82

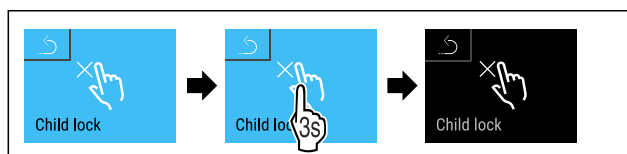

Fig. 83

- ▶ Suivre les étapes comme l'indique la figure.
- ▷ Le verrouillage de la saisie est désactivé.



## Langue

Cette fonction permet de régler la langue de l'affichage.

Vous pouvez régler les langues suivantes .

- Allemand
- Anglais
- Français
- Espagnol
- Italien
- Néerlandais
- Tchèque
- Polonais
- Portugais
- Bulgare
- Russe
- Chinois

### Régler la température

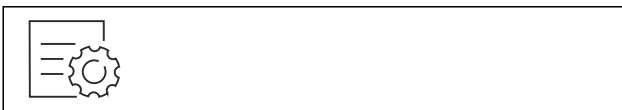

Fig. 84

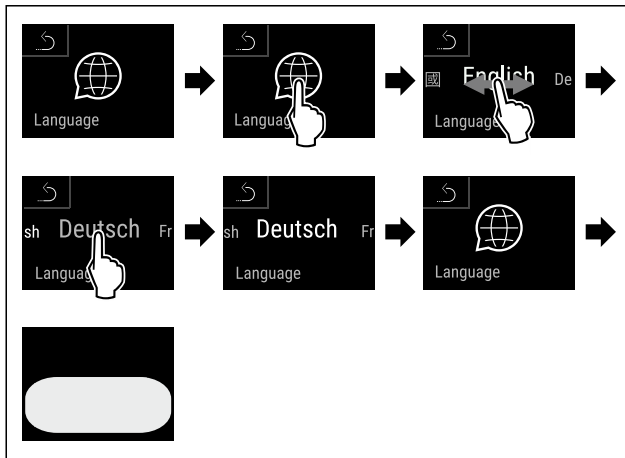

Fig. 85 Représentation à titre d'exemple en fonction de la langue et de la température

- ▶ Suivre les étapes comme l'indique la figure.
- ▶ La langue est à présent réglée.
- ▶ L'affichage d'état réapparaît.



## Informations concernant l'appareil et le logiciel

Cette fonction permet d'afficher le nom du modèle, l'index, le numéro de série et le numéro de service de votre appareil. Vous aurez besoin des informations de l'appareil si vous contactez le service client. (voir 10.4 Service client)

Cette fonction vous permet également d'ouvrir le menu avancé. (voir 3 Fonctionnement de l'écran Touch & Swipe)

### Affichage des informations de l'appareil

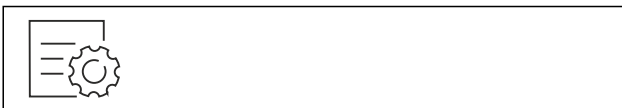

Fig. 86

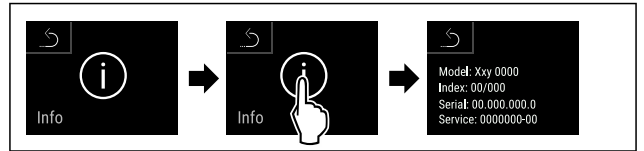

Fig. 87

- ▶ Suivre les étapes comme l'indique la figure.
- ▶ L'écran affiche les informations de l'appareil.

### Affichage des informations logicielles

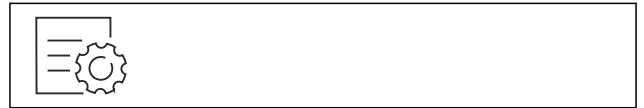

Fig. 88

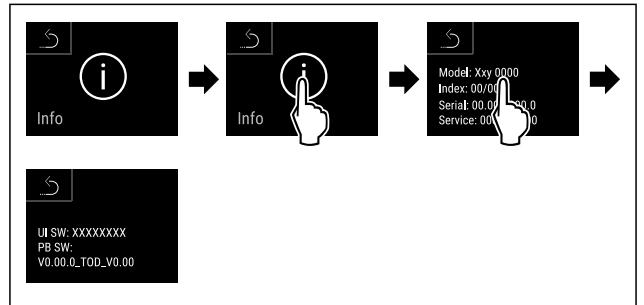

Fig. 89

- ▶ Suivre les étapes indiquées sur l'illustration.
- ▶ L'écran affiche les informations logicielles.



## Fonction rappel

Cette fonction permet d'activer ou de désactiver les rappels. Cette fonction est activée à la livraison.

Lorsque cette fonction est activée, les rappels suivants s'affichent :

- Remplacer le filtre à charbon actif FreshAir (voir Remplacement du filtre à charbon actif FreshAir)

### Activation de la fonction rappel



Fig. 90

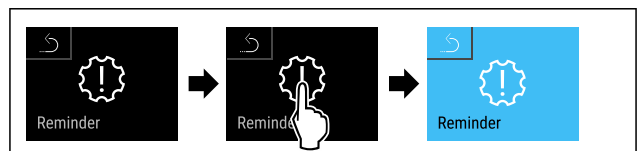

Fig. 91

- ▶ Suivre les étapes indiquées sur l'illustration.
- ▶ La fonction rappel est activée.

### Désactivation de la fonction rappel



Fig. 92

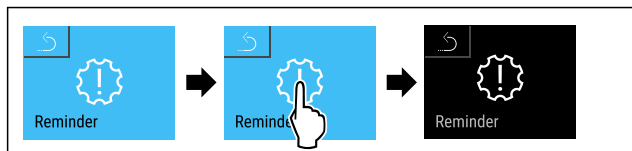

Fig. 93

- ▶ Suivre les étapes indiquées sur l'illustration.
- ▶ La fonction rappel est désactivée.

## Mode démo

Le mode démo est une fonction spéciale pour les concessionnaires qui souhaitent présenter les fonctions de l'appareil. Si vous activez le mode démo, toutes les fonctions de réfrigération sont désactivées.

Si vous allumez votre appareil et qu'un « D » apparaît sur l'affichage d'état, c'est que le mode démo est déjà activé.

Si vous activez puis désactivez le mode démo, les réglages d'usine de l'appareil seront rétablis. (voir Rétablissement des réglages d'usine)

### Activer le mode démo



Fig. 94

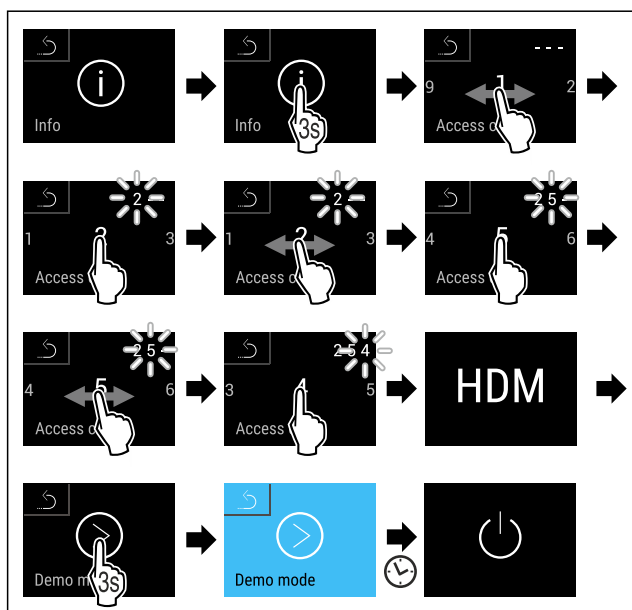

Fig. 95

- ▶ Suivre les étapes tel qu'indiqué sur la figure.
- ▶ Le mode démo est activé.
- ▶ L'appareil est éteint.
- ▶ Mettre en marche l'appareil. (voir 4.1 Mettre l'appareil en marche (première mise en service))
- ▶ Un « D » apparaît sur l'affichage d'état.

### Désactiver le mode démo



Fig. 96

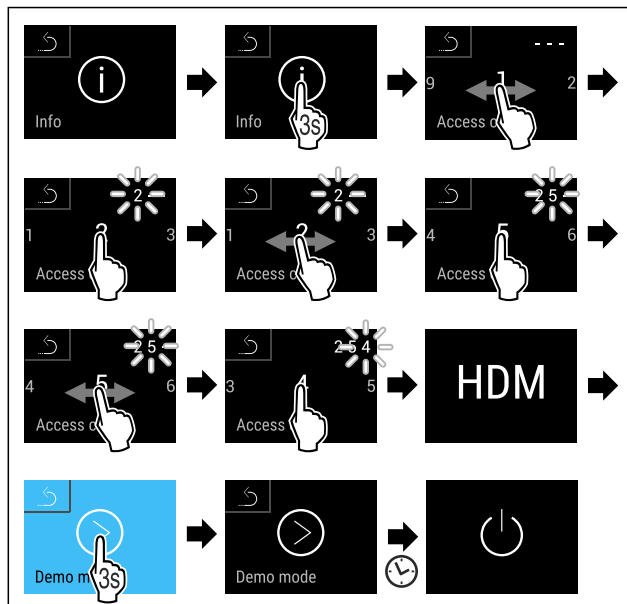

Fig. 97

- ▶ Suivre les étapes tel qu'indiqué sur la figure.
- ▶ Le mode Démo est désactivé.
- ▶ L'appareil est éteint.
- ▶ Mettre en marche l'appareil. (voir 4.1 Mettre l'appareil en marche (première mise en service))
- ▶ Les paramètres d'usine de l'appareil sont rétablis.

## Rétablissement des réglages d'usine

Utilisez cette fonction pour réinitialiser tous les réglages sur leurs valeurs d'usine. Tous les réglages que vous avez effectués jusqu'à présent sont réinitialisés sur leur valeur initiale.

### Procéder à une réinitialisation



Fig. 98

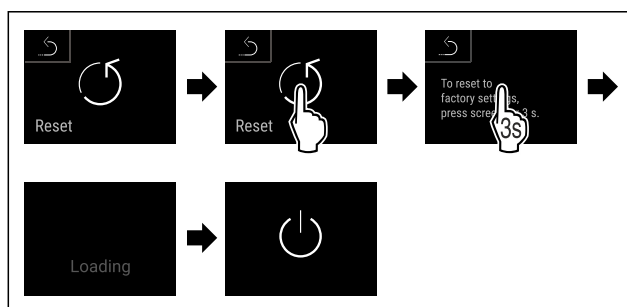

Fig. 99

- ▶ Suivre les étapes comme l'indique la figure.
- ▶ L'appareil est réinitialisé.
- ▶ L'appareil est éteint.
- ▶ Redémarrer l'appareil. (voir 4.1 Mettre l'appareil en marche (première mise en service))

## 7.3 Fonctions du dispositif Water & Ice

Le dispositif Water & Ice intégré à la porte est conçu pour le prélèvement d'eau potable, de glaçons et de glace pilée. La sélection s'effectue sur le menu de la porte.

La température de l'eau potable dépend de la température du réfrigérateur.



## ATTENTION

Risque sanitaire dû à l'eau contaminée !  
Infections.

- ▶ En cas de non-utilisation du dispositif Water & Ice pendant plus de 5 jours, nettoyez-le. (voir 9.8.6 Nettoyage du dispositif Water & Ice)

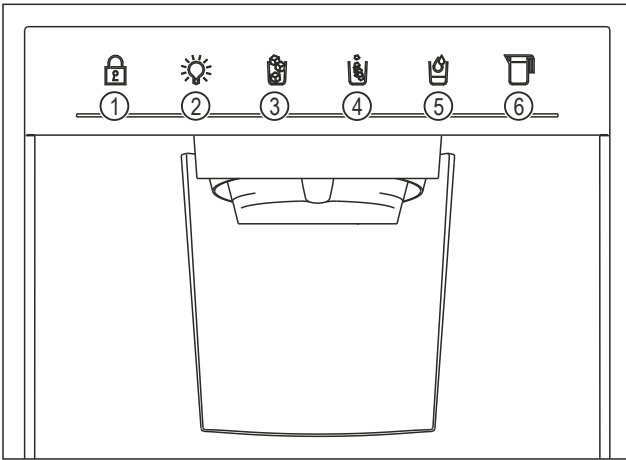

Fig. 100 Aperçu des fonctions du dispositif Water & Ice

- |                      |                              |
|----------------------|------------------------------|
| (1) Sécurité enfants | (4) Glace pilée              |
| (2) MoodLight        | (5) Eau                      |
| (3) Glaçons          | (6) Remplissage personnalisé |

### Remarque

La distribution d'eau est enregistrée comme réglage par défaut en mode Standby. Vous pouvez utiliser la fonction Eau directement avec la touche. Vous n'avez pas besoin de faire de sélection sur le menu.

Vous pouvez modifier le réglage par défaut. (voir 7.3.10 Adaptation de la distribution en mode Standby)

### 7.3.1 Activation de la sécurité enfants

Cette fonction vous permet de verrouiller toute distribution du dispositif Water & Ice. Aucune sélection n'est possible.

- ▶ Appuyer environ 5 secondes sur le symbole Sécurité enfants.
- ▷ La barre lumineuse s'étend de la gauche vers la droite.
- ▷ Le voyant sous le symbole clignote deux fois.
- ▷ Toutes les fonctions de distribution sont verrouillées.

Lorsque la sécurité enfants est activée :

- ▷ Le voyant sous le symbole s'allume.
- ▷ La MoodLight reste activée.

### 7.3.2 Désactivation de la sécurité enfants

- ▶ Appuyer environ 5 secondes sur le symbole Sécurité enfants.
- ▷ La barre lumineuse s'étend de la gauche vers la droite.
- ▷ Le voyant s'allume sous la dernière fonction utilisée.

### 7.3.3 Activation de la fonction MoodLight

Cette fonction active l'éclairage de la zone de distribution du dispositif Water & Ice. Le menu de l'appareil permet de tamiser la lumière. (voir Luminosité MoodLight) \*

Cette fonction active l'éclairage de la zone de distribution du dispositif Water & Ice et des poignées encastrées des tiroirs. Le menu de l'appareil permet de tamiser la lumière. (voir Luminosité MoodLight) \*

- ▶ Appuyer sur le symbole MoodLight.
- ▷ La zone de distribution est éclairée.\*

- ▷ La zone de distribution et les poignées encastrées sont éclairées.\*

### 7.3.4 Désactivation de la fonction MoodLight

- ▶ Appuyer sur le symbole MoodLight.
- ▷ La MoodLight s'éteint.

### 7.3.5 Distribution de glaçons

- ▶ Appuyer sur le symbole Glaçons.
- ▶ Appuyer et maintenir le haut du récipient contre la touche.
- ▷ La distribution de glaçons commence.  
Une fois la quantité de glaçons souhaitée dans le récipient :
- ▶ Retirer le récipient de la touche.
- ▷ La distribution de glaçons s'arrête.

### 7.3.6 Distribution de glace pilée

- ▶ Toucher le symbole Glace pilée.
- ▶ Appuyer et maintenir le haut du récipient contre la touche.
- ▷ La distribution de glace pilée commence.  
Une fois la quantité de glace pilée souhaitée dans le récipient :
- ▶ Retirer le récipient de la touche.
- ▷ La distribution de glace pilée s'arrête.

### 7.3.7 Distribution d'eau

Cette fonction est enregistrée comme réglage par défaut en mode Standby. Vous pouvez immédiatement prélever de l'eau.

- ▶ Appuyer sur le symbole Eau.
- ▶ Appuyer et maintenir le récipient contre la touche.
- ▷ La distribution d'eau commence.  
Une fois la quantité d'eau souhaitée dans le récipient :
- ▶ Retirer le récipient de la touche.
- ▷ La distribution d'eau s'arrête.

### 7.3.8 Réglage du remplissage personnalisé

Ce réglage vous permet de définir la quantité d'eau prélevée avec la fonction Remplissage personnalisé. Ce réglage est enregistré pour tous les prochains remplissages personnalisés.

Vous devez régler la quantité d'eau avant le premier remplissage personnalisé ou après avoir réinitialisé l'appareil aux valeurs d'usine.

- ▶ Toucher le symbole Remplissage personnalisé.
- ▶ Positionner le récipient sous le bec verseur.
- ▶ Appuyer sur le symbole Remplissage personnalisé et le maintenir enfoncé pendant 3 secondes.
- ▷ La distribution d'eau commence.  
Une fois la quantité d'eau souhaitée dans le récipient :
- ▶ Relâcher le symbole Remplissage personnalisé.
- ▷ La distribution d'eau s'arrête.
- ▶ Le voyant sous le symbole clignote deux fois.
- ▷ La quantité d'eau est enregistrée pour les prochains remplissages.

### 7.3.9 Utilisation du remplissage personnalisé

S'assurer que les conditions suivantes sont bien respectées :

- Le remplissage personnalisé est réglé et enregistré.
- ▶ Toucher le symbole Remplissage personnalisé.
- ▶ Positionner le récipient sous le bec verseur.
- ▶ Toucher le symbole Remplissage personnalisé.
- ▷ La distribution d'eau commence et s'arrête automatiquement à l'issue de la durée enregistrée.

- ▶ Pendant la distribution d'eau : la barre lumineuse s'étend de la droite vers la gauche.

## 7.3.10 Adaptation de la distribution en mode Standby

La distribution d'eau est enregistrée comme réglage par défaut en mode Standby. Vous pouvez utiliser la fonction Eau directement avec la touche. Vous n'avez pas besoin de faire de sélection sur le menu.

Vous pouvez modifier le réglage de la manière suivante :

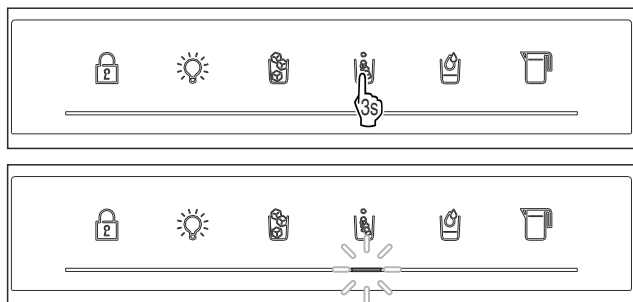

Fig. 101 Représentation à titre d'exemple : choix de la glace pilée comme mode de distribution par défaut en mode Standby

- ▶ Appuyer sur le symbole souhaité pendant 3 secondes.
- ▶ Le voyant sous le symbole clignote deux fois.
- ▶ La fonction sélectionnée est maintenant le nouveau réglage par défaut du mode Standby.

### Remarque

Si vous désactivez le dispositif Water & Ice, votre réglage est alors supprimé. Le prélèvement d'eau redevient le réglage par défaut.

## 7.4 Messages

Il existe deux catégories de messages :

Catégorie	Signification
Avertissement	Les avertissements apparaissent en cas de dysfonctionnement. Vous pouvez éliminer les avertissements les plus simples vous-mêmes. Pour les dysfonctionnements plus graves, vous devez contacter le service client. (voir 10.4 Service client)
Rappel	Les rappels portent sur les processus généraux. Il vous suffit d'effectuer le processus et d'éliminer ensuite le message.

### 7.4.1 Aperçu des avertissements

Comportement de l'appareil en cas d'avertissement :

- Le signal d'alarme retentit de plus en plus fort.
- Pour certains avertissements, l'éclairage intérieur clignote.

Message	Cause	Élimination du message
<b>Erreur</b>	Ce message apparaît en cas d'erreur de l'appareil. Une erreur est survenue sur un composant de l'appareil.	Suivre les étapes (voir Erreur).

Message	Cause	Élimination du message
<b>Erreur WLAN</b>	Ce message apparaît lorsque l'appareil n'a pas pu être connecté au WLAN. (voir Se connecter au Wi-Fi pour la première fois)	Suivre les étapes (voir Erreur WLAN).

### 7.4.2 Élimination des avertissements

#### Alarme de la porte

- ▶ Suivre les étapes indiquées sur l'illustration.

-ou-

- ▶ Fermer la porte.

- ▶ L'écran passe à l'affichage d'état.

Vous pouvez régler la durée maximale d'ouverture de la porte avant le déclenchement de l'alarme. (voir Réglage de l'alarme de porte)

#### Erreur

- ▶ Le code d'erreur s'affiche.
- ▶ Noter le code d'erreur.
- ▶ L'écran passe à l'affichage d'état.
- ▶ S'adresser au service client. (voir 10.4 Service client)

#### Erreur WLAN

- ▶ Vérifier la connexion WLAN.
- ▶ Reconnecter l'appareil au WLAN. (voir WiFi)

### 7.4.3 Aperçu des rappels

Comportement de l'appareil en cas de rappel :

- Une alarme sonore retentit.
- Pour certains rappels, l'éclairage intérieur clignote.

Message	Cause	Élimination du message
<b>Remplacer le filtre à charbon actif FreshAir</b>	Ce message apparaît lorsque le filtre à charbon actif doit être remplacé.	Suivre les étapes (voir Remplacement du filtre à charbon actif FreshAir).

### 7.4.4 Élimination des rappels

#### Remplacement du filtre à charbon actif FreshAir

Liebherr recommande de remplacer le filtre à charbon actif FreshAir tous les 6 mois.

#### Remarque

Vous pouvez vous procurer le filtre à charbon actif FreshAir dans la boutique Liebherr-Hausgeräte à l'adresse [home.liebherr.com/shop/de/deu/zubehor.html](http://home.liebherr.com/shop/de/deu/zubehor.html).

- ▶ Remplacer le filtre à charbon actif. (voir 9.1 Filtre à charbon actif FreshAir)
- ▶ Le filtre à charbon actif garantit une qualité d'air optimale dans le réfrigérateur.
- ▶ Le rappel réapparaît au bout de 6 mois.

Si vous ne souhaitez plus recevoir ce rappel, vous pouvez le désactiver. (voir Désactivation de la fonction rappel)

## 8 Équipement

### 8.1 Balconnets de contre-porte

Les balconnets de contre-porte sont adaptés au stockage de boissons et d'aliments. Vous pouvez démonter les balconnets de contre-porte pour une utilisation individuelle et pour le nettoyage. Liebherr recommande cependant d'utiliser les balconnets de contre-porte dans la porte et dans la position définie en usine.

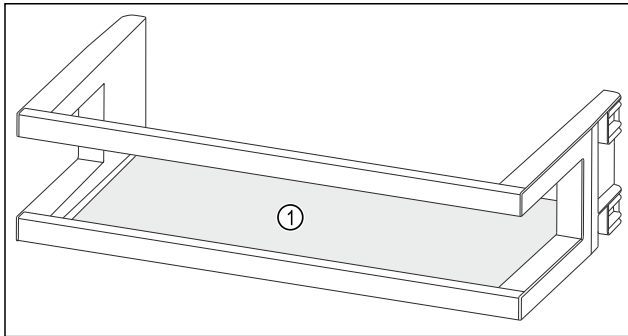

Fig. 105 Représentation à titre d'exemple d'un balconnet de contre-porte

(1) Tablette de rangement

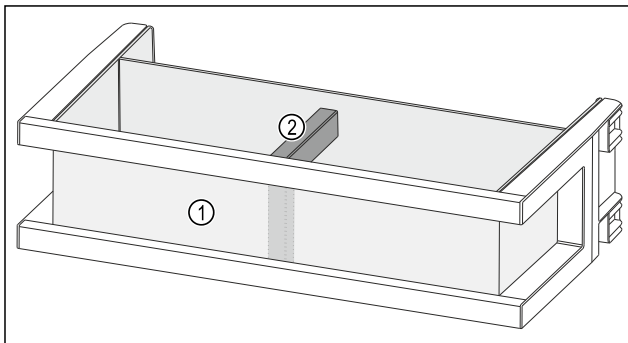

Fig. 106 Représentation à titre d'exemple d'un balconnet de contre-porte avec Organizer et porte-bouteilles

(1) Organizer

(2) Porte-bouteilles

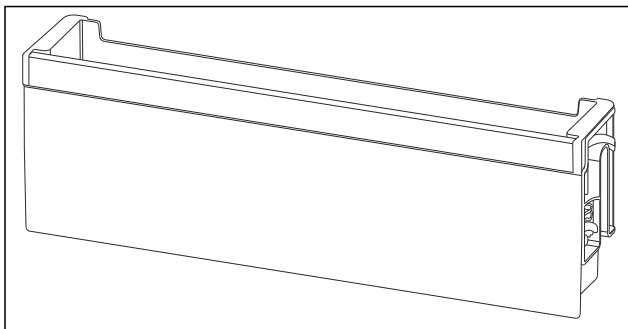

Fig. 107 Représentation à titre d'exemple d'un balconnet de contre-porte rabattable

Le tableau suivant donne des exemples d'objets pouvant être stockés dans le balconnet de contre-porte correspondant. Ne pas dépasser le poids de chargement maximal de la porte.

Balconnet de contre-porte	Aliments
Balconnet de contre-porte (voir Fig. 105)	Beurre, fromage, conserves, grands contenants

Balconnet de contre-porte	Aliments
Balconnet de contre-porte avec Organizer et porte-bouteilles (voir Fig. 106)	Bouteilles, tubes Le porte-bouteilles modulable vous permet de sécuriser les bouteilles dans le balconnet de contre-porte. Vous pouvez utiliser le séparateur de compartiments pour les petits aliments dans chaque balconnet de contre-porte.
Balconnets de contre-porte rabattables (voir Fig. 107)	Petits aliments et emballages, tubes, produits cosmétiques

#### 8.1.1 Retirer les balconnets de contre-porte

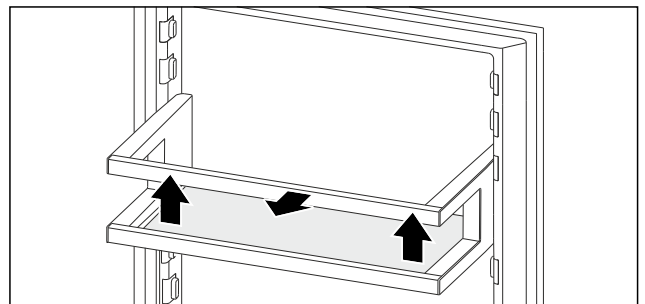

Fig. 108 Représentation à titre d'exemple

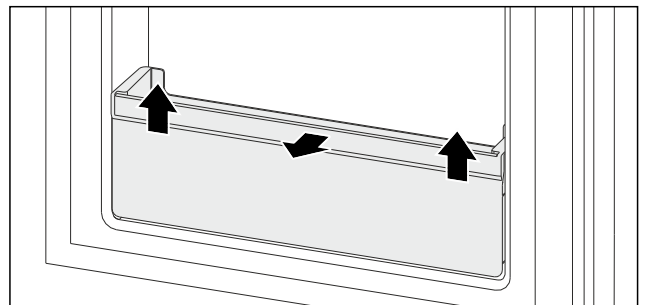

Fig. 109 Représentation à titre d'exemple

- Pousser le balconnet de contre-porte vers le haut.
- Retirer le balconnet de contre-porte par l'avant.

#### 8.1.2 Installer les balconnets de contre-porte

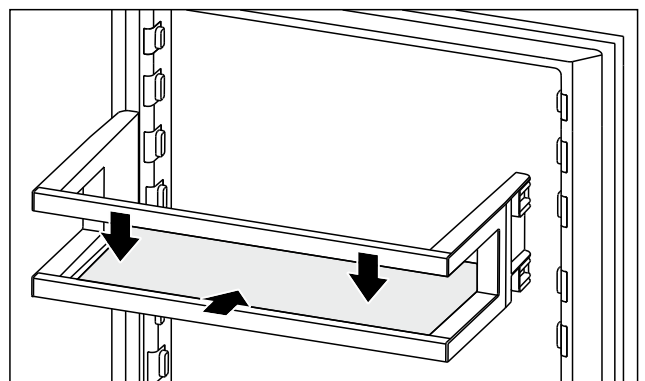

Fig. 110 Représentation à titre d'exemple

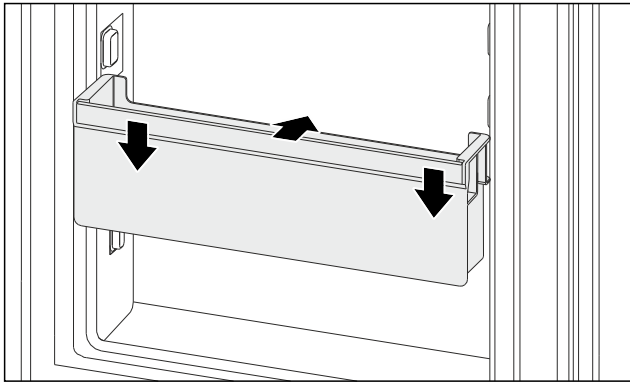

Fig. 111 Représentation à titre d'exemple

- ▶ Insérer le balconnet de contre-porte.
- ▶ Pousser le balconnet de contre-porte vers le bas.

### 8.1.3 Démontez les balconnets de contre-porte

Vous pouvez démonter certains balconnets de contre-porte pour les nettoyer ou pour monter/démonter des pièces détachées.

#### Démontez les balconnets de contre-porte

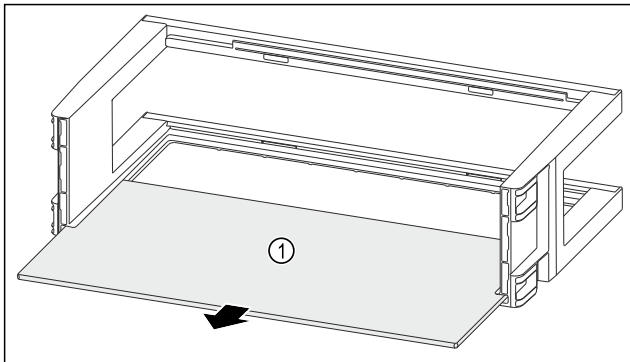

Fig. 112

- ▶ Retirer la tablette de rangement Fig. 112 (1).

#### Démontez le balconnet de contre-porte avec Organizer et porte-bouteilles

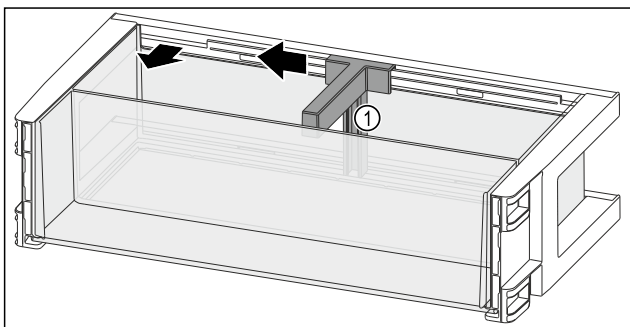

Fig. 113

- ▶ Pousser le porte-bouteilles Fig. 113 (1) sur le côté jusqu'à l'évidement.
- ▶ Retirer le porte-bouteilles Fig. 113 (1).

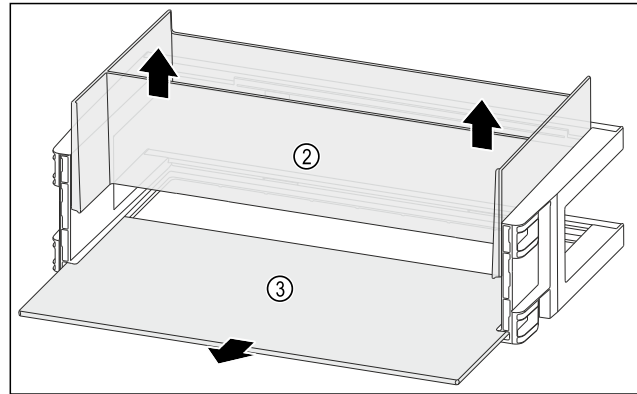

Fig. 114

- ▶ Retirer l'Organizer Fig. 114 (2) vers le haut.
- ▶ Retirer la tablette de rangement Fig. 114 (3).

#### Démontez le balconnet de contre-porte rabattable

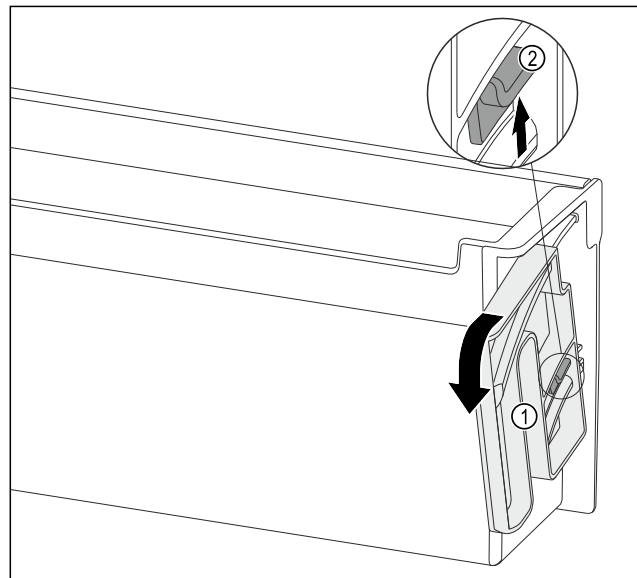

Fig. 115

- ▶ Tourner l'unité de rotation Fig. 115 (1) dans le sens indiqué jusqu'en butée.
- ▶ Pousser la languette Fig. 115 (2) vers le haut et retirer l'unité de rotation Fig. 115 (1).

### 8.1.4 Assemblez les balconnets de contre-porte

#### Assemblez les balconnets de contre-porte

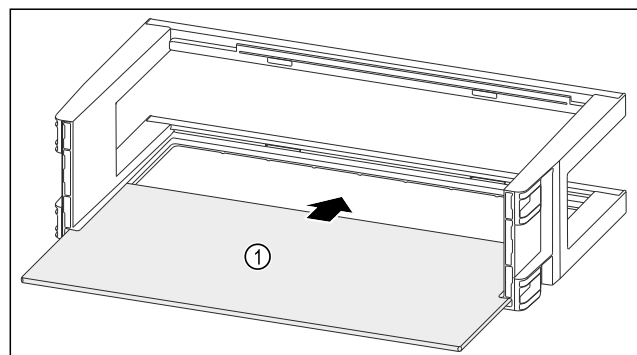

Fig. 116

- ▶ Insérer la tablette de rangement Fig. 116 (1) dans les évidements latéraux.

# Équipement

## Assembler le balconnet de contre-porte avec Organiser et porte-bouteilles

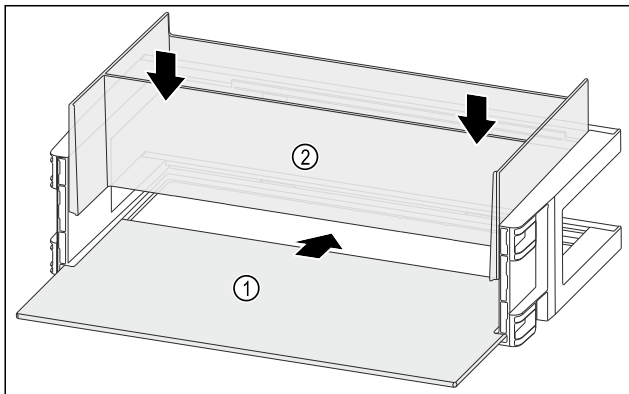

Fig. 117

- Insérer la tablette de rangement Fig. 117 (1) dans les évidements latéraux.
- Installer l'Organizer Fig. 117 (2).

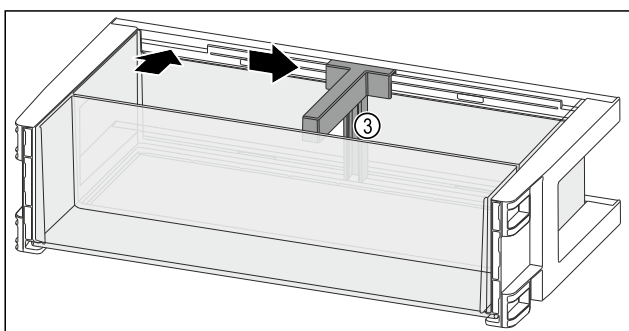

Fig. 118

- Insérer le porte-bouteilles Fig. 118 (3) dans l'évidement.
- Pousser le porte-bouteilles Fig. 118 (3) sur le côté en position souhaitée.

## Assembler les balconnets de contre-porte rabattables

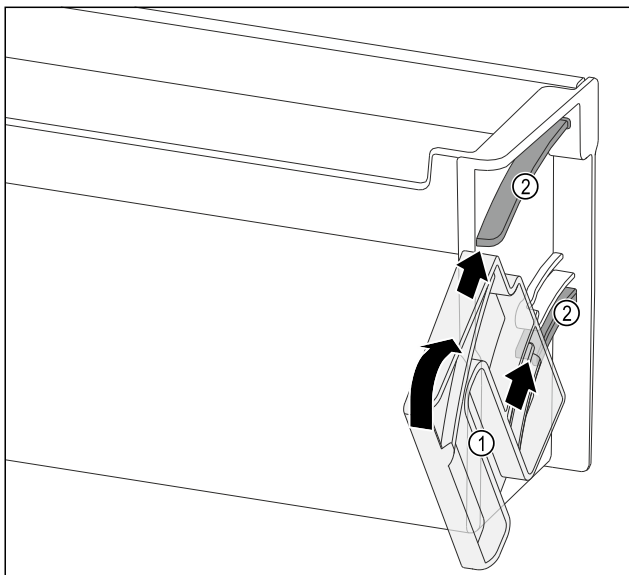

Fig. 119

- Positionner l'unité de rotation Fig. 119 (1) de manière à placer les évidements exactement en face des canaux de guidage Fig. 119 (2) du balconnet de contre-porte.
- Tourner l'unité de rotation Fig. 119 (1) dans le sens indiqué.

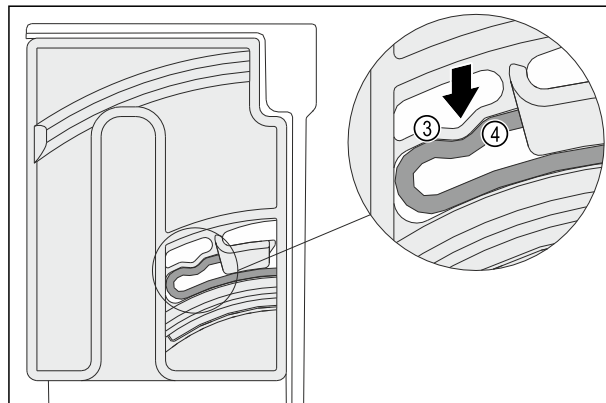

Fig. 120

- Vous entendrez l'élément élastique Fig. 120 (3) de l'unité de rotation s'enclencher dans la forme ronde de la nervure Fig. 120 (4).

## 8.2 Balconnet à bouteilles variable

Au fond du réfrigérateur, vous pouvez utiliser une plaque de verre, les deux plaques de verre ou le porte-bouteilles amovible. À la livraison, les deux plaques de verre sont installées.

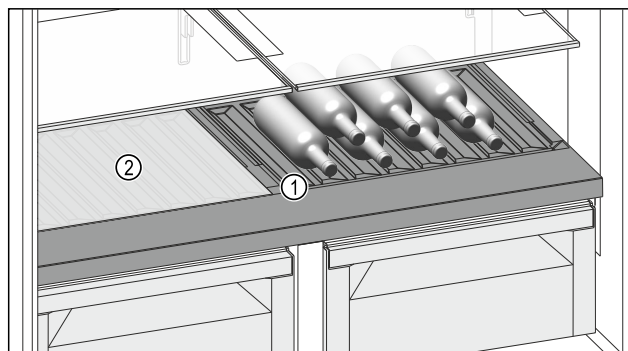

Fig. 121 Représentation à titre d'exemple

- (1) Porte-bouteilles
- (2) Plaque de verre amovible

### 8.2.1 Utiliser le porte-bouteilles amovible

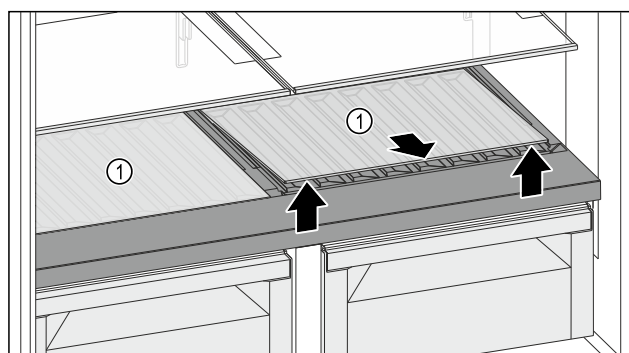

Fig. 122

- Soulever la plaque de verre ou les deux plaques de verre Fig. 122 (1) au niveau de l'évidement avant de la/les retirer.
- Entreposer la/les plaque(s) de verre Fig. 122 (1) dans un endroit sûr hors de l'appareil.

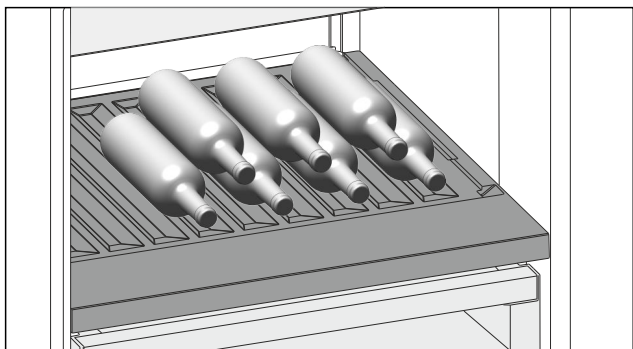

Fig. 123

- Placer les bouteilles avec le fond orienté vers la paroi arrière de l'appareil. (voir Fig. 123)

### Remarque

- Si les bouteilles dépassent du porte-bouteilles amovible :
- Relever le balconnet de contre-porte inférieur d'un cran.

## 8.2.2 Utiliser les plaques de verre

S'assurer que les conditions suivantes sont bien respectées :

- ❑ Les bouteilles ont été retirées.
- ❑ Le porte-bouteilles amovible est nettoyé. (voir 9.5 Retirer / installer le porte-bouteilles amovible) (voir 9.8.4 Nettoyer l'équipement)

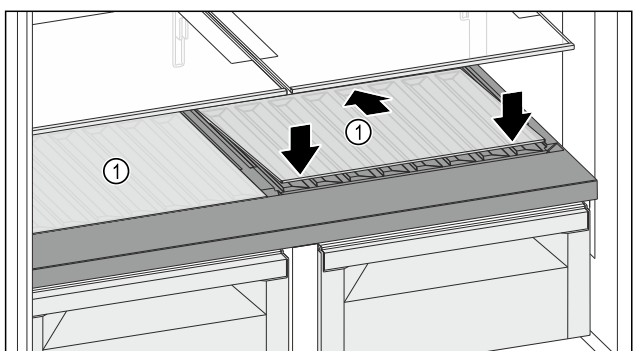

Fig. 124

- Placer la plaque de verre Fig. 124 (1) en biais et inclinée vers le bas.
- Abaisser l'avant de la plaque de verre Fig. 124 (1).
- Installer la deuxième plaque de verre de la même manière.

## 8.3 Tiroirs

Vous pouvez retirer les tiroirs pour les nettoyer.

L'extraction et l'insertion des tiroirs sont différentes en fonction du système télescopique. L'appareil peut contenir différents systèmes télescopiques.

### Remarque

La consommation d'énergie augmente et la puissance frigorifique diminue si la ventilation est insuffisante.

- Laisser le tiroir du bas dans l'appareil !
- Ne pas obstruer les fentes d'aération du ventilateur au dos de l'appareil !

## 8.3.1 Tiroir sur rails télescopiques

Le tiroir est monté sur des rails coulissants (rails télescopiques). Il existe des rails télescopiques à extraction complète et des rails télescopiques à extraction partielle. Les tiroirs à extraction complète peuvent être entièrement retirés de l'appareil. Les tiroirs à extraction partielle ne peuvent pas être entièrement retirés de l'appareil. C'est le type d'appareil qui détermine le système se trouvant dans votre appareil.

### Extraction complète

L'extraction complète se détecte grâce aux languettes situées à l'avant sur les rails gauche et droit.

### Retrait du tiroir

S'assurer que les conditions suivantes sont bien respectées :

- ❑ Réfrigérateur : la porte est ouverte à plus de 90°.
- ❑ Congélateur avec chariot à glissière : le chariot à glissière est sorti jusqu'en butée.

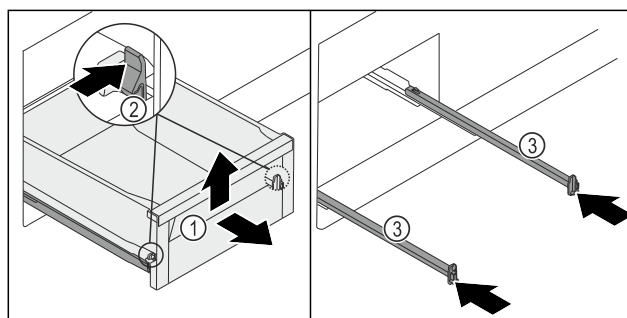

Fig. 125

- Sortir le tiroir Fig. 125 (1) jusqu'en butée.
- Appuyer simultanément sur les languettes Fig. 125 (2) situées à gauche et à droite.
- Le tiroir Fig. 125 (1) se détache des rails.
- Soulever l'avant du tiroir Fig. 125 (1).
- Retirer le tiroir Fig. 125 (1) par l'avant.
- Pousser les rails Fig. 125 (3).

### Mise en place du tiroir

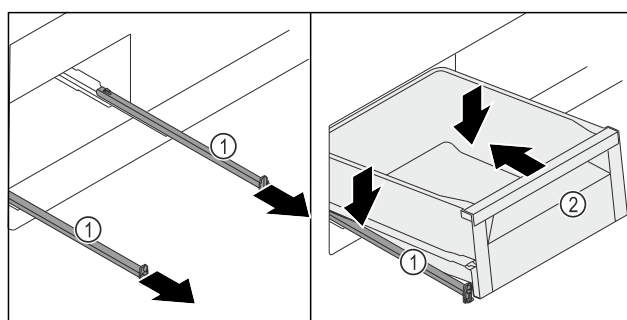

Fig. 126

- Sortir les rails Fig. 126 (1).
- Maintenir les rails Fig. 126 (1) et installer le tiroir Fig. 126 (2) incliné du haut sur les rails Fig. 126 (1).
- Pousser le tiroir Fig. 126 (2) sur les rails Fig. 126 (1) vers l'arrière jusqu'en butée.

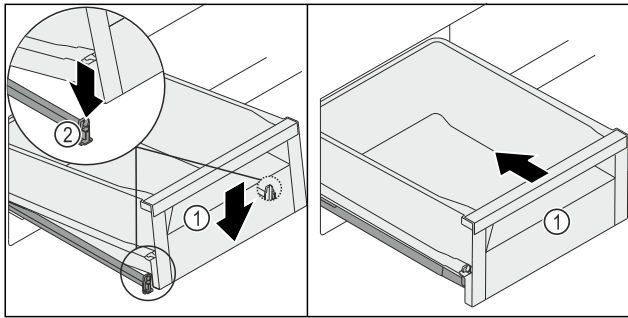

Fig. 127

- ▶ Abaisser l'avant du tiroir Fig. 127 (1) de manière à insérer le tiroir dans les languettes Fig. 127 (2) à gauche et à droite.
- ▶ Vous entendrez le tiroir Fig. 127 (1) s'enclencher.
- ▶ Pousser le tiroir Fig. 127 (1).

## 8.4 Couvercle du compartiment BioFresh

Le couvercle du compartiment assure une humidité permanente.

Le couvercle du compartiment se trouve directement sur le tiroir et peut être recouvert par des tablettes de rangement ou d'autres tiroirs.

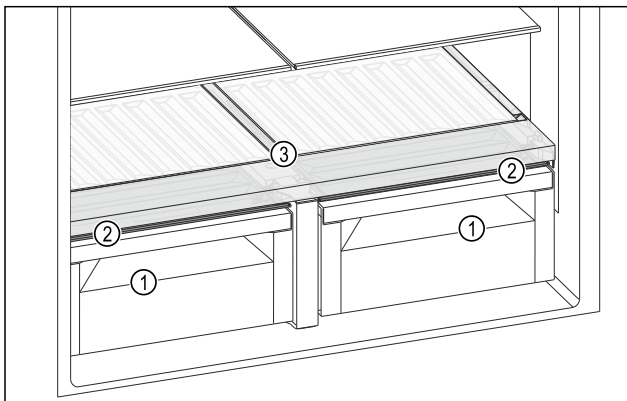

Fig. 128 Exemple illustré du couvercle du compartiment BioFresh

- (1) Compartiment BioFresh
- (2) Couvercle du compartiment BioFresh
- (3) Porte-bouteilles amovible

### 8.4.1 Réduire l'humidité de l'air dans le tiroir

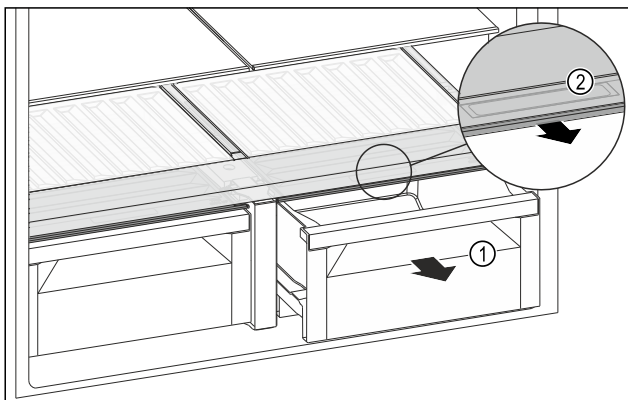

Fig. 129

- ▶ Retirer le tiroir Fig. 129 (1).
- ▶ Saisir la poignée encastree Fig. 129 (2) du couvercle du compartiment et tirer le couvercle du compartiment par l'avant.
- ▶ Répéter la procédure pour le deuxième couvercle du compartiment.
- ▶ Lorsque le tiroir est fermé, il y a un petit espace entre le couvercle du compartiment et le tiroir.
- ▶ L'utilisation d'HydroBreeze n'est pas possible. (voir 8.5 HydroBreeze\*) \*

### 8.4.2 Augmenter l'humidité de l'air dans le tiroir

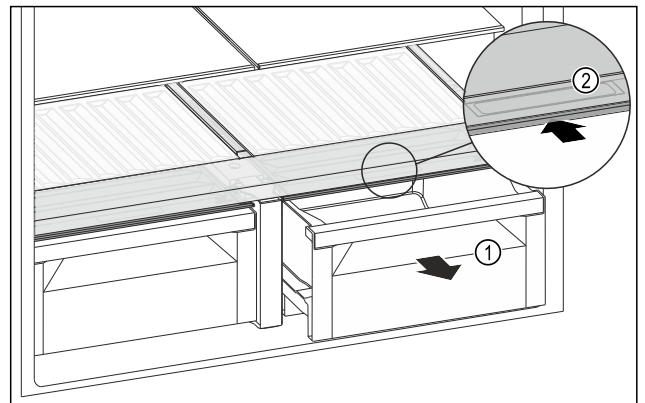

Fig. 130

- ▶ Retirer le tiroir Fig. 130 (1).
- ▶ Saisir la poignée encastree Fig. 130 (2) du couvercle du compartiment et pousser le couvercle du compartiment vers l'arrière.
- ▶ Répéter la procédure pour le deuxième couvercle du compartiment.
- ▶ Lorsque le tiroir est fermé, le couvercle du compartiment ferme hermétiquement le tiroir.
- ▶ L'utilisation d'HydroBreeze est possible. (voir 8.5 HydroBreeze\*) \*

### 8.4.3 Utiliser le compartiment Fruit & Vegetable avec HydroBreeze\*

Vous pouvez utiliser le compartiment Fruit & Vegetable avec HydroBreeze. Pour ce faire, vous devez augmenter l'humidité du tiroir. (voir 8.4.2 Augmenter l'humidité de l'air dans le tiroir)

## 8.5 HydroBreeze\*

L'HydroBreeze nébulise les produits réfrigérés et garantit l'humidité dans le compartiment.

L'HydroBreeze et le réservoir d'eau correspondant se trouvent dans le balconnet à bouteilles variable.

S'assurer que les conditions suivantes sont bien respectées :

- Le réservoir d'eau est nettoyé. (voir 9.8.4 Nettoyer l'équipement)
- Le réservoir d'eau est correctement enclenché.
- L'humidité du tiroir est réglée sur humidité élevée. (voir 8.4.2 Augmenter l'humidité de l'air dans le tiroir)
- L'HydroBreeze est activé. (voir HydroBreeze\*)

## 8.5.1 Remplir le réservoir d'eau



### AVERTISSEMENT

Eau souillée !  
Toxines.

- ▶ Remplir exclusivement avec de l'eau potable.
- ▶ L'HydroBreeze est désactivé : vider le réservoir d'eau
- ▶ L'HydroBreeze sera inutilisé pendant un certain temps : Vider le réservoir d'eau

### ATTENTION

Liquides contenant du sucre !  
Détérioration de l'HydroBreeze.

- ▶ Remplir exclusivement avec de l'eau potable.

### Remarque

En utilisant de l'eau filtrée et décarbonisée, on obtient une eau potable de la meilleure qualité gustative pour un fonctionnement sans problème de l'HydroBreeze.

Cette qualité d'eau peut être obtenue avec un filtre à eau de table disponible dans les magasins spécialisés.

- ▶ Remplissez le réservoir d'eau uniquement avec de l'eau potable filtrée et décarbonisée.

Le réservoir d'eau est intégré dans le balconnet à bouteilles variable (voir 1.2 Vue d'ensemble de l'appareil et de ses équipements).

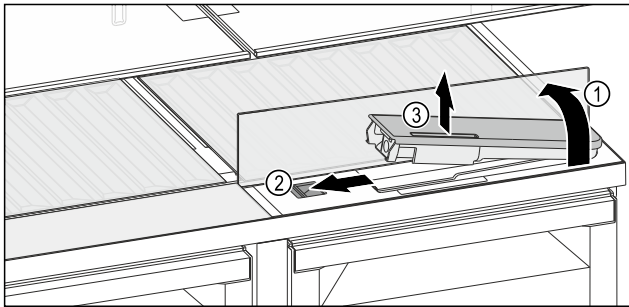

Fig. 131

- ▶ Appuyer sur le coin arrière gauche de la plaque en verre avant.
- ▶ La tablette se relève à l'avant.
- ▶ Soulever la tablette et la rabattre vers l'arrière jusqu'à la butée Fig. 131 (1).
- ▶ La tablette est redressée.
- ▶ Pousser le curseur Fig. 131 (2) vers la gauche.
- ▶ Le réservoir d'eau sort de la cavité.
- ▶ Sortir le filtre à eau Fig. 131 (3).
- ▶ Nettoyer le réservoir d'eau (voir 9.8.4 Nettoyer l'équipement).
- Ouverture carrée :
  - ▶ Remplir d'eau potable jusqu'au marquage.
  - ▶ Rentrer le réservoir d'eau par le fond dans la cavité.
  - ▶ Descendre lentement la partie avant et enfoncer le réservoir.
- ▶ Le réservoir d'eau est enclenché.

## 8.5.2 Démonter le réservoir d'eau

Vous pouvez démonter le réservoir d'eau du HydroBreeze pour le nettoyage.

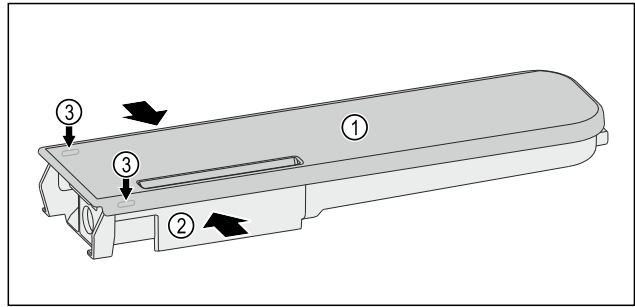

Fig. 132

- ▶ Presser le réservoir d'eau Fig. 132 (2) et faire levier pour lever précautionneusement le couvercle Fig. 132 (1) par les ergots Fig. 132 (3).
- ▶ Le couvercle est détaché.

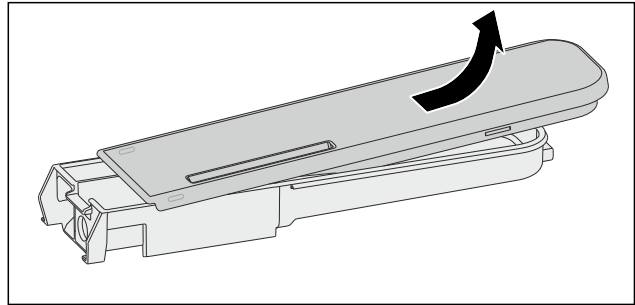

Fig. 133

- ▶ Faire légèrement bouger le couvercle Fig. 132 (1) de l'avant vers l'arrière puis le retirer par le haut.
- ▶ Le réservoir d'eau est démonté.

## 8.6 Casier à œufs

Le casier à œufs peut être retiré et retourné. Les deux parties du casier à œufs peuvent être utilisées pour signaler des différences, comme la date d'achat par exemple.

### 8.6.1 Utiliser le casier à œufs

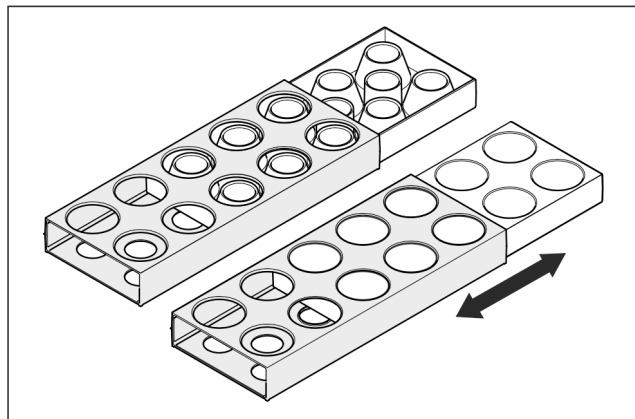

Fig. 134

- ▶ Face supérieure : Y mettre les œufs de poule.
- ▶ Face inférieure : Y mettre les œufs de caille.

## 8.7 Porte-bouteilles

### 8.7.1 Utiliser le porte-bouteilles

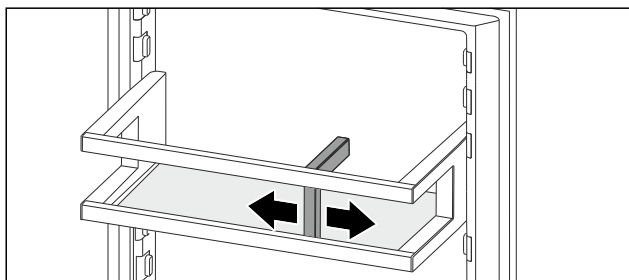

Fig. 135

- ▶ Pousser le porte-bouteilles vers les bouteilles.
- ▶ Les bouteilles ne basculent pas.

## 9 Entretien

### 9.1 Filtre à charbon actif FreshAir

Le filtre à charbon actif FreshAir se trouve dans le compartiment situé au-dessus du ventilateur.

Il garantit une qualité optimale de l'air.

- ❑ Changer le filtre à charbon actif tous les 6 mois. Lorsque le rappel est activé, un message à l'écran invite à procéder au remplacement.
- ❑ Le filtre à charbon actif peut être jeté avec les ordures ménagères.

#### Remarque

Vous pouvez vous procurer le filtre à charbon actif FreshAir dans la boutique Liebherr-Hausgeräte à l'adresse [home.liebherr.com/shop/de/deu/zubehor.html](http://home.liebherr.com/shop/de/deu/zubehor.html).

#### 9.1.1 Retirer le filtre à charbon actif FreshAir

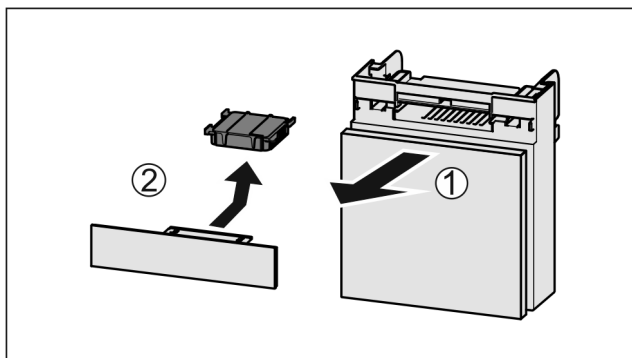

Fig. 136

- ▶ Extraire le compartiment par l'avant Fig. 136 (1).
- ▶ Sortir le filtre à charbon actif Fig. 136 (2).

#### 9.1.2 Insertion du filtre à charbon actif FreshAir

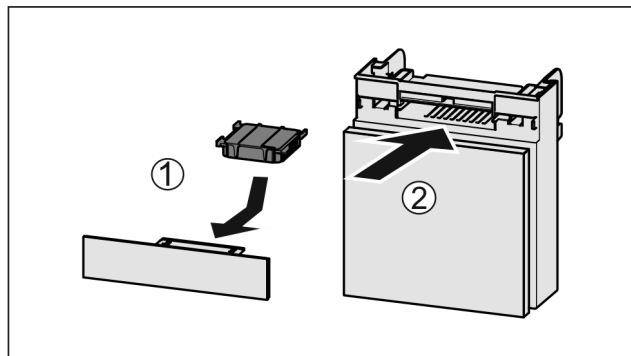

Fig. 137

- ▶ Insérer le filtre à charbon actif d'après le schéma Fig. 137 (1).
- ▶ Le filtre à charbon actif s'enclenche. Une fois que le filtre à charbon actif est tourné vers le bas :
- ▶ Insérer le compartiment Fig. 137 (2).
- ▶ Le filtre à charbon actif est désormais opérationnel.

### 9.2 Réservoir d'eau

Le réservoir d'eau du dispositif Water & Ice se trouve sous le tiroir inférieur gauche du réfrigérateur.

#### 9.2.1 Sortir le réservoir d'eau

- ▶ Fermer le robinet d'eau.
- ▶ Tirer de l'eau du dispositif Water & Ice pendant 30 s et la collecter dans un verre.
- ▶ Sortir le tiroir.
- ▶ Tourner le réservoir d'eau vers la gauche jusqu'à la butée et l'extraire.
- ▶ L'eau qui s'écoule est réceptionnée dans le bac de récupération.
- ▶ Nettoyer le bac de récupération d'eau avec un chiffon.

#### 9.2.2 Insérer le réservoir d'eau

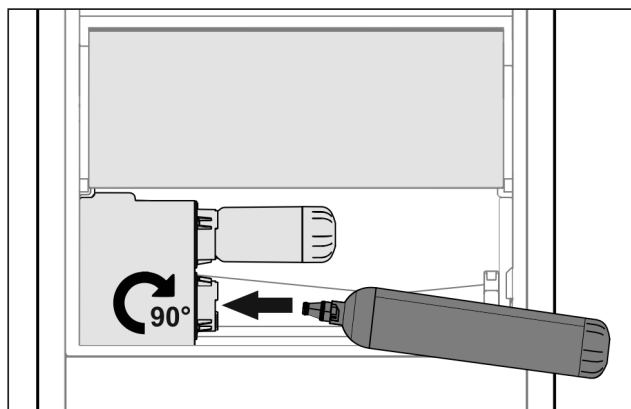

Fig. 138

- ▶ Sortir le tiroir.
- ▶ Insérer le réservoir d'eau et le tourner vers la droite d'environ 90° jusqu'à la butée.
- ▶ Vérifier que le réservoir d'eau est étanche et qu'il n'y a pas de fuite d'eau.
- ▶ Insérer le tiroir.
- ▶ Ouvrir le robinet d'eau.
- ▶ Purger le système hydraulique. (voir 4.3.1 Purge du système hydraulique)

#### Remarque

Le réservoir d'eau est disponible en pièce détachée.

## 9.3 Filtre à eau

Le filtre à eau se trouve sous le tiroir inférieur gauche du réfrigérateur.

Absorbe les dépôts de l'eau et atténue le goût de chlore.

- ❑ Changer le filtre à eau suivant la capacité prédéfinie au plus tard tous les 6 mois ou si une nette diminution de débit se produit.
- ❑ Le filtre à eau contient du charbon actif et peut être jeté avec les ordures ménagères ordinaires.

### Remarque

Vous pouvez vous procurer le filtre à eau dans la boutique Liebherr-Hausgeräte à l'adresse [home.liebherr.com/shop/de/deu/zubehor.html](http://home.liebherr.com/shop/de/deu/zubehor.html).

### 9.3.1 Sortir le filtre à eau

- ▶ Sortir le tiroir.
- ▶ Tourner le filtre à eau vers la gauche jusqu'à la butée et l'extraire.
- ▶ L'eau qui s'écoule est réceptionnée dans le bac de récupération.
- ▶ Nettoyer le bac de récupération d'eau avec un chiffon.

### 9.3.2 Insérer le filtre à eau

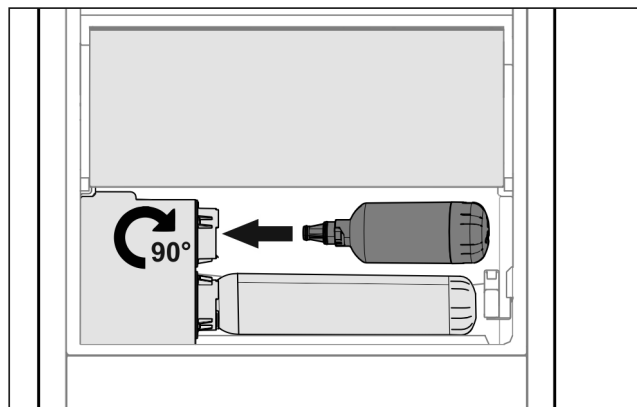

Fig. 139

- ▶ Sortir le tiroir.
- ▶ Insérer le filtre à eau et le tourner d'environ 90° vers la droite jusqu'à la butée.
- ▶ Vérifier que le filtre est étanche et qu'il n'y a pas de fuite d'eau.
- ▶ Insérer le tiroir.



### ATTENTION

Risque d'infection dû aux éventuelles matières en suspension dans les nouveaux filtres à eau !

Nausée et vomissement.

- ▶ Après avoir remplacé le filtre : puiser 3 l d'eau du dispositif Water & Ice et les jeter.

- ▶ Le filtre à eau est maintenant opérationnel.

## 9.4 Démontable/monter les systèmes télescopiques

### 9.4.1 Remarques relatives au démontage

Vous pouvez démonter certains systèmes de télescope pour les nettoyer. L'appareil peut contenir différents systèmes télescopiques.

La liste des systèmes télescopiques suivants indique ceux qui sont démontables ou ceux qui ne le sont pas :

Système télescopique	démontable/ non démontable
Extraction complète	non démontable
Chariot à glissière supérieur	démontable (voir Chariot à glissière supérieur)
Chariot à glissière inférieur	démontable (voir Chariot à glissière inférieur)

### 9.4.2 Chariot à glissière

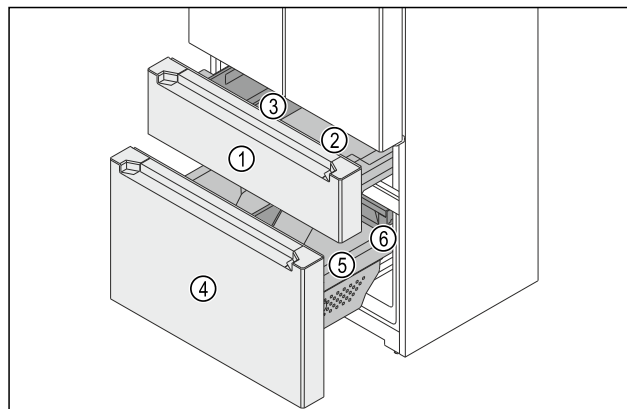

Fig. 140 Chariots à glissière du congélateur

- (1) Chariot à glissière supérieur
- (2) Bac
- (3) FlexBox
- (4) Chariot à glissière inférieur
- (5) Bac
- (6) Tiroir

Le congélateur se compose de deux chariots à glissière. Le chariot à glissière supérieur Fig. 140 (1) comprend un bac Fig. 140 (2) et une FlexBox Fig. 140 (3). Le chariot à glissière inférieur Fig. 140 (4) comprend un bac Fig. 140 (5) et un tiroir Fig. 140 (6). Vous pouvez retirer les bacs des chariots à glissière supérieur et inférieur pour le nettoyage.

### Remarque

Le tiroir du chariot à glissière inférieur permet une extraction complète. (voir 8.3.1 Tiroir sur rails télescopiques)

### Chariot à glissière supérieur

#### Retirer la FlexBox et le bac

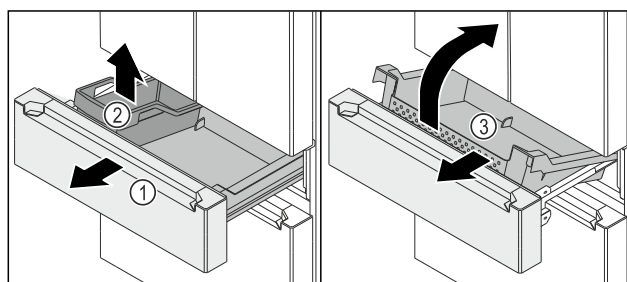

Fig. 141

- ▶ Sortir le chariot à glissière Fig. 141 (1) jusqu'en butée.
- ▶ Retirer la FlexBox Fig. 141 (2).
- ▶ Soulever l'avant du bac Fig. 141 (3).
- ▶ Retirer le bac Fig. 141 (3) par l'avant en l'inclinant.

#### Installer la FlexBox et le bac

S'assurer que les conditions suivantes sont bien respectées :

- ❑ Le chariot à glissière Fig. 142 (1) est sorti.

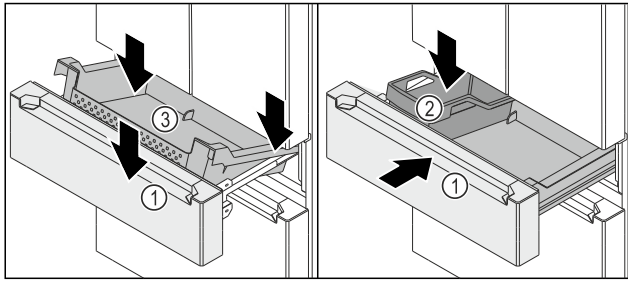

Fig. 142

- ▶ Positionner le bac Fig. 142 (3) sur l'arrière des rails, à gauche et à droite.
- ▶ Abaisser l'avant du bac Fig. 142 (3) de manière à ce que le bac Fig. 142 (3) entoure les rails à gauche et à droite.
- ▶ Installer la FlexBox Fig. 142 (2).
- ▶ Pousser le chariot à glissière Fig. 142 (1).

## Chariot à glissière inférieur

### Retirer le bac

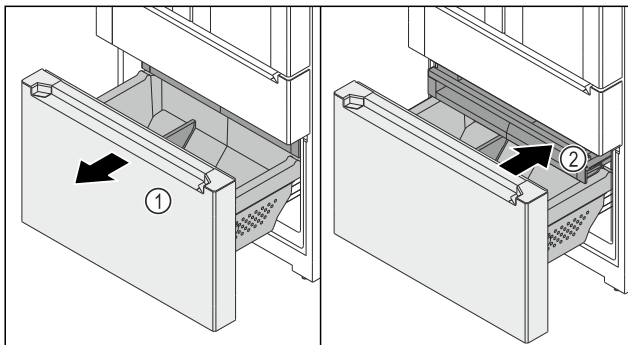

Fig. 143

- ▶ Sortir le chariot à glissière Fig. 143 (1) jusqu'en butée.
- ▶ Le tiroir Fig. 143 (2) sort automatiquement.
- ▶ Pousser le tiroir Fig. 143 (2).

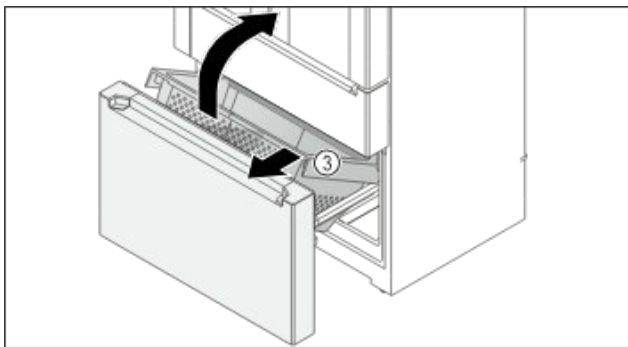

Fig. 144

- ▶ Soulever l'avant du bac Fig. 144 (3).
- ▶ Retirer le bac Fig. 144 (3) par l'avant en l'inclinant.

### Mise en place du bac

S'assurer que les conditions suivantes sont bien respectées :

- Le chariot à glissière Fig. 145 (1) est sorti.
- Le tiroir Fig. 145 (2) est rentré.



## AVERTISSEMENT

Danger de mort pour les enfants dû aux basses températures dans le congélateur !  
Gelures. Si vous retirez la cloison du bac, les enfants pourraient grimper discrètement dans le bac et s'y cacher. Lorsque vous retirez le bac pour le nettoyer, que vous le nettoyez et que vous le remettez en place :

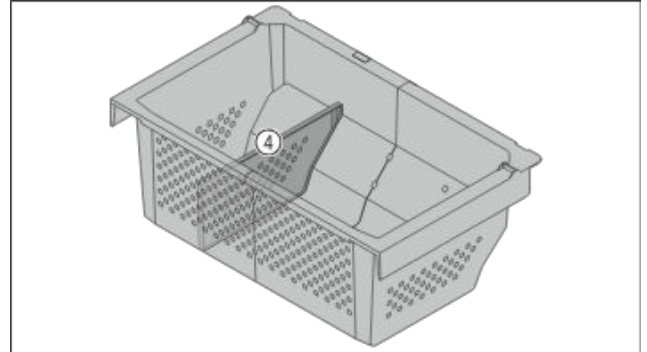

- ▶ Ne démontez pas la cloison (4).
- ▶ Vérifier que la cloison est bien vissée au bac afin que les enfants ne puissent pas facilement grimper dans l'appareil.

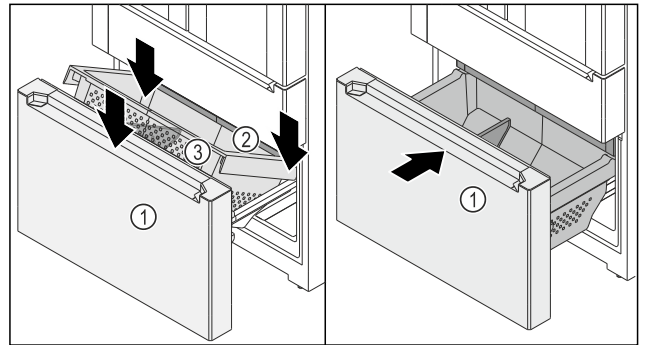

Fig. 145

- ▶ Positionner le bac Fig. 145 (3) sur l'arrière des rails, à gauche et à droite.
- ▶ Abaisser l'avant du bac Fig. 145 (3) de manière à ce que le bac Fig. 145 (3) entoure les rails à gauche et à droite.
- ▶ Pousser le chariot à glissière Fig. 145 (1).

## 9.5 Retirer / installer le porte-bouteilles amovible

Vous pouvez retirer le porte-bouteilles amovible pour le nettoyage.

### 9.5.1 Retirer le porte-bouteilles amovible

S'assurer que les conditions suivantes sont bien respectées :

- Les bouteilles ont été retirées.
- Les plaques de verre ont été retirées. (voir 8.2.1 Utiliser le porte-bouteilles amovible)

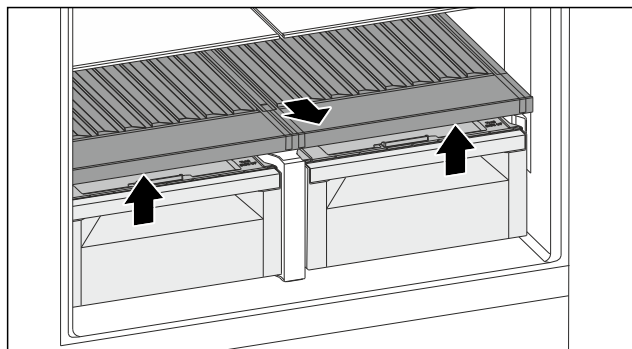

Fig. 146

- ▶ Soulever et retirer le porte-bouteilles par l'avant.
- ▶ Les couvercles du compartiment sont visibles.

### Remarque

Liebherr recommande :

De ne pas déposer de produits sur les couvercles du compartiment situés en dessous.

## 9.5.2 Installer le porte-bouteilles amovible

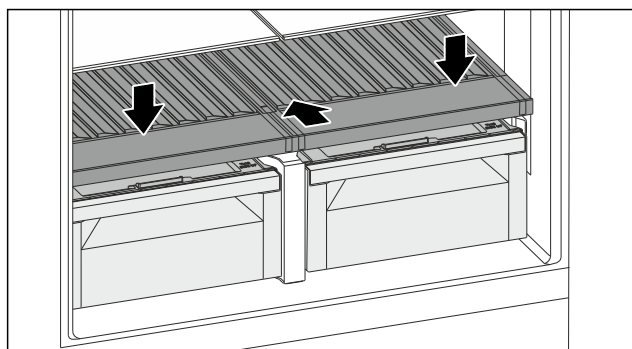

Fig. 147

- ▶ Pousser le porte-bouteilles amovible jusqu'en butée puis vers le bas.
  - ▶ Les connecteurs situés à l'arrière du porte-bouteilles amovible s'enclenchent automatiquement.
  - ▶ La DEL s'allume.
  - ▶ Installer les plaques de verre. (voir 8.2.2 Utiliser les plaques de verre)
- ou-**
- ▶ Utiliser le porte-bouteilles amovible pour des bouteilles.

## 9.6 Couvercle du compartiment BioFresh

Vous pouvez retirer un ou les deux couvercles de compartiment pour le nettoyage.

### 9.6.1 Retirer le couvercle du compartiment

S'assurer que les conditions suivantes sont bien respectées :

- Les plaques de verre situées juste au-dessus du porte-bouteilles amovible sont retirées.
- Le porte-bouteilles amovible est retiré.
- Le tiroir situé juste en dessous du couvercle du compartiment est retiré. (voir 8.3 Tiroirs)

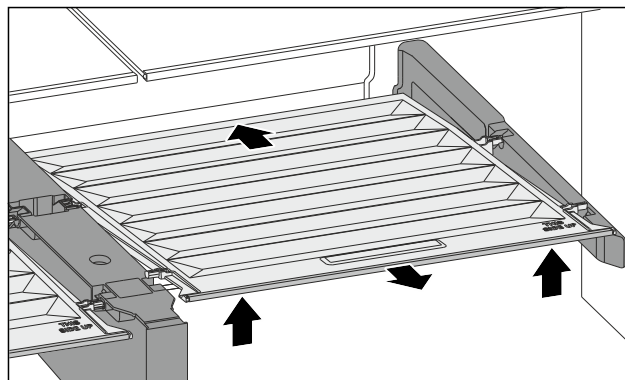

Fig. 148

- ▶ Pousser le couvercle du compartiment vers l'arrière.
- ▶ Soulever le couvercle du compartiment par l'avant.
- ▶ Retirer le couvercle du compartiment par l'avant et par le haut en l'inclinant.

### 9.6.2 Installer le couvercle du compartiment

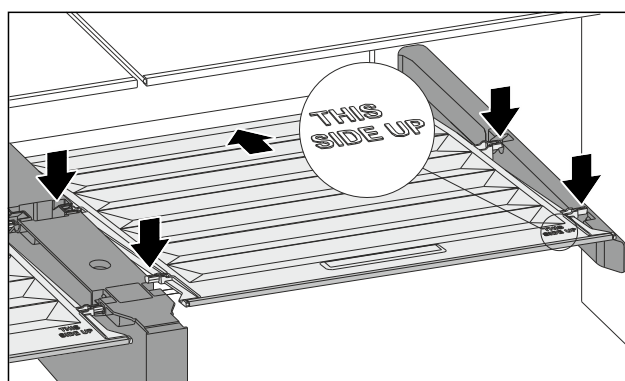

Fig. 149

- Si le marquage THIS SIDE UP se trouve en haut :
- ▶ Insérer les pièces de retenue arrière dans les ouvertures arrière correspondantes.
  - ▶ Pousser le couvercle du compartiment vers l'arrière.
  - ▶ Abaisser le couvercle du compartiment par l'avant et enclencher les pièces de retenue avant dans les ouvertures.
  - ▶ Mettre le couvercle du compartiment dans la position souhaitée.

## 9.7 Dégivrer l'appareil

### 9.7.1 Dégivrer le compartiment réfrigérateur

Le dégivrage s'effectue automatiquement. L'eau de dégivrage s'écoule par l'orifice d'évacuation et s'évapore.

- ▶ Nettoyer régulièrement l'orifice d'évacuation. (voir 9.8 Nettoyer l'appareil)

### 9.7.2 Dégivrer la partie congélateur avec NoFrost

Le dégivrage est effectué automatiquement par le système NoFrost. L'humidité qui se dépose sur l'évaporateur se dégèle régulièrement et s'évapore.

L'appareil ne doit pas être dégivré.

## 9.8 Nettoyer l'appareil

### 9.8.1 Préparer



#### AVERTISSEMENT

Risque d'électrocution !

- ▶ Débranchez la prise du réfrigérateur ou débranchez le câble d'alimentation.



#### AVERTISSEMENT

Risque d'incendie

- ▶ Ne pas endommager le circuit frigorigène.

- ▶ Vider l'appareil.
- ▶ Débrancher la prise d'alimentation..
- ou-
- ▶ Activer CleaningMode. (voir CleaningMode)

### 9.8.2 Nettoyer le boîtier

#### ATTENTION

Nettoyage incorrect !

Détérioration de l'appareil.

- ▶ Utiliser exclusivement des chiffons doux et des détergents polyvalents à pH neutre.
- ▶ Ne pas utiliser d'éponge ou de laine d'acier abrasive.
- ▶ Ne pas utiliser de produit nettoyant agressif, abrasif ou contenant du sable, du chlore ou de l'acide.



#### AVERTISSEMENT

Risque de blessures et d'endommagement émanant de la vapeur très chaude !

La vapeur chaude peut provoquer des brûlures et endommager les surfaces.

- ▶ Ne pas utiliser d'appareils de nettoyage à la vapeur !
- ▶ Essuyer le boîtier avec un chiffon doux et propre. En cas de salissures tenaces, utiliser de l'eau tiède avec un produit nettoyant neutre. Les surfaces en verre peuvent par ailleurs être nettoyées avec un nettoyant pour vitres.

### 9.8.3 Nettoyer l'intérieur

#### ATTENTION

Nettoyage incorrect !

Détérioration de l'appareil.

- ▶ Utiliser exclusivement des chiffons doux et des détergents polyvalents à pH neutre.
- ▶ Ne pas utiliser d'éponge ou de laine d'acier abrasive.
- ▶ Ne pas utiliser de produit nettoyant agressif, abrasif ou contenant du sable, du chlore ou de l'acide.

- ▶ Surfaces en plastique : Nettoyer à la main avec un chiffon propre et doux, de l'eau tiède et un peu de liquide vaisselle.
- ▶ Surfaces en métal : Nettoyer à la main avec un chiffon propre et doux, de l'eau tiède et un peu de liquide vaisselle.
- ▶ Orifice d'évacuation : Éliminer les dépôts avec un objet fin, par exemple un coton-tige.

### 9.8.4 Nettoyer l'équipement

#### ATTENTION

Nettoyage incorrect !

Détérioration de l'appareil.

- ▶ Utiliser exclusivement des chiffons doux et des détergents polyvalents à pH neutre.
- ▶ Ne pas utiliser d'éponge ou de laine d'acier abrasive.
- ▶ Ne pas utiliser de produit nettoyant agressif, abrasif ou contenant du sable, du chlore ou de l'acide.

#### Nettoyage avec un chiffon propre et doux, de l'eau tiède et un peu de liquide vaisselle:

- Tablette de rangement
- Couvercle du compartiment Fruit & Vegetable
- Tiroir
- Porte-bouteilles amovible
- Bac de récupération d'eau
- Bac d'écoulement du dispositif Water & Ice

#### Nettoyage avec un chiffon doux :

- Rails télescopiques  
Attention : la graisse qui se trouve dans les pistes de roulement sert de lubrifiant et ne doit pas être enlevée !
- Compartiment de stockage de glace

Lavage au lave-vaisselle jusqu'à 60 °C:

- Balconnets de contre-porte
- Range-bouteilles
- Pièce de retenue tablette de rangement divisible
- Réservoir d'eau et couvercle de réservoir d'eau HydroBreeze\*
- Bac à œufs
- Grille d'écoulement du dispositif Water & Ice
- ▶ Démontez l'équipement : voir chapitre concerné.
- ▶ Nettoyer l'équipement

### 9.8.5 Nettoyer l'HydroBreeze\*

Le nettoyage doit être effectué à :

- la première mise en service
- L'HydroBreeze est désactivé pendant plus de 48 heures.
- Remplissage du réservoir d'eau.

S'assurer que les conditions suivantes sont bien respectées :

- L'HydroBreeze est désactivé (voir HydroBreeze\*) .
- Le réservoir d'eau est retiré et lavé au lave-vaisselle.

- ▶ Essuyer la cavité avec un chiffon humide.
- ▶ Insérer le réservoir d'eau.
- ▶ Activer l'HydroBreeze.

### 9.8.6 Nettoyage du dispositif Water & Ice

L'évacuation du dispositif Water & Ice et la zone environnante peuvent être nettoyées sans débrancher l'appareil du secteur.

Le nettoyage doit être effectué :

- Lors de la mise en service initiale
- En cas de non-utilisation pendant plus de 5 jours.

#### Nettoyer la zone de distribution

- ▶ Activer le réglage CleaningMode. (voir CleaningMode)

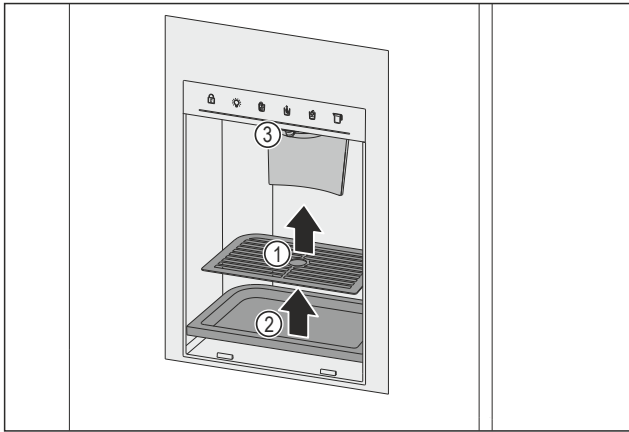

Fig. 150 Retrait de la grille d'écoulement et du bac d'écoulement

- ▶ Retirer la grille d'écoulement Fig. 150 (1).
- ▶ Retirer le bac d'écoulement Fig. 150 (2).
- ▶ Nettoyer l'évacuation Fig. 150 (3) et la zone environnante avec un chiffon doux et propre, de l'eau tiède et un peu de produit de nettoyage.
- ▶ Désactiver le réglage CleaningMode. (voir CleaningMode)
- ▶ Puiser 2 l d'eau et les jeter.

#### Nettoyer le compartiment de stockage de glace

Le nettoyage doit être effectué :

- Lors de la mise en service initiale
- En cas de non-utilisation de l'appareil à glace pendant plus de 30 jours
- Après une coupure de courant
- Après un dysfonctionnement de l'appareil

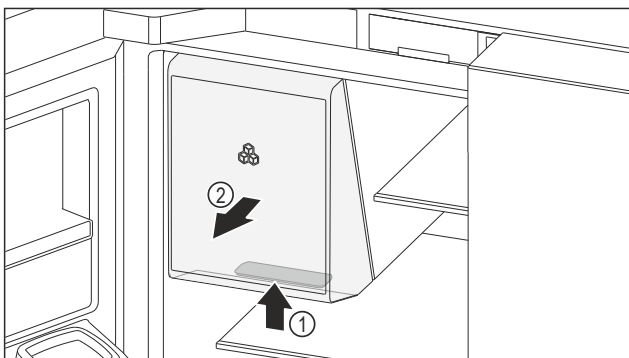

Fig. 151 Retrait du compartiment de stockage de glace

- ▶ Saisir la poignée encastrée Fig. 151 (1) du compartiment de stockage de glace par le bas et retirer le compartiment de stockage de glace par l'avant Fig. 151 (2).
  - ▶ Vider entièrement le compartiment de stockage de glace.
  - ▶ Nettoyer le compartiment de stockage de glace avec un chiffon doux et propre et de l'eau tiède.
- Une fois le compartiment de stockage de glace séché :
- ▶ Pousser le compartiment de stockage de glace pour le remettre en place.

#### 9.8.7 Après le nettoyage

- ▶ Essuyer l'appareil et les pièces d'équipement pour les sécher.
- ▶ Brancher l'appareil et le mettre en marche.
- ▶ Activer SuperFrost (voir 7.2 Fonctionnement de l'appareil).
- ▶ Répéter régulièrement le nettoyage.

## 10 Aide clients

### 10.1 Données techniques

Plage de température	
Réfrigération	3 °C à 9 °C
BioFresh	0 °C à 3 °C
Congélation	-24 °C à -15 °C
VarioTemp-Zone	-18 °C à +5 °C

Quantité congelée maximale / 24 heures	
Partie congélateur	Voir la plaque signalétique sous la mention « Capacité de congélation.../ 24 h »

Poids de chargement maximal de l'équipement	
Porte gauche du réfrigérateur	1 kg
Porte droite du réfrigérateur	12 kg
Chariot à glissière supérieur (voir Fig. 140)	34 kg
Tiroir dans le chariot à glissière inférieur (voir Fig. 140)	28 kg
Chariot à glissière inférieur (voir Fig. 140)	24 kg

Production de glaçons du dispositif Water & Ice	
Production de glaçons / 24 heures	À une température de -18 °C : 1,8 kg de glaçons
Production de glaçons maximale / 24 heures	Avec fonction MaxIce activée : 2,1 kg de glaçons

Éclairage	
Classe d'efficacité énergétique <sup>1</sup>	Source lumineuse
Ce produit contient une ou plusieurs sources lumineuses de la classe d'efficacité énergétique G.	LED

<sup>1</sup> L'appareil peut contenir des sources lumineuses de différentes classes d'efficacité énergétique. La classe d'efficacité énergétique la plus basse est indiquée.

Pour les appareils avec connexion Wi-Fi :

Spécification de fréquence	
Bande de fréquences	de 2,4 GHz
Puissance rayonnée maximale	< 100 mW
Fonction de l'équipement radio	Intégration dans le réseau Wi-Fi local pour la communication de données

## 10.2 Bruits de fonctionnement

L'appareil émet différents bruits de fonctionnement quand il est en marche.

- Avec une puissance de **réfrigération modérée**, l'appareil fonctionne en économisant l'énergie mais plus longtemps. Le volume sonore est **plus faible**.
- Avec une puissance de **réfrigération forte**, les aliments sont refroidis plus rapidement. Le volume sonore est **plus élevé**.

Exemples :

- Fonctions activées (voir 7.2 Fonctionnement de l'appareil)
- Ventilateur en marche
- Aliments récemment rangés
- Température ambiante élevée
- Porte longuement ouverte

Bruit	Cause possible	Type de bruit
Bouillonnement et chuchotement	Du réfrigérant s'écoule dans le circuit frigorifique.	Bruit de fonctionnement normal
Sifflement et crachotement	Du réfrigérant gicle dans le circuit frigorifique.	Bruit de fonctionnement normal
Bourdonnement	L'appareil refroidi. Le volume sonore dépend de la puissance de réfrigération.	Bruit de fonctionnement normal
Ronronnement et grésillement	Le ventilateur fonctionne.	Bruit de fonctionnement normal
Cliquetis	Les composants sont activés et désactivés.	Bruit de commutation normal

Bruit	Cause possible	Type de bruit
Pétarade ou ronflement	Les soupapes ou les clapets sont actifs.	Bruit de commutation normal

Bruit	Cause possible	Type de bruit	Corriger
Vibration	Installation incorrecte	Bruit signalant une anomalie	Aligner l'appareil horizontalement à l'aide de pieds.
Claquement	Équipement, objets à l'intérieur de l'appareil	Bruit signalant une anomalie	Fixer les pièces d'équipement. Laisser de l'espace entre les objets.

## 10.3 Problème technique

Cet appareil a été conçu et fabriqué pour en garantir la sécurité de fonctionnement et une grande longévité. Si une anomalie devait quand même se présenter pendant son fonctionnement, vérifiez d'abord si le problème ne provient pas d'une erreur de manipulation. Dans ce cas, les frais qui en résulteraient seraient à charge de l'utilisateur, même en période de garantie.

L'utilisateur peut remédier lui-même aux problèmes suivants.

### 10.3.1 Fonctionnement de l'appareil

Erreur	Cause	Mesures à prendre
<b>L'appareil ne fonctionne pas.</b>	→ L'appareil n'est pas allumé.	▶ Allumer l'appareil.
	→ La fiche n'est pas insérée correctement dans la prise.	▶ Vérifier la fiche.
	→ Le fusible de la prise est grillé.	▶ Vérifier le fusible.
	→ Panne de secteur	▶ Laisser l'appareil fermé. ▶ Protéger les aliments : poser les accumulateurs de froid de glace au-dessus des aliments ou utiliser un autre réfrigérateur si la panne de courant dure. ▶ Ne pas recongeler des aliments décongelés.
	→ La fiche de l'appareil frigorifique n'est pas correctement insérée dans l'appareil.	▶ Contrôler la fiche de l'appareil frigorifique.
<b>La température n'est pas suffisamment basse.</b>	→ La porte de l'appareil n'est pas fermée correctement.	▶ Fermer la porte de l'appareil.
	→ La température ambiante est trop élevée.	▶ Solution au problème : (voir 1.5 Domaine d'application de l'appareil)
	→ L'appareil a été ouvert trop souvent ou trop longtemps.	▶ Attendre que la température requise se rétablisse d'elle-même. Si cela ne fonctionne pas, s'adresser au service client. (voir 10.4 Service client)

Erreur	Cause	Mesures à prendre
	→ Une quantité trop importante d'aliments frais a été rangée sans SuperFrost.	► Solution du problème : (voir SuperFrost)
	→ L'appareil est placé trop près d'une source de chaleur (cuisinière, radiateur, etc.).	► Changer l'emplacement de l'appareil ou de la source de chaleur.
<b>Le joint de porte est défectueux ou doit être remplacé pour d'autres raisons.</b>	→ Le joint de porte peut être changé. Il peut être remplacé facilement sans aucun outil.	► Contacter le service client. (voir 10.4 Service client)
<b>L'amortisseur de fermeture est défectueux ou doit être remplacé pour d'autres raisons.*</b>	→ L'amortisseur de fermeture peut être remplacé. Son remplacement ne nécessite aucun outil.	► S'adresser au service client. (voir 10.4 Service client)
<b>L'appareil est gelé ou de l'eau de condensation se forme.</b>	→ Le joint de la porte est peut-être sorti de sa rainure.	► Vérifier que le joint de porte est bien inséré dans la rainure.
<b>Les surfaces extérieures de l'appareil sont chaudes.*</b>	→ La chaleur du circuit du froid est utilisée pour éviter la formation d'eau de condensation.	► Ceci est normal.

### 10.3.2 Équipement

Erreur	Cause	Mesures à prendre
<b>L'HydroBreeze n'humidifie pas les produits réfrigérés.*</b>	→ L'HydroBreeze n'est pas activé.	► Activer l'HydroBreeze.
	→ Il n'y a pas suffisamment d'eau dans le réservoir d'eau.	► Remplir le réservoir d'eau.
	→ Des saletés sont présentes devant le concentrateur.	► Nettoyer l'HydroBreeze.
	→ Le réservoir d'eau n'est pas inséré correctement à la profondeur prévue.	► Encliqueter correctement le réservoir d'eau.
	→ Le couvercle du compartiment Fruit & Vegetable est réglé sur « faible humidité de l'air ».	► Régler le couvercle du compartiment Fruit & Vegetable sur « humidité de l'air élevée ».
<b>Le dispositif Water &amp; Ice ne fonctionne pas.</b>	→ Le dispositif de commande est verrouillé.	► Désactiver la sécurité enfants du dispositif Water & Ice. (voir 7.3 Fonctions du dispositif Water & Ice)
	→ Le dispositif Water & Ice est désactivé.	► Activer le dispositif Water & Ice. (voir Dispositif Water & Ice)
<b>Le dispositif Water &amp; Ice ne génère pas de glaçons.</b>	→ Glaçons épuisés.	► Attendre la préparation de nouveaux glaçons.
	→ Les portes sont ouvertes.	► Fermer les portes.
	→ Le compartiment de stockage de glace n'est pas complètement fermé.	► Pousser complètement le compartiment de stockage de glace.
	→ Le canal à glaçons sur la face intérieure de la porte est bloqué.	► Retirer entièrement les glaçons du canal.
	→ La fonction Ice production est désactivée.	► Activer la fonction Ice production. (voir Dispositif Water & Ice / IceMaker)
	→ Le raccord d'eau n'est pas ouvert.	► Ouvrir le raccord d'eau.

# Mettre hors service

Erreur	Cause	Mesures à prendre
Le dispositif Water & Ice ne génère pas d'eau.	→ Le raccord d'eau n'est pas ouvert.	▶ Ouvrir le raccord d'eau.
Le débit d'eau du dispositif Water & Ice est irrégulier.	→ Présence d'air dans le système hydraulique.	▶ Purger le système hydraulique. (voir 4.3 Mise en service du dispositif Water & Ice)
La MoodLight de la zone de distribution ne s'allume pas.	→ La MoodLight est désactivée.	▶ Activer la MoodLight. (voir 7.3 Fonctions du dispositif Water & Ice)
La MoodLight des poignées encastrées ne s'allume pas.*	→ La MoodLight est désactivée.	▶ Activer la MoodLight. (voir MoodLight*)
L'éclairage interne ne s'allume pas.	→ L'appareil n'est pas allumé.	▶ Allumer l'appareil.
	→ La porte est restée ouverte pendant plus de 15 minutes.	▶ L'éclairage intérieur s'éteint automatiquement après environ 15 minutes si la porte reste ouverte.
	→ L'éclairage LED est défectueux ou le cache est endommagé.	▶ Contacter le service client. (voir 10.4 Service client)

## 10.4 Service client

Vérifiez d'abord si vous ne pouvez pas corriger vous-même l'anomalie (voir 10 Aide clients) . Si ce n'est pas le cas, adressez-vous au service client.

Vous trouverez l'adresse dans la brochure « Liebherr-Service » fournie ou sur [home.liebherr.com/service](http://home.liebherr.com/service).



### AVERTISSEMENT

Réparation non effectuée par du personnel qualifié ! Blessures.

- ▶ Ne faire effectuer les réparations et interventions sur l'appareil et la ligne de réseau qui ne sont pas explicitement nommés (voir 9 Entretien) que par le S.A.V.
- ▶ Faire remplacer le câble d'alimentation endommagé uniquement par le fabricant ou par son service après-vente ou toute autre personne qualifiée.
- ▶ Sur les appareils équipés d'un connecteur IEC, le remplacement peut être effectué par le client.

### 10.4.1 Contacter le service client

Assurez-vous que les informations suivantes sont disponibles sur l'appareil :

- Désignation de l'appareil (modèle et indice)
- N° de SAV (entretien)
- N° de série (N° S)
- ▶ Prendre note des informations sur l'appareil.
- ▶ Avertir le service client : communiquer les erreurs et les informations sur l'appareil.
- ▶ Ceci vous permettra de bénéficier d'un service rapide et précis.
- ▶ Suivre les instructions supplémentaires du service client.

## 10.5 Plaque signalétique

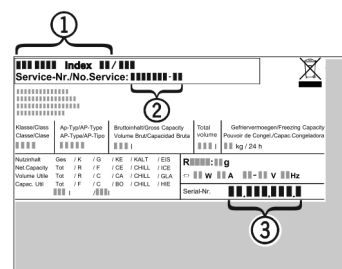

Fig. 152

- (1) Désignation de l'appareil
- (2) N° de SAV
- (3) N° de série
- ▶ Lire les informations de la plaque signalétique.

## 11 Mettre hors service

- ▶ Vider l'appareil.
- ▶ Vider entièrement le compartiment de stockage de glace.
- ▶ Désactiver HydroBreeze. (voir Désactiver la fonction HydroBreeze) \*
- ▶ Désactivation du dispositif Water & Ice. (voir Désactivation du dispositif Water & Ice)
- ▶ Éteindre l'appareil. (voir Activation et désactivation de l'appareil)
- ▶ Débrancher la fiche secteur de la prise.
- ▶ Si nécessaire, retirer de l'appareil frigorifique : retirer la fiche de l'appareil frigorifique du connecteur de l'appareil tout en la faisant bouger de gauche à droite.
- ▶ Nettoyer l'appareil. (voir 9.8 Nettoyer l'appareil)
- ▶ Laissez la porte ouverte pour éviter les mauvaises odeurs.

## 12 Élimination

### 12.1 Préparer l'appareil pour l'élimination



Liebherr utilise des piles dans certains appareils. Au sein de l'UE, le législateur oblige l'utilisateur final à retirer les batteries avant l'élimination des appareils usagés afin de protéger l'environnement. Si votre appareil contient des piles, une notice correspondante est jointe à l'appareil.

**Lampes** Si vous pouvez retirer les lampes vous-même sans les endommager, retirez-les également avant l'élimination.

- ▶ Mise hors service de l'appareil.
- ▶ Si possible : retirez les lampes sans les endommager.

### 12.2 Éliminer l'appareil dans le respect de l'environnement



L'appareil contient encore des matériaux de valeur et doit être collecté séparément des déchets non triés.



Éliminez les piles séparément de l'appareil usagé. Les batteries peuvent être collectées gratuitement dans un point de vente ou un centre de recyclage.

**Lampes** Éliminez les lampes retirées via les systèmes de collecte appropriés.

**En Allemagne :** Vous pouvez éliminer gratuitement l'appareil dans l'un des conteneurs de collecte de classe 1 de vos centres de recyclage locaux. En cas d'achat d'un réfrigérateur/congélateur neuf dans un point de vente dont la surface de vente est supérieure à 400 m<sup>2</sup>, celui-ci reprend également gratuitement l'appareil usagé.



#### AVERTISSEMENT

Fuite de réfrigérant et d'huile !  
Incendie. Le réfrigérant est écologique mais inflammable. L'huile est également inflammable. En cas de fuite, le réfrigérant et l'huile peuvent s'enflammer en cas de concentration élevée et de contact avec une source de chaleur externe.

- ▶ Ne pas endommager la tuyauterie du circuit réfrigérant et le compresseur.
- ▶ Respecter les conseils relatifs au transport de l'appareil.
- ▶ Veillez à ne pas endommager l'appareil pendant le transport.
- ▶ Éliminez les piles, les lampes et l'appareil conformément aux directives susmentionnées.

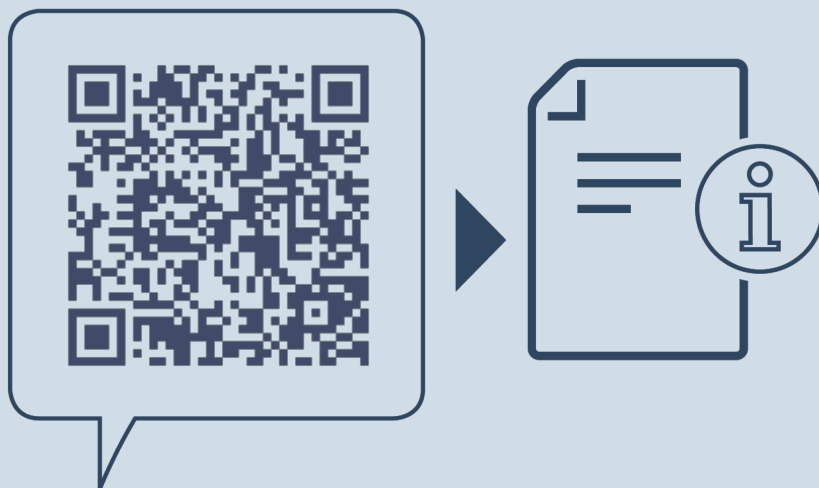

[home.liebherr.com/fridge-manuals](https://home.liebherr.com/fridge-manuals)

**FR** combiné réfrigérateur-congélateur avec BioFresh

Date de publication : 20250521

**Index des réf. : 7086255-00**

Liebherr-Hausgeräte Marica EOOD  
Bezirk Plovdiv  
4202 Radinovo  
Bulgarien