

Mode d'emploi

Combiné réfrigérateur-congélateur

FR

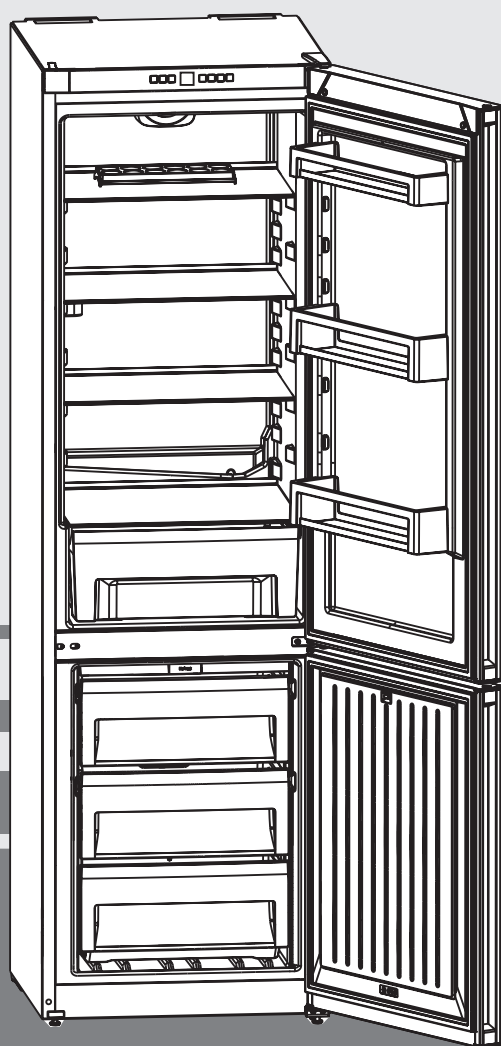

310816

7082 887-00

CN(P)(el) 42/43/48

LIEBHERR

Principales caractéristiques de l'appareil

Contenu

| | | |
|----------|--|-----------|
| 1 | Principales caractéristiques de l'appareil..... | 18 |
| 1.1 | Vue d'ensemble de l'appareil et de ses équipements .. | 18 |
| 1.2 | Domaine d'utilisation de l'appareil | 18 |
| 1.3 | Conformité..... | 18 |
| 1.4 | Cotes d'installation | 18 |
| 1.5 | Économie d'énergie..... | 19 |
| 2 | Consignes de sécurité générales | 19 |
| 3 | Éléments de commande et d'affichage | 20 |
| 3.1 | Éléments de commande et de contrôle | 20 |
| 3.2 | Affichage de la température | 20 |
| 4 | Mise en service | 20 |
| 4.1 | Transport de l'appareil | 20 |
| 4.2 | Installation de l'appareil | 20 |
| 4.3 | Remplacement de la butée de porte..... | 21 |
| 4.4 | Insertion entre deux éléments de cuisine | 21 |
| 4.5 | Élimination de l'emballage..... | 21 |
| 4.6 | Raccordement de l'appareil..... | 21 |
| 4.7 | Activation de l'appareil..... | 22 |
| 5 | Utilisation..... | 22 |
| 5.1 | Sécurité enfants | 22 |
| 5.2 | Alarme de porte..... | 22 |
| 5.3 | Alarme de température..... | 22 |
| 5.4 | Mode Sabbat..... | 22 |
| 5.5 | Réfrigérateur | 23 |
| 5.6 | Congélateur..... | 24 |
| 6 | Maintenance..... | 24 |
| 6.1 | Dégivrage avec la fonction NoFrost..... | 24 |
| 6.2 | Nettoyage de l'appareil..... | 25 |
| 6.3 | Service après-vente | 25 |
| 7 | Dysfonctionnements | 25 |
| 8 | Mise hors service..... | 26 |
| 8.1 | Désactivation de l'appareil..... | 26 |
| 8.2 | Mise hors service | 26 |
| 9 | Élimination de l'appareil..... | 26 |

Le fabricant travaille constamment à l'amélioration de tous les types et modèles d'appareils. Il se réserve donc le droit d'apporter des modifications concernant la forme, l'équipement et les caractéristiques techniques de ses appareils. Merci pour votre compréhension.

Afin de connaître tous les avantages de votre nouvel appareil, veuillez lire attentivement ces instructions.

Ce mode d'emploi est valable pour plusieurs modèles d'appareils. Par conséquent, vous pourrez remarquer certaines différences par rapport au type de votre appareil. Les sections qui concernent uniquement certains appareils sont signalées par un astérisque (*).

Les instructions de manipulation sont signalées par ►, tandis que les résultats sont signalés par ▷.

1 Principales caractéristiques de l'appareil

1.1 Vue d'ensemble de l'appareil et de ses équipements

Veillez déplier la dernière page qui comporte les illustrations.

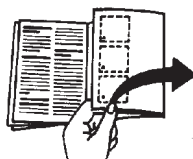

Remarque

- Triez les aliments comme l'indique l'illustration. L'appareil est ainsi économe en énergie.
- À la livraison, les rangements, tiroirs ou bacs sont agencés de manière à garantir une efficacité énergétique optimale.

Fig. 1

- | | |
|--|----------------------------|
| (1) Éléments de commande | (8) Compartiment à œufs |
| (2) Balconnet de contre-porte, modulable | (9) Plaque signalétique |
| (3) Compartiment à bouteilles | (10) Tiroir de congélation |
| (4) Bac à légumes | (11) VarioSpace |
| (5) Zone la plus froide | (12) Bac à glaçons |
| (6) Orifice d'écoulement | (13) Pied réglable avant |
| (7) Surface de rangement, modulable | (14) Poignées de transport |

1.2 Domaine d'utilisation de l'appareil

Utilisation conforme

L'appareil convient uniquement au refroidissement d'aliments dans un environnement domestique ou similaire. En font par ex. partie l'utilisation

- Dans les cuisines de particuliers, pensions servant le petit-déjeuner,
 - Par les hôtes de cottages, d'hôtels, de motels et autres hébergements,
 - Dans le cadre de services de restauration et autres prestations semblables dans le commerce de gros.
- Tous les autres types d'utilisation sont interdits.

Mauvais usage prévisible

Les utilisations suivantes sont expressément interdites:

- Rangement et refroidissement de médicaments, de plasma, de préparations en laboratoire ou autres substances et produits relevant de la directive sur les produits médicaux 2007/47/CE
- Utilisation dans les zones à risque d'explosion
- Utilisation sur des sols mobiles, par exemple, navires, trains ou avions
- Rangement d'animaux vivants

Toute utilisation incorrecte de l'appareil peut conduire à un endommagement ou à la détérioration des marchandises qui s'y trouvent.

Classes climatiques

En fonction de sa classe climatique, l'appareil est conçu pour fonctionner à certaines températures ambiantes. La classe climatique de votre appareil est indiquée sur la plaque signalétique.

Remarque

- Pour garantir un fonctionnement impeccable de l'appareil, respecter les températures ambiantes indiquées.

| Classe climatique | pour les températures ambiantes |
|-------------------|---------------------------------|
| SN | 10 °C à 32 °C |
| N | 16 °C à 32 °C |
| ST | 16 °C à 38 °C |
| T | 16 °C à 43 °C |

1.3 Conformité

L'étanchéité du circuit réfrigérant est éprouvée. L'appareil est conforme aux dispositions de sécurité en vigueur, ainsi qu'aux directives 2014/35/EU, 2014/30/EU, 2009/125/EG, 2011/65/EU et 2010/30/EU.

1.4 Cotes d'installation

Fig. 2

| | h | a | b | c | d |
|----------------|------|-----|------|-----|-------|
| CN(el) 4213 | 1861 | 600 | 657* | 610 | 1200* |
| CN(P)(el) 4313 | 1861 | 600 | 657* | 610 | 1200* |
| CN(P)(el) 4813 | 2011 | 600 | 657* | 610 | 1200* |

* selon le modèle et l'équipement

* Dans le cas d'appareils dotés des entretoises murales fournies, les dimensions augmentent de 35 mm (voir 4.2).

1.5 Économie d'énergie

- Assurez-vous toujours que la ventilation est suffisante. Ne recouvrez pas les ouvertures ou la grille d'aération.
- Faites en sorte que les fentes de ventilation restent dégagées.
- N'installez pas l'appareil à un endroit directement exposé aux rayons du soleil, près d'une cuisinière, d'un chauffage ou de tout autre équipement analogue.
- La consommation énergétique dépend des conditions d'installations, ex. de la température ambiante (voir 1.2). Elle peut toutefois changer en cas d'écart de la température ambiante par rapport à la température normale de 25 °C.
- Ouvrez l'appareil aussi brièvement que possible.
- Plus la température réglée est faible, plus la consommation d'énergie est élevée.
- Classez les aliments par groupes de produits (voir « Principales caractéristiques de l'appareil »).
- Emballez et couvrez correctement tous les aliments pour les conserver. Vous éviterez ainsi la formation de givre.
- Ne retirez les aliments de l'appareil que si nécessaire afin d'éviter qu'elles ne se réchauffent.
- Laissez refroidir les plats chauds à température ambiante avant de les ranger.
- Faites décongeler les produits surgelés dans le réfrigérateur.
- Pendant vos vacances, videz et arrêtez le réfrigérateur.
- L'accumulation de poussière provoque une surconsommation d'énergie : Dépoussiérez une fois par an le compresseur et la grille métallique de l'échangeur thermique. **Fig. 10**

2 Consignes générales de sécurité

Dangers pour l'utilisateur :

- Cet appareil peut être utilisé par les enfants à partir de 8 ans, ainsi que par les personnes présentant des handicaps physiques, sensoriels ou mentaux ou ne disposant pas d'une expérience et de connaissances suffisantes à condition qu'elles aient bénéficié d'une surveillance ou aient reçu des instructions concernant l'utilisation en toute sécurité de l'appareil et les dangers qui en résultent. Les enfants ne doivent pas jouer avec l'appareil. Le nettoyage et la maintenance ne doivent pas être réalisés par des enfants sans surveillance. Les enfants âgés de 3 à 8 ans ne doivent ni charger, ni décharger l'appareil. Les enfants de moins de 3 ans doivent être maintenus à distance de l'appareil s'ils ne sont pas surveillés en permanence.
- Si l'appareil est débranché du secteur, faites-le toujours en tenant le connecteur. Ne tirez pas sur le câble.
- En cas de dysfonctionnement, débranchez le connecteur secteur ou désactivez le fusible.
- N'endommagez pas le câble de raccordement au secteur. N'utilisez jamais l'appareil si le câble de raccordement au secteur est défectueux.
- Les réparations, les interventions sur l'appareil et le remplacement du câble de raccordement au secteur ne doivent être réalisés que par le service après-vente ou autre personnel spécialisé ayant

été formé à cet effet.

- L'appareil ne doit être monté, raccordé et éliminé que conformément aux indications du mode d'emploi.
- Nous vous prions de conserver soigneusement ce mode d'emploi et, le cas échéant, de les remettre au nouvel acquéreur en cas de cession de l'appareil.
- Les lampes spéciales (lampes à incandescence, DEL, tubes fluorescents) dans l'appareil servent à éclairer l'intérieur et ne conviennent pas à l'éclairage de la salle.

FR

Risque d'incendie :

- Le réfrigérant contenu R 600a est écologique, mais inflammable. Toute fuite de réfrigérant peut être source d'incendie.
 - Veillez à ne pas endommager les conduites du circuit frigorifique.
 - Ne manipulez aucune flamme vive ou source d'ignition à l'intérieur de l'appareil.
 - N'utilisez pas d'instruments électriques à l'intérieur de l'appareil (ex. : nettoyeur vapeur, radiateur, appareils à glace, etc.).
 - En cas de fuite de réfrigérant : Éloignez toute flamme vive ou source d'ignition à proximité de la fuite. Aérez convenablement la pièce. Informez-en le S.A.V.
 - Ne conservez jamais de matières explosives ni d'aérosols contenant des produits gazeux, tels que le butane, le propane, le pentane, etc. dans l'appareil. Pour reconnaître ces produits en bombe, reportez-vous à l'étiquette indiquant leur composition ou recherchez le symbole représentant une flamme. En cas de fuite, ces gaz risquent en effet de s'enflammer au contact des composants électriques.
 - Maintenez les bougies allumées, les lampes et autres objets présentant des flammes nues à distance de l'appareil afin d'éviter d'y mettre le feu.
 - Les boissons alcoolisées ou autres contenants comportant de l'alcool doivent être impérativement fermés hermétiquement. En cas de fuite, l'alcool risque en effet de s'enflammer au contact des composants électriques.
- ### Risque de chute et de renversement :
- N'utilisez pas le socle, les tiroirs, les portes ou composants analogues comme marchepied ou comme support. Ce principe vaut en particulier pour les enfants.
- ### Danger d'intoxication alimentaire :
- Ne consommez pas les aliments qui sont restés dans l'appareil trop longtemps.
- ### Danger de gelures, de sensations d'engourdissement et de douleurs :
- Évitez tout contact prolongé de la peau avec les

Éléments de commande et d'affichage/mise en service

surfaces froides ou les produits réfrigérés/surgelés ou prévoyez des mesures de protection adéquates, par exemple, l'usage de gants. Ne consommez pas la glace alimentaire, et notamment la glace à l'eau ou les glaçons immédiatement et lorsqu'ils sont encore trop froids.

Risque de blessure et d'endommagement de l'appareil :

- La vapeur brûlante peut entraîner des blessures. Pour le dégivrage, n'utilisez jamais d'appareil chauffant électrique, de nettoyeur vapeur, de flamme vive ou de bombe dégivrante.
- N'éliminez pas la glace avec des objets pointus.



Risque d'écrasement :

- Lorsque vous ouvrez et fermez la porte, ne touchez pas aux charnières. Vous risqueriez de vous coincer les doigts.

Symboles apposés sur l'appareil :

| | |
|---|---|
|  | Ce symbole peut être apposé sur le compresseur. Il fait référence à l'huile qui s'y trouve et prévient des dangers suivants : Peut être mortel en cas d'ingestion et de pénétration dans les voies respiratoires. Cette remarque ne vaut que pour le recyclage. Dans le cadre d'un fonctionnement normal, il n'existe aucun danger. |
|---|---|

Respectez également les consignes spécifiques des autres chapitres :

| | | |
|---|---------------|--|
|  | DANGER | Désigne une situation de danger immédiate qui entraînera la mort ou des blessures graves si elle n'est pas évitée. |
|  | AVERTISSEMENT | Désigne une situation de danger qui peut entraîner la mort ou des blessures graves si elle n'est pas évitée. |
|  | PRUDENCE | Désigne une situation de danger qui peut entraîner des blessures légères à moyennes si elle n'est pas évitée. |
| | ATTENTION | Désigne une situation de danger qui peut entraîner des dommages matériels si elle n'est pas évitée. |
| | Remarque | Désigne des consignes et conseils utiles. |

3 Éléments de commande et d'affichage

3.1 Éléments de commande et de contrôle

Fig. 11

| | |
|--|--|
| (1) Touche marche/arrêt du réfrigérateur | (9) Touche marche/arrêt du congélateur |
| (2) Touche Ventilation | (10) Symbole SuperFrost |
| (3) Touche de réglage du réfrigérateur | (11) Symbole Alarme |
| (4) Affichage de la température du réfrigérateur | (12) Symbole Mode Sabbat |
| (5) Affichage de la température du congélateur | (13) Symbole Menu |
| (6) Touche de réglage du congélateur | (14) Symbole Sécurité enfants |
| (7) Touche SuperFrost | (15) Symbole Ventilation |
| (8) Touche d'alarme | |

3.2 Affichage de la température

En mode de fonctionnement normal sont affichées :

- la température de congélation réglée
- la température de réfrigération réglée

L'affichage de la température du congélateur clignote :

- le réglage de la température est modifié
- au démarrage, la température n'est pas assez froide
- la température est augmentée de plusieurs degrés

4 Mise en service

4.1 Transport de l'appareil



PRUDENCE

Risques de blessure et d'endommagement en cas de transport incorrect !

- Transportez l'appareil dans son emballage.
- Transportez l'appareil à la verticale.
- Ne transportez pas l'appareil seul.

4.2 Installation de l'appareil



AVERTISSEMENT

Danger d'incendie dû à l'humidité !

Si des pièces conductrices de courant ou le câble de raccordement au secteur sont humides, ils peuvent entraîner un court-circuit.

- L'appareil est prévu pour être utilisé en intérieur. L'appareil ne doit pas être utilisé en extérieur ou dans des zones humides ou propices aux projections d'eau.



AVERTISSEMENT

Danger d'incendie dû à un court-circuit !

Si le connecteur/câble secteur de l'appareil ou d'un autre appareil et l'arrière de l'appareil se touchent, le connecteur et le câble secteur risquent d'être endommagés par les vibrations de l'appareil et d'entraîner un court-circuit.

- L'appareil doit être installé de telle sorte qu'il ne touche ni le connecteur ni le câble secteur.
- Ne raccordez ni l'appareil ni d'autres appareils aux prises se trouvant vers l'arrière de l'appareil.



AVERTISSEMENT

Danger d'incendie dû au réfrigérant !

Le réfrigérant contenu R 600a est écologique, mais inflammable. Toute fuite de réfrigérant peut être source d'incendie.

- Veillez à ne pas endommager les conduites du circuit frigorifique.



AVERTISSEMENT

Risque d'incendie et d'endommagement !

- Ne posez aucun appareil générateur de chaleur (four à micro-ondes, grille-pain, etc.) sur votre appareil !



AVERTISSEMENT

Risques d'incendie et d'endommagement si les ouvertures d'aération sont bloquées !

- Maintenez toujours les ouvertures d'aération dégagées. Assurez-vous toujours que la ventilation est suffisante !

ATTENTION

Danger d'endommagement dû à l'eau de condensation !

- ▶ N'installez jamais l'appareil directement à côté d'un autre réfrigérateur/congélateur.

- En cas de détérioration de l'appareil, contactez immédiatement le fournisseur avant même de procéder au branchement.
- Le sol doit être horizontal et plan.
- N'installez pas l'appareil à un endroit directement exposé aux rayons du soleil, près d'une cuisinière, d'un chauffage ou de tout autre équipement analogue.
- Installez l'appareil dos au mur et en cas d'utilisation des entretoises murales fournies (voir ci-dessous), celles-ci doivent être placées directement au mur.
- L'appareil ne doit être poussé que lorsqu'il est vide.
- Le sol de l'appareil doit présenter la même hauteur que le sol environnant.
- N'installez pas l'appareil sans aide.
- Plus il y a de réfrigérant R 600a dans l'appareil, plus la pièce d'installation de l'appareil doit être grande. Dans les pièces trop petites, en cas de fuite, un mélange gaz-air inflammable peut être produit. Conformément à la norme EN 378, pour 11 g de réfrigérant R 600a, la pièce d'installation doit faire au moins 1 m³. La quantité de réfrigérant dans l'appareil est indiquée sur la plaque signalétique à l'intérieur de l'appareil.
- ▶ Détachez le câble de raccordement au dos de l'appareil. Retirez le support de câble au risque de générer des bruits de vibration !
- ▶ Retirez les films de protection à l'extérieur de l'appareil et sur les baguettes.
- ▶ Retirez tous les éléments destinés à protéger l'appareil pendant le transport.

Pour bénéficier de la consommation énergétique déclarée, utilisez les entretoises fournies. Ainsi, l'appareil gagne en profondeur d'env. 35 mm. Sans entretoise, l'appareil est opérationnel mais présente une consommation énergétique légèrement supérieure.

- ▶ **Fig. 9** Dans le cas d'un appareil avec entretoises murales fournies, montez ces dernière au dos de l'appareil en haut à gauche et à droite.

- ▶ Éliminez l'emballage. (voir 4.5)

- ▶ **Fig. 4** Calez l'appareil solidement et ajustez les pieds réglables (A) à l'aide d'un niveau à bulle. Appuyez ensuite la porte : Dévissez le pied de réglage sur le support de palier (B) jusqu'à ce qu'il repose au sol, puis faites tourner à 90°.

Remarque

- ▶ Nettoyez l'appareil (voir 6.2).

Si l'appareil est installé dans un milieu très humide, de l'eau de condensation peut se former à l'extérieur de l'appareil.

- ▶ Assurez-vous toujours que la ventilation est suffisante sur le lieu d'installation !

4.3 Remplacement de la butée de porte

Si nécessaire, vous pouvez changer le sens d'ouverture de la porte :

- ▶ **Voir les instructions de montage fournies.**

Assurez-vous que vous disposez des outils suivants :

- Torx® 25
- tournevis
- visseuse sans fil le cas échéant
- ou deuxième personne pour le travail de montage

Remarque

- ▶ Retirez les aliments des balconnets de contre-porte avant de retirer la porte afin qu'il ne risquent pas de tomber.



PRUDENCE

Risque de blessure lors du basculement de la porte!

* selon le modèle et l'équipement

- ▶ Bien maintenir la porte.
- ▶ Posez la porte avec précaution.



AVERTISSEMENT

Danger de blessure dû à la chute de la porte !

Si les pièces de palier ne sont pas suffisamment vissées, la porte risque de tomber. Il peut en découler des blessures très graves.

En outre, la porte risque de ne pas se fermer et dans ce cas l'appareil ne refroidit pas les aliments correctement.

- ▶ Revissez les supports de palier en leur appliquant un couple de 4 Nm.
- ▶ Vérifiez et au besoin resserrez toutes les vis.

FR

4.4 Insertion entre deux éléments de cuisine

L'appareil peut être transformé avec des buffets.

- ▶ **Voir les instructions de montage fournies.**



Exigences de ventilation :

| A [mm] | B [mm] | C [cm ²] | D [mm] | E [mm] |
|------------------|--------|----------------------|---------|---------|
| 657 [*] | 76 | min. 300 | min. 50 | min. 19 |

^{*} Dans le cas d'appareils dotés des entretoises murales fournies, les dimensions augmentent de 35 mm (voir 4.2).

Selon la profondeur des buffets et l'utilisation d'entretoises murales, l'appareil peut continuer de dépasser.

ATTENTION

Danger d'endommagement dû à une surchauffe s'expliquant par une aération insuffisante !

Si la ventilation est insuffisante, le compresseur risque d'être endommagé.

- ▶ Veillez à assurer une ventilation suffisante.
- ▶ Respectez les exigences en matière de ventilation.

4.5 Élimination de l'emballage



AVERTISSEMENT

Risque d'étouffement avec le matériau d'emballage et les films !

- ▶ Ne laissez pas les enfants jouer avec le matériau d'emballage.

L'emballage est fabriqué à partir de matériaux recyclables :

- Carton ondulé/carton
- Pièces en polystyrène expansé
- Films et sachets en polyéthylène
- Colliers de serrage en polypropylène
- Cadres en bois cloués avec rondelle en polyéthylène*
- ▶ Veuillez déposer l'emballage dans un point de collecte agréé.



4.6 Raccordement de l'appareil

ATTENTION

Raccordement incorrect !

Risque d'endommagement du système électronique.

- ▶ N'utilisez pas d'ondulateur isolé.
- ▶ N'utilisez pas de connecteur d'économie d'énergie.



AVERTISSEMENT

Raccordement incorrect !

Risque d'incendie.

- ▶ N'utilisez pas de rallonge.
- ▶ N'utilisez pas de barrettes de distribution.

Le type de courant (alternatif) et la tension du lieu d'installation

Utilisation

doivent correspondre aux indications de la plaque signalétique (voir « Principales caractéristiques de l'appareil »).

La prise doit être mise à la terre conformément aux instructions et être protégée électriquement. Le courant de déclenchement du fusible doit être compris entre 10 A et 16 A.

La prise doit être facile d'accès afin de pouvoir débrancher rapidement l'appareil

du secteur en cas d'urgence. Elle doit se trouver à bonne distance du dos de l'appareil.

- ▶ Vérifiez le raccordement électrique.
- ▶ Branchez le connecteur secteur.



4.7 Activation de l'appareil

Remarque

- ▶ Pour mettre en marche l'ensemble de l'appareil, seul le congélateur doit être mis en marche. Le réfrigérateur est ainsi automatiquement activé.

Mettez l'appareil en service environ 2 heures avant le premier chargement de produits congelés.

Placez ces produits à l'intérieur une fois que l'affichage indique une température de -18 °C.

4.7.1 Mise en marche du congélateur

- ▶ Appuyez sur la touche Marche/Arrêt du congélateur fig. 11 (9).
- ▷ L'appareil est en marche. L'affichage de la température indique la température réglée. L'affichage de la température du congélateur et le symbole d'alarme clignotent jusqu'à ce que la température soit suffisamment froide.

4.7.2 Mise en marche du réfrigérateur

Remarque

- ▶ Lorsque le réfrigérateur est mis en marche, le compartiment de congélation est également automatiquement mis en marche.

Si le réfrigérateur a été arrêté (par exemple, pendant une absence prolongée du type vacances), il peut être remis en marche séparément.

- ▶ Appuyez sur la touche Marche/Arrêt du réfrigérateur fig. 11 (1).
- ▷ L'éclairage intérieur se déclenche dès que la porte est ouverte.
- ▷ Les affichages de la température s'allument. Le réfrigérateur et le congélateur sont en marche.

5 Utilisation

5.1 Sécurité enfants



Avec la sécurité enfants, vous pouvez faire en sorte que les enfants ne risquent pas d'arrêter l'appareil par accident lorsqu'ils jouent.

5.1.1 Réglage de la sécurité enfants

Pour activer cette fonction :

- ▶ Activation du mode de réglage : Appuyez env. 5 secondes sur la touche SuperFrost fig. 11 (7).
- ▷ Dans l'affichage apparaît le symbole Menu fig. 11 (13).
- ▷ Dans l'affichage, **S** clignote.
- ▶ À l'aide de la touche de réglage du congélateur fig. 11 (6), sélectionnez **c**.
- ▶ Appuyez sur la touche SuperFrost fig. 11 (7) pour confirmer.
- ▷ Dans l'affichage, la mention **c1** apparaît.
- ▶ Appuyez sur la touche SuperFrost fig. 11 (7) pour confirmer.
- ▷ Le symbole Sécurité enfants fig. 11 (14) s'allume dans l'affichage.
- ▷ Dans l'affichage, **c** clignote.
- ▷ La fonction Sécurité enfants est activée.

Pour mettre fin au mode de réglage :

- ▶ Appuyez brièvement sur la touche Marche/Arrêt du congélateur fig. 11 (9).

-ou-

- ▶ Attendre 5 min.
- ▷ La température réapparaît dans l'affichage correspondant.

Pour désactiver cette fonction :

- ▶ Activation du mode de réglage : Appuyez env. 5 secondes sur la touche SuperFrost fig. 11 (7).
- ▷ Dans l'affichage apparaît le symbole Menu fig. 11 (13).

- ▷ Dans l'affichage, **c** clignote.
 - ▶ Appuyez sur la touche SuperFrost fig. 11 (7) pour confirmer.
 - ▷ Dans l'affichage, la mention **c0** apparaît.
 - ▶ Le symbole Sécurité enfants fig. 11 (14) s'éteint.
 - ▷ Dans l'affichage, **c** clignote.
 - ▷ La fonction Sécurité enfants est désactivée.
- Pour mettre fin au mode de réglage :
- ▶ Appuyez brièvement sur la touche Marche/Arrêt du congélateur fig. 11 (9).

-ou-

- ▶ Attendre 5 min.
- ▷ La température réapparaît dans l'affichage correspondant.

5.2 Alarme de porte

Pour le réfrigérateur

Si la porte reste ouverte pendant plus de 60 secondes, l'alarme sonore retentit.

L'alarme sonore cesse automatiquement lorsque la porte est fermée.



5.2.1 Passage de l'alarme de porte en mode silencieux

L'alarme sonore peut être mise en mode silencieux lorsque la porte est ouverte. Elle reste active tant que la porte est ouverte.

- ▶ Appuyez sur la touche d'alarme fig. 11 (8).

5.3 Alarme de température

Lorsque la température de congélation n'est pas assez froide, l'alarme sonore retentit.

Parallèlement, le voyant de température et le symbole d'alarme clignotent.



La cause d'une température trop élevée peut être :

- des produits frais chauds ont été stockés
- en rangeant ou ôtant des produits frais, une quantité d'air chaud trop importante a pénétré dans le réfrigérateur
- le courant a été coupé trop longtemps
- l'appareil est défectueux

L'alarme sonore cesse automatiquement et le symbole d'alarme s'éteint lorsque la température atteinte est à nouveau suffisamment froide.

Si l'état d'alarme perdure : (voir « Dysfonctionnements »)

Remarque

Lorsque la température n'est pas assez froide, les aliments peuvent s'abîmer.

- ▶ Vérifiez la qualité des aliments. Ne consommez pas les aliments gâtés.

5.3.1 Passage de l'alarme de température en mode silencieux

L'alarme sonore peut être mise en mode silencieux. Lorsque la température est à nouveau suffisamment froide, la fonction alarme est active à nouveau.

- ▶ Appuyez sur la touche d'alarme fig. 11 (8).

5.4 Mode Sabbat

Cette fonction répond aux exigences religieuses liées au Sabbat ou aux fêtes juives. Si le mode Sabbat est activé, certaines fonctions du système électronique de commande sont arrêtées. Une fois que vous avez réglé le mode Sabbat, vous n'avez plus à vous préoccuper des voyants de contrôle, des chiffres, des symboles, des affichages, des messages d'alarme et des ventilateurs. Le cycle de dégivrage ne fonctionne que pendant le délai prédéfini sans prise en compte de l'utilisation du réfrigérateur. Après une panne secteur, l'appareil revient de lui-même en mode Sabbat.



AVERTISSEMENT

Danger d'intoxication alimentaire !

Si une panne secteur se produit alors que le mode Sabbat est

activé, ce message n'est pas enregistré. Une fois la panne secteur terminée, l'appareil continue de fonctionner en mode Sabbat. Si celui-ci prend fin, aucun message concernant la panne secteur n'apparaît dans l'affichage de la température. Lorsqu'une panne secteur est survenue pendant que le mode Sabbat était activé :

- ▶ Vérifiez la qualité des aliments. Ne consommez pas les aliments décongelés.
-
- Toutes les fonctions sont verrouillées jusqu'à désactivation du mode Sabbat.
 - Si certaines fonctions sont activées, comme SuperFrost, SuperCool, Ventilation etc. au moment où le mode Sabbat entre en vigueur, elles restent actives.
 - Aucun signal sonore n'est émis et aucun avertissement/réglage n'apparaît dans l'affichage de la température (par exemple, alarme de température, alarme de porte).
 - L'éclairage intérieur est désactivé.

5.4.1 Réglage du mode Sabbat

▶ Activation du mode de réglage : Appuyez env. 5 secondes sur la touche SuperFrost fig. 11 (7).

▷ Dans l'affichage, **S** clignote.

▷ Le symbole Menu fig. 11 (13) s'allume.

▶ Pour appeler la fonction du mode Sabbat : Appuyez brièvement sur la touche SuperFrost fig. 11 (7).

Si la mention **S1** apparaît dans l'affichage :

▶ **Pour activer** le mode Sabbat, appuyez brièvement sur la touche SuperFrost fig. 11 (7).

Si la mention **S0** apparaît dans l'affichage :

▶ **Pour désactiver** le mode Sabbat, appuyez brièvement sur la touche SuperFrost fig. 11 (7).

▶ Pour désactiver le mode de réglage : Appuyez sur la touche Marche/Arrêt du congélateur fig. 11 (9).

-ou-

▶ Attendre 5 min.

▷ Dans l'affichage de la température, le symbole du mode Sabbat reste affiché tant que le mode en question est actif.

▷ Le mode Sabbat se désactive de lui-même après 120 heures s'il n'est pas désactivé manuellement au préalable.

5.5 Réfrigérateur

La circulation naturelle de l'air dans le réfrigérateur permet de compenser pour les différences de température. La partie la plus froide se situe directement au-dessus des bacs à légumes et au niveau de la paroi arrière. Les zones les moins froides sont le haut du compartiment à l'avant et la porte.

5.5.1 Refroidissement d'aliments

Remarque

La consommation d'énergie augmente et la puissance de refroidissement diminue lorsque la ventilation n'est pas suffisante.

▶ Faites en sorte que les fentes du ventilateur restent dégagées.

▶ Placez les aliments facilement périssables, tels que les plats cuisinés, la viande et la charcuterie, dans la zone la plus froide. Dans la zone supérieure et la porte, placez le beurre et les conserves. (Voir « Principales caractéristiques de l'appareil »)

▶ Pour emballer vos aliments, utilisez des récipients réutilisables en plastique, métal, aluminium et verre, ainsi que les films fraîcheur.

▶ Conservez toujours dans des récipients fermés ou couverts les aliments qui dégagent des odeurs ou s'imprègnent facilement des autres odeurs ou goûts, comme les liquides.

▶ Séparez toujours les aliments fragiles ou générant de l'éthylène gazeux en grande quantité, comme les fruits, légumes, salades. Conservez-les dans des récipients fermés afin de ne pas réduire leur durée de conservation. Par exemple, ne rangez pas les tomates à côté des kiwis ou du chou.

▶ Répartissez les aliments de manière à garantir une bonne circulation de l'air.

5.5.2 Stockage d'aliments dans le réfrigérateur et règles relatives à l'hygiène des aliments

La consommation croissante de plats cuisinés à l'avance et d'autres aliments facilement périssables, qui réagissent de manière sensible en cas d'interruption de la chaîne du froid, requièrent une maîtrise exacte de la température lors du transport et du stockage. Dans les foyers, l'utilisation correcte du réfrigérateur et le respect précis de règles d'hygiène strictes contribuent sensiblement à l'amélioration de la durée de conservation des aliments.

Respect de la température

▶ Entreposer les aliments les plus sensibles dans la zone la plus froide de l'appareil comme indiqué sur l'illustration.

▶ Attendre le refroidissement complet des aliments (ex. soupe) avant de les stocker dans l'appareil.

▶ Eviter d'ouvrir la porte trop fréquemment.

▶ Respecter les règles relatives à l'hygiène des aliments

Règles relatives à l'hygiène des aliments

▶ Sortir les aliments de leur emballage extérieur avant de les entreposer dans le réfrigérateur (exemple : emballage des packs de yaourts).

▶ Toujours emballer les aliments séparément pour éviter toute "contamination" entre les aliments.

▶ Ranger les aliments de sorte à ce que l'air puisse circuler librement entre ces derniers.

▶ Avoir recours aux instructions de service, surtout pour les questions d'entretien.

▶ Nettoyer régulièrement l'intérieur de l'appareil avec un détergent (les pièces métalliques avec un produit non-oxydant).

5.5.3 Réglage de la température

La température est fonction des facteurs suivants :

- la fréquence d'ouverture de la porte
- la température de la pièce dans laquelle se trouve l'appareil
- le type, la température et la quantité d'aliments

Valeurs recommandées pour le réglage de la température : 5 °C

La température peut être continuellement modifiée. Lorsque la position 1 °C est atteinte, un retour est effectué à 9 °C.

▶ Appel de la fonction de température : Appuyez sur la touche de réglage du réfrigérateur fig. 11 (3).

▷ L'ancienne valeur clignote dans l'affichage de la température.

▶ Pour modifier la température par incréments de 1 °C : Appuyez sur la touche de réglage du réfrigérateur fig. 11 (3) autant de fois qu'il le faut pour que la température souhaitée s'allume au niveau de l'affichage de la température.

▷ Pendant le réglage, la valeur clignote.

▷ Env. 5 secondes après avoir appuyé sur la touche pour la dernière fois, le nouveau réglage est affichée. La température à l'intérieur est lentement réglée sur la nouvelle valeur.

5.5.4 Ventilateur

Le refroidissement de la circulation d'air est fortement recommandé :

- en cas de forte humidité de l'air

Le refroidissement de la circulation d'air consomme légèrement plus d'énergie. Afin d'économiser l'énergie, le ventilateur s'arrête automatiquement en cas d'ouverture de la porte.

Mise en marche du ventilateur

▶ Appuyez brièvement sur la touche Ventilation fig. 11 (2).

▷ Dans l'affichage apparaît le symbole Ventilation fig. 11 (15).

▷ Le ventilateur est actif. Sur certains appareils, il ne se met en marche qu'une fois que le compresseur fonctionne.

Arrêt du ventilateur

▶ Appuyez brièvement sur la touche Ventilation fig. 11 (2).

▷ Le symbole Ventilation fig. 11 (15) s'éteint.

▷ Le ventilateur est arrêté.

5.5.5 Surfaces de rangement

Déplacement ou retrait des surfaces de rangement Fig. 6

▶ Pour retirer totalement la surface de rangement, observez l'ordre des mouvements indiqués.

▶ Lors du remontage des surfaces de rangement, veillez à ce que le bord des butées arrière soit orienté vers le haut.

5.5.6 Balconnet de contre-porte

Retrait du balconnet de contre-porte

FR

Maintenance

Fig. 7

- Retirez le balconnet selon l'illustration.

5.6 Congélateur

Dans le congélateur, vous pouvez ranger des aliments et produits surgelés, préparer de glaçons et congeler des aliments frais.

5.6.1 Congélation d'aliments

La quantité maximale en kg d'aliments frais que vous pouvez congeler en 24 heures est indiquée sur la plaque signalétique (voir « Principales caractéristiques de l'appareil »), sous la mention « Capacité de congélation. kg/24h ».

Les tiroirs ne doivent pas être chargés au-là de max. 20 kg de produits surgelés chaque.



PRUDENCE

Danger de blessure par éblouissement !

Les bouteilles ou cannettes contenant des boissons peuvent éclater dans le congélateur. Ce principe vaut en particulier pour les boissons gazeuses.

- Ne faites jamais congeler de bouteilles ou cannettes contenant des boissons !

Pour une congélation rapide et correcte, ne dépassez pas les quantités suivantes dans chaque paquet :

- Fruits, légumes jusqu'à 1 kg
- Viande jusqu'à 2,5 kg
- Emballez en portions les aliments dans des sacs congélation, ou des récipients réutilisables en plastique, en métal ou en aluminium.

5.6.2 Durées de conservation

Durées de conservation recommandées pour les différents aliments dans le congélateur :

| | |
|---------------------|----------------|
| Glaces | De 2 à 6 mois |
| Charcuterie, jambon | De 2 à 6 mois |
| Gibier, porc | De 2 à 6 mois |
| Pain, pâtisseries | De 6 à 10 mois |
| Poisson, gras | De 2 à 6 mois |
| Poisson, maigre | De 6 à 12 mois |
| Fromage | De 2 à 6 mois |
| Volaille, bœuf | De 6 à 12 mois |
| Légumes, fruits | De 6 à 12 mois |

Les durées de conservation indiquées sont des valeurs de référence.

5.6.3 Décongélation d'aliments

- dans le réfrigérateur
- au micro-ondes
- au four/four à chaleur tournante
- à température ambiante
- Ne prélevez que la quantité d'aliments nécessaire. Préparez aussi rapidement que possible les aliments décongelés.
- Les aliments décongelés ne doivent être recongelés que dans certains cas exceptionnels.

5.6.4 Réglage de la température

Valeurs recommandées pour le réglage de la température : -18 °C
La température peut être continuellement modifiée. Lorsque la position -26 °C est atteinte, un retour est effectué à -16 °C.

- Appel de la fonction de température : Appuyez sur la touche de réglage du congélateur fig. 11 (6).
- ▷ Au niveau du voyant de température, la température actuelle clignote.
- Appuyez sur la touche de réglage du congélateur fig. 11 (6) autant de fois qu'il le faut pour que la température souhaitée apparaisse.

5.6.5 SuperFrost

Cette fonction permet de congeler rapidement et correctement des aliments frais. L'appareil fonctionne

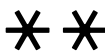

à régime maximal, ce qui peut expliquer l'apparition de bruits plus importants au niveau du groupe de refroidissement.

La quantité maximale en kg d'aliments frais que vous pouvez congeler en 24 heures est indiquée sur la plaque signalétique, sous la mention « Capacité de congélation. kg/24h ». Ce volume maximal varie en fonction du modèle et de la classe climatique de l'appareil. Selon la quantité d'aliments frais devant être congelés, activez au plus vite la fonction SuperFrost.

Emballer les aliments et placez-le en les distribuant le mieux possible. Les aliments à congeler ne doivent pas être en contact avec des marchandises déjà gelées afin d'éviter que ces dernières ne se décongelent.

N'activez pas la fonction SuperFrost dans les cas suivants :

- si vous mettez dans le congélateur des produits déjà surgelés
- si vous congelez jusqu'à 2 kg de produits frais par jour

Congélation avec la fonction SuperFrost

- Appuyez brièvement sur la touche SuperFrost fig. 11 (7).
- ▷ Dans l'affichage apparaît le symbole SuperFrost fig. 11 (10).
- ▷ La température de congélation baisse, l'appareil fonctionne à la puissance frigorifique la plus élevée.

Remarque

- Lorsque vous actionnez la touche SuperFrost, l'activation du compresseur peut prendre jusqu'à 8 minutes en raison de la temporisation d'activation intégrée. Cette temporisation prolonge la durée de vie du compresseur.

Pour un petit volume de produits congelés :

- Attendez env. 6 h.

Pour un volume maximal de produits congelés (voir la plaque signalétique) :

- Attendez env. 24 h.
- Placez les aliments emballés dans les tiroirs du haut.
- ▷ SuperFrost s'éteint automatiquement au plus tard après env. 65 heures.
- ▷ Le symbole SuperFrost fig. 11 (10) s'éteint quand la congélation est terminée.
- ▷ L'appareil continue à fonctionner en mode normal économique.

5.6.6 Tiroirs

Remarque

La consommation d'énergie augmente et la puissance de refroidissement diminue lorsque la ventilation n'est pas suffisante. Pour les appareils dotés du système NoFrost :

- Ne sortez jamais le tiroir du bas de l'appareil !
- Faites en sorte que les fentes de ventilation intérieures au dos restent dégagées !

- Retirez les tiroirs selon la fig.5.

5.6.7 VarioSpace

Fig.3

Vous pouvez retirer les tiroirs. Vous obtenez ainsi de la place pour les produits surgelés volumineux. Vous pourrez congeler sans les découper une volaille, de la viande ou de gros gibiers pour pouvoir ensuite les préparer entiers.

- Les tiroirs ne doivent pas être chargés au-là de max. 20 kg de produits surgelés chaque.

6 Maintenance

6.1 Dégivrage avec la fonction NoFrost

Le système NoFrost effectue automatiquement le dégivrage de l'appareil.

Réfrigérateur :

L'eau de dégivrage s'évapore ensuite grâce à la chaleur dégagée par le compresseur.

Les gouttes d'eau qui apparaissent sur la paroi arrière du réfrigérateur sont liées au fonctionnement et sont, par conséquent, tout à fait normales.

- Nettoyez régulièrement l'orifice d'écoulement pour permettre à l'eau de dégivrage de s'écouler. (voir 6.2)

Congélateur :

L'humidité est dirigée vers l'évaporateur, est régulièrement dégivrée et s'évapore.

- ▶ L'appareil ne doit pas être dégivré manuellement.

6.2 Nettoyage de l'appareil



AVERTISSEMENT

Risques de blessure et d'endommagement en raison de la vapeur brûlante !

La vapeur brûlante peut entraîner des brûlures et endommager les surfaces.

- ▶ N'utilisez pas d'appareils de nettoyage à la vapeur !

ATTENTION

Tout nettoyage inapproprié endommage l'appareil !

- ▶ N'utilisez pas de produits de nettoyage concentrés.
- ▶ N'utilisez pas d'éponges à récurer ou abrasives, ni de laine de fer.
- ▶ N'utilisez en aucun cas des produits de nettoyage acides, abrasifs, ou contenant du chlore ou de l'acide.
- ▶ N'utilisez pas des solvants chimiques.
- ▶ Prenez garde à ne pas endommager ni retirer la plaque signalétique située sur la paroi intérieure de l'appareil. Le service après-vente doit pouvoir consulter cette plaque.
- ▶ Les câbles ou autres composants ne doivent être ni arrachés, ni coudés, ni endommagés.
- ▶ L'eau de nettoyage ne doit pas s'infiltrer dans la goulotte d'évacuation, les grilles d'aération et les composants électriques.
- ▶ Utilisez des chiffons doux et un nettoyant multi-usages au pH neutre.
- ▶ À l'intérieur de l'appareil, utilisez uniquement des nettoyants alimentaires.

- ▶ Videz l'appareil.

- ▶ Débranchez le connecteur secteur.

- ▶ Nettoyez à la main les parois extérieures et intérieures en plastique, ainsi que les équipements de l'appareil en utilisant de l'eau tiède mélangée à un peu de liquide vaisselle.

- ▶ Les parois latérales laquées ne doivent être nettoyées qu'avec un chiffon doux et propre. En cas de fort encrassement, utilisez de l'eau tiède mélangée avec un nettoyant neutre.

- ▶ Les surfaces de porte laquées ne doivent être nettoyées qu'avec un chiffon doux et propre. En cas de fort encrassement, utilisez un peu d'eau ou un nettoyant neutre. Sinon, vous pouvez également utiliser un chiffon en microfibrilles.

- ▶ Nettoyez l'orifice d'écoulement fig. 8 : éliminez les dépôts à l'aide d'un instrument fin tel qu'un coton-tige.

Après le nettoyage :

- ▶ Séchez l'appareil et les équipements.
- ▶ Rebranchez et remettez en marche l'appareil.
- ▶ Activez la fonction SuperFrost (voir 5.6.4).

Si la température est suffisamment froide :

- ▶ Remettez les aliments à l'intérieur.

6.3 Service après-vente

Fig. 12

Vérifiez tout d'abord si vous ne pouvez pas résoudre le problème vous-même. (voir « Dysfonctionnements ») Si tel n'est pas le cas, adressez-vous au service après-vente. L'adresse figure dans la liste des adresses des S.A.V. ci-jointe.



AVERTISSEMENT

Danger de blessure dû à une réparation non professionnelle !

- ▶ Les réparations et interventions sur l'appareil et le câble de raccordement au secteur qui ne sont pas mentionnées explicitement (voir « Maintenance ») ne doivent être réalisées que par le service après-vente.

- ▶ Consultez la désignation de l'appareil fig. 12 (1), le numéro de service fig. 12 (2) et le numéro de série fig. 12 (3) figurant sur la plaque signalétique. La plaque signalétique se trouve sur la face intérieure gauche de l'appareil.
- ▶ Informez le service après-vente en lui indiquant l'erreur, la désignation de l'appareil fig. 12 (1), le numéro de service fig. 12 (2) et le numéro de série fig. 12 (3).
- ▶ Grâce à ces informations, le S.A.V. sera en mesure d'intervenir rapidement et de manière ciblée.
- ▶ En attendant l'arrivée du service après-vente, maintenez l'appareil fermé.
- ▶ Les aliments resteront réfrigérés plus longtemps.
- ▶ Débranchez le connecteur secteur (sans tirer sur le câble) ou désactivez le fusible.

FR

7 Dysfonctionnements

Votre appareil a été conçu et fabriqué pour vous garantir un fonctionnement irréprochable et une durée de vie accrue. Si une panne venait toutefois à se produire en cours de fonctionnement, vérifiez que le dysfonctionnement ne provient pas d'une erreur de commande. Dans ce cas, les frais occasionnés vous seront facturés, même au cours de la durée de validité de la garantie.

Bruits normaux de l'appareil :

Bruits de fonctionnement des compresseurs réglés en vitesse.

Gargouillis ou clapotis provenant du fluide réfrigérant qui circule dans le circuit frigorifique.

Léger clic à chaque fois que le compresseur (moteur) se met en marche ou s'arrête automatiquement.

Bref ronflement légèrement plus bruyant :

- Lorsque le moteur est mis en marche et que la fonction SuperFrost est activée, lorsque vous venez de ranger des aliments dans le réfrigérateur ou encore après une ouverture prolongée de la porte, la puissance frigorifique augmente automatiquement.
- Forte température ambiante (voir 1.2)

Ronflement sourd - Bruits de la circulation d'air au sein du ventilateur.

Le compresseur fonctionne longtemps :

- Si vous n'avez pas besoin que votre appareil soit si froid, il passe à un nombre de tours inférieur.
- La fonction SuperFrost est activée.

Surfaces extérieures chaudes. La chaleur du circuit frigorifique est utilisée pour éviter la formation d'eau de condensation.

Dysfonctionnements que vous pouvez éliminer vous-même :

L'appareil ne fonctionne pas :

- L'appareil n'est pas en marche.
- ▶ Vérifiez que le connecteur est bien enfoncé dans la prise, vérifiez le fusible

Bruits de vibrations si l'appareil n'est pas placé de manière stable au sol.

- ▶ Réglez l'appareil à l'aide des pieds réglables.

La température n'est pas suffisamment basse :

- ▶ Fermez la porte de l'appareil.
- Aération ou ventilation insuffisante.
- ▶ Dégagez et nettoyez la grille d'aération.
- Température ambiante élevée
- ▶ Voir 1.2.
- De trop grandes quantités d'aliments frais ont été rangées sans que la fonction SuperFrost soit activée.
- ▶ Voir 5.6.4.
- La porte de l'appareil a été ouverte trop fréquemment ou trop longtemps.
- ▶ Attendez que la température s'autorégule. Si non, adressez-vous au service après-vente (voir « Maintenance »).
- Température mal réglée.
- ▶ Réglez-la sur une valeur plus froide et vérifiez 24 heures plus tard.

Mise hors service/ Élimination de l'appareil

- L'appareil a été installé trop près d'une source de chaleur.

► Déplacez l'appareil ou la source de chaleur.

L'éclairage intérieur ne s'allume pas.

- L'appareil n'est pas en marche.

► Activez l'appareil.

- La porte est restée ouverte pendant plus de 15 min.

► L'éclairage intérieur s'éteint automatiquement si la porte reste ouverte plus de 15 minutes environ.

Givrage ou apparition d'eau de condensation.

- Le joint de la porte est susceptible de glisser hors de la rainure.

► Vérifiez le joint de la porte.

Si les dysfonctionnements suivants apparaissent, adressez-vous au service après-vente :

- Le joint de la porte est défectueux ou doit être remplacé pour d'autres raisons. Joint de la porte remplaçable.

- La mention DEMO apparaît dans l'affichage de la température.

- Éclairage à DEL défectueux ou recouvrement endommagé.



AVERTISSEMENTS :

Risque de blessures dues à une décharge électrique !

Les pièces conductrices de courant se trouvent sous le recouvrement.

- L'éclairage intérieur à DEL ne doit être remplacé ou réparé que par le service après-vente ou un personnel spécialisé ayant été formé à cet effet.

Risque de blessures dû à la lampe à DEL !

L'intensité de l'éclairage à DEL correspond à la classe laser 1/1M.

Lorsque le recouvrement est défectueux :

- Ne regardez pas directement le faisceau avec des lentilles optiques lorsque vous vous trouvez à proximité. Cela pourrait endommager les yeux.

8 Mise hors service

8.1 Désactivation de l'appareil

Remarque

► Afin d'arrêter l'ensemble de l'appareil, seul le congélateur doit être arrêté. Le réfrigérateur est ainsi automatiquement désactivé.

8.1.1 Désactivation du congélateur

► Appuyez sur la touche Marche/Arrêt du congélateur fig. 11 (9) pendant au moins 3 s.

▷ Les affichages de la température sont éteints. L'ensemble de l'appareil est arrêté.

8.1.2 Désactivation du réfrigérateur

► Appuyez sur la touche Marche/Arrêt du réfrigérateur fig. 11 (1) pendant au moins 3 s.

▷ L'éclairage intérieur est éteint.

▷ L'affichage de la température du réfrigérateur est éteint.

Remarque

► Si seul le réfrigérateur doit être arrêté, pendant les vacances par exemple, assurez-vous que : l'affichage de la température du congélateur doit s'allumer.

8.2 Mise hors service

► Videz l'appareil.

► Désactivez l'appareil (voir « Mise hors service »).

► Débranchez le connecteur secteur.

► Nettoyez l'appareil (voir 6.2).

► Laissez la porte ouverte pour qu'aucune mauvaise odeur ne s'y développe.



9 Élimination de l'appareil

L'appareil contient encore des matériaux de valeur.

Ces composants doivent être triés. La mise au rebut des appareils usagés doit respecter scrupuleusement les prescriptions et réglementations locales.

N'endommagez pas le circuit frigorifique lors du transport car le fluide réfrigérant qui s'y trouve (indications figurant sur la plaque signalétique) et l'huile risqueraient de s'en échapper.

► Mettez l'appareil hors d'usage.

► Débranchez le connecteur secteur.

► Débranchez le câble de raccordement.



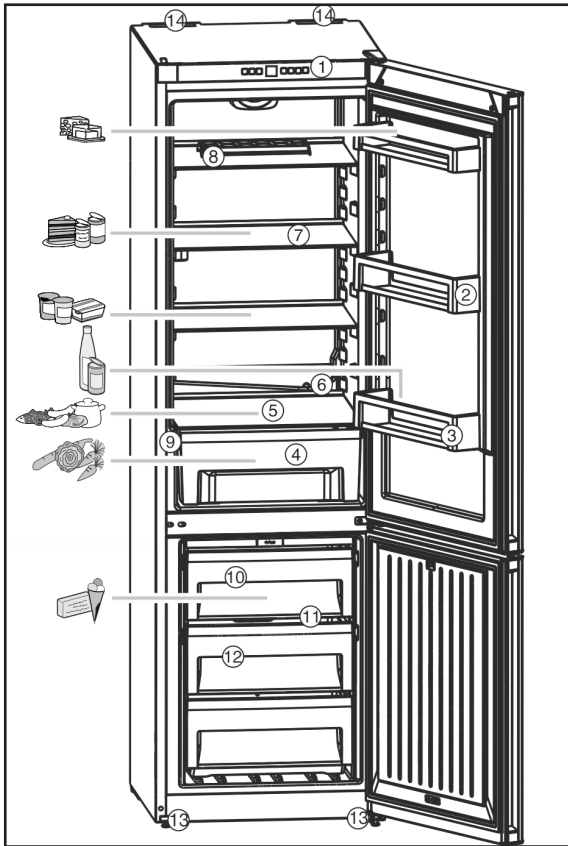

Fig. 1

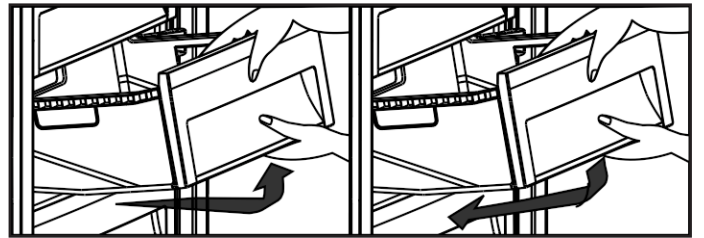

Fig. 5

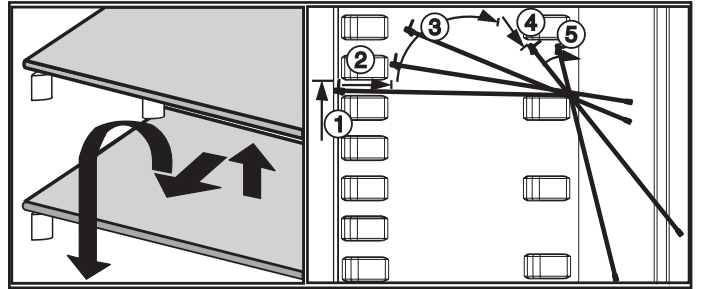

Fig. 6

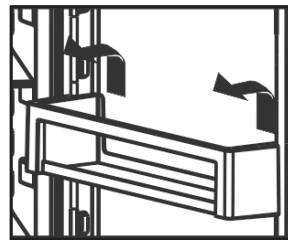

Fig. 7

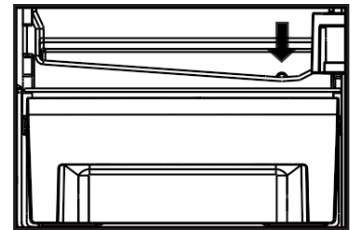

Fig. 8

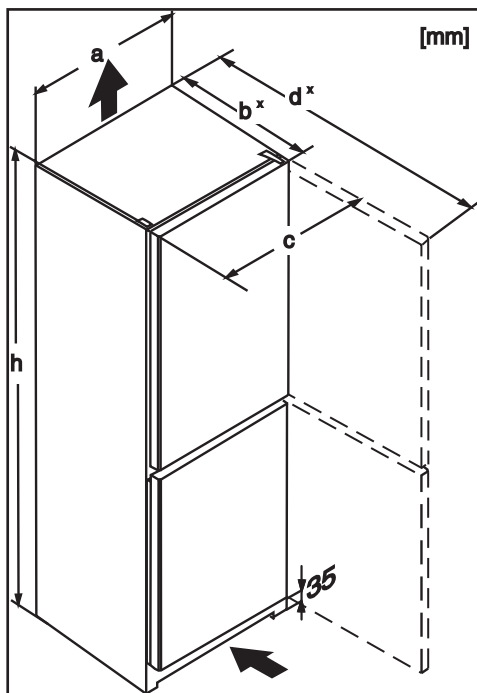

Fig. 2

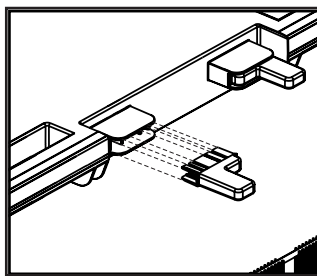

Fig. 9



Fig. 10

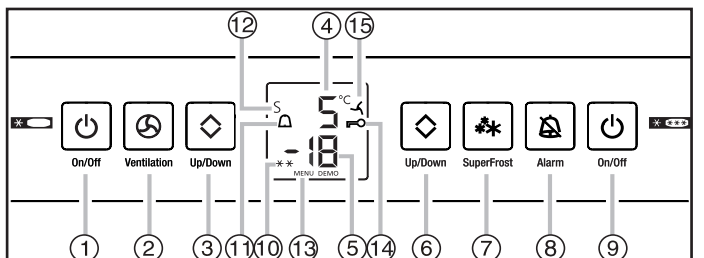

Fig. 11

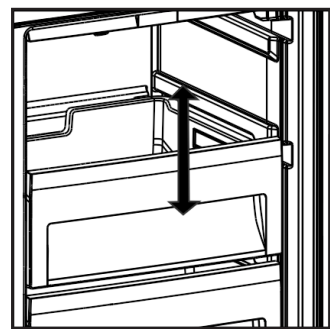

Fig. 3

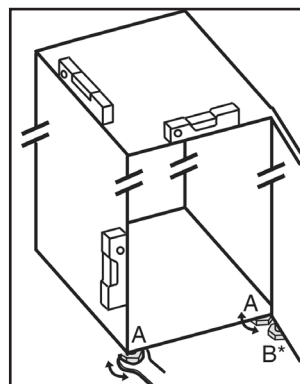

Fig. 4

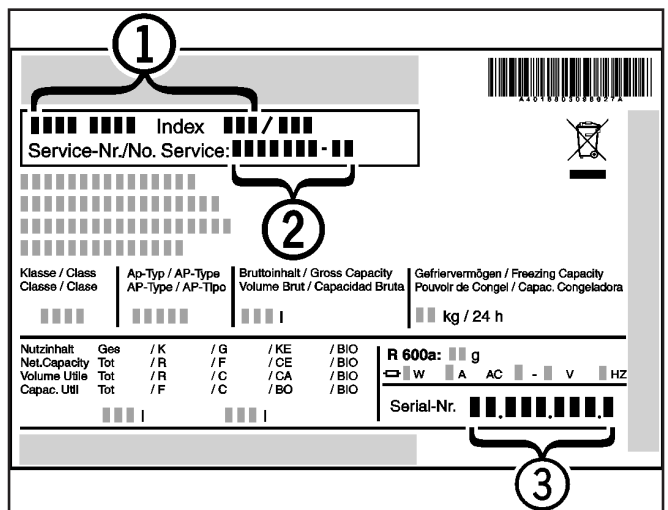

Fig. 12