

Mode d'emploi Lave-linge



Lisez **impérativement** ce mode d'emploi avant d'installer et de mettre en service votre appareil afin d'éviter tout risque de dommage corporel ou matériel.

Votre contribution à la protection de l'environnement

Nos emballages

Nos emballages protègent votre appareil des dommages pouvant survenir pendant le transport. Nous les sélectionnons en fonction de critères écologiques permettant d'en faciliter le recyclage.

En participant au recyclage de vos emballages, vous contribuez à économiser les matières premières et à réduire le volume des déchets. Votre revendeur reprend vos emballages.

Votre ancien appareil

Les appareils électriques et électroniques contiennent souvent des matériaux précieux. Cependant, ils contiennent aussi des substances toxiques nécessaires au bon fonctionnement et à la sécurité des appareils. Si vous déposez ces appareils usagés avec vos ordures ménagères ou les manipulez de manière inadéquate, vous risquez de nuire à votre santé et à l'environnement. Ne jetez jamais vos anciens appareils avec vos ordures ménagères !



Faites appel au service d'enlèvement mis en place par votre commune, votre revendeur ou Miele, ou rapportez votre appareil dans un point de collecte spécialement dédié à l'élimination de ce type d'appareil. Vous êtes légalement responsable de la suppression des éventuelles données à caractère personnel figurant sur l'ancien appareil à éliminer. Jusqu'à son enlèvement, veillez à ce que votre ancien appareil ne présente aucun danger pour les enfants.

Table des matières

Votre contribution à la protection de l'environnement	2
Consignes de sécurité et mises en garde	6
Utilisation	13
Bandeau de commande	13
Première mise en service	14
Lavage écologique	15
1. Préparer le linge	16
2. Charger le lave-linge	17
3. Ajouter la lessive	20
4. Sélectionner le programme et les réglages	21
5. Démarrer le programme - Fin du programme	22
Symboles d'entretien	23
Essorage	24
Tableau des programmes	25
Options	28
Court	28
Prélavage.....	28
Trempage.....	28
Hydro plus	28
Déroulement de programme	29
Modifier le déroulement du programme	31
Annuler un programme.....	31
Interrompre un programme	31
Modifier un programme.....	31
Ajouter/retirer du linge.....	32
Lessives	33
Quelle lessive choisir ?	33
Aides au dosage.....	33
Produit anti-tartre	33

Table des matières

Produits complémentaires de soin du linge	34
Adjonction automatique d'adoucissant, de produit d'apprêt ou d'amidon li- guide.....	34
Ajout séparé d'adoucissant, de produit d'apprêt ou d'amidon	34
Nettoyage et entretien	36
Nettoyer le tambour	36
Nettoyer la carrosserie et le bandeau de commande	36
Nettoyer le bac à produits.....	36
Nettoyer le filtre d'arrivée d'eau	38
En cas d'anomalie	39
Impossible de démarrer un programme de lavage	39
Message d'anomalie après une annulation de programme	40
Message d'anomalie après la fin du programme	41
Problèmes d'ordre général	42
Résultat de lavage non satisfaisant.....	44
Ouvrir le couvercle en cas de vidange et/ou de panne de courant.....	45
Service après-vente	47
Contact en cas d'anomalies.....	47
Accessoires en option.....	47
Garantie.....	47
Base de données EPREL	47
Installation	48
Vue de face.....	48
Démontage des sécurités de transport.....	49
Installer les sécurités de transport	49
Installation	50
Système anti-fuites.....	51
Arrivée d'eau	52
Vidange de l'eau.....	53
Raccordement électrique	54
Caractéristiques techniques	55
Données de consommation	56
Remarque concernant les essais comparatifs	56

Table des matières

Fonctions programmables	58
Système Hydro plus	58
Fonction Délicat.....	59
Refroidissement du bain lessiviel	60
Fonction Mémoire.....	61
Durée de trempage.....	62
Lessive et produits d'entretien	63
Lessives.....	63
Lessives spéciales.....	63
Produits complémentaires de soin du linge	64
Entretien de l'appareil.....	64

Consignes de sécurité et mises en garde

Ce lave-linge répond aux réglementations de sécurité en vigueur. Toute utilisation non conforme peut toutefois causer des dommages corporels et matériels.

Lisez attentivement le mode d'emploi avant de mettre le lave-linge en service. Vous y trouverez des informations importantes sur le montage, la sécurité, l'utilisation et l'entretien de cet appareil. Vous vous protégerez ainsi et éviterez de détériorer votre appareil.

Conformément à la norme IEC 60335-1, Miele indique expressément de lire impérativement le chapitre pour l'installation du lave-linge et de suivre les consignes de sécurité et de mise en garde.

Miele ne peut être tenu pour responsable des dommages dus au non-respect des consignes.

Conservez ce mode d'emploi et veuillez le remettre en cas de cession de cet appareil.

Utilisation conforme

- ▶ Ce lave-linge est destiné à être utilisé dans le cadre domestique ou dans des conditions d'installation semblables au cadre domestique.
- ▶ Ce lave-linge ne convient pas à une utilisation en extérieur.
- ▶ Le lave-linge est réservé à un usage domestique. Il doit uniquement servir au lavage de textiles déclarés lavables en machine par leur fabricant sur l'étiquette d'entretien. Tout autre type d'utilisation est interdit. Miele n'est pas responsable des dommages causés par une utilisation incorrecte, non conforme aux consignes.
- ▶ Les personnes qui ne sont pas en mesure d'utiliser ce lave-linge en toute sécurité en raison de déficiences physiques, sensorielles ou mentales ou de leur manque d'expérience ou de connaissances ne doivent pas l'utiliser sans la surveillance ou les instructions d'une personne responsable.

Précautions à prendre avec les enfants

- ▶ Les enfants de moins de huit ans doivent être tenus à l'écart du lave-linge à moins d'être constamment surveillés.
- ▶ Les enfants de huit ans et plus ne sont autorisés à utiliser le lave-linge que s'il leur a été expliqué comment l'utiliser sans danger. Il est nécessaire de s'assurer qu'ils ont compris les risques encourus en cas de mauvaise manipulation.
- ▶ Les enfants ne doivent pas nettoyer ou entretenir le lave-linge sans être sous la surveillance d'un adulte.
- ▶ Ne laissez pas les enfants sans surveillance à proximité du lave-linge. Ne les laissez jamais jouer avec le lave-linge.

Consignes de sécurité et mises en garde

Sécurité technique

- ▶ Vérifiez que votre lave-linge ne présente pas de dommages avant de l'installer. Si le lave-linge est endommagé, il ne doit en aucun cas être installé et mis en service.
- ▶ Comparez impérativement les données de branchement du lave-linge (fusible, tension et fréquence) indiquées sur la plaque signalétique avec celles du réseau électrique. Dans le doute, interrogez un électricien.
- ▶ La sécurité électrique de ce lave-linge n'est garantie que s'il est raccordé à un système de mise à la terre homologué. Il est primordial que cette condition de sécurité élémentaire et en cas de doute toute l'installation domestique, soient contrôlées par un professionnel. Miele ne peut être tenu pour responsable de dommages causés par une mise à la terre manquante ou défectueuse à l'installation.
- ▶ Pour des raisons de sécurité, n'utilisez pas de rallonge ou de multiprises (risque d'incendie par suite de surchauffe).
- ▶ Les pièces de rechange d'origine sont les seules dont Miele garantit qu'elles remplissent les conditions de sécurité. Ne remplacez les pièces défectueuses que par des pièces détachées d'origine.
- ▶ Veuillez suivre les instructions des chapitres « Installation » et « Caractéristiques techniques ».
- ▶ La prise électrique doit toujours être accessible pour pouvoir débrancher le lave-linge de l'alimentation électrique.
- ▶ Si le câble d'alimentation électrique est endommagé, celui-ci doit impérativement être remplacé par un technicien SAV agréé par Miele afin d'éviter tout risque pour l'utilisateur.

Consignes de sécurité et mises en garde

- ▶ Faites effectuer les réparations exclusivement par des techniciens agréés Miele, sinon vous perdrez le bénéfice de la garantie en cas de pannes ultérieures. Le fabricant décline toute responsabilité en cas de réparation non conforme. Les réparations non conformes exposent l'utilisateur à des dangers potentiels.
- ▶ Pour réparer, nettoyer ou entretenir le lave-linge, mettez-le hors tension en :
 - débranchant la fiche du lave-linge de l'alimentation électrique ou
 - déclenchant le fusible
- ▶ Il faut impérativement utiliser un jeu de tuyaux neufs pour le raccordement à l'eau. Les tuyaux usagés sont proscrits. Contrôlez régulièrement les tuyaux d'arrivée d'eau afin de les remplacer à temps et d'éviter un dégât des eaux.
- ▶ La pression d'écoulement doit être d'au moins 100 kPa et ne doit pas dépasser 1 000 kPa.
- ▶ Ce lave-linge ne doit pas être utilisé sur des engins en mouvement.
- ▶ N'effectuez pas de modifications sur le lave-linge qui ne soient pas expressément autorisées par Miele.
- ▶ Les bénéfices liés à la garantie sont perdus en cas de réparation du lave-linge par un service après-vente non agréé par Miele.

Consignes de sécurité et mises en garde

Précautions d'emploi

- ▶ La capacité maximale de charge est de 6 kg (linge sec). Vous pouvez consulter les capacités de charge maximales des différents programmes au chapitre « Tableau des programmes ».
- ▶ N'installez pas votre lave-linge dans une pièce exposée au gel. Les tuyaux gelés peuvent se fendre ou éclater. Des températures en dessous de 0 °C peuvent diminuer la fiabilité de la platine électronique.
- ▶ Enlevez les sécurités de transport à l'arrière du lave-linge avant la mise en service (voir chapitre « Installation », « Démonter les sécurités de transport »). Si elles ne sont pas enlevées, elles peuvent endommager le lave-linge ainsi que les meubles/appareils contigus au moment de la phase d'essorage.
- ▶ Fermez le robinet d'eau en cas d'absence prolongée (ex. : vacances) surtout s'il n'existe pas de vidange au sol (regard) à proximité du lave-linge.
- ▶ Risque d'inondation !
Vérifiez que l'eau s'écoule suffisamment vite avant d'accrocher le tuyau de vidange dans un évier ou un lavabo. Bloquez le tuyau de vidange pour éviter qu'il ne glisse. Autrement la force de refoulement de l'eau vidangée pourrait pousser le tuyau hors de l'évier.
- ▶ Assurez-vous qu'il n'y a pas de corps étrangers dans votre linge avant de le laver (ex. : clous, épingles, pièces ou trombones) afin de ne pas le détériorer. Les corps étrangers peuvent également endommager certaines pièces de l'appareil (cuve, tambour) qui peuvent à leur tour détériorer le linge.

Consignes de sécurité et mises en garde

- ▶ Il n'est pas nécessaire de détartrer l'appareil si vous dosez la lessive correctement. Si votre appareil était malgré tout entartré, utilisez un détartrant à base d'acide citrique. Miele recommande d'utiliser le détartrant Miele, disponible en ligne sur shop.miele.fr, chez votre revendeur Miele ou auprès du service après-vente Miele. Suivez scrupuleusement les instructions d'utilisation.
- ▶ Si vous avez utilisé des produits nettoyants contenant des solvants sur votre linge, rincez-les à l'eau claire avant de les charger dans le lave-linge.
- ▶ N'utilisez jamais de détergents contenant des solvants pour nettoyer le tambour de votre lave-linge, ces produits étant susceptibles d'endommager les pièces de l'appareil et de dégager des vapeurs toxiques. Attention ! Risque d'incendie et d'explosion !
- ▶ N'utilisez jamais de détergents contenant des solvants pour nettoyer la façade ou le dessus du lave-linge. Vous risqueriez d'endommager les surfaces en plastique.
- ▶ Les teintures que vous utilisez doivent convenir à une utilisation en lave-linge. La fréquence des teintures doit correspondre à une utilisation domestique moyenne. Respectez impérativement les instructions du fabricant de la teinture.
- ▶ Les décolorants contiennent du soufre, qui peut provoquer une corrosion de la machine. Ces produits ne doivent pas être utilisés dans le lave-linge.
- ▶ Si de la lessive liquide est projetée dans les yeux, la rincer immédiatement abondamment avec de l'eau tiède. En cas d'ingestion, prévenir immédiatement un médecin. Les personnes qui ont une peau sensible ou des lésions cutanées doivent éviter le contact avec la lessive liquide.

Consignes de sécurité et mises en garde

Accessoires

- ▶ Utilisez exclusivement des accessoires d'origine Miele. Le montage d'autres pièces exclut le bénéfice de la garantie.
- ▶ Miele offre une garantie d'approvisionnement de 15 ans pour le maintien en état de fonctionnement des pièces détachées après l'arrêt de la production en série de votre lave-linge.

Miele ne peut être tenu pour responsable des dommages dus au non-respect des consignes de sécurité et mises en garde.

Bandeau de commande

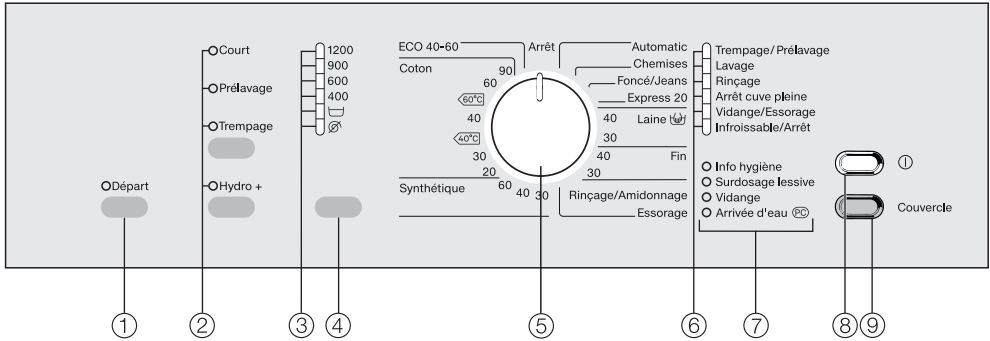

- ① Touche *Départ***
pour démarrer le programme de lavage sélectionné.
- ② Touches d'options**
pour la sélection des options.
Il est possible de choisir avec la touche supérieure parmi les options *Court*, *Prélavage* ou *Trempage*.
La touche inférieure permet de sélectionner l'option *Hydro plus*.
Diode de contrôle allumée = sélectionné
Diode de contrôle éteinte = non sélectionné
- ③ Diodes de contrôle de la vitesse d'essorage**
- ④ Touche *Essorage***
pour sélectionner la vitesse d'essorage, *Arrêt cuve pleine* ou *sans essorage*.
- ⑤ Sélecteur de programme**
pour sélectionner le programme de lavage standard et la température correspondante. Le sélecteur de programme peut être tourné vers la droite ou vers la gauche.
- ⑥ Affichage du déroulement d'un programme**
vous indique quelle phase de programme est en cours.
- ⑦ Témoins lumineux de service / de défaut**
- ⑧ Touche ①**
Pour mettre en marche et arrêter le lave-linge.
Le lave-linge s'éteint automatiquement pour des raisons d'économie d'énergie. Cet arrêt intervient 15 minutes après la fin du programme/la rotation infroissable ou après la mise en marche si aucune autre commande n'est effectuée.
- ⑨ Touche *Couverture***
ouvre le couvercle.

Première mise en service

 Dommages dus à une installation et un raccordement incorrects.

Une installation et un raccordement incorrects du lave-linge entraînent de graves dommages matériels.

Pour plus d'informations, reportez-vous au chapitre « Installation ».

Ce lave-linge a été soumis à un test de fonctionnement complet en usine. Aussi reste-t-il un peu d'eau dans le tambour.

Pour des raisons de sécurité, il est impossible d'essorer avant la première mise en service. Vous devez effectuer un programme sans linge et sans détergent avant d'activer l'essorage.

Si vous ajoutez de la lessive, vous risquez d'avoir trop de mousse !

Le clapet à bille de vidange s'active simultanément pour une efficacité optimale de la lessive.

Démarrer le premier programme de lavage

- Ouvrez le robinet.
- Appuyez sur la touche ①.
- Positionnez le sélecteur de programme sur *Coton 60 °C*.
- Appuyez sur la touche *Départ*.

A la fin du programme, la première mise en service est terminée.

- Arrêtez le lave-linge après la fin du programme avec la touche ①.

Enlever les autocollants publicitaires

- Enlevez tous les autocollants publicitaires (s'il y en a) de la façade et du couvercle.

Ne retirez **pas** la plaque signalétique à l'arrière du lave-linge.

Consommation d'énergie et d'eau

- Utilisez la charge maximale de chaque programme de lavage. La consommation d'énergie et d'eau est plus avantageuse en charge pleine.
- Les programmes visant à réduire la demande d'énergie et d'eau ont généralement une durée plus longue. En prolongeant la durée du programme, la température de lavage effectivement atteinte peut être abaissée tout en maintenant le même résultat de lavage.

Par exemple, le programme ECO 40-60 a une durée plus longue que le programme Coton 40 °C ou 60 °C. Le programme ECO 40-60 est plus efficace en termes de consommation d'énergie et d'eau, mais sa durée est plus longue.

- Laver les petites pièces de linge peu sale en programme Express 20.
- Les lessives modernes permettent de laver à basse température (par ex. : 20 °C). Ces réglages de température vous permettent de réaliser des économies d'énergie.
- Pour assurer une parfaite hygiène à l'intérieur du lave-linge, il est conseillé d'effectuer de temps à autre un programme de lavage à une température de 60 °C. Le témoin lumineux de service *Info hygiène* qui s'allume vous le rappelle.

Consommation de lessive

- Ne dépassez pas les dosages indiqués sur l'emballage.
- Quand vous dosez la lessive, tenez compte du degré de salissure du linge.
- Pour de petites charges, réduisez la quantité de lessive (environ 1/3 de lessive en moins pour une demi-charge).

Consignes pour le séchage ultérieur au sèche-linge

La vitesse d'essorage sélectionnée influence l'humidité résiduelle du linge et l'émission sonore du lave-linge.

Plus la vitesse d'essorage est élevée, plus l'humidité résiduelle du linge est faible. Cependant le niveau sonore du lave-linge augmente.

Pour économiser de l'énergie lors du séchage, sélectionnez la vitesse d'essorage la plus élevée proposée par le programme de lavage.

1. Préparer le linge

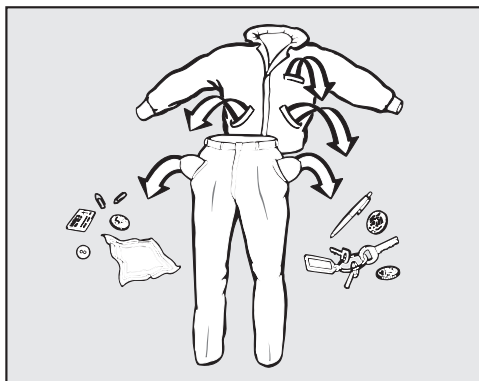

- Videz les poches.

⚠ Dommages provoqués par des corps étrangers.

Des clous, pièces de monnaie, trombones, etc. peuvent endommager le linge et certains composants de l'appareil.

Vérifiez la présence de corps étrangers sur le linge avant le lavage et retirez les.

Trier le linge

- Triez le linge par couleur, tout en prenant en compte le symbole figurant sur l'étiquette d'entretien (au col ou sur la couture latérale).

Conseil : les textiles foncés ont tendance à déteindre lors des premiers lavages. Lavez le linge clair et foncé séparément pour éviter tout risque.

Traiter les taches

- Enlevez les taches avant de laver le linge, de préférence tant qu'elles sont encore fraîches. Tamponnez les taches avec un chiffon qui ne risque pas de déteindre. Ne pas frotter !

Conseil : quelques astuces, que vous trouverez dans le lexique Miele, suffisent parfois pour éliminer certaines taches (sang, œuf, café, thé, etc.). Vous pouvez consulter le lexique sur le site Internet Miele.

⚠ Dommages provoqués par des détergents contenant des solvants, Du white spirit, du détachant etc. peut endommager les pièces plastiques.

Lorsque vous nettoyez des textiles, vérifiez que vous ne répandez pas de nettoyant contenant des solvants sur les pièces en plastique.

⚠ Risque d'explosion provoqué par des détergents contenant des solvants.

Lors de l'utilisation de détergents contenant des solvants, un mélange explosif peut survenir.

N'utilisez pas de détergents contenant des solvants dans le lave-linge.

Conseils

- Voilages : enlevez les crochets et autres parties métalliques ou placez-les dans un sac.
- Recousez ou enlevez les baleines de soutien-gorge qui se sont détachées.
- Fermez les fermetures éclair, les fermetures velcro, les crochets et les boutons pression avant le lavage.
- Fermez les housses de couettes et d'oreillers afin que les petites pièces de linge ne se prennent pas dedans.

Ne lavez aucun textile marqué **non lavable** (symbole d'entretien )

2. Charger le lave-linge

Ouvrir le couvercle extérieur et le couvercle intérieur

- Mettez le lave-linge en marche.
- Appuyez sur la touche *Couvercle* et ouvrez le couvercle extérieur jusqu'à la butée.
- Ouvrez le couvercle intérieur.

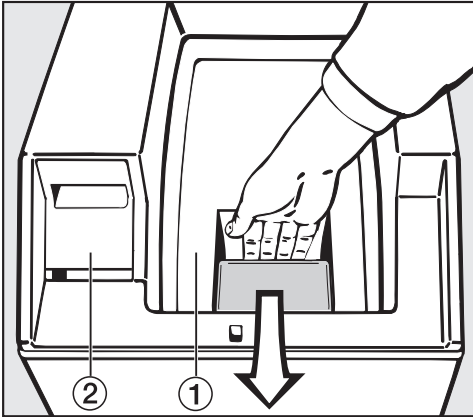

- ① Couvercle intérieur
- ② Bac à produits

Ouvrir le tambour

Les deux parties du verrouillage sont soumises à la pression de ressorts. Ouvrez doucement le tambour.

- Appuyez légèrement avec la main sur la partie arrière du verrouillage.

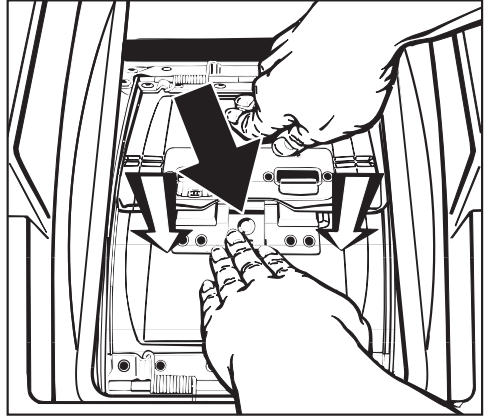

- Appuyez sur la sécurité de verrouillage (**flèche noire**) et simultanément sur la partie avant jusqu'à ce qu'elle s'ouvre vers l'intérieur (sens de la flèche).
- Laissez s'ouvrir les deux parties du verrouillage vers le haut en les accompagnant avec les mains.

2. Charger le lave-linge

Charger le linge

Respectez les charges maximales des différents programmes de lavage.

La consommation d'énergie et d'eau est plus avantageuse pour une charge pleine. Une surcharge du tambour diminue toutefois l'efficacité de lavage et favorise la formation de plis.

- Chargez le linge déplié dans le tambour sans le tasser. Mélanger les pièces de différentes tailles permet de renforcer l'efficacité de lavage et au linge de mieux se répartir pendant l'essorage.

Lavez toujours les textiles composés de plusieurs épaisseurs dont l'épaisseur extérieure est particulièrement fine et lisse dans un filet à linge.

Fermer le tambour et le couvercle intérieur

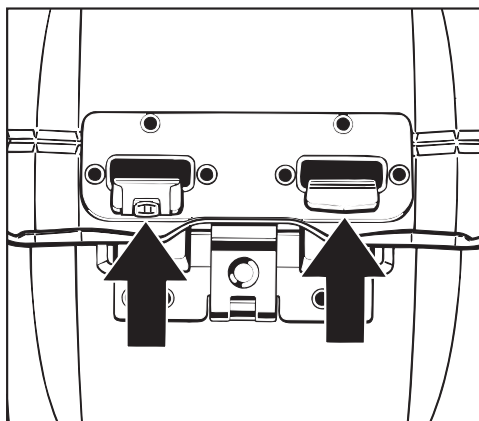

- Appuyez tout d'abord la partie avant, puis la partie arrière vers le bas jusqu'à ce que les **deux** crochets de verrouillage s'enclenchent de manière bien visible.

⚠ Risques de blessures en cas de tambour non fermé.

La non-fermeture du couvercle du tambour peut endommager le lave-linge et le linge.

Fermez correctement le tambour.

- Nettoyez régulièrement la roulette dans le crochet de verrouillage gauche afin que celle-ci ne se grippe pas.

2. Charger le lave-linge

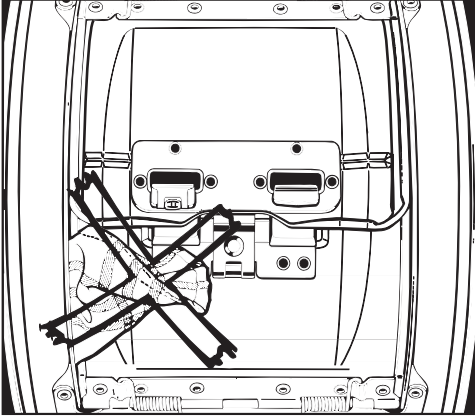

Ne coincez pas de textiles lors de la fermeture des parties de verrouillage.



- Fermez le couvercle intérieur en appuyant sur le verrouillage de façon à ce qu'il s'enclenche de manière audible.

Si le couvercle intérieur n'est pas fermé correctement, aucun programme ne peut être démarré et le témoin lumineux *Surdosage lessive* clignote.

3. Ajouter la lessive

Conseils pour le dosage

Lors du dosage de la lessive, tenez compte du degré de salissure et de la quantité de linge. Pour de petites charges, réduisez la quantité de lessive (par ex. environ $\frac{1}{3}$ de lessive en moins pour une demi-charge).

Si le dosage est insuffisant :

- le linge n'est pas propre et devient gris et rêche avec le temps ;
- des moisissures sont susceptibles d'apparaître dans le lave-linge ;
- la graisse n'est pas entièrement éliminée du linge ;
- du calcaire risque de se déposer sur les résistances.

Si vous utilisez trop de lessive :

- les résultats de lavage, de rinçage et d'essorage ne sont pas satisfaisants ;
- la consommation d'eau augmente en raison du rinçage supplémentaire qui s'ajoute automatiquement ;
- l'impact sur l'environnement est plus important.

Remplissage de lessive

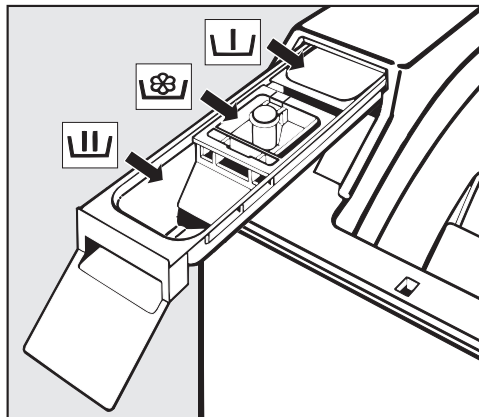

- Sortez le bac à produit puis versez la lessive dans les compartiments dédiés.

☺ Lessive pour prélavage ($\frac{1}{3}$ de la quantité de lessive totale conseillée)

☺ Lessive pour le lavage

☺ Adoucissant, produit de tenue ou amidon liquide

Consultez le chapitre « Lessive » pour plus d'informations sur les lessives et leur dosage.

- Rentrez le bac à produits.
- Fermez le couvercle extérieur.

4. Sélectionner le programme et les réglages

Sélectionner un programme

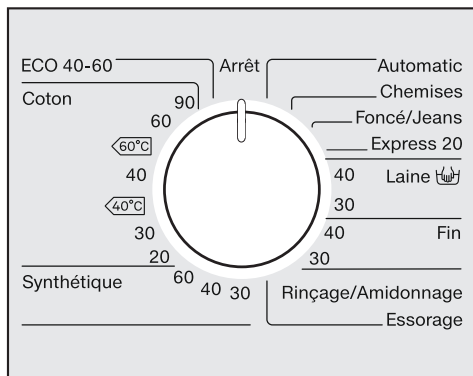

- Tournez le sélecteur de programme sur le programme souhaité.

Sélectionner la vitesse d'essorage

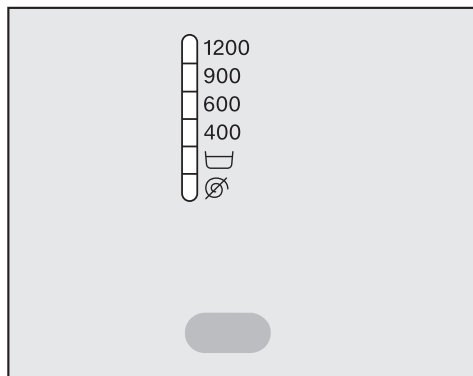

- Pressez la touche « Essorage » jusqu'à ce que le témoin de la vitesse d'essorage souhaitée s'allume.

Sélectionner des options

La touche supérieure permet de sélectionner les options dans l'ordre suivant : *Trempage* ou *Prélavage* ou *Court* ou aucune sélection.

La touche supérieure permet de sélectionner l'option *Hydro plus*.

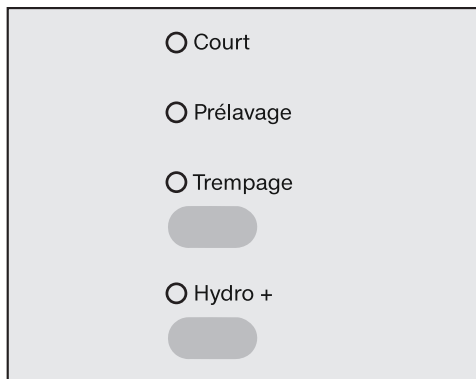

- Sélectionnez les options souhaitées.

La disponibilité des options dépend du programme de lavage sélectionné.

Si vous ne parvenez pas à sélectionner une option, celle-ci n'est pas autorisée pour le programme de lavage.

5. Démarrer le programme - Fin du programme

Démarrer un programme

- Appuyez sur la touche clignotante *Départ*.

Au début du programme de lavage, un bref bruit de « bourdonnement » signale que l'arrêt automatique du tambour est désactivé.

Fin du programme

La fin de programme est signalée par le témoin lumineux *Infroissable/Arrêt*.

Sortir le linge

- Appuyez sur la touche *Couvercle*.

Pour ouvrir le couvercle, le tambour tourne automatiquement jusqu'à la bonne position et s'arrête (positionnement et arrêt automatique du tambour).

Le lave-linge se met automatiquement hors tension 15 minutes après la fin de la rotation infroissable. Il faut alors le remettre en marche en appuyant la touche ①.

- Ouvrez le couvercle extérieur jusqu'à la butée.
- Ouvrez le couvercle intérieur.
- Ouvrez le tambour et retirez le linge.

Le linge oublié dans le tambour pourrait rétrécir ou déteindre lors de la prochaine lessive.
Retirez le linge du tambour.





Arrêter le lave-linge

- Fermez le tambour et le couvercle intérieur.

















Cela permet d'éviter de laisser dans le tambour des objets qui pourraient y rester pendant le lavage ou endommager le linge.



- Fermez le couvercle extérieur.
- Arrêtez le lave-linge avec la touche ①.





Symboles d'entretien





Lavage	
Les degrés indiqués dans la cuve indiquent la température maximale à laquelle vous pouvez laver les articles.	
	rythme de lavage normal
	rythme de lavage plus doux
	rythme de lavage très doux
	Lavage à la main
	Non lavable



Exemple de sélection de programme

Programme	Symboles d'entretien
Coton	     
Synthétique	    
Fin	 
Laine 	
Express 20	 

Séchage	
Les points indiquent la température.	
	Température normale
	Température réduite
	ne doit pas être séché au sèche-linge.

Fer à repasser & repasseuse	
Les points indiquent les gammes de température.	
	env. 200 °C
	env. 150 °C
	env. 110 °C
	Le repassage à la vapeur peut causer des dommages irréversibles
	ne pas repasser (fer/repasseuse)

Nettoyage professionnel	
	Nettoyage avec des solvants chimiques. Les lettres correspondent aux produits de nettoyage.
	
	Nettoyage à l'eau
	Nettoyage à sec interdit

Blanchiment	
	produit de blanchiment par oxydation autorisé
	blanchiment à l'oxygène uniquement
	ne pas blanchir

Essorage

Vitesse d'essorage final

Programme	tr/min
ECO 40-60	1200
Coton	1200
Synthétique	1200
Automatic	900
Chemises	600
Foncé/Jeans	1200
Express 20	1200
Laine	1200
Fin	600
programme Rinçage/Amidonage	1200
Essorage	1200

Vous pouvez réduire la vitesse d'essorage final. Il est cependant impossible de sélectionner une vitesse d'essorage plus élevée que celle mentionnée ci-dessus.

Essorage intermédiaire

Le linge est essoré après le lavage puis entre les différents rinçages. Si la vitesse d'essorage final est réduite, la vitesse d'essorage intermédiaire l'est également. En programme *Coton*, un rinçage supplémentaire s'ajoute si la vitesse d'essorage est inférieure à 700 tr/min.

Désactiver l'essorage final (arrêt cuve pleine)

- Appuyez plusieurs fois la touche « Essorage » jusqu'à ce que le témoin lumineux *Arrêt cuve pleine*  s'allume. Une fois le dernier rinçage terminé, les vêtements restent à tremper dans l'eau. Ceci permet de réduire la formation de faux plis au cas où vous ne retirez pas immédiatement les vêtements du tambour en fin de programme.

Démarrer l'essorage final

- Sélectionnez la vitesse souhaitée à l'aide de la touche « Essorage ». Le lave-linge démarre l'essorage final.

Arrêter le programme

- Appuyez sur la touche *Couvercle*. L'eau est vidangée. Le couvercle s'ouvre.

Désactiver l'essorage intermédiaire et l'essorage final

- Appuyez plusieurs fois sur la touche « Essorage » jusqu'à ce que le témoin lumineux *sans essorage*  s'allume. Après le dernier rinçage, l'eau est vidangée et la phase Infroissable est activée. Avec ce réglage, un rinçage supplémentaire est ajouté dans certains programmes.

Tableau des programmes

ECO 40-60		6,0 kg maximum
Textiles	Pour le linge en coton normalement sale	
Conseil	<ul style="list-style-type: none"> - En un seul cycle de lavage, des pièces de linge en coton mélangé peuvent être lavé à 40° et 60 °C. - Le programme est le plus efficace quant à la consommation d'énergie et d'eau pour le lavage du linge coton. 	
Remarque pour les instituts de contrôle :		
Programme de contrôle de la conformité avec la législation de l'UE sur l'écoconception N° 2019/2023 et l'étiquetage énergétique conformément au règlement N° 2019/2014.		
Coton		90 °C à 20 °C
6,0 kg maximum		
Textiles	T-shirts, sous-vêtements, linge de table, textiles en coton, en lin ou fibres mélangées, etc.	
Conseil	<ul style="list-style-type: none"> - Les réglages 60/40 °C se différencient de $\langle 60^{\circ}\text{C} \rangle / \langle 40^{\circ}\text{C} \rangle$ par des durées de programmes plus courtes, des temps de maintien en température plus longs et une consommation d'énergie plus élevée. - En cas d'exigences particulières en matière d'hygiène, sélectionnez une température de 60 °C ou plus. 	
Coton		$\langle 60^{\circ}\text{C} \rangle / \langle 40^{\circ}\text{C} \rangle$
6,0 kg maximum		
Textiles	Linge en coton normalement sale	
Conseil	<ul style="list-style-type: none"> - Ces réglages sont les plus efficaces quant à la consommation d'énergie et d'eau pour le lavage du linge en coton. - La température de lavage du programme $\langle 60^{\circ}\text{C} \rangle$ reste inférieure à 60 °C. En termes d'efficacité, on atteint toutefois les résultats d'un programme Coton 60 °C. 	
Remarque pour les instituts de contrôle :		
Programmes de contrôle selon la norme EN 60456 et étiquette énergie conforme au règlement UE 1061/2010		
Synthétique		60 °C à 30 °C
2,5 kg maximum		
Textiles	Textiles en fibres synthétiques, mélangées ou coton facile d'entretien	
Conseil	- Réduire la vitesse du dernier essorage des textiles qui se froissent facilement.	

Tableau des programmes

Automatic		40 °C	3,0 kg maximum
Textiles	Charge composée de linge trié par couleur pour les programmes <i>Coton</i> et <i>Synthétique</i>		
Conseil	<ul style="list-style-type: none"> - Les paramètres de lavage (par ex. niveau d'eau, rythme de lavage et profil d'essorage) sont automatiquement adaptés à chaque charge pour un soin optimal du linge et un résultat parfait. 		
Chemises		40 °C	1,5 kg maximum
Conseil	<ul style="list-style-type: none"> - Traiter au préalable les cols et les manchettes en fonction de leur degré de salissure. - Utilisez le programme <i>Fin</i> pour les chemises et les chemisiers en soie. 		
Foncé/Jeans		40 °C	3,0 kg maximum
Textiles	Pièces de linge noir ou foncé en coton, fibres mélangées et jeans		
Conseil	<ul style="list-style-type: none"> - Retourner le linge sur l'envers avant de le laver. - Au cours des premiers lavages, les vêtements en jean déteignent un peu. Lavez le linge clair et le linge foncé séparément. 		
Express 20		40 °C	2,5 kg maximum
Textiles	Textiles en coton n'ayant pratiquement pas été portés ou présentant très peu de salissures		
Conseil	<ul style="list-style-type: none"> - L'option <i>Court</i> est activée automatiquement. 		
Laine 		40 °C et 30 °C	2,0 kg maximum
Textiles	Textiles en pure laine / laine mélangée		
Conseil	<ul style="list-style-type: none"> - Si le linge se froisse facilement, respecter l'essorage. 		
Fin		40 °C et 30 °C	1,0 kg maximum
Textiles	Pour textiles délicats en fibres synthétiques, textiles mixtes et soie artificielle Voilages déclarés lavables en machine par le fabricant.		
Conseil	<ul style="list-style-type: none"> - Pour éliminer toute la poussière des rideaux et voilages, il faut souvent choisir un programme avec pré-lavage. - Si le linge se froisse facilement, supprimer l'essorage. 		

Tableau des programmes

programme Rinçage/Amidonage		5,0 kg maximum
Textiles	<ul style="list-style-type: none"> - Pour rincer les textiles lavés à la main - Nappes, serviettes, vêtements de travail devant être amidonnés 	
Conseil	<ul style="list-style-type: none"> - Respecter la vitesse d'essorage final pour les textiles qui se froissent facilement. - Le linge à amidonner doit être fraîchement lavé, sans adoucissant. - L'option <i>Hydro plus</i> permet d'obtenir un résultat particulièrement satisfaisant avec deux cycles de rinçage. Sous la fonction de programmation <i>Hydro plus</i>, l'option <i>rinçage supplémentaire</i> doit être activée. 	
Essorage		-
Conseil	<ul style="list-style-type: none"> - Vidange seulement : réglage sur <i>sans essorage</i>. - Contrôler la vitesse d'essorage réglée. 	

Options

Vous pouvez ajouter des options aux programmes standard.

Court

Pour du linge légèrement sale, sans taches visibles.

La durée de lavage est réduite.

Pré lavage

Pour éliminer les salissures importantes, comme de grandes quantités de poussière, de sable.

Trempage

Pour les textiles particulièrement sales avec taches contenant de l'albumine.

- Vous pouvez programmer une durée de trempage de 30 minutes à 2 heures, par paliers de 30 minutes.
- Le réglage d'usine est de 2 heures.

Pour programmer une durée plus longue ou plus courte, consultez le chapitre « Options », « Trempage ».

Hydro plus

Le niveau d'eau est augmenté lors du lavage et du rinçage.

Vous pouvez programmer d'autres options pour la touche *Hydro plus*, comme décrit au chapitre « Fonctions optionnelles ».

Options sélectionnables

Parmi les options *Court*, *Pré lavage* et *Trempage*, une seule option à la fois peut être sélectionnée.



















	Court	Pré lavage	Trempage	Hydro plus
ECO 40-60				
Coton	X	X	X	X
Synthétique	X	X	X	X
Automatic	-	-	-	-
Chemises	X	X	X	-
Textiles foncés/ Jeans	X	X	X	-
Express 20	X ¹⁾	-	-	X
Laine 	-	-	-	-
Fin	X	X	X	-
Rinçage supplémentaire/ Amidonage	-	-	-	X
Essorage	-	-	-	-

X = disponible

- = non disponible

1) = peut être désactivé

Déroulement de programme

	Lavage		Rinçage		Essorage	
	Niveau d'eau	Rythme de lavage	Niveau d'eau	Rinçages	Essorage intermédiaire	Essorage final
ECO 40-60						
Coton		Ⓐ		2-4 ^{1,2}	✓	✓
Synthétique		Ⓒ		2-3 ³	✓	✓
Automatic		Ⓐ Ⓑ Ⓒ		2-3 ³	✓	✓
Chemises		Ⓒ		2	–	✓
Textiles foncés/Jeans		Ⓑ		3	–	✓
Express 20		Ⓑ		1-3 ³	✓	✓
Laine 		Ⓔ		2	✓	✓
Fin		Ⓓ		3	–	✓
programme Rinçage/ Amidonage	–	–		1	–	✓
Essorage	–	–	–	–	–	✓

La légende se trouve à la page suivante.

Déroulement de programme

-  = niveau d'eau bas
 = niveau d'eau intermédiaire
 = niveau d'eau élevé
Ⓐ = rythme intensif
Ⓑ = rythme normal
Ⓒ = rythme délicat
Ⓓ = rythme délicat
Ⓔ = rythme lavage à la main
✓ = effectué
- = non effectué

Le lave-linge possède une commande entièrement automatique avec détection automatique de la charge. Le lave-linge détermine automatiquement la consommation d'eau nécessaire, en fonction de la quantité et du pouvoir d'absorption du linge.

Les déroulements de programme mentionnés ici font toujours référence au programme de base, avec une charge maximale. Les options que vous pouvez sélectionner ne sont pas prises en compte ici.

L'affichage du déroulement des programmes de votre lave-linge vous indique à tout moment la phase de programme en cours.

Spécificités selon les programmes

Rotation infroissable

Le tambour tourne encore jusqu'à 30 minutes après la fin du programme, pour éviter la formation de plis.

Exception : Le programme *Laine* ne comporte pas de phase Infroissable. Vous pouvez ouvrir le lave-linge à tout moment.

¹ Si la température sélectionnée est comprise entre 90 °C et 60 °C, deux rinçages sont effectués. Si la température sélectionnée est inférieure à 60 °C, 3 rinçages sont effectués.

^{2Un troisième ou quatrième rinçage est effectué en cas de :}

- formation excessive de mousse dans le tambour ;
- vitesse d'essorage finale inférieure à 700 tr/min
- sélection de *sans essorage*

³) Un troisième rinçage a lieu :

- sélection de *sans essorage*

Modifier le déroulement du programme

Annuler un programme

Vous pouvez annuler un programme de lavage à tout moment après son démarrage.

- Tournez le sélecteur de programme pour l'amener sur la position *Fin*.

Le lave-linge vidange le bain lessiviel, le programme est interrompu et le couvercle extérieur s'ouvre.

Sortir le linge

- Ouvrez le couvercle extérieur jusqu'à la butée.
- Ouvrez le couvercle intérieur.
- Ouvrez le tambour.

Sélectionner un autre programme

- Vérifiez si le bac à produits contient encore de la lessive. Si ce n'est pas le cas, ajoutez de nouveau de la lessive.
- Fermez le couvercle extérieur et sélectionnez un nouveau programme.

Interrompre un programme

- Arrêtez le lave-linge avec la touche ①.
- Pour poursuivre, réenclenchez le lave-linge avec la touche ①.

Modifier un programme

Aucune modification de programme n'est possible après le démarrage du programme.

Le témoin lumineux *Rotation infroissable/Arrêt* clignote lorsque le sélecteur de programme est tourné sur un autre programme. Le déroulement de programme n'est pas influencé.

Modifier la température

Une modification est possible dans les premières minutes.

- Tournez le sélecteur de programme pour le positionner sur la température souhaitée.

Modifier la vitesse d'essorage

Vous pouvez modifier la vitesse d'essorage à tout moment.

- Pressez la touche *Vitesse d'essorage*.

Modifier les options

Il est possible de sélectionner ou non l'option *Hydro plus* pendant les premières minutes.

- Appuyez sur la touche *Hydro plus*.

Modifier le déroulement du programme

Ajouter/retirer du linge

Après le démarrage du programme, vous pouvez ajouter ou retirer du linge quel que soit le programme.

- Appuyez sur la touche *Couvercle*.

Le tambour tourne jusqu'à la bonne position pour l'ouverture et s'arrête (positionnement et arrêt automatique du tambour). Le couvercle extérieur s'ouvre.

- Ouvrez le couvercle extérieur jusqu'à la butée.
- Ouvrez le couvercle intérieur.
- Ouvrez le tambour.
- Ajoutez ou retirez du linge.
- Fermez le tambour.
- Fermez correctement le couvercle intérieur.
- Fermez le couvercle extérieur.

Le programme reprend automatiquement.

Le couvercle ne s'ouvre pas lorsque :

- la température du bain lessiviel est supérieure à **55 °C**.
- la phase de programme *Essorage* est atteinte.

Quelle lessive choisir ?

Vous pouvez utiliser toutes les lessives adaptées aux lave-linge ménagers. Les indications d'utilisation et de dosage figurent sur l'emballage du produit.

Le dosage dépend :

- du degré de salissure du linge,
- de la quantité de linge,
- de la dureté de l'eau.

En cas de doute, renseignez-vous auprès de la compagnie de distribution de l'eau de votre commune.

Définition du degré de salissure

- légèrement sale
Pas de salissures ni de taches visibles. Les vêtements ont juste absorbé les odeurs corporelles.
- normalement sale
Salissures légères et/ou quelques petites taches.
- très sale
Traces de salissures et/ou de taches très nettes.

Aides au dosage

Pour doser la lessive, utilisez les aides de dosage (boule doseuse) fournies par le fabricant de lessive, en particulier en cas d'utilisation de lessive liquide.

Eco-recharges

Il est conseillé d'utiliser des éco-recharges pour réduire la quantité de déchets.

Produit anti-tartre

Si la dureté de votre eau se situe dans les plages II et III, vous pouvez ajouter un produit anti-tartre pour économiser de la lessive. Le dosage est indiqué sur l'emballage. Versez d'abord la lessive, puis le produit anti-tartre.

Vous pouvez alors doser la lessive comme pour la plage I.

Duretés d'eau

Plage de dureté	Dureté totale en mmol	Degrés allemands °d
douce (I)	0 – 1,5	0 – 8,4
moyenne (II)	1,5 – 2,5	8,4 – 14
dure (III)	plus de 2,5	plus de 14

Lessives

Produits complémentaires de soin du linge

Les adoucissants

rendent aux textiles toute leur souplesse et réduisent l'électricité statique en cas de séchage en machine.

Les produits d'apprêt

sont des amidons synthétiques qui confèrent une meilleure tenue au linge.

L'amidon

donne aux textiles une certaine tenue et un fini parfait.

Adjonction automatique d'adoucissant, de produit d'apprêt ou d'amidon liquide

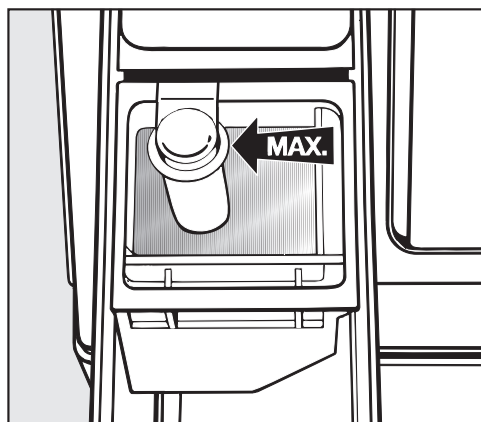

- Versez l'assouplissant, le produit d'apprêt ou l'amidon liquide dans le compartiment à assouplissant ☼.

Respectez la hauteur de remplissage maximale.

Le produit est automatiquement entraîné lors du dernier rinçage. Il reste un peu d'eau dans le compartiment ☼ en fin de programme.

Après plusieurs cycles d'amidonnage automatique, nettoyez le bac à produits, en particulier le tube d'aspiration.

Ajout séparé d'adoucissant, de produit d'apprêt ou d'amidon

Pour préparer le produit d'amidonnage, suivez les indications qui figurent sur l'emballage.

- Versez l'assouplissant dans le compartiment ☼.
- Versez l'amidon / le produit d'apprêt liquide dans le compartiment ☼ et les produits en poudre ou semi-liquides dans le compartiment UJ.
- Sélectionnez le programme *Rinçage supplémentaire/Amidonnage*
- Modifiez la vitesse d'essorage si nécessaire.
- Appuyez sur la touche *Départ*.

Décoloration/Coloration

⚠ N'utilisez **aucun** produit décolorant dans le lave-linge. Ces produits entraînent une corrosion du lave-linge.

La teinture de textiles dans le lave-linge n'est autorisée que si la fréquence des colorations effectuées correspond à une utilisation domestique courante. Le sel contenu dans les agents colorants peut endommager l'inox en cas d'utilisation trop fréquente. Respectez scrupuleusement les instructions du fabricant de la teinture.

Recommandation de produits de lessive conformément à la directive (UE) n° 1015/2010

Les recommandations s'appliquent aux mêmes gammes de température que celles indiquées au chapitre « Tableau des programmes ».

	Lessive universelle	Lessive couleurs	Lessive spéciale laine ou linge délicat	Lessive spéciale ²	Adoucissant
ECO 40-60	✓	✓	-	-	✓
Coton	✓	✓	-	-	✓
Synthétique	✓	✓	-	-	✓
Automatic	✓	✓	-	-	✓
Chemises	✓	✓	-	-	✓
Textiles foncés/ Jeans	-	✓ ¹	-	✓	✓
Express 20	✓ ¹	✓ ¹	-	-	✓
Laine 	-	-	✓	✓	✓
Fin	-	-	✓	-	✓
Rinçage supplémentaire/ Amidonage	-	-	-	✓	✓

✓ recommandé

¹ Utiliser un détergent liquide.

Lorsqu'un pré-lavage est sélectionné, il est recommandé de placer un réservoir pour détergent liquide dans le compartiment . Le réservoir est disponible auprès du service après-vente ou de votre revendeur Miele.

² Lessives qui ont été spécialement conçues pour ce programme de lavage ou ces articles.

Nettoyage et entretien

Nettoyer le tambour

Si vous lavez votre linge à basse température et / ou que vous utilisez des lessives liquides, des moisissures ou des mauvaises odeurs risquent d'apparaître dans le tambour. Pour faire disparaître ces mauvaises odeurs ou entretenir le tambour à titre préventif, lancez une fois par mois, ou dès que le témoin lumineux de service *Info hygiène* s'allume, un programme de lavage à 60 °C ou plus avec une lessive universelle en poudre.

Nettoyer la carrosserie et le bandeau de commande

⚠ Risque d'électrocution lié à la tension réseau.

Lorsque le lave-linge est éteint, une tension réseau est présente.

Débranchez le lave-linge avant tout nettoyage ou maintenance de l'appareil.

⚠ Dommages provoqués par jets d'eau.

En raison de la pression d'un jet d'eau, de l'eau peut pénétrer dans le lave-linge et endommager les composants.

N'aspergez jamais le lave-linge avec un jet d'eau.

- Nettoyez la carrosserie et le bandeau de commande avec un produit de lavage doux ou de l'eau savonneuse. Séchez ensuite avec un chiffon doux.
- Nettoyez le tambour avec un produit spécial inox.

⚠ Dommages provoqués par des détergents contenant des solvants. Les détergents contenant des solvants, produits abrasifs, produits pour vitres ou nettoyants multi-usages risquent d'endommager les surfaces en plastique et autres composants. N'utilisez pas ces détergents.

Nettoyer le bac à produits

Retirez régulièrement les éventuels résidus de lessive.

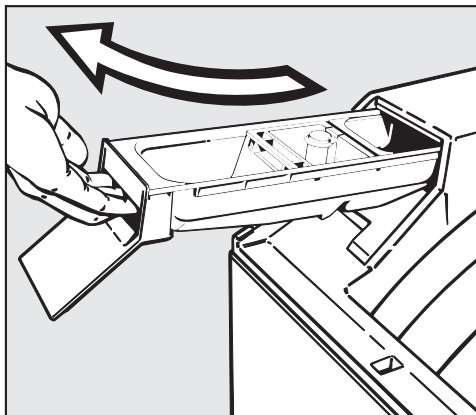

- Sortez le bac à produits.

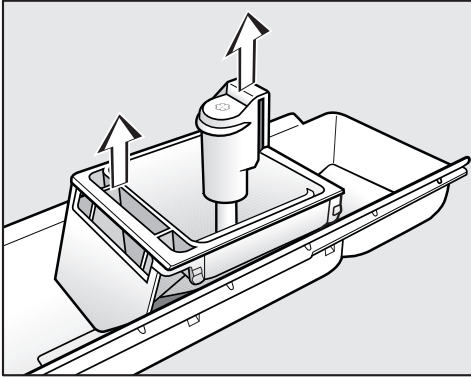

- Sortez le bac à adoucissant et le tube d'aspiration (flèche).
- Nettoyez le bac à produits, le bac à adoucissant et le tube d'aspiration à l'eau chaude.
- Nettoyez également le tuyau sur lequel le tube d'aspiration est raccordé.

L'amidon a tendance à coller.
Après plusieurs utilisations d'amidon,
nettoyez soigneusement le tube
d'aspiration.

Nettoyer le logement du bac à produits

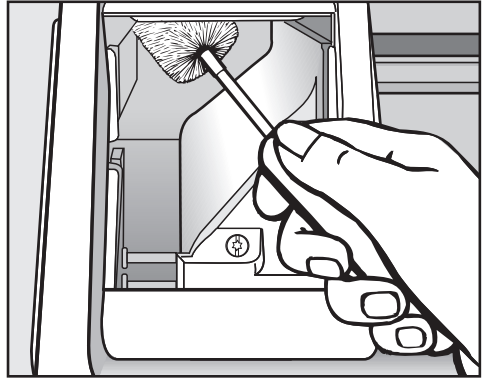

- Avec un goupillon, enlevez les restes de lessive et les dépôts calcaires sur les buses d'arrivée d'eau du bac à produits.

Nettoyage et entretien

Nettoyer le filtre d'arrivée d'eau

Le lave-linge est équipé d'un filtre destiné à protéger l'électrovanne d'arrivée d'eau.

Le filtre placé à l'extrémité du tuyau d'arrivée d'eau doit être contrôlé environ tous les 6 mois, plus souvent en cas d'interruptions fréquentes sur le réseau d'alimentation en eau.

- Fermez le robinet d'eau.
- Dévissez le tuyau d'arrivée d'eau du robinet.

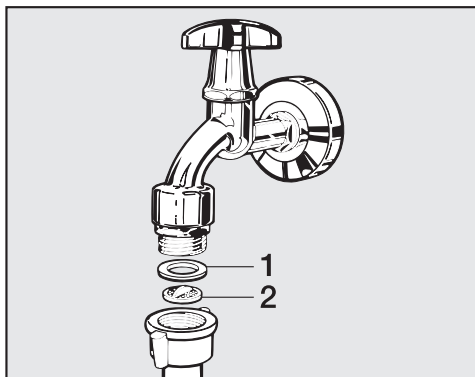

- Retirez le joint de caoutchouc **1** de son logement.
- Saisissez l'arête du filtre en plastique **2** avec une pince à bec fin ou universelle et retirez-le.
- Nettoyez le filtre.

Le remontage s'effectue dans l'ordre inverse.

- Revissez fermement le raccord fileté sur le robinet et ouvrez ce dernier. En cas de fuite d'eau, resserrez l'écrou-raccord.

Le filtre **doit** être remonté après son nettoyage.

Vous pouvez régler la plupart des défauts ou anomalies courants par vous-même. Dans bon nombre de cas, vous économiserez ainsi du temps et de l'argent car vous n'aurez pas besoin de faire appel au service après-vente.

Les tableaux suivants vous aideront à déceler la cause d'un défaut ou d'une anomalie et à y remédier.

Impossible de démarrer un programme de lavage

Problème	Cause et solution
Le témoin lumineux <i>In-froissable/Arrêt</i> ne s'allume pas ou la touche <i>Départ</i> ne clignote pas.	Le lave-linge n'est pas sous tension. <ul style="list-style-type: none">■ Vérifiez si la fiche secteur est branchée.■ Vérifiez si le fusible est en bon état.
Lorsque le programme <i>Essorage</i> est sélectionné, le programme ne démarre pas.	La première mise en service n'a pas été effectuée. <ul style="list-style-type: none">■ Effectuez la première mise en service comme indiqué dans le chapitre du même nom.
Le témoin lumineux <i>Surdosage lessive</i> clignote et le programme ne démarre pas.	Le couvercle intérieur n'est pas fermé. <ul style="list-style-type: none">■ Fermez correctement le couvercle intérieur.

En cas d'anomalie

Message d'anomalie après une annulation de programme

Problème	Cause et solution
Le témoin lumineux <i>Vi-dange</i> clignote.	L'évacuation d'eau est bloquée. ■ Nettoyez le filtre et la pompe de vidange comme décrit au chapitre « En cas d'anomalie »; section « Ouverture du couvercle en cas de vidange obstruée et/ou de panne de courant ».
	Le flexible d'évacuation est placé trop haut. ■ La hauteur maximale de refoulement est de 1 m.
Le témoin lumineux d'anomalie <i>Arrivée d'eau</i> clignote.	L'arrivée d'eau est bloquée. ■ Ouvrez le robinet.
	Le filtre du tuyau d'arrivée d'eau est bouché. ■ Nettoyez le filtre.
Les témoins lumineux d'anomalie <i>Arrivée d'eau</i> et <i>Vidange</i> clignotent.	Le système de protection de l'eau a réagi. ■ Contactez le service après-vente Miele.
Le témoin lumineux <i>Trempage/Prélavage</i> ou <i>Rinçages</i> clignote.	Une anomalie est détectée. ■ Relancez le programme. Si le message d'anomalie persiste, contactez le service après-vente.

Pour effacer le message d'erreur, éteignez le lave-linge en appuyant sur la touche ① et positionnez le sélecteur sur *Arrêt*.

Message d'anomalie après la fin du programme

Problème	Cause et solution
La diode de contrôle <i>In-fo hygiène</i> s'allume.	Aucun programme de lavage de plus de 60 °C n'a été effectué depuis longtemps. <ul style="list-style-type: none">■ Pour éviter la formation de moisissures et de mauvaises odeurs dans votre lave-linge, démarrez le programme <i>Coton 90 °C</i> avec une lessive pour lave-linge Miele ou une lessive universelle en poudre.
La diode de contrôle <i>Vérifier dosage</i> s'allume.	Il s'est formé trop de mousse pendant le lavage. <ul style="list-style-type: none">■ Utilisez moins de produit pour la prochaine lessive et respectez les indications de dosage figurant sur l'emballage.
Le témoin lumineux <i>Lavage</i> ou <i>Rinçages</i> clignote dans l'affichage du déroulement.	Le lave-linge a détecté une anomalie pendant le cycle de lavage. <ul style="list-style-type: none">■ Relancez le programme. Si le message d'anomalie persiste, contactez le service après-vente.
La diode <i>Infroissable/Arrêt</i> clignote dans le menu déroulant.	La position du sélecteur de programme a été modifiée suite au lancement du programme. <ul style="list-style-type: none">■ Remplacez le sélecteur de programme dans sa position de départ.

Pour effacer le message d'erreur, éteignez le lave-linge en appuyant sur la touche ① et positionnez le sélecteur sur *Arrêt*.

Les diodes de contrôle s'allument en fin de programme et lorsque vous allumez le lave-linge.

En cas d'anomalie

Problèmes d'ordre général

Problème	Cause et solution
Le lave-linge bouge pendant l'essorage.	Les pieds de machine sont mal réglés et ne sont pas bloqués. ■ Ajustez l'appareil de telle sorte qu'il soit bien d'aplomb et bloquez les pieds.
Le lave-linge n'a pas essoré le linge comme d'habitude, celui-ci est encore trempé.	Une masse compacte de linge (balourd) a été détectée lors de l'essorage final et la vitesse d'essorage a été automatiquement réduite. ■ Pour que le linge se répartisse mieux dans le tambour, chargez toujours des pièces de linge de différentes tailles.
La pompe fait des bruits inhabituels.	Il ne s'agit pas d'une anomalie. Les bruits d'aspiration en début et en fin de vidange sont normaux.
Il reste pas mal de lessive dans le bac à produits.	La pression d'eau est insuffisante. ■ Nettoyez le filtre dans l'arrivée d'eau. ■ Si nécessaire, sélectionnez l'option <i>Hydro plus</i> .
	Si vous versez de la lessive en poudre en même temps qu'un produit anti-tartre, le mélange aura tendance à coller. ■ Nettoyez le bac à produits et à l'avenir, commencez par verser la lessive puis le produit anti-tartre.
L'adoucissant n'est pas complètement entraîné ou il reste trop d'eau dans le compartiment .	Le tube d'aspiration n'est pas correctement en place ou est obstrué. ■ Nettoyez le tube d'aspiration, voir au chapitre « Nettoyage et entretien », paragraphe « Nettoyer le bac à produits ».
De la mousse s'écoule de la partie avant du lave-linge.	Il s'est formé trop de mousse pendant le lavage. ■ Utilisez moins de lessive lors du prochain cycle de lavage. Respectez les indications de dosage figurant sur l'emballage.

Problème	Cause et solution
Le couvercle extérieur ne s'ouvre pas.	Le lave-linge n'est pas raccordé au réseau électrique. ■ Branchez la fiche de l'appareil sur la prise.
	Le lave-linge n'est pas en marche. ■ Mettez le lave-linge en marche à l'aide de la touche ①.
	Panne de courant ■ Ouvrez le couvercle comme indiqué à la fin du présent chapitre.
	La porte est bloquée dès que le bain dépasse 55 °C, afin d'éviter tout risque de brûlures.
L'ouverture du tambour n'est pas en position supérieure.	Un fort déséquilibre a empêché le positionnement automatique du tambour. ■ Tournez à la main le tambour sur la bonne position (jusqu'à l'enclenchement de l'arrêt du tambour). ■ À l'avenir, chargez toujours des pièces de linge de différentes tailles. Mélanger les pièces de différentes tailles permet de renforcer l'efficacité de lavage et au linge de mieux se répartir pendant l'essorage.

En cas d'anomalie

Résultat de lavage non satisfaisant

Problème	Cause et solution
Le linge lavé avec une lessive liquide n'est pas propre.	<p>Les lessives liquides ne contiennent pas d'agent de blanchiment. Il arrive donc que les taches de fruit, de café ou de thé ne soient pas éliminées.</p> <ul style="list-style-type: none">■ Utilisez de la lessive en poudre contenant un agent de blanchiment.■ Versez le produit correspondant dans le compartiment ■ Ne versez jamais lessive liquide et détachant ensemble dans le bac à produits.
Des particules élastiques grisées adhèrent à la surface du linge.	<p>Vous avez utilisé trop peu de lessive. Le linge présentait de nombreuses taches de graisse (huiles, pommes).</p> <ul style="list-style-type: none">■ Si votre linge présente ce type de taches, utilisez davantage de lessive ou une lessive liquide.■ Avant le prochain lavage, faites tourner à vide un programme à 60°C en utilisant une lessive liquide.
Des résidus blanchâtres ressemblant à de la lessive apparaissent sur le linge foncé.	<p>La lessive contient des composants non solubles (zéolithes) qui adoucissent l'eau mais adhèrent au linge.</p> <ul style="list-style-type: none">■ Une fois le linge sec, essayez d'enlever les résidus avec une brosse.■ A l'avenir, lavez les textiles foncés avec une lessive ne contenant pas de zéolithes, ce qui est en général le cas des produits liquides.■ Lavez le linge avec le programme <i>Foncé/Jeans</i>.

Ouvrir le couvercle en cas de vidange et/ou de panne de courant

- Arrêtez le lave-linge.

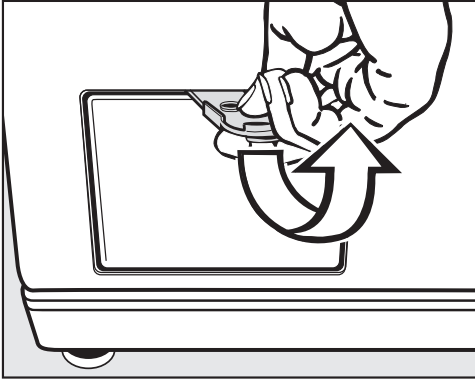

- Ouvrez le clapet pour filtre de vidange avec le contact à ouverture jaune.

Vidange obstruée

Si la vidange est obstruée, le lave-linge peut contenir une grande quantité d'eau (max. 25 l).

 Risque d'ébouillantage dû au bain lessiviel brûlant.

Si vous venez de laver du linge à haute température, l'écoulement du bain lessiviel est brûlant.

Vidangez le bain lessiviel avec précaution.

Vidanger l'eau

- Placez un récipient sous le clapet.

Ne dévissez pas entièrement le filtre de vidange.

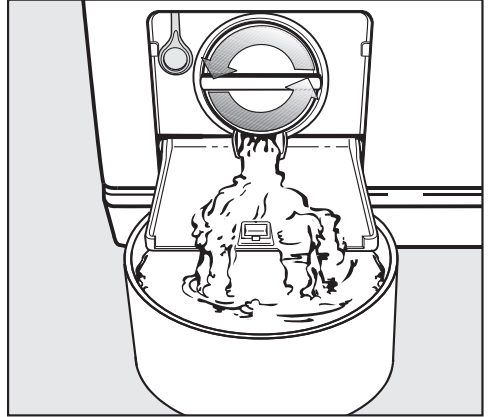

- Dévissez le filtre de vidange jusqu'à ce que de l'eau s'écoule.
- Revissez le filtre de vidange pour arrêter la vidange.

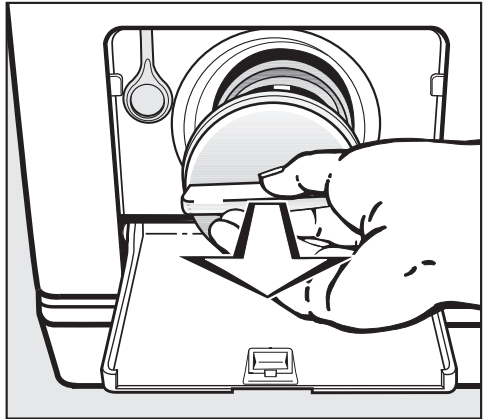

- Dévissez entièrement le filtre de vidange lorsque l'eau ne coule plus.
- Nettoyez soigneusement le filtre de vidange.

En cas d'anomalie

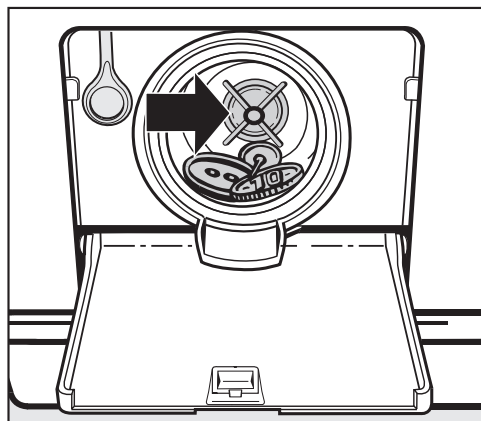

- Vérifiez si la turbine de la pompe de vidange tourne aisément. Si ce n'est pas le cas, enlevez les corps étrangers présents (boutons, pièces de monnaie, etc.) si nécessaire et nettoyez l'intérieur.
- Remontez le filtre puis verrouillez-le bien.

⚠ Risque de dommages dus à l'écoulement d'eau.

Si les filtres à lessive ne sont pas remis en place correctement, de l'eau s'écoule du lave-linge.

Remettez les filtres à lessive correctement en place et revissez les bien.

Pour éviter les déperditions de lessive, versez 2 l d'eau environ dans le bac à produits après avoir nettoyé le filtre de vidange. Le surplus d'eau sera vidangé automatiquement avant le prochain lavage.

Ouvrir le couvercle

⚠ Risque de blessure due au tambour qui tourne.

Ne jamais mettre les mains dans un tambour qui tourne encore au risque d'être grièvement blessé.

Assurez-vous que le tambour est à l'arrêt avant de décharger votre linge.

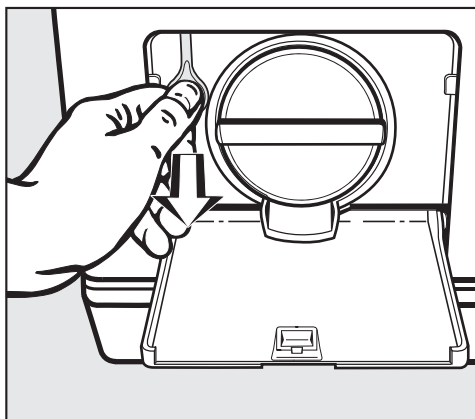

- Tirez sur le déverrouillage d'urgence. Le couvercle extérieur s'ouvre.
- Ouvrez le couvercle intérieur.

Contact en cas d'anomalies

Vous n'arrivez pas à résoudre l'anomalie par vous-même ? Contactez le service après-vente Miele ou votre revendeur Miele.

Vous pouvez prendre rendez-vous en ligne avec le service après-vente Miele sous www.miele.com/service.

Les coordonnées du service après-vente Miele figurent en fin de notice.

Veillez indiquer le modèle et la référence de votre appareil (N° de série, de fabrication). Ces deux indications figurent sur la plaque signalétique.

La plaque signalétique se trouve au dos du lave-linge.

Accessoires en option

Vous trouverez des accessoires en option pour ce lave-linge chez les revendeurs Miele ou auprès du service après-vente Miele.

Garantie

La garantie est accordée pour cet appareil selon les modalités de vente par le revendeur ou par Miele pour une période de 24 mois.

Pour plus d'informations reportez-vous aux conditions de garantie fournies.

Base de données EPREL

À partir du 1er mars 2021, des informations sur l'étiquetage énergétique et les exigences en matière d'écoconception seront disponibles dans la base de données européenne sur les produits (EPREL). Le lien suivant <https://eprel.ec.europa.eu/> permet d'accéder à la base de données sur les produits. Il vous est demandé de saisir ici la désignation du modèle.

Vous trouverez la désignation du modèle sur la plaque signalétique.

Miele Made in xxx

Mod.: XXXxxx

M-Nr.: xxxxxxxx Type: XXxx-X

Nr.:/ xxxxxxxx

Miele Service

www.miele.com/service

Installation

Vue de face

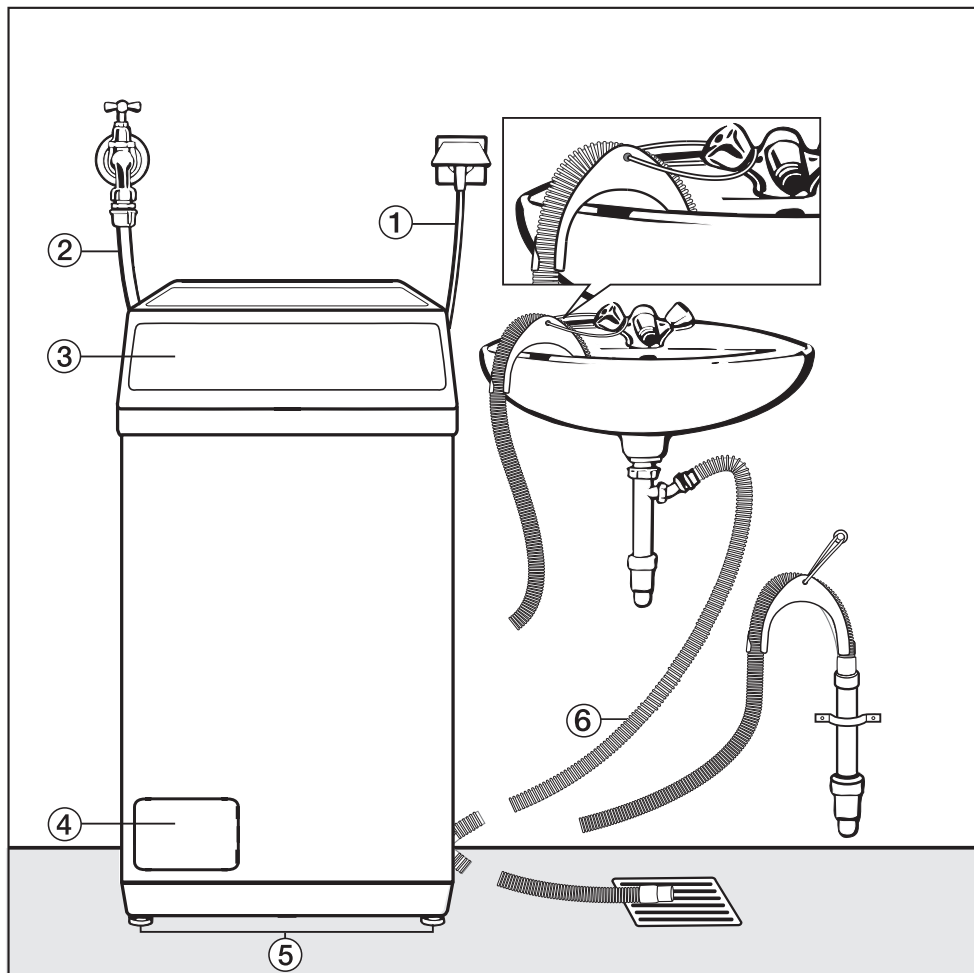

- ① Raccordement électrique
- ② Tuyau d'arrivée d'eau
- ③ Couvercle avec bandeau de commande
- ④ Clapet d'accès au filtre de vidange, à la pompe de vidange et au déverrouillage d'urgence
- ⑤ Pieds
- ⑥ Tuyau de vidange (avec crosse amovible) avec les différentes évacuations possibles de l'eau

Démontage des sécurités de transport

- Transportez le lave-linge sur le lieu d'installation.

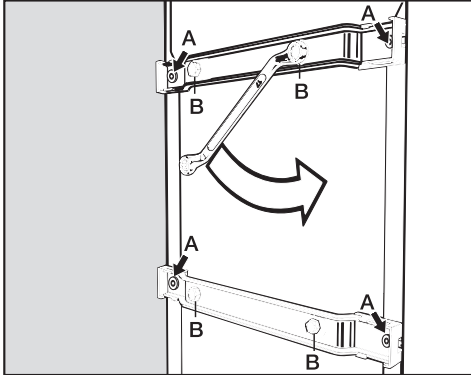

- Desserrez les 4 vis extérieures **A** et retirez-les.
- Dévissez entièrement les 4 vis **B**. Ces vis restent sur les étais de transport.

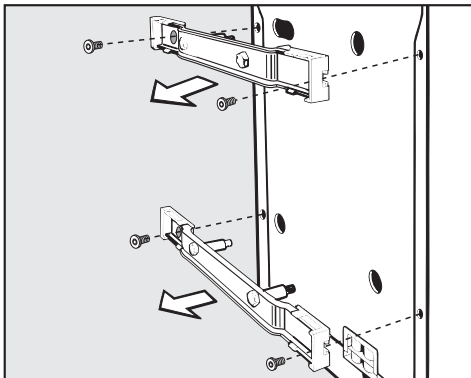

- Retirez les étais de transport.

⚠ Des orifices non obstrués peuvent présenter un risque de blessure.

Obstruez les orifices où la sécurité de transport a été retirée.

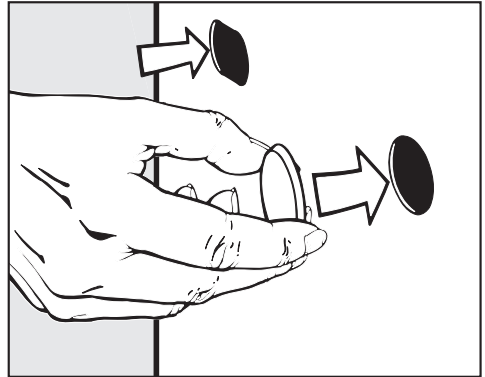

- Fermez les 4 grands orifices à l'aide des bouchons joints.

⚠ Conservez les étais de transport et les vis.

Elles doivent être remontées avant le transport de l'appareil, par exemple pour un déménagement.

Installer les sécurités de transport

Pour réinstaller les sécurités de transport, procédez dans le sens inverse.

Installation

Installation

- Retirez la sécurité de transport comme indiqué à la page précédente.
- Installez le lave-linge.

Pour un fonctionnement optimal, le lave-linge doit bien d'aplomb et reposer uniformément sur tous les pieds.

Lieu d'installation

La surface d'installation la mieux adaptée est un sol en béton. Contrairement à un plancher en bois ou à un sol "souple", il ne transmet pratiquement pas de vibrations lors de l'essorage.

Sur des revêtements de sol souples, le lave-linge risque de vibrer pendant l'essorage.

Évitez d'installer le lave-linge sur des revêtements de sol souples.

Si le support est humide, il y a des risques de glissement lors de l'essorage.

Assurez-vous que les pieds du lave-linge et le sol sont bien secs.

En cas d'installation sur un plancher en bois :

- Placez le lave-linge sur un panneau en contreplaqué (min. 60 x 45 x 3 cm). Ce panneau doit être vissé sur autant de poutres que possibles, et non seulement sur les lattes du plancher.
- installez l'appareil si possible dans un angle de la pièce. C'est là que la stabilité du plancher est la meilleure.

Dévisser et bloquer les pieds

Ce sont les pieds à vis qui assurent l'équilibre du lave-linge.

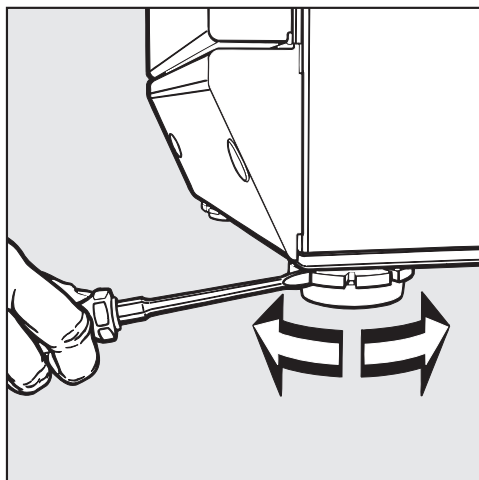

- Dévissez le pied (les deux pieds le cas échéant) jusqu'à ce que le lave-linge soit d'aplomb.
- Maintenez le pied en place à l'aide d'une pince multiprise.
- Serrez le contre-écrou contre la carrosserie à l'aide d'un tournevis.

Système anti-fuites

Le système anti-fuites Miele garantit une protection parfaite contre les dégâts des eaux liés à l'utilisation du lave-linge.

Ce système se compose des éléments suivants :

- le tuyau d'arrivée d'eau
- l'électronique, la protection anti-fuites et la sécurité anti-débordement
- le tuyau de vidange

Tuyau d'arrivée d'eau

- Protection contre l'éclatement du tuyau

Le tuyau d'arrivée d'eau présente une pression d'éclatement supérieure à 7000 kPa (70 bars).

Electronique et carrosserie

- Tôle de fond
Si le lave-linge présente un défaut d'étanchéité, les fuites d'eau sont dirigées vers la tôle de fond. Un interrupteur à flotteur coupe les vannes d'arrivée d'eau. L'arrivée d'eau est coupée et l'eau se trouvant encore dans la cuve est vidangée.
- Sécurité anti-débordement
Ce dispositif évite que le lave-linge déborde suite à une arrivée d'eau incontrôlée. Dès que le niveau d'eau dépasse une certaine hauteur, la pompe de vidange s'enclenche et l'eau est vidangée de manière contrôlée.

Le tuyau de vidange

Le tuyau de vidange est protégé par un système d'aération. Cela permet d'éviter que le lave-linge ne soit vidé par un effet de siphon.

Installation

Arrivée d'eau

Le raccordement du lave-linge à l'arrivée d'eau peut s'effectuer sans clapet anti-retour car il est construit suivant les normes DIN en vigueur.

La pression d'écoulement doit être au moins de 100 kPa (1 bar) et ne doit pas dépasser 1 000 kPa (10 bars) de surpression. Si elle est supérieure à 1 000 kPa (10 bars) de surpression, il est nécessaire d'installer un réducteur de pression.

Pour le raccordement, il faut prévoir un robinet d'arrêt avec raccord fileté $\frac{3}{4}$ « (20/27). Si vous ne disposez pas d'un robinet de ce type, faites-le monter par un installateur agréé sur le réseau d'eau potable.

 Le raccord fileté est sous pression. Vérifiez que le raccordement est étanche en ouvrant lentement le robinet d'eau. Modifiez si nécessaire la position du joint et du raccord fileté.

Ce lave-linge n'est pas conçu pour un raccordement à l'eau chaude.

Maintenance

En cas de remplacement, utilisez exclusivement un tuyau d'origine Miele avec une pression d'éclatement supérieure à 7 000 kPa (70 bars).

Le filtre à impuretés qui se trouve dans l'écrou d'accouplement à l'extrémité libre du tuyau d'arrivée d'eau ne doit pas être enlevé.

Vidange de l'eau

Le bain est vidangé par une pompe de vidange d'une hauteur de refoulement de 1 m. Posez le tuyau sans coude, afin de ne pas gêner la vidange. Le coude progressif à l'extrémité du tuyau est amovible.

Si nécessaire, le tuyau peut être rallongé jusqu'à 5 m. L'accessoire est disponible auprès du SAV Miele ou des revendeurs spécialisés.

Possibilités de vidange :

1. Dans un lavabo ou un évier :

Attention :

- Bloquez le tuyau pour qu'il ne glisse pas.
- Si l'eau est vidangée dans un lavabo, elle doit pouvoir s'écouler suffisamment vite. Sinon, elle risque de déborder ou une partie de l'eau pourrait être à nouveau aspirée dans le lave-linge.

2. Raccordement à un tuyau d'évacuation en plastique avec manchon en caoutchouc (siphon non indispensable).

3. Evacuation dans une bonde au sol (puits d'écoulement).

4. Raccordement à un évier avec un raccord fileté en plastique.

Attention :

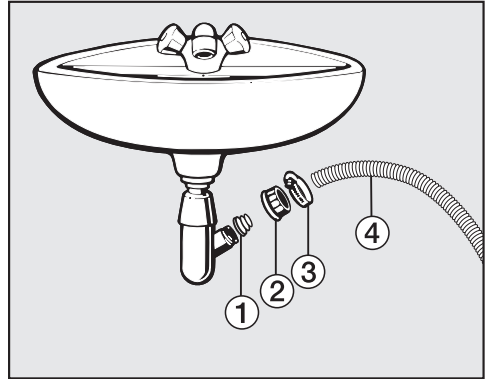

① Adaptateur

② Écrou moleté pour lavabo

③ Collier de serrage

④ Extrémité du tuyau

■ Fixez l'adaptateur ① avec l'écrou moleté pour évier ② sur le siphon du lavabo.

■ Enfilez l'extrémité du tuyau ④ sur l'adaptateur ①.

■ Fixez le collier de serrage ③ juste derrière l'écrou moleté pour évier avec un tournevis.

Installation

Raccordement électrique

Le lave-linge est équipé en série d'un raccordement « prêt à être branché » à une prise de sécurité.

Installer le lave-linge de sorte que la prise soit facilement accessible. Si la prise n'est pas facilement accessible, vérifiez qu'un dispositif de sectionnement de chacun des pôles est prévu sur l'installation.

 Risque d'incendie en cas de surchauffe.

Le fonctionnement du lave-linge sur des multiprises et des rallonges peut entraîner une surcharge des câbles.

Pour des raisons de sécurité, n'utilisez pas de rallonge ou de multiprises.

L'installation électrique doit être conforme aux normes EDF.

Un câble d'alimentation abîmé ne doit être remplacé que par un câble spécial du même type (disponible auprès du SAV Miele). Pour des raisons de sécurité, seul un professionnel qualifié ou le SAV Miele doit se charger du remplacement.

La plaque signalétique vous indique la puissance de raccordement et la protection électrique adaptée. Comparez ces indications avec celles de votre réseau électrique.

En cas de doute, contactez un électricien professionnel.

Le lave-linge ne doit pas être branché sur des îlots d'onduleurs, utilisés pour une alimentation électrique autonome comme une alimentation en énergie solaire, par exemple. Sinon, des pics de tension peuvent se produire lors de la mise en marche du lave-linge et entraîner une coupure de sécurité. Cela risque d'endommager l'électronique.

Caractéristiques techniques

Hauteur	900 mm
Hauteur, couvercle ouvert	1390 mm
Largeur	459 mm
Profondeur	601 mm
Poids	env. 92 kg
Capacité	6 kg de linge sec
Tension électrique	voir plaque signalétique
Puissance de raccordement	voir plaque signalétique
Fusible	voir plaque signalétique
Données de consommation	Voir chapitre « Données de consommation »
Pression d'écoulement d'eau minimale	100 kPa (1 bar)
Pression d'écoulement d'eau maximale	1 000 kPa (10 bar)
Longueur du tuyau d'arrivée d'eau	1,70 m
Longueur du tuyau d'évacuation	1,50 m
Longueur du câble d'alimentation	2,40 m
Hauteur maximale de vidange	1,00 m
Longueur maximale de vidange	5,00 m
Labels de conformité délivrés	voir plaque signalétique
Consommation à l'arrêt	xxx W
Etat de préparation du réseau	xxx W

Données de consommation

		Charge kg	Énergie kWh	Eau Litres	Durée h.:min.	Humidité résiduelle %
Coton	90 °C	6,0	1,75	50	2:09	–
	60 °C	6,0	1,xx	xx	2:29	–
	60 °C	3,0	0,73	35	1:49	–
	<60°C*	6,0	0,85	50	2:39	53
	<60°C*	3,0	0,62	35	2:39	53
	40 °C	6,0	0,72	64	2:09	–
	40 °C	3,0	0,53	35	2:09	–
	<40°C*	3,0	0,46	35	2:39	53
	20 °C	6,0	0,xx	xx	2:39	–
Synthétique	30 °C	2,5	0,xx	xx	1:59	xx
Express 20	40 °C	2,5	0,xx	xx	0:20	–
Laine	30 °C	2,0	0,xx	xx	0:39	–

Remarque concernant les essais comparatifs

* Programme de contrôle selon la norme EN 60456 et étiquette énergie conforme à la directive UE 1061/2010

Les données de consommation peuvent différer des valeurs annoncées en fonction de la pression et de la dureté de l'eau, de la température d'arrivée d'eau, de la température ambiante, du type et de la quantité de linge, des variations de tension réseau et des options sélectionnées.

Données de consommation valables à compter du 01/03/2021

Programmes	Charge kg	Énergie kWh	Eau Litres	Durée h.:min.	Température ¹ °C	Humidité résiduelle %	Vitesse de rotation tr/min
ECO 40-60*	6,0	0,xx	xx	2:59	xx	xx	1200
	3,0	0,xx	xx	2:39	xx	xx	1200
	1,5	0,xx	xx	2:19	xx	xx	1200
Coton	6,0	1,xx	xx	2:29	xx	xx	1200
	2,0	0,xx	xx	2:39	xx	xx	1200
Non repassable	3,0	0,xx	xx	1:59	xx	xx	1200
Express 20 ²	4,0	0,xx	xx	0:20	xx	xx	1200
Laine	3,0	0,xx	xx	0:39	-	-	-

* Programme de contrôle de la conformité avec la législation de l'UE sur l'écoconception N° 2019/2023 et l'étiquetage énergétique conformément au règlement N° 2019/2014.

1 Température maximale du linge atteinte dans le lavage principal.

2 Option Court activée

Remarque pour les clients

Les données de consommation peuvent différer des valeurs annoncées en fonction de la pression et de la dureté de l'eau, de la température d'arrivée d'eau, de la température ambiante, du type et de la quantité de linge, des variations de tension réseau et des options sélectionnées.

Fonctions programmables

Les fonctions programmables vous permettent d'adapter l'électronique de votre lave-linge à vos besoins. Vous pouvez modifier ces options à tout moment.

Système Hydro plus

Cette fonction de programmation vous permet de choisir une des trois options pour la touche Hydro plus.

Réglage 1 :

(Réglage d'usine)

Le niveau d'eau (davantage d'eau) est augmenté lors du lavage et du rinçage.

Réglage 2 :

Un rinçage supplémentaire est effectué.

Réglage 3 :

Une augmentation du niveau d'eau au lavage et au rinçage et un rinçage supplémentaire ont lieu.

La programmation et la mémorisation se font en exécutant les points ① à ⑦ :

Les fonctions de programmation s'activent avec la touche *Départ* et le sélecteur de programme. La touche *Départ* et le sélecteur de programme disposent d'une double fonction qui n'apparaît pas sur le bandeau de commande.

Condition préalable :

- Le lave-linge est éteint.
- Le lave-linge est fermé.
- Le sélecteur de programme est sur la position *Fin*.

- ① Appuyez sur la touche *Départ* et maintenez la touche *Départ* enfoncée pendant les étapes ② à ③.
- ② Mettez le lave-linge en marche à l'aide de la touche ①.
- ③ Patientez jusqu'à ce que le témoin lumineux de la touche *Départ* soit à nouveau allumé sans clignoter ...
- ④ ... et relâchez ensuite la touche *Départ*.
- ⑤ Positionnez le sélecteur de programme sur *Coton 60 °C* :

Le témoin lumineux *Trempage/Pré-lavage* clignote 2 x brièvement toutes les deux secondes, car le réglage 1 est réglé en usine.

- ⑥ Sélectionnez un autre réglage à chaque pression sur la touche *Départ*.

Le témoin lumineux *Trempage/Pré-lavage* :

- **clignote 2x** = réglage 1
 - **clignote 3x** = réglage 2
 - **clignote 4x** = réglage 3
- ⑦ Arrêtez le lave-linge avec la touche ①.

La touche *Hydro plus* est maintenant affectée au réglage sélectionné. Celui-ci reste enregistré jusqu'à ce qu'un autre réglage soit programmé.

Fonction Délicat

Lorsque la fonction Délicat est activée, le déplacement du tambour est réduit. Des textiles peu sales peuvent être ainsi lavés plus en douceur.

La fonction Délicat peut être activée pour les programmes *Coton* et *Synthétique*.

La fonction Délicat n'est pas activée en usine.

La programmation et la mémorisation se font en exécutant les points ① à ⑦ :

Les fonctions de programmation s'activent avec la touche *Départ* et le sélecteur de programme. La touche *Départ* et le sélecteur de programme disposent d'une double fonction qui n'apparaît pas sur le bandeau de commande.

Condition préalable :

- Le lave-linge est éteint.
- Le lave-linge est fermé.
- Le sélecteur de programme est sur la position *Fin*.

① Appuyez sur la touche *Départ* et maintenez la touche *Départ* enfoncée pendant les étapes ② à ③.

② Mettez le lave-linge en marche à l'aide de la touche ①.

③ Patientez jusqu'à ce que le témoin lumineux de la touche *Départ* soit à nouveau allumé sans clignoter ...

④ ... et relâchez ensuite la touche *Départ*.

⑤ Positionnez le sélecteur de programme sur *Coton* <60°C> :

Le témoin lumineux *Trempage/Prélavage* :

- **ne clignote pas** :

la fonction Délicat est **désactivée**.

- **clignote** :

la fonction Délicat est **activée**.

⑥ Activez ou désactivez la fonction Délicat en appuyant sur la touche *Départ*.

⑦ Arrêtez le lave-linge avec la touche ①.

Le réglage sélectionné de la fonction de programmation est maintenant enregistré et est maintenu jusqu'à ce qu'il soit modifié.

Fonctions programmables

Refroidissement du bain lessiviel

À la fin du lavage principal, une entrée d'eau supplémentaire est admise dans le tambour pour refroidir le bain lessiviel.

Le refroidissement du bain lessiviel s'effectue lors de la sélection du programme *Coton 90 °C*.

Le refroidissement du bain lessiviel devrait être activé :

- pour éviter tout risque d'ébouillantage si le tuyau de vidange est accroché à un lavabo ou un évier.
- dans les bâtiments non pourvus d'un tuyau d'évacuation conforme à la norme DIN 1986.

Le refroidissement du bain lessiviel n'est pas activé d'usine.

La programmation et la mémorisation se font en exécutant les points ① à ⑦ :

Les fonctions de programmation s'activent avec la touche *Départ* et le sélecteur de programme. La touche *Départ* et le sélecteur de programme disposent d'une double fonction qui n'apparaît pas sur le bandeau de commande.

Condition préalable :

- Le lave-linge est éteint.
- Le lave-linge est fermé.
- Le sélecteur de programme est sur la position *Fin*.

- ① Appuyez sur la touche *Départ* et maintenez la touche *Départ* enfoncée pendant les étapes ② à ③.
- ② Mettez le lave-linge en marche à l'aide de la touche ①.
- ③ Patientez jusqu'à ce que le témoin lumineux de la touche *Départ* soit à nouveau allumé sans clignoter ...
- ④ ... et relâchez ensuite la touche *Départ*.
- ⑤ Positionnez le sélecteur de programme sur *Coton 40 °C* :

Le témoin lumineux *Trempage/Prélavage* :

- **ne clignote pas** :
le refroidissement du bain lessiviel est **désactivé**.
 - **clignote** :
le refroidissement du bain lessiviel est **activé**.
- ⑥ Activez ou désactivez le refroidissement du bain lessiviel en appuyant sur la touche *Départ*.
 - ⑦ Arrêtez le lave-linge avec la touche ①.

Le réglage sélectionné de la fonction de programmation est maintenant enregistré et est maintenu jusqu'à ce qu'il soit modifié.

Fonction Mémoire

Si une option est sélectionnée pour un programme et/ou si la vitesse d'essorage est modifiée, le lave-linge enregistre ce réglage au démarrage du programme.

Si le programme de lavage est à nouveau sélectionné, le lave-linge indique l'option et/ou la vitesse d'essorage enregistrée.

La fonction mémoire est désactivée par défaut.

La programmation et la mémorisation se font en exécutant les points ① à ⑦ :

Les fonctions de programmation s'activent avec la touche *Départ* et le sélecteur de programme. La touche *Départ* et le sélecteur de programme disposent d'une double fonction qui n'apparaît pas sur le bandeau de commande.

Condition préalable :

- Le lave-linge est éteint.
- Le lave-linge est fermé.
- Le sélecteur de programme est sur la position *Fin*.

- ① Appuyez sur la touche *Départ* et maintenez la touche *Départ* enfoncée pendant les étapes ② à ③.
- ② Mettez le lave-linge en marche à l'aide de la touche ①.
- ③ Patientez jusqu'à ce que le témoin lumineux de la touche *Départ* soit à nouveau allumé sans clignoter ...
- ④ ... et relâchez ensuite la touche *Départ*.
- ⑤ Positionnez le sélecteur de programme sur *Coton* <40°C> :

Le témoin lumineux *Trempage/Prélavage* :

- **ne clignote pas** :
la fonction mémoire est **désactivée**.
 - **clignote** :
la fonction mémoire est **activée**.
- ⑥ Activez ou désactivez la fonction mémoire en appuyant sur la touche *Départ*.
 - ⑦ Arrêtez le lave-linge avec la touche ①.

Le réglage sélectionné de la fonction de programmation est maintenant enregistré et est maintenu jusqu'à ce qu'il soit modifié.

Fonctions programmables

Durée de trempage

Vous pouvez affecter à la touche *Trempage* une durée comprise entre 30 minutes et 2 heures (par paliers de 30 minutes).

La durée de trempage sélectionnée s'ajoute au programme de lavage au moment où vous sélectionnez l'option *Trempage*.

La touche *Trempage* est réglée d'usine sur une durée de deux heures.

La programmation et la mémorisation se font en exécutant les points ① à ⑦ :

Les fonctions de programmation s'activent avec la touche *Départ* et le sélecteur de programme. La touche *Départ* et le sélecteur de programme disposent d'une double fonction qui n'apparaît pas sur le bandeau de commande.

Condition préalable :

- Le lave-linge est éteint.
- Le lave-linge est fermé.
- Le sélecteur de programme est sur la position *Fin*.

① Appuyez sur la touche *Départ* et maintenez la touche *Départ* enfoncée pendant les étapes ② à ③.

② Mettez le lave-linge en marche à l'aide de la touche ①.

③ Patientez jusqu'à ce que le témoin lumineux de la touche *Départ* soit à nouveau allumé sans clignoter ...

④ ... et relâchez ensuite la touche *Départ*.

⑤ Positionnez le sélecteur de programme sur *Coton 30 °C* :

Le témoin lumineux *Trempage/Pré-lavage* clignote 1 x brièvement toutes les deux secondes, car une durée de trempage de 2 heures est réglée en usine.

⑥ Sélectionnez un autre réglage à chaque pression sur la touche *Départ*.

Le témoin lumineux *Trempage/Pré-lavage* :

- **clignote 1x** = durée de trempage 2 h
 - **clignote 2x** = durée de trempage 1,5 h
 - **clignote 3x** = durée de trempage 1 h
 - **clignote 4x** = durée de trempage 0,5 h
- ⑦ Arrêtez le lave-linge avec la touche ①.

La touche *Trempage* est maintenant affectée au réglage sélectionné. Celui-ci reste enregistré jusqu'à ce qu'un autre réglage soit programmé.

Une large gamme de lessives, de produits complémentaires de soin du linge, d'additifs et de produits d'entretien des appareils est disponible pour ce lave-linge. Tous ces produits sont adaptés aux lave-linge Miele.

Vous pouvez commander ces articles et bien d'autres encore sur Internet sous shop.miele.fr. Vous pouvez également vous les procurer auprès du service après-vente Miele et de votre revendeur Miele.

Lessives

UltraWhite

- Lessive en poudre
- Pour textiles blancs et clairs, et linge en coton très sale
- Elimination efficace des taches dès les basses températures

UltraColor

- Lessive liquide couleurs
- Pour textiles noirs et de couleur
- Prend soin des couleurs vives, qui conservent tout leur éclat
- Elimination efficace des taches dès les basses températures

Lessive pour la laine et les textiles délicats

- Lessive liquide pour textiles délicats
- Particulièrement indiquée pour la laine et la soie
- Lavage efficace dès 20 °C, préserve la tenue et la couleur de vos textiles délicats

Lessives spéciales

Textiles outdoor

- Lessive liquide pour vêtements d'extérieur et fonctionnels
- Nettoie et entretient en préservant l'éclat des couleurs
- Nettoie les vêtements à membranes en douceur grâce à la lanoline

Sport

- Lessive liquide pour vêtements de sport et laine polaire
- neutralise les mauvaises odeurs
- Permet de conserver la forme et la tenue des textiles

Duvets

- Lessive liquide pour oreillers, sacs de couchage et vêtements garnis de duvet
- Préserve l'élasticité du duvet et des plumes
- Préserve les propriétés respirantes des vêtements garnis de duvet
- Empêche le duvet de s'agglomérer

Lessive et produits d'entretien

Produits complémentaires de soin du linge

Imperméabilisant

- Pour imperméabiliser les textiles en microfibres comme les vêtements de pluie
- Préserve les propriétés respirantes des textiles

Adoucissant

- Parfum frais et naturel
- Pour un linge doux et souple

Entretien de l'appareil

Détartrant

- élimine les dépôts de calcaire importants
- doux grâce à l'acide citrique naturel
- Protège les thermo-plongeurs, tambours et autres éléments

IntenseClean

- Pour une hygiène parfaite de votre lave-linge
- Elimine les graisses, bactéries, et odeurs qui en découlent
- Nettoyage efficace en profondeur

Tablettes de détartrage

- Réduit la dose de lessive nécessaire pour une eau très calcaire
- Moins de résidus de lessive sur les tissus
- Moins de produits chimiques déversés dans les eaux usées

MIELE France

Siège social

9 avenue Albert Einstein - Z. I. du Coudray

93151 - Le Blanc-Mesnil CEDEX

R.C.S. Bobigny B 708 203 088

Miele Experience Center

Paris Rive Droite

55 Boulevard Malesherbes

75008 Paris

Miele Experience Center

Paris Rive Gauche

30 rue du Bac

75007 Paris

Miele Experience Center Nice

Secteur Cap 3000

285 avenue de Verdun

06700 Saint-Laurent du Var



Internet
www.miele.fr



La ligne Consommateurs

Conseils, SAV, accessoires
et pièces détachées

09 74 50 1000

Appel non surtaxé

Siège en Allemagne

Miele & Cie. KG

Carl-Miele-Straße 29, 33332 Gütersloh

WW 610

fr-FR

M.-Nr. 11 625 640 / 00