

THOMSON

THBI68140WD

**LAVE LINGE SÉCHANT
WASHER DRYER**

WAS- EN DROOGCOMBINATIE

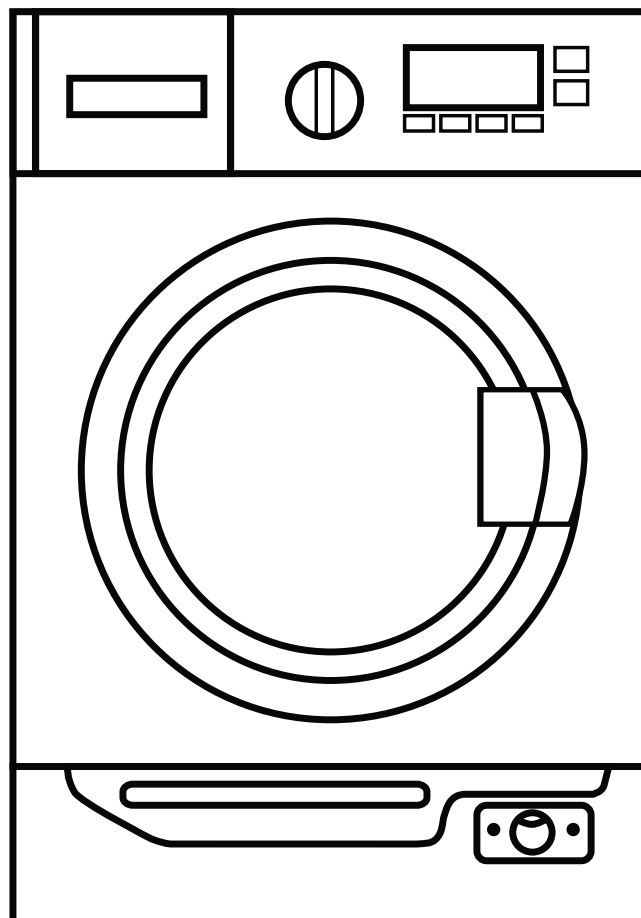

MANUEL D UTILISATION
HANDLEIDING

OPERATING INSTRUCTIONS

CONTENU

AVERTISSEMENTS	3
INSTRUCTIONS IMPORTANTES DE SÉCURITÉ	7
DESCRIPTION DE L'APPAREIL	7
INSTALLATION	8
INSTALLATION ENCASTRÉE	9
PANNEAU DE CONTRÔLE	14
FONCTIONNEMENT	16
Premier lavage	16
Verser la lessive dans le lave-linge	16
Laver et sécher les vêtements	17
Fonction de démarrage différé	18
Fonction d'alerte	19
Fonction de mémorisation des programmes	19
Verrouillage sécurité-enfants	19
Tableau des programmes	20
Modifier un programme, la température et la vitesse d'essorage pendant le fonctionnement	22
Conseils et astuces de lavage et de séchage	22
NETTOYAGE ET ENTRETIEN	23
GUIDE DE DÉPANNAGE	25
SPÉCIFICATIONS TECHNIQUES	27
MISE AU REBUT	28

AVERTISSEMENTS



❖ Lisez la notice d'utilisation.

≥3mm ❖ Cet appareil est destiné à un usage domestique uniquement. Toute utilisation autre que celle prévue pour cet appareil, ou pour une autre application que celle prévue, par exemple une application commerciale, est interdite.

- ❖ Si le câble d'alimentation est endommagé, il doit être remplacé par le fabricant, son service après-vente ou des personnes de qualification similaire afin d'éviter un danger.
- ❖ ATTENTION: Ne pas raccorder à une alimentation en eau chaude.
- ❖ Les ouvertures d'aération ne doivent pas être obstruées par un tapis.
- ❖ La pression d'eau ne doit pas être inférieure à 0.05MPa ni supérieure à 1MPa.
- ❖ Cet appareil peut être utilisé par des enfants âgés d'au moins 8 ans et par des personnes ayant des capacités physiques, sensorielles ou mentales réduites ou dénuées d'expérience ou de connaissance, s'ils (si elles) sont correctement surveillé(e)s ou si des instructions relatives à l'utilisation de l'appareil en toute sécurité leur ont été données et si les risques encourus ont été appréhendés. Les enfants ne doivent pas jouer avec l'appareil. Le nettoyage et l'entretien par l'utilisateur ne doivent pas être effectués par des enfants sans surveillance.
- ❖ Les ensembles de raccordement neufs fournis avec l'appareil doivent être utilisés; il convient de ne pas réutiliser les ensembles de raccordement usagés.

- ❖ Il convient de maintenir à distance les enfants de moins de 3 ans, à moins qu'ils ne soient sous une surveillance continue.
- ❖ La masse maximale de linge à l'état sec pour cet appareil est de 8 kg.
- ❖ En ce qui concerne la méthode du nettoyage, référez-vous à la section "NETTOYAGE ET ENTRETIEN" en page 24&25.
- ❖ Le sèche-linge à tambour ne doit pas être utilisé si des produits chimiques ont été utilisés pour le nettoyage.
- ❖ Le collecteur de bourre doit être nettoyé fréquemment, si cela est applicable.
- ❖ Il ne faut pas laisser de la bourre s'accumuler autour du sèche-linge à tambour.
- ❖ Une ventilation appropriée doit être fournie afin d'éviter un refoulement, à l'intérieur de la pièce, de gaz provenant d'appareils brûlant d'autres combustibles, y compris les feux ouverts.
- ❖ Ne pas sécher dans le sèche-linge à tambour des articles non lavés.
- ❖ Il convient que les articles qui ont été salis avec des substances telles que l'huile de cuisson, l'acétone, l'alcool, l'essence, le kérosène, les détachants, la térébenthine, la cire et les substances pour retirer la cire soient lavés dans de l'eau chaude avec une quantité supplémentaire de détergent avant d'être séchés dans le sèche-linge à tambour.
- ❖ Il convient que les articles comme le caoutchouc mousse (mousse de latex), les bonnets de douche, les textiles

étanches, les articles doublés de caoutchouc et les vêtements ou les oreillers comprenant des parties en caoutchouc mousse ne soient pas séchés dans le sèche-linge à tambour.

- ❖ Il convient d'utiliser les produits assouplissants, ou produits similaires, conformément aux instructions relatives aux produits assouplissants.
- ❖ Retirer des poches tous les objets tels que briquets et allumettes.
- ❖ MISE EN GARDE: Ne jamais arrêter un sèche-linge à tambour avant la fin du cycle de séchage, à moins que tous les articles ne soient retirés rapidement et étalés, de telle sorte que la chaleur soit dissipée.
- ❖ Les ouvertures de ventilation ne doivent pas être obstruées par un tapis.
- ❖ MISE EN GARDE: L'appareil ne doit pas être alimenté par l'intermédiaire d'un interrupteur externe, comme une minuterie, ou être connecté à un circuit qui est régulièrement mis sous tension et hors tension par le fournisseur d'électricité.
- ❖ **Mise au rebut de l'appareil:**
Pour éviter toute nuisance envers l'environnement ou la santé humaine causée par la mise au rebut non contrôlée de déchets électriques, recyclez l'appareil de façon responsable pour promouvoir la réutilisation des ressources matérielles. La mise au rebut doit être faite de façon sûre dans des points de collecte publique prévus à cet effet.
- ❖ **Installation et mise en service:**
L'appareil doit être installé sur le sol, sur une surface plane et horizontale en s'assurant que les ouvertures d'aération sont

correctement dégagées.

Ne jamais essayer de remplacer ou de réparer vous même une partie ou un composant de l'appareil, demandez de l'aide à un personnel professionnel et qualifié, si besoin.

❖ **Manipulation:**

Toujours manipuler l'appareil avec soin afin d'éviter d'endommager celui-ci.

- ❖ L'appareil ne doit pas être installé derrière une porte à verrouillage, une porte coulissante ou une porte ayant une charnière du côté opposé à celle du sèche-linge, empêchant ainsi l'ouverture totale du sèche-linge à tambour.
- ❖ L'air rejeté ne doit pas être évacué dans une évacuation utilisée pour les fumes rejetées provenant des appareils brûlant du gaz ou d'autres combustibles.
- ❖ En ce qui concerne les informations détaillées sur la méthode de l'installation et les dimensions, référez-vous à la section "INSTALLATION".
- ❖ La fiche de prise de courant doit demeurer facilement accessible après l'installation de l'appareil.



PENSEZ AU TRI !
ENSEMBLE RÉDUISONS
L'IMPACT ENVIRONNEMENTAL
DES EMBALLAGES

**BARQUETTE ET
FILM PLASTIQUE**

À JETER

ÉTUI CARTON

À RECYCLER



CONSIGNE POUVANT VARIER LOCALEMENT > WWW.CONSIGNESDETRI.FR

INSTRUCTIONS IMPORTANTES DE SÉCURITÉ

- Gardez les matériaux d'emballage de l'appareil hors de portée des enfants pour éviter tout danger.
- Ne branchez pas l'appareil à l'alimentation si vos mains sont mouillées.
- Ne touchez pas l'appareil avec les mains ou les pieds mouillés.
- En cas de panne de courant, débranchez tout d'abord l'appareil de l'alimentation et fermez le robinet d'eau. N'essayez pas de réparer la machine vous-même. Veuillez contacter un technicien agréé.
- Ne dépassez jamais la capacité de charge maximale.
- La porte en verre peut devenir très chaude durant le cycle de lavage. Gardez les enfants et les animaux domestiques éloignés de la machine durant son utilisation.
- Ne forcez jamais l'ouverture de la porte lorsque la machine est en cours de fonctionnement.
- Ne laissez pas les enfants sans surveillance près de la machine, car ils pourraient s'enfermer à l'intérieur.
- Débranchez toujours la machine de l'alimentation électrique après son utilisation.
- Ne placez pas de produits inflammables à proximité de la machine.
- Ne placez pas d'objets lourds, d'appareils de chauffage, ou d'objets contenant de l'eau ou un liquide sur la machine. Ils pourraient causer des dommages.
- Les vêtements qui ont été en contact avec des liquides volatiles ne doivent pas être séchés en machine.
- Les pièces de monnaie, épingles à nourrice, clous, vis, cailloux ou autres objets durs ou matières tranchantes peuvent sérieusement endommager le mécanisme et ne doivent pas être insérés dans la machine.

DESCRIPTION DE L'APPAREIL

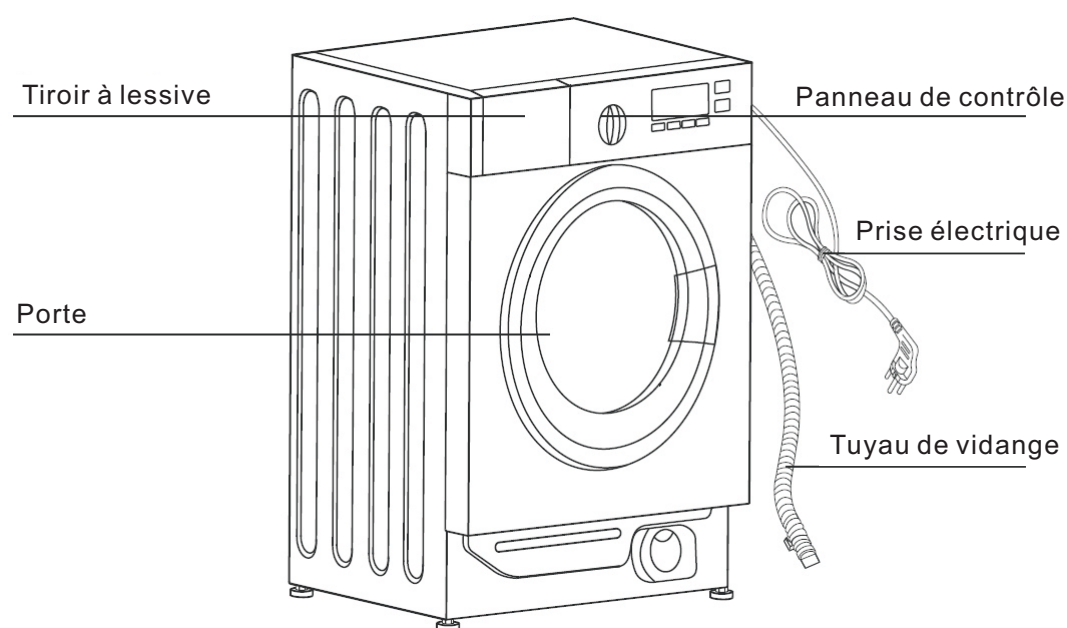

Accessoires



Bouchons de transport

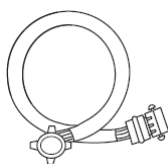

Tuyau d'arrivée d'eau

INSTALLATION

Déballage

Tous les boulons pour le transport situés à l'arrière de la machine et l'emballage doivent être enlevés avant d'utiliser l'appareil.

Veillez à ce que tous les éléments d'emballage restent hors de portée des enfants.

Conservez tous les boulons de transport au cas où la machine doive de nouveau être transportée.

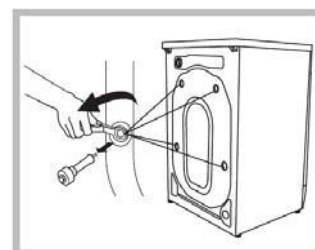

Positionnement

Installez la machine sur une surface plane et solide.

Assurez-vous qu'il y a suffisamment d'espace pour la circulation de l'air autour de la machine.

N'installez pas la machine sur une moquette.

Arrivée d'eau

Vissez une extrémité du tuyau d'arrivée d'eau à l'arrière de la machine.

La machine doit être connectée à une alimentation en eau froide.

Connectez l'autre extrémité du tuyau d'arrivée d'eau à un robinet à raccord fileté 3/4".

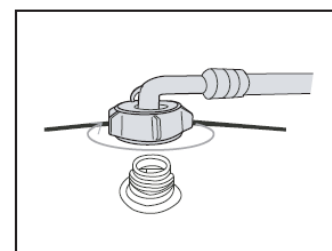

Connexion électrique

Votre lave-linge fonctionne avec un courant de 220-240 V et 50Hz.

Les connexions électriques doivent être effectuées par un technicien qualifié en conformité avec les réglementations de sécurité en vigueur.

Votre lave-linge doit être correctement relié à la terre. Nous ne serons pas responsables des dommages se produisant à cause de l'utilisation de la machine sans connexion correcte à la terre.

N'utilisez pas de rallonge ni de prise multiple.

Évacuation de l'eau

Pour installer le tuyau de vidange, veuillez utiliser l'une des méthodes suivantes.

1. Insérez fermement le tuyau de vidange dans la colonne d'évacuation.

OU

2. Insérez le tuyau de vidange dans la bonde d'évacuation d'un évier.

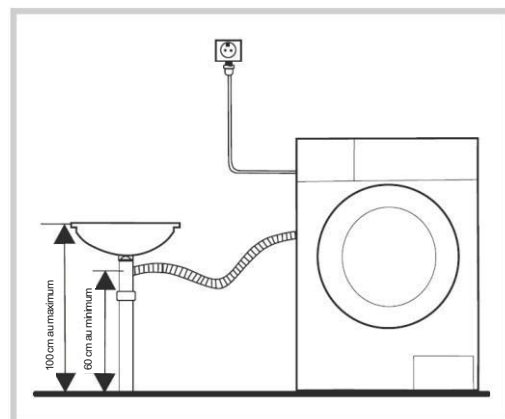

Remarques :

Assurez-vous que le tuyau de vidange de l'eau ne soit pas plié, tordu, écrasé ou étiré. Le tuyau de vidange de l'eau doit être monté à une hauteur comprise entre 60 cm et 100 cm par rapport au sol.

INSTALLATION ENCASTRÉE

Cette machine est conçue pour être intégrée dans un meuble en vous référant aux dimensions indiquées ci-dessous.

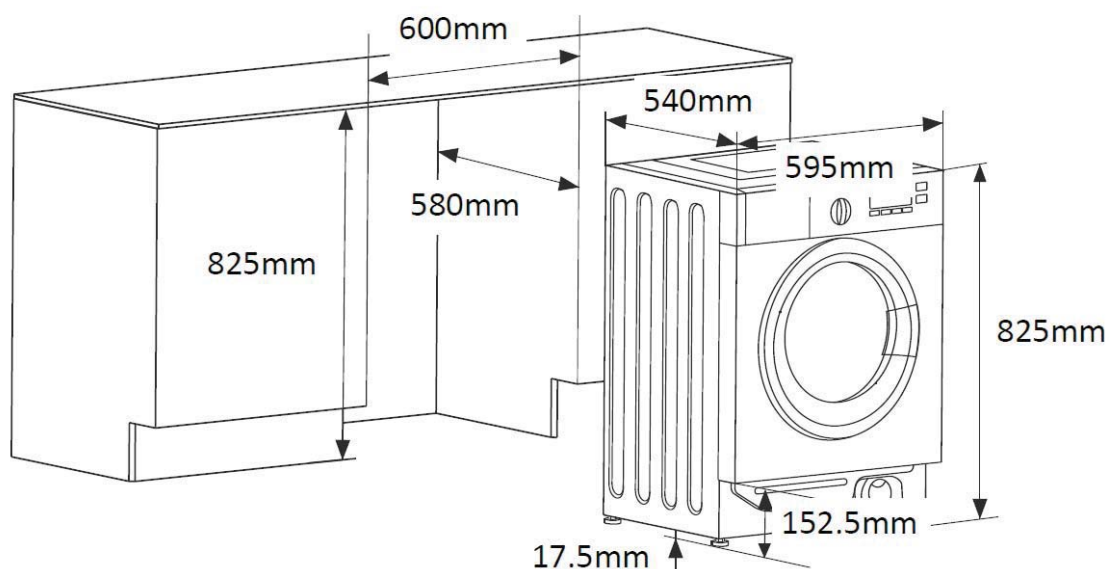

Lors de l'installation de la machine dans le meuble, passez si possible les tuyaux dans l'une des deux rainures situées à l'arrière de la machine. Cela empêchera qu'ils ne se tordent ou se coincent.

Mettez la machine à niveau en levant ou en baissant les pieds réglables.

Desserrez l'écrou de blocage avec une clé (non fournie) et tournez le pied à la main jusqu'à ce qu'il touche le sol.

Tenez le pied avec une main et serrez l'écrou contre la carrosserie

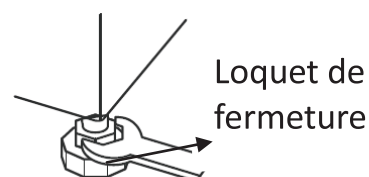

du lave-linge avec une clé.

Ne placez jamais de morceaux de carton, des blocs de bois ou des matériaux similaires sous la machine pour équilibrer les irrégularités du sol.

Une mise à niveau correcte évite les vibrations, les bruits et le déplacement de la machine pendant son fonctionnement.

Matériel de fixation



Vis de type A (x8)



Vis de type B (x6)

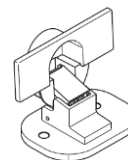

Charnière (x2)



Plaque d'aimant (x2)

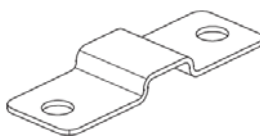

Entretoise (x2)



Gabarit de perçage (x1)

Perçage des trous dans une porte de meuble (non fourni)

Placez le gabarit de perçage fourni sur une porte de meuble et percez les trous pour les deux charnières et les entretoises.

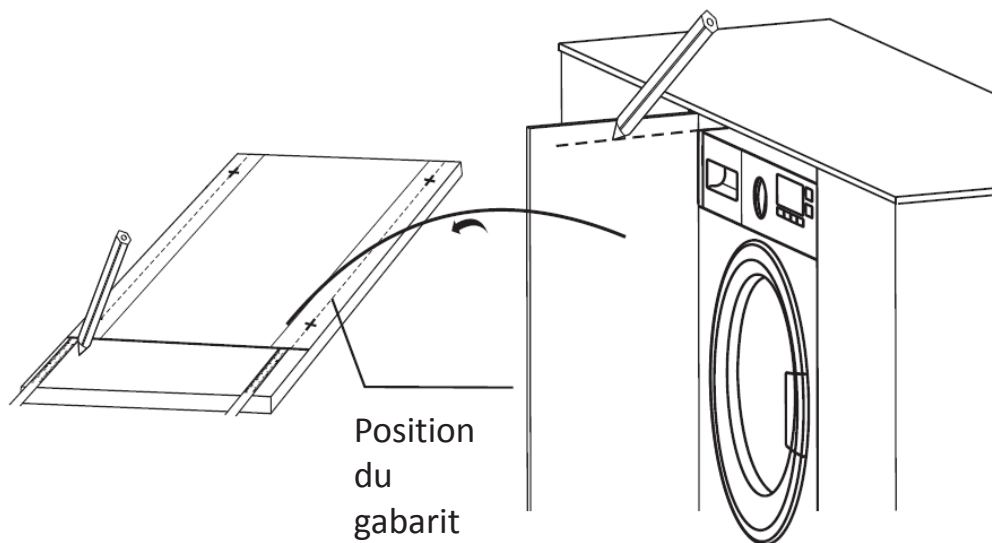

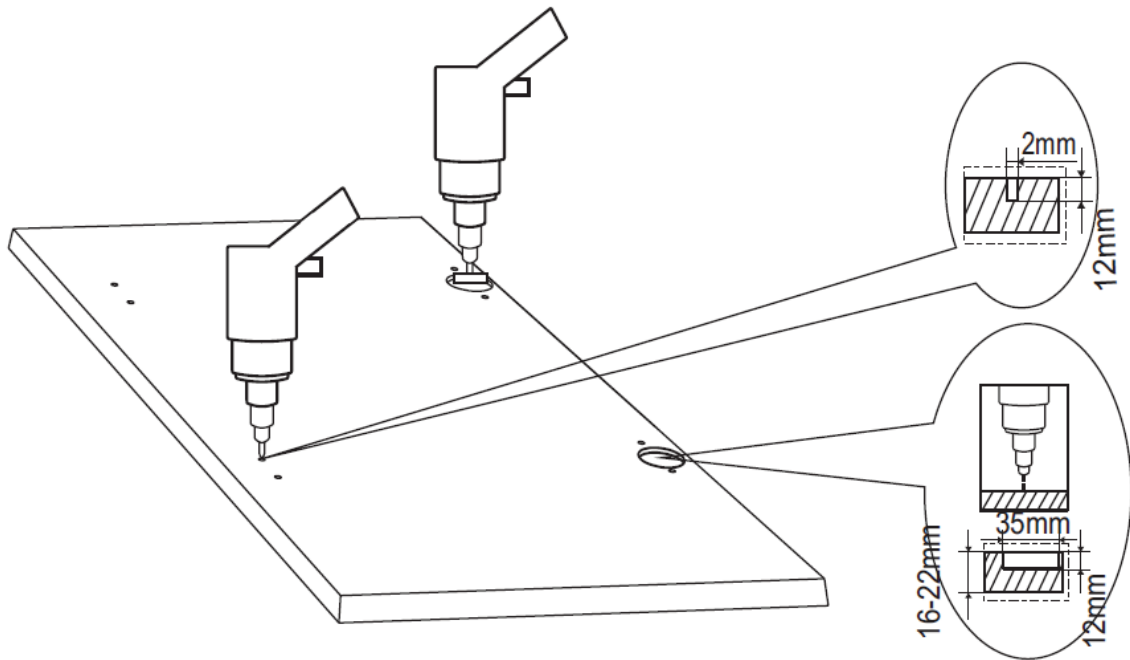

- Le diamètre des trous pour les charnières est de 35 mm et doit être percé jusqu'à une profondeur de 12 mm. L'épaisseur de la porte du meuble est habituellement de 16 à 22 mm. Des précautions doivent être prises pour assurer de ne pas percer à travers la porte.
- Le diamètre des trous pour les entretoises est de 2 mm.

La porte du meuble peut être articulée sur le côté droit ou gauche.

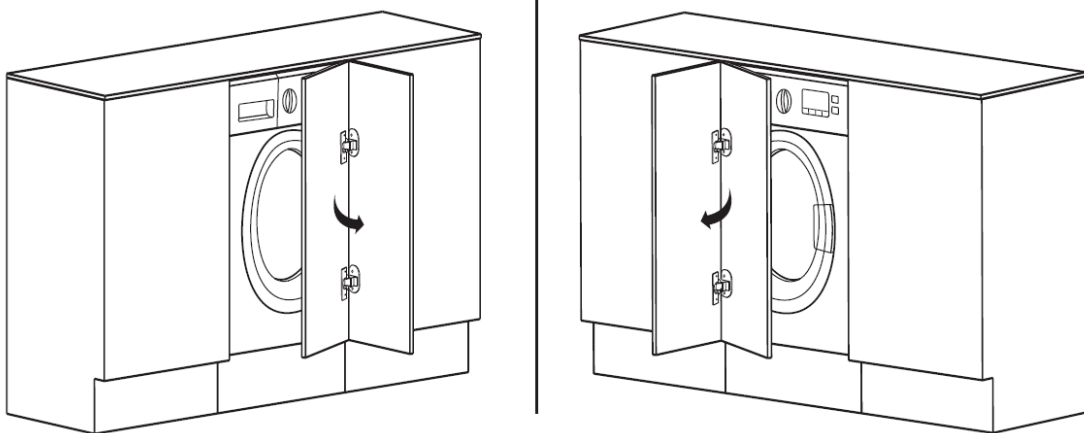

Montage des charnières et des entretoises sur la porte du meuble

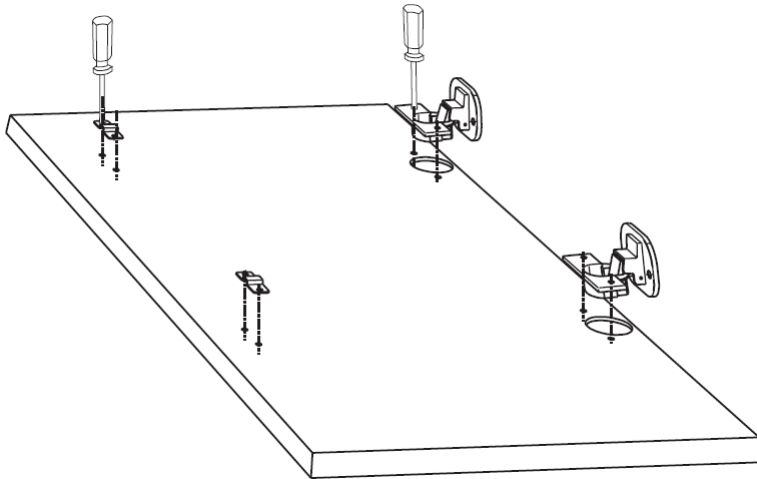

Insérez les charnières dans les trous et fixez-les à la porte du meuble à l'aide de 4 vis de type A.

Fixez les entretoises sur la porte du meuble à l'aide de 4 vis de type A.

Montage des plaques d'aimant sur le panneau

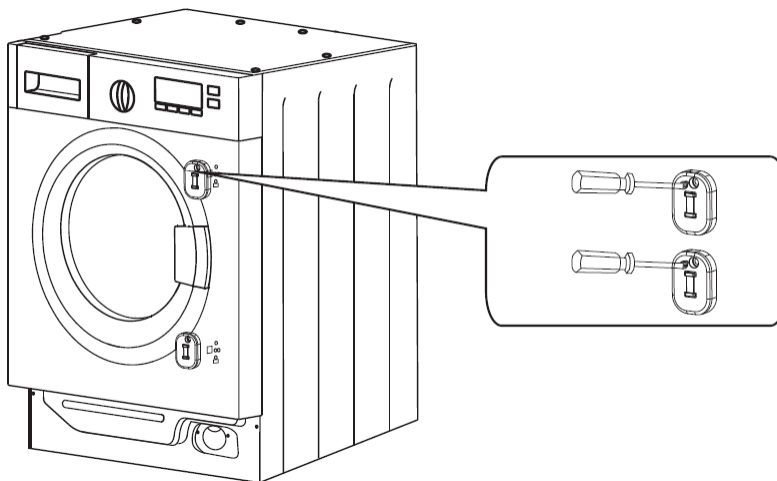

Cette machine est livrée avec 2 plaques d'aimant pour une fermeture magnétique de la porte du meuble.

Pour monter les plaques d'aimant sur le panneau, insérez tout d'abord la patte des plaques d'aimant dans la fente du panneau et fixez ensuite les plaques d'aimants au panneau avec 2 vis de type B.



Montage de la porte du meuble

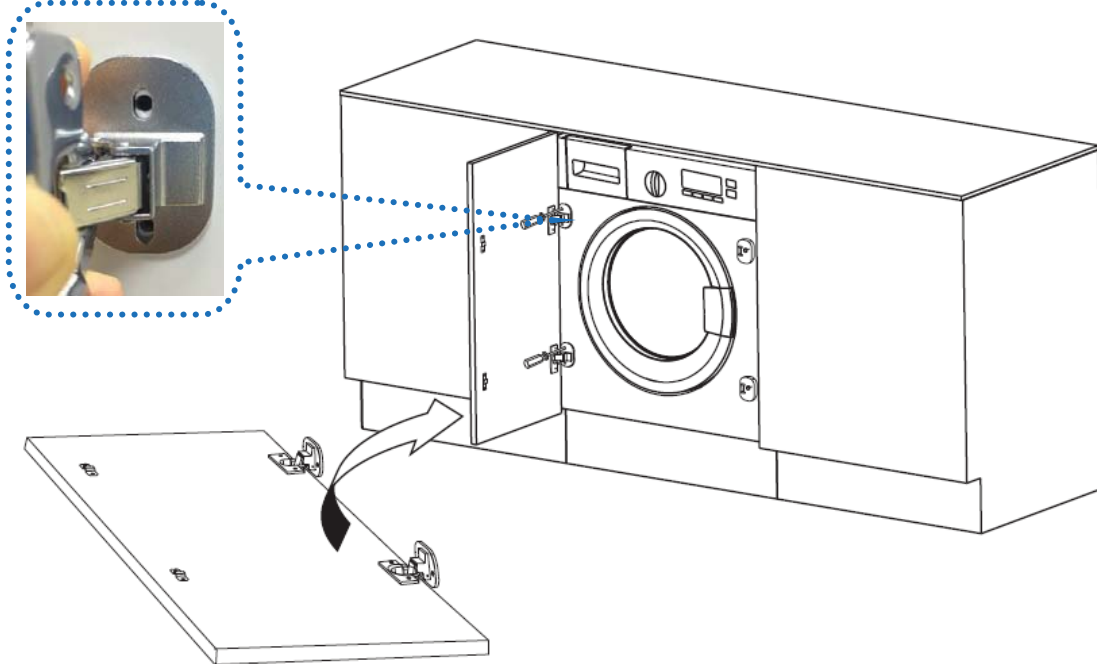

Fixez les charnières de la porte du meuble à la machine à l'aide de 4 vis de type B.

PANNEAU DE CONTRÔLE

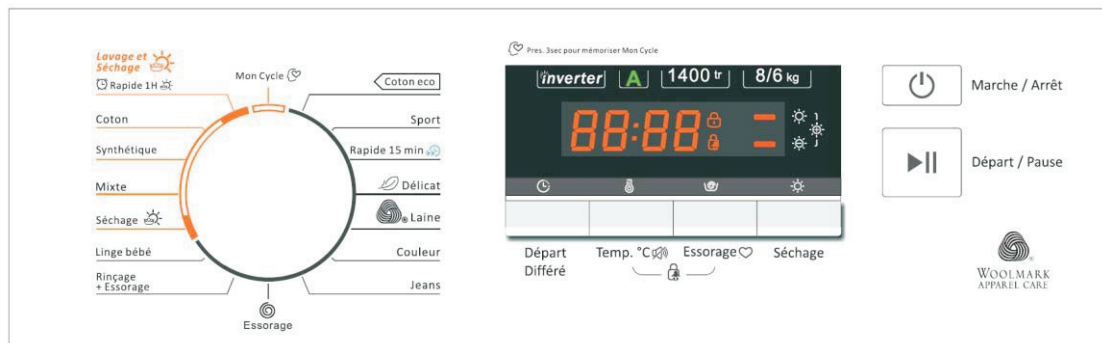

Partie gauche : Bouton de sélection du programme

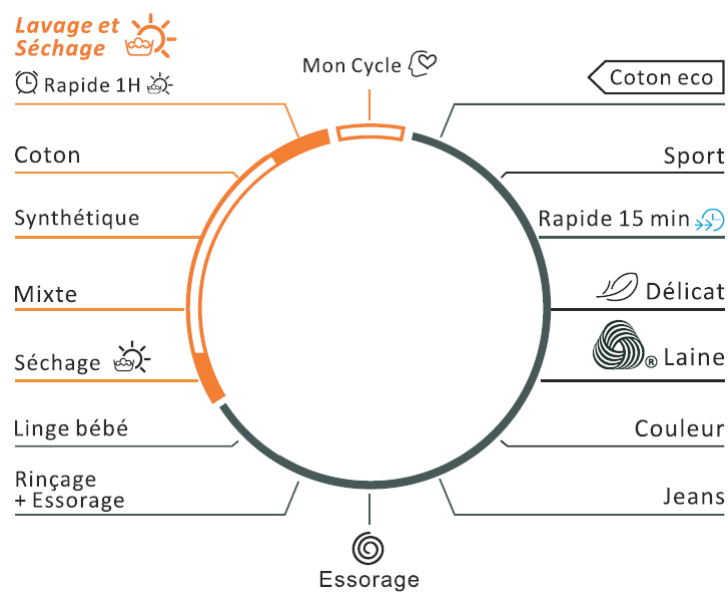

Le cycle Laine de cette machine a été approuvé par The Woolmark Company pour le lavage des articles en laine lavables en machine, à condition que ces articles soient lavés conformément aux instructions figurant sur l'étiquette du vêtement et à celles fournies par le fabricant de cette machine. M1710.



Partie droite

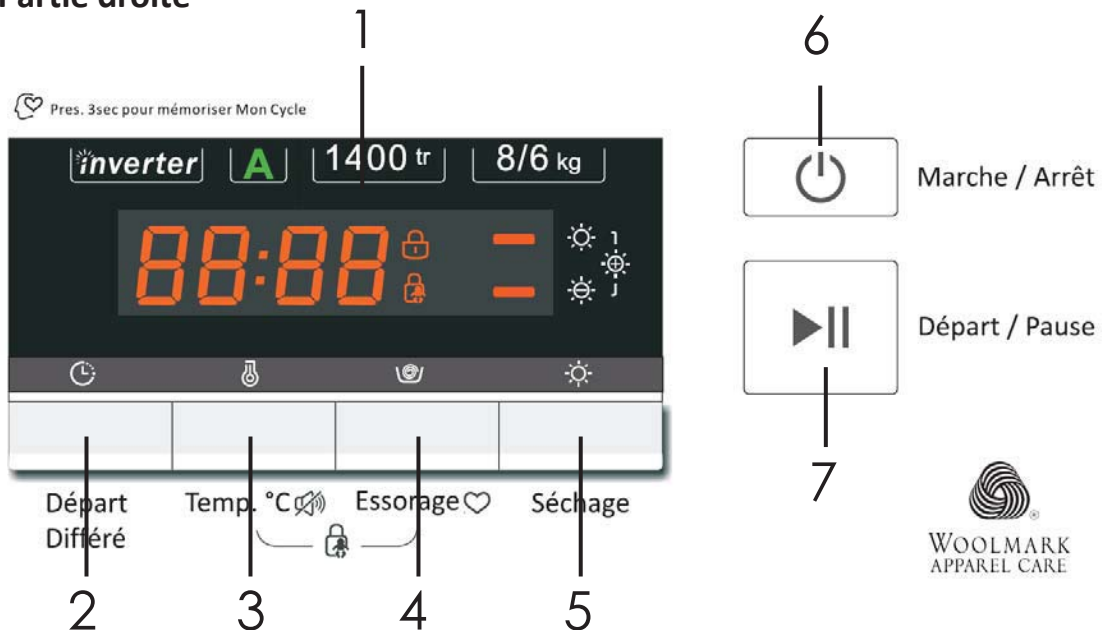

1. Affichage

Cet écran est utilisé pour afficher les réglages.

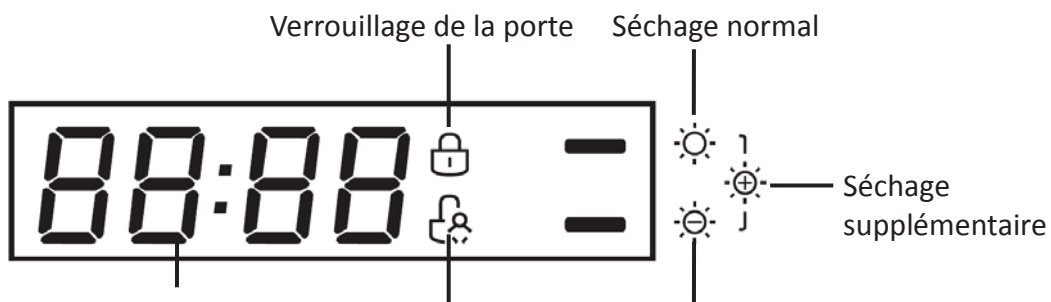

- Durée estimée du programme
- Temps restant avant le départ différé
- Vitesse d'essorage
- Code d'erreur
- Fin

Verrouillage
sécurité
enfants

Séchage
doux

- Départ
2. Différé **Bouton de départ différé**
 3. Temp. °C **Bouton de température /alerte**
 4. Essorage **Bouton d'essorage /mémoire**
 5. Séchage **Bouton de niveau de séchage**



6.  Bouton Marche/Arrêt

7.  Bouton départ/pause

FONCTIONNEMENT

Premier lavage

Avant de laver les vêtements pour la première fois, vous devez exécuter un cycle complet sans vêtements.

1. Appuyez sur .
2. Versez un peu de lessive dans le compartiment  du tiroir à lessive.
3. Activez l'alimentation en eau.
4. Appuyez sur .

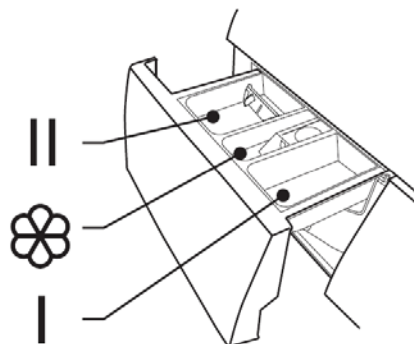



Compartiment  : Lessive pour le pré-lavage.

Compartiment  : Lessive pour le cycle de lavage principal

Compartiment  : Additifs, par exemple de l'assouplissant.

Verser la lessive dans le lave-linge

1. Ouvrez le tiroir à lessive.
2. Ajoutez de la lessive dans le compartiment .
3. Ajoutez la quantité désirée d'assouplissant dans le compartiment .
4. Ajoutez la lessive de pré-lavage dans le compartiment  si vous le souhaitez.





Remarques :

- Votre consommation de lessive varie en fonction du niveau de saleté de vos vêtements.
- Pour les vêtements légèrement sales, n'exécutez pas de pré-lavage et versez une petite quantité de lessive dans le compartiment  du tiroir à lessive.
- Pour savoir quelle quantité de lessive vous devez utiliser pour vos vêtements, reportez-vous aux instructions sur l'emballage des lessives.
- La quantité de lessive à utiliser dépend également de la quantité de linge et de la dureté de l'eau.

ATTENTION : Les adoucissants concentrés et les additifs doivent être dilués avec un peu d'eau avant d'être versés dans le compartiment, sinon cela pourrait

obstruer le siphon et empêcher l'écoulement de l'adoucissant.

Laver et sécher les vêtements

1. Ouvrez la porte et chargez les articles à laver dans le tambour.
NE SURCHARGEZ PAS votre lave-linge ou votre linge pourra ne pas être lavé correctement.
2. Refermez la porte.
3. Versez la lessive et, si nécessaire, l'adoucissant ou la lessive de pré lavage dans les compartiments appropriés.
4. Activez l'alimentation en eau et appuyez sur .
5. Tournez le bouton de sélection du programme pour sélectionner le programme désiré.
6. Appuyez de manière répétée sur **Temp. °C**  pour sélectionner la température requise.
7. Appuyez de manière répétée sur **Essorage**  pour sélectionner la vitesse d'essorage désirée.
8. Appuyez de manière répétée sur **Séchage** pour régler le niveau de séchage désiré si nécessaire (voir "Réglage du niveau de séchage" ci-dessous).
9. Appuyez sur  et le lave-linge démarrera le cycle.
 - Si vous avez programmé un départ différé, le délai s'affichera sur l'écran. Une fois que le délai sera écoulé, l'appareil démarrera le cycle. Référez-vous au paragraphe « Départ différé » ci-dessous.
 - Pour mettre le réglage en pause, appuyez à nouveau sur .
10. Lorsque le cycle est terminé, l'écran affichera "End" (Fin).
 - Si la fonction de signal est activée, le lave-linge sonnera.
11. Ouvrez la porte et enlevez le linge.

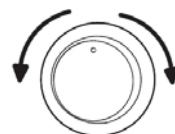

Réglage du niveau de séchage

Les programmes Lavage et séchage en 1 heure, Coton, Synthétique et Mixte incluent des cycles automatiques de lavage et séchage.

Appuyez de manière répétée sur **Séchage** pour sélectionner le niveau de séchage désiré.

- L'écran affichera la barre correspondante indiquant la sélection.

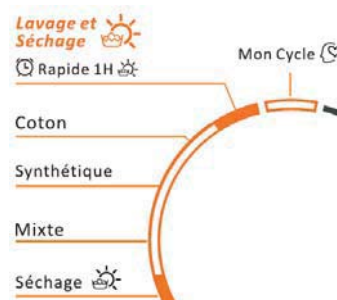
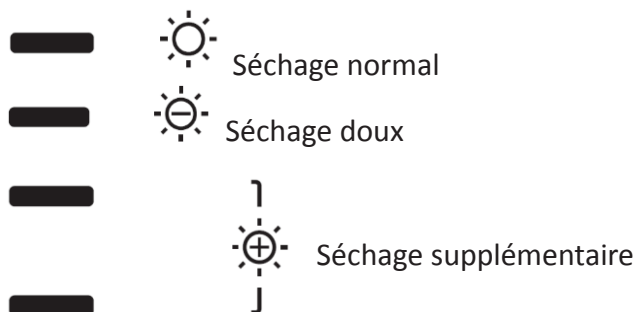

Remarque : Vous ne pouvez pas sélectionner le niveau de séchage pour le programme Lavage et séchage en 1 heure. Le niveau de séchage par défaut est le

séchage normal  pour ce programme.

Séchage seul

Vous pouvez utiliser ce programme si vous avez seulement besoin de sécher vos vêtements.

Tournez le bouton de sélection du programme en position **Séchage**  puis appuyez de manière répétée sur **Séchage** pour sélectionner le niveau de séchage désiré.

- La (les) barre(s) correspondante(s) s'affichera(ont).

Départ différé

Vous pouvez utiliser cette fonction pour différer l'heure de démarrage d'un programme.

Après avoir sélectionné un programme, appuyez de manière répétée sur **Départ**

Différé pour régler le délai désiré puis appuyez sur . Le délai réglé s'affichera.

- Le délai maximum pouvant être réglé est de 24 heures.
- Chaque fois que vous appuyez sur ce bouton, le délai sera retardé d'une heure. **Départ**
- Pour annuler le départ différé, appuyez plusieurs fois sur **Différé** jusqu'à ce que l'affichage indique "0h". Si le programme a déjà démarré, appuyez sur  pour

éteindre la machine puis appuyez de nouveau sur  pour réinitialiser le programme.



Fonction d'alerte

Vous pouvez utiliser cette fonction pour activer ou désactiver le son émis lorsque vous appuyez sur les boutons ou lorsque vous tournez le bouton de sélection du programme.

Pour activer cette fonction, appuyez et maintenez **Temp. °C**  enfoncé durant environ 3 secondes jusqu'à ce qu'un bip sonore retentisse, indiquant que la fonction d'alerte est activée.

Pour désactiver cette fonction, appuyez de nouveau sur **Temp. °C**  et maintenez-le enfoncé durant environ 3 secondes jusqu'à ce qu'un bip sonore retentisse.

Fonction de mémorisation des programmes

1. Tournez le bouton pour sélectionner le programme à mémoriser.
2. Appuyez sur **Essorage**  et maintenez ce bouton enfoncé durant environ 3 secondes pour mémoriser le programme.
3. Tournez le bouton en position **Essorage**  et le programme mémorisé sera sélectionné.



- Le programme mémorisé par défaut est





Verrouillage sécurité enfants

Cette fonction est conçue pour empêcher les enfants d'utiliser le lave-linge.

Pour activer cette fonction, procédez comme suit :



Appuyez simultanément sur **Temp. °C**  et sur **Essorage**  et maintenez-les enfoncés durant environ 3 secondes jusqu'à

ce que le symbole  apparaisse sur l'affichage. Cette fonction ne peut être activée que lorsque la machine est en fonctionnement.

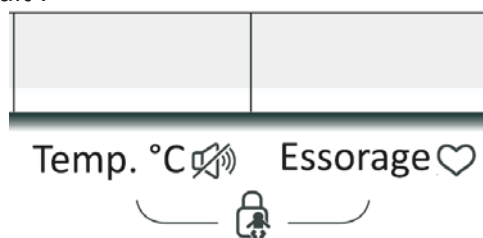
Lorsque le verrouillage sécurité enfants est activé, aucun bouton ne fonctionnera sauf le bouton d'alimentation .











Pour désactiver cette fonction :

Appuyez simultanément sur **Temp. °C**  et sur **Essorage**  et maintenez-les enfoncés durant environ 3 secondes jusqu'à ce que le symbole  disparaisse de

l'affichage.

Cette fonction sera également désactivée lorsque le lave-linge sera éteint.

Tableau des programmes

Programme	Charge de lavage / séchage (kg)	Compartiment du tiroir à lessive			Température par défaut / Température maximale (°C)	Durée de fonctionnement par défaut (Heure: Minute)	Vitesse d'essorage par défaut (tr/min)
		I	II				
 Coton eco Coton ECO	8	×	●	○	30 / 60	1:07	1400
Sport Vêtements de sport	4	○	●	○	40 / 40	1:19	1200
Rapide 15 min  Lavage rapide	2	×	●	○	Froid / 40	0:15	800
 Délicat Tissus délicats	2,5	×	●	○	30 / 30	1:00	600
Laine Laine	2	×	●	○	40 / 40	1:07	600
Couleur Lavage des couleurs	8	×	●	○	Froid / 30	1:00	1000
Jeans Jeans	8	○	●	○	40 / 60	1:48	800
 Essorage Essorage seul	8	×	×	×	N/A	0:12	1000
Rinçage + Essorage Rinçage & essorage	8	×	×	○	N/A	0:31	1000
Linge bébé Linge de bébé	4 / 4	○	●	○	60 / 90	1:45	800
 Séchage Séchage seul	NA / 6	×	×	×	Froid	4:28	1400
Mixte Mixte	8 / 6	○	●	○	40 / 40	1:13	800
Synthétique Synthétique	8 / 4	○	●	○	40 / 60	2:20	1200
Coton	8 / 6	○	●	○	40 / 90	2:40	1400
 Rapide 1H  Lavage et séchage en 1 heure	1 / 1	×	●	○	Froid	1:00	1400

Remarque : Les paramètres de ce tableau servent uniquement de référence.

○ - Optionnel ● - Oui × - Non







Programme de test énergétique : Coton ECO 60°C, vitesse d'essorage: 1400 tr/min

Demi-charge pour 8,0 kg en machine : 4,0 kg

Programme de lavage	Type de linge
Coton	Draps de lit, housses de couette, taies d'oreiller, robes, sous-vêtements, etc.
Vêtements de sport	Tissus de sport synthétiques
Lavage rapide	Petites quantités de vêtements légèrement sales
Tissus délicats	Articles délicats, articles lavables, par exemple en soie, en satin, en fibres synthétiques ou en tissus mélangés
Laine	Textiles en laine lavables à la main ou en machine
Couleurs	Vêtements lavables de couleurs vives
Jeans	Jeans
Linge de bébé	Vêtements de bébé
Mélange	Mélange de vêtements synthétiques et en coton
Synthétique	Chemises, manteaux, rideaux, textiles en dentelle ou autres mélanges similaires.
Lavage et séchage en 1 heure	Pour les petits vêtements ou chemises synthétiques, la limitation de charge est de 1 kg (environ 4 jupes). <u>Les grandes serviettes ou les jeans ne conviennent pas à ce programme, car le temps de lavage serait augmenté et cela affecterait le taux d'humidité.</u>











Température	Type de linge
90°C	Articles très sales, en pur coton blanc ou en lin, par exemple les nappes, les serviettes de table, les serviettes de bain, les draps de lit.
60°C	Articles modérément sales, en lin coloré ou en coton et des articles synthétiques avec un certain degré de décoloration, par exemple les chemises, les pyjamas. Articles peu sales, en pur lin blanc, par exemple les sous-vêtements.
40°C, 30°C, 20°C, eau froide	Articles normalement sales, incluant les tissus synthétiques et la laine

Modifier un programme, la température et la vitesse d'essorage pendant le fonctionnement

1. Appuyez sur  pour éteindre la machine et appuyez de nouveau sur  pour la remettre en marche.
2. Attendez un moment jusqu'à ce que le symbole  disparaisse de l'affichage.
3. Tournez le bouton de sélection du programme pour sélectionner un nouveau programme.
4. Appuyez de manière répétée sur **Temp. °C**  pour sélectionner la température requise.
5. Appuyez de manière répétée sur **Essorage**  pour sélectionner la vitesse d'essorage désirée.
6. Appuyez sur  pour démarrer le lavage.

Conseils et astuces de lavage et de séchage

- **Triez votre linge** selon les caractéristiques suivantes :
 - Type de symbole sur l'étiquette du tissu : Triez le linge en séparant les vêtements en coton, en fibres mélangées, en fibres synthétiques, en soie, en laine et en rayonne.
 - Couleur : Séparez les blancs des couleurs. Lavez les vêtements neufs de couleur séparément.
 - Taille : Veuillez placer des articles de tailles différentes dans la même charge afin d'améliorer la performance de lavage.
 - Sensibilité : Lavez les articles délicats séparément. Vérifiez les étiquettes sur les articles que vous lavez ou reportez-vous au tableau ci-dessous.

Symbole graphique	Illustration	Symbole graphique	Illustration
	Lavage à la main		Ne pas laver en machine
	Lavage (y compris lavage en machine et lavage à la main)		Ne pas laver
	Nettoyage à sec		Ne pas nettoyer à sec
	Nettoyage à sec à chaud		Ne pas essorer
	Eau de javel		Ne pas javelliser

PANNEAU DE CONTRÔLE

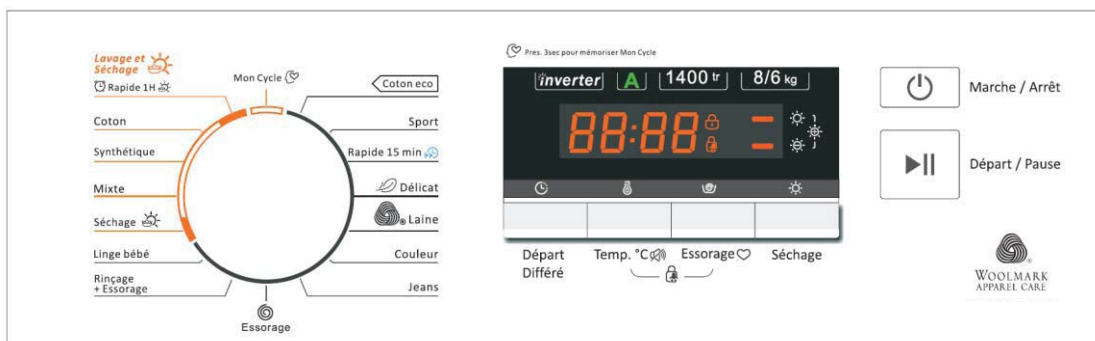

Partie gauche : Bouton de sélection du programme

être lavés à la main avant d'être lavés en machine pour obtenir un meilleur résultat.

- Les vêtements qui peluchent facilement doivent être lavés séparément; sinon les autres articles pourront être couverts de particules de poussière et de peluches. De préférence, les vêtements noirs et les vêtements de coton doivent être lavés séparément.
- **Ne lavez pas les matériaux imperméables (costumes de ski, nappes en toile cirée, imperméables, parapluies, couvertures de voiture, sacs de couchage, etc.).** Il est recommandé de ne pas laver les tissus qui s'imprègnent difficilement d'eau (tels que des coussins et des vêtements imperméables) dans le lave-linge. Autrement, cela provoquera des éclatements d'eau ou des vibrations anormales pouvant causer des dangers pendant le rinçage et la vidange, de sorte que les vêtements pourront être endommagés.

– **Conseils de choix de lessive**

Le type de lessive que vous devez utiliser est basé sur le type de tissu (coton, synthétique, articles délicats, laine), la couleur, la température de lavage, le degré et le type de salissure. Veuillez utiliser de la lessive à faible production de mousse. **REMARQUE : N'ajoutez pas plus de détergent que nécessaire. Veuillez suivre les recommandations d'utilisation fournies sur l'emballage de la lessive.**

Suivez les recommandations du fabricant de la lessive selon le poids du linge, le degré de salissure et la dureté de l'eau de votre région. Si vous ne connaissez pas la dureté de votre eau, demandez à votre fournisseur d'eau local.

REMARQUE : Gardez les lessives et les additifs dans un endroit sûr et sec, hors de la portée des enfants.

- Ne faites pas sécher les articles contenant du caoutchouc ou des matières plastiques tels que: les tabliers, les bavoirs, les couvertures de chaises, les rideaux, les nappes et les tapis de bain.
- **La quantité de lessive qui peut être insérée dans le lave-linge séchant ne doit pas dépasser 8 kg.**

NETTOYAGE ET ENTRETIEN

Vérifiez que la machine est éteinte et débranchée de la prise secteur avant de procéder à une opération de nettoyage ou d'entretien.

REMARQUE : N'utilisez pas d'alcool ou de produit chimique pour nettoyer la machine.

Nettoyage des surfaces externes

Nettoyez les surfaces de la machine avec un chiffon doux imbibé de savon liquide. N'utilisez pas de produits chimiques corrosifs ou de solvants organiques.

Nettoyage du tambour

La rouille laissée à l'intérieur du tambour par les articles métalliques doit être nettoyée immédiatement avec des détergents sans chlore.

N'utilisez jamais de laine d'acier.

Nettoyage du tiroir à lessive

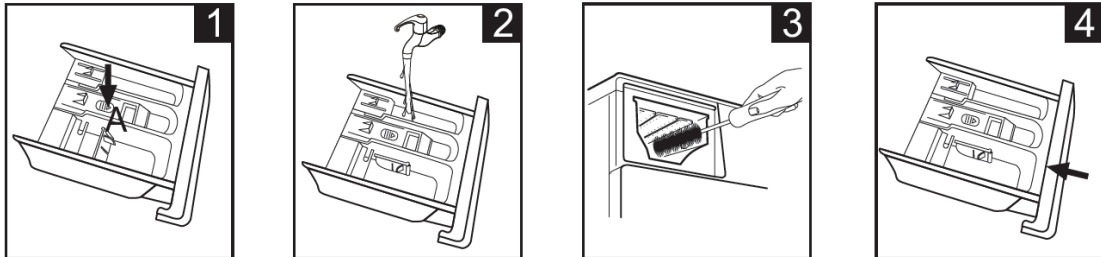

1. Appuyez sur l'emplacement représentant la flèche sur le couvercle de l'assouplissant à l'intérieur du tiroir à lessive.

Soulevez le loquet et retirez le couvercle de l'assouplissant.

2. Lavez toutes les pièces sous l'eau courante.

3. Nettoyez l'intérieur du tiroir avec une brosse (non fournie).

4. Remettez le couvercle de l'assouplissant en le poussant fermement en place.

Remplacez le tiroir en position.

Nettoyage du tuyau d'arrivée et du filtre

Pour empêcher tout blocage de l'alimentation en eau par la pénétration de substances étrangères, nettoyez régulièrement le filtre de la valve d'arrivée d'eau.

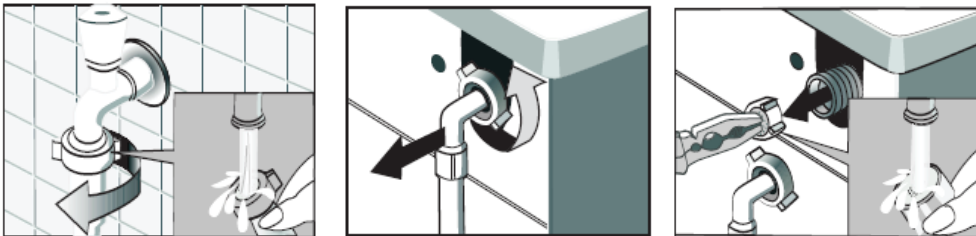

Nettoyage du filtre de la pompe de vidange

Vidangez l'eau hors de la machine, puis nettoyez le filtre de la pompe de vidange.

Veillez régulièrement inspecter et nettoyer le filtre de la pompe de vidange.

1. Enlevez le filtre de la pompe de vidange hors de la machine en le tournant dans le sens contraire des aiguilles d'une montre.

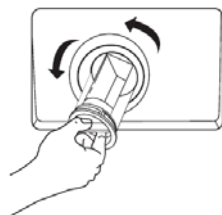

2. Retirez tous les objets étrangers et peluches accumulés à l'intérieur du boîtier du filtre.

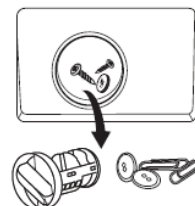

3. Remettez le filtre de la pompe de vidange en place.

- Ne retirez jamais le filtre de la pompe de vidange pendant un cycle de lavage. Lorsque vous le remettez en place, assurez-vous de le serrer correctement de manière à arrêter les fuites.

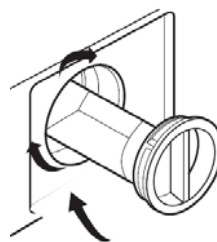

GUIDE DE DÉPANNAGE

Problèmes	Cause possible	Solutions possibles
Le lave-linge séchant ne démarre pas.	La porte est mal fermée.	Fermez-la correctement.
	Connexion incorrecte à l'alimentation en eau.	Vérifiez la connexion à l'alimentation en eau.
	Coupure de courant	Vérifiez l'alimentation électrique.
	La machine n'a pas été mise en marche.	Mettez la machine en marche.
La porte ne s'ouvre pas.	Le système de protection de la machine est activé.	Débranchez la machine de la prise murale.
Il reste de la lessive dans le tiroir à lessive après la fin du programme.	La lessive utilisée n'est pas une lessive à faible production de mousse.	Vérifiez si la lessive est appropriée.
	Quantité excessive de lessive	Réduisez la quantité de lessive dans le tiroir à lessive.
Le lave-linge séchant est trop bruyant.	Tous les boulons de transport n'ont pas été enlevés.	Retirez tous les boulons de transport.
	Le lave-linge séchant est situé sur une surface irrégulière ou non plane.	Assurez-vous que le lave-linge séchant est installé sur une surface régulière et plane.
	La charge de linge dans la machine est supérieure à la capacité maximale.	Réduisez la quantité de linge dans le tambour.
Le lave-linge séchant ne vidange pas et/ou n'essore pas.	Le tuyau de vidange est bloqué.	Débloquez le tuyau de vidange.
	Le filtre est obstrué.	Enlevez les obstructions du filtre.
	Le tuyau de vidange est placé à une hauteur supérieure à 100 cm au-dessus du sol.	Assurez-vous que l'extrémité du tuyau de vidange est placée à une hauteur inférieure à 100 cm au-dessus du sol.
	Le linge n'est pas équilibré	Ajoutez des vêtements ou faites fonctionner de nouveau le programme d'essorage.
Le résultat de lavage / séchage n'est pas satisfaisant	Votre linge est trop sale pour le programme que vous avez sélectionné.	Sélectionnez un programme adapté.
	La quantité de lessive utilisée n'est pas appropriée.	Utilisez plus ou moins de lessive, selon les instructions du fabricant.
	La charge de linge maximale a été dépassée.	Ne dépassez pas la limite de capacité maximale de la machine.



Messages d'erreur

Affichage	Cause	Solution
E10	Erreur d'arrivée d'eau	Ouvrez le robinet d'eau pour vérifier si le tuyau d'arrivée est écrasé ou tordu; vérifiez si la valve d'arrivée est bloquée ou non; vérifiez si la pression d'eau est trop faible.
E12	Débordement d'eau	Redémarrez le lave-linge séchant.
E21	Erreur de vidange	Assurez-vous que le tuyau de vidange n'est pas tordu ou bloqué. Assurez-vous que le tuyau de vidange est correctement installé. Nettoyez la pompe de vidange.
E30	La porte n'est pas fermée	Fermez-la correctement.

Si l'erreur persiste, veuillez contacter le service après-vente.

SPÉCIFICATIONS TECHNIQUES

Voici la fiche technique de cette lavante-séchante, conformément à la réglementation de l'Union européenne n ° 50229:2015 et 96/60/EC.

Marque	Thomson	
Modèle	THBI68140WD	
Classe d'efficacité énergétique <i>sur une échelle de A (le plus efficace) à G (le moins efficace)</i>	A	
Consommation d'énergie par cycle complet (lavage, essorage et séchage) avec un cycle de coton standard à 60° C et un cycle de séchage «coton sec»	5,44 kWh	
Consommation d'énergie par lavage (cycle de lavage et d'essorage uniquement) à l'aide d'un cycle de coton standard à 60° C	0.94 kWh	
Classe d'efficacité du lavage <i>sur une échelle de A (la plus élevée) à G (la plus basse)</i>	A	
Teneur en eau après l'essorage (par rapport au poids du linge sec)	44%	
Vitesse d'essorage maximale	1400 tr/min	
Capacité de lavage de l'appareil pour un cycle de lavage standard de coton à 60° C (sans séchage)	8 kg	
Capacité de séchage de l'appareil pour un cycle de séchage «coton sec» standard	6 kg	
Consommation d'eau pour le lavage, l'essorage et le séchage par cycle complet	152 litres	
Consommation d'eau pour le lavage et l'essorage uniquement par cycle de lavage standard (et essorage) à 60° C	64 litres	
Durée du programme pour un cycle de fonctionnement complet (lavage de coton à 60° C et séchage en "coton sec") pour une capacité de lavage nominale	640 minutes	
Consommation annuelle typique pour une famille de quatre personnes, qui sèche toujours dans cette lavante-séchante (basé sur 200 cycles)	1088 kWh	
Consommation annuelle typique d'une famille de quatre personnes, qui ne sèche jamais dans cette lavante-séchante (200 cycles)	192 kWh	
Émissions acoustiques dans l'air <i>(pour le programme coton standard ECO à 60 °C à pleine charge)</i>	Lavage	54 dB(A) re 1 pW
	Essorage	78 dB(A) re 1 pW
	Séchage	62 dB(A) re 1 pW
Classe d'efficacité d'essorage <i>sur une échelle de A (le plus efficace) à G (le moins efficace)</i>	A	
Consommation de puissance en mode d'arrêt	0,5 W	
Consommation en mode de veille	1 W	
Programme de lavage standard	Coton ECO 60°C +1400rpm 	
Programme de séchage standard	Séchage seulement Séchage 	
Durée du mode de veille	1 W	
Hauteur	825 mm	
Largeur	595 mm	
Profondeur	540 mm	
Puissance nominale	1900 W	
Puissance de séchage	1300 W	
Tension/fréquence nominale	220-240V~ 50Hz	
Pression hydraulique	0,05-1 MPa	

REMARQUE :

- Toutes les données ci-dessus sont basées sur un test effectué à la vitesse maximale d'essorage de 1400 tr/min.
- La consommation réelle d'eau dépend des conditions d'utilisation de l'appareil.
- Le programme standard pour coton à 60 °C utilisant la vitesse d'essorage maximale de 1400rpm sont les programmes de lavage standard.

Ces programmes sont adaptés pour nettoyer du linge en coton normalement sale et ils sont les programmes les plus efficaces en termes de consommation énergétique et d'eau pour le lavage de ce type de linge en coton. La température réelle de l'eau peut être différente de la température déclarée du cycle.

Veillez choisir le type de lessive approprié pour les différentes températures de lavage afin d'obtenir la meilleure performance de lavage avec moins d'eau et de consommation d'énergie.

MISE AU REBUT

En tant que distributeur responsable, nous accordons une grande importance à la protection de l'environnement.

Nous vous encourageons à respecter les procédures correctes de mise au rebut de votre appareil, des piles et des éléments d'emballage. Cela aidera à préserver les ressources naturelles et à garantir qu'il soit recyclé d'une manière respectueuse de la santé et de l'environnement.

Vous devez jeter ce produit et son emballage selon les lois et les règles locales.

Puisque ce produit contient des composants électroniques et parfois des piles, le

produit et ses accessoires doivent être jetés séparément des déchets domestiques lorsque le produit est en fin de vie.

Pour plus de renseignements sur les procédures de mise au rebut et de recyclage, contactez les autorités de votre commune.

Apportez l'appareil à un point de collecte local pour qu'il soit recyclé. Certains centres acceptent les produits gratuitement.

THOMSON est une marque de Technicolor utilisée sous licence par DARTY.

Hotline Darty France

Quels que soient votre panne et le lieu d'achat de votre produit en France, avant de vous déplacer en magasin Darty, appelez le 0 978 970 970 (prix d'un appel local) 7j/7 et 24h/24.

Hotline Vanden Borre

Le service après-vente est joignable au +32 2 334 00 00, du lundi au vendredi de 8h à 18h et le samedi de 9h à 18h.

En raison des mises au point et améliorations constamment apportées à nos produits, de petites incohérences peuvent apparaître dans ces instructions. Veuillez nous excuser pour la gêne occasionnée.

Ets Darty & fils SAS © 14 route d'Aulnay 93140 Bondy, France 20/08/2018