

# Moulinex

## MO20MSWH MO20MSBL

French .....	FR-2~20
Dutch .....	NL-2~18
Spanish .....	ES-2~20
Portuguese .....	PT-2~19
Italian .....	IT-2~19
English .....	EN-2~16





# Table des matières

AVERTISSEMENTS .....	3
CONSIGNES DE SÉCURITÉ IMPORTANTES.....	8
UTENSILES DE CUISSON .....	9
DESCRIPTION DE L'APPAREIL .....	11
INSTALLATION DU FOUR À MICRO-ONDES.....	12
PANEAU DE CONTRÔLE.....	13
UTILISATION .....	13
Bouton de la puissance .....	13
Bouton de la durée.....	14
Décongélation au poids.....	14
Arrêter le four à micro-ondes .....	15
Aliments .....	15
NETTOYAGE ET ENTRETIEN .....	17
SPÉCIFICATIONS .....	19
DÉPANNAGE.....	19
MISE AU REBUT.....	20

## AVERTISSEMENTS

- ❖ INSTRUCTIONS DE SÉCURITÉ IMPORTANTES  
LIRE AVEC ATTENTION ET A CONSERVER EN  
VUE DE REFERENCE FUTURE
- ❖ Cet appareil est destiné à être utilisé dans  
des applications domestiques et analogues  
telles que:
  - les coins cuisines réservés au personnel  
des magasins, bureaux et autres  
environnements professionnels;
  - les fermes;
  - l'utilisation par les clients des hôtels,  
motels et autres environnements à  
caractère résidentiel;
  - les environnements de type chamber  
d'hôtes.
- ❖ Cet appareil peut être utilisé par des enfants  
âgés d'au moins 8 ans et par des personnes  
ayant des capacités physiques, sensorielles  
ou mentales réduites ou dénuées  
d'expérience ou de connaissance, s'ils (si  
elles) sont correctement surveillé(e)s ou si  
des instructions relatives à l'utilisation de  
l'appareil en toute sécurité leur ont été  
données et si les risques encourus ont été  
appréhendés.  
Les enfants ne doivent pas jouer avec  
l'appareil.  
Le nettoyage et l'entretien ne doivent pas  
être réalisés par des enfants à moins qu'ils  
aient 8 ans ou plus et qu'ils soient sous  
surveillance.

- ❖ Si le câble d'alimentation est endommagé, il doit être remplacé par le fabricant, son service-après vente ou des personnes de qualification similaire afin d'éviter un danger.
- ❖ Ne pas utiliser de produits d'entretien abrasifs ou de grattoirs métalliques durs pour nettoyer la porte en verre du four, ce qui pourrait érafler la surface et entraîner l'éclatement du verre.
- ❖ MISE EN GARDE: Si la porte ou le joints de porte sont endommagés, le four ne doit pas être mis en fonctionnement avant d'avoir été réparé par une personne compétente.
- ❖ MISE EN GARDE: Il est dangereux pour quiconque autre qu'une personne compétente d'effectuer des opérations de maintenance ou de réparation entraînant le retrait d'un couvercle qui protège de l'exposition à l'énergie micro-ondes.
- ❖ MISE EN GARDE: Les liquides et autres denrées alimentaires ne doivent pas être chauffés dans des récipients fermés hermétiquement, car ils risquent d'exploser.

- ❖ Laissez un espace libre minimal de 30 cm au-dessus de la surface supérieure du four.
- ❖ Utiliser uniquement des ustensiles appropriés à l'usage dans les fours à micro-ondes.
- ❖ Pendant le chauffage de denrées alimentaires dans des récipients en plastique ou en papier, garder un œil sur le four en raison de la possibilité d'inflammation.
- ❖ Le four à micro-ondes est prévu pour chauffer des denrées alimentaires et des boissons. Le séchage de denrées alimentaires ou de linge et le chauffage de coussins chauffants, pantoufles, éponges, linge humide et autres articles similaires peuvent entraîner des risques de blessures, d'inflammation ou de feu.
- ❖ Si de la fumée apparaît, arrêter ou débrancher l'appareil et garder la porte fermée pour étouffer les flammes éventuelles.  
Le chauffage des boissons par micro-ondes
- ❖ peut provoquer un jaillissement brusque et différé de liquide en ébullition. Pour cette raison, des précautions doivent être prises lors de la manipulation des récipients.

- ❖ Le contenu des biberons et des pots d'aliments pour bébé doit être remué ou agité et la température doit en être vérifiée avant consommation, de façon à éviter les brûlures.
- ❖ Il convient de ne pas chauffer les oeufs dans leur coquille et les oeufs durs entiers dans un four à micro-ondes, dans la mesure où ils peuvent exploser, même après la fin de cuisson.
- ❖ En ce qui concerne les informations détaillées pour nettoyer les joints de portes, les cavités, les parties adjacentes et les surfaces en contact avec les aliments, référez-vous dans la section "NETTOYAGE ET ENTRETIEN" en pages FR-16 - 17.
- ❖ Il est recommandé de nettoyer le four régulièrement et d'enlever tout dépôt alimentaire.
- ❖ Si le four n'est pas maintenu dans un bon état de propreté, sa surface peut se dégrader, ce qui peut affecter défavorablement la durée de vie de l'appareil et éventuellement conduire à une situation dangereuse.
- ❖ Le four à micro-ondes est conçu pour être utilisé en pose libre.

- ❖ L'appareil ne doit pas être placé dans un meuble.
- ❖ Cet appareil est un équipement de classe B du groupe 2  
Appareils du groupe 2: le groupe 2 réunit tous les appareils ISM à fréquences radioélectriques dans lesquels de l'énergie à fréquences radioélectriques dans la plage de fréquences comprises entre 9 kHz et 400 GHz est produite et utilisée volontairement ou uniquement utilisée localement sous forme de rayonnement électromagnétique, de couplage inductif et/ou capacitif, pour le traitement de la matière, à des fins d'examen ou d'analyse ou pour le transfert d'énergie électromagnétique.  
Appareils de classe B: appareils prévus pour être utilisés dans les environnements résidentiels et dans les établissements connectés directement à un réseau d'alimentation électrique à basse tension alimentant des bâtiments à usage domestique.
- ❖ La face arrière du four doit-être placée contre un mur.
- ❖ Les récipients métalliques contenant des aliments ou des boissons ne sont pas admis

pour la cuisson micro-ondes.

- ❖ L'appareil ne doit pas être nettoyé à l'aide d'un nettoyeur vapeur.
- ❖ Maintenir l'appareil et son cordon hors de portée des enfants de moins de 8 ans.
- ❖ Cet appareil n'est pas destiné à être mis en fonctionnement au moyen d'une minuterie extérieure ou par un système de commande à distance séparé.
- ❖ La porte ou la surface extérieure peut devenir chaude lorsque l'appareil fonctionne.
- ❖ Ne pas placer l'appareil près de ou sur une gazinière ou une plaque chauffante, ne le posez pas sur un four ou un mini-four.
- ❖ La température des surfaces accessibles peut être élevée lorsque l'appareil est en fonctionnement.

## **CONSIGNES DE SÉCURITÉ IMPORTANTES**

- Avant toute période de non-utilisation prolongée du four à micro-ondes, débranchez-le de l'alimentation électrique en sortant sa fiche de la prise électrique.
- La fiche fait office de coupe-circuit principal de l'appareil et doit donc rester accessible en permanence.
- Le mécanisme de la porte du four à micro-ondes comporte des verrous de sécurité qui stoppent la cuisson lorsque la porte est ouverte. Le four à micro-ondes ne peut donc pas fonctionner quand sa porte est ouverte. Le fonctionnement du four à micro-ondes porte ouverte pourrait en effet provoquer l'exposition dangereuse à l'énergie des micro-ondes. Il est important de ne pas modifier le mécanisme de la porte.
- Veillez à ce qu'il n'y ait pas d'eau ni d'autre liquide qui pénètre dans le four par ses orifices de ventilation.
- Ne placez aucun objet entre le devant du four et sa porte. Ne laissez pas les résidus d'aliment ou de produit de nettoyage s'accumuler sur les surfaces d'étanchéité.

- N'utilisez pas de récipients à parois verticales et goulot étroit.
- Mélangez les liquides à mi-cuisson, puis remettez-les dans le four à micro-ondes pour terminer la cuisson.
- Une fois la cuisson terminée, laissez-les toujours reposer un moment, mélangez-les ou secouez-les, et vérifiez prudemment leur température avant de les consommer.

## USTENSILES DE CUISSON

Les ustensiles de cuisson doivent être inspectés pour garantir qu'ils sont appropriés à un usage dans les fours à micro-ondes.

### Matériaux que vous pouvez utiliser dans le four à micro-ondes

Ustensiles	Remarques
<b>Plat croustilleur</b>	Respectez les instructions du fabricant. Le fond du plat croustilleur doit se trouver au minimum 5 mm au-dessus du plateau rotatif. Une utilisation incorrecte peut provoquer la casse du plateau rotatif.
<b>Vaisselle</b>	Utilisez uniquement la vaisselle conçue pour les fours à micro-ondes. Respectez les instructions du fabricant. N'utilisez pas de récipient fissuré ou ébréché.
<b>Pichets en verre</b>	Retirez toujours leur couvercle. Utilisez-les uniquement pour réchauffer des aliments à des températures peu élevées. La plupart des pichets en verre ne résistent pas à des températures élevées et peuvent se briser.
<b>Récipients en verre</b>	Uniquement des récipients en verre thermorésistant conçus pour pouvoir être utilisés dans les fours. Vérifiez qu'ils ne comportent pas de décoration métallique. N'utilisez pas de récipient fissuré ou ébréché.
<b>Sachets de cuisson au four</b>	Respectez les instructions du fabricant. Ne les fermez pas avec une attache métallique. Faites plusieurs incisions pour que la vapeur puisse sortir.
<b>Assiettes et verres en papier</b>	Uniquement pour cuire/réchauffer sur une durée courte. Ne laissez pas le four sans surveillance pendant la cuisson.

<b>Essuie-tout en papier</b>	Recouvrir les aliments pour les réchauffer et absorber les graisses. Uniquement pour des cuissons courtes sous une supervision constante.
<b>Papier sulfurisé</b>	Pour recouvrir les aliments afin d'éviter les projections ou pour les enrober et les cuire à la vapeur.
<b>Plastique</b>	Utilisez uniquement ceux conçus pour les fours à micro-ondes. Respectez les instructions du fabricant: elles doivent comporter l'indication « Spécial Micro-ondes ». Certains récipients en plastique se ramollissent quand les aliments qu'ils contiennent deviennent chauds. Incisez, percez ou ouvrez partiellement les « sachets de cuisson » et les sachets en plastique hermétiquement fermés conformément aux instructions de leur emballage.
<b>Film plastique</b>	Utilisez uniquement ceux conçus pour les fours à micro-ondes. Utilisez-en pour recouvrir les aliments pendant la cuisson afin de conserver leur humidité. Veillez à ce que le film plastique ne touche pas les aliments.
<b>Thermomètres</b>	Utilisez uniquement des thermomètres conçus spécialement pour une utilisation dans les fours à micro - ondes (thermomètres pour viandes et confiseries).
<b>Papier paraffiné</b>	Utilisez-en pour recouvrir les aliments afin d'éviter les projections et pour retenir leur humidité.

#### **Matériaux que vous ne devez pas utiliser dans un four à micro-ondes**

<b>Ustensiles</b>	<b>Remarques</b>
<b>Plat en aluminium</b>	Risque de provoquer des étincelles. Transférez les aliments dans un récipient utilisable dans un four à micro-ondes.
<b>Carton alimentaire avec poignée métallique</b>	Risque de provoquer des étincelles. Transférez les aliments dans un récipient utilisable dans un four à micro-ondes.
<b>Ustensiles en métal ou à décorations métalliques</b>	Le métal bloque l'énergie des micro-ondes de sorte que les aliments ne peuvent pas cuire. Les décorations métalliques peuvent provoquer des étincelles.
<b>Attaches avec fil métallique</b>	Peuvent provoquer des étincelles et un feu dans le four.
<b>Sachets en papier</b>	Peuvent provoquer un feu dans le four.
<b>Mousse en plastique</b>	Les mousses en plastique peuvent fondre ou contaminer les liquides présents dans le four si elles sont exposées à des températures élevées.
<b>Bois</b>	Le bois sèche quand il est utilisé dans un four à micro-ondes et peut se fissurer ou se fendre.

## REMARQUES :

- Faites attention lorsque vous sortez un plat ou le plateau rotatif en verre du four, car ils peuvent être devenus brûlants pendant la cuisson.
- Utilisez exclusivement un thermomètre conçu pour une utilisation dans un four à micro-ondes.
- Veillez à ce que le plateau rotatif soit correctement positionné dans le four pendant l'utilisation.

## DESCRIPTION DE L'APPAREIL

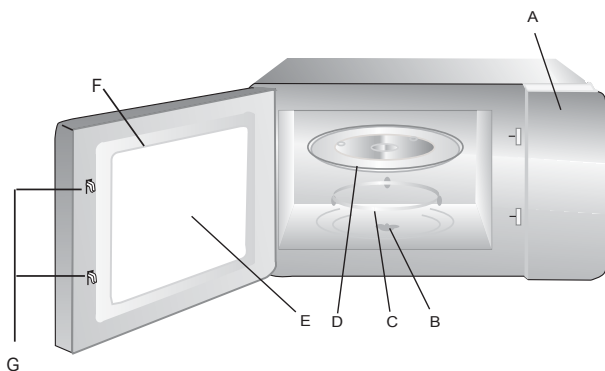

- A. Panneau de contrôle
- B. Axe de rotation
- C. Anneau guide
- D. Plateau rotatif
- E. Fenêtre d'observation
- F. Porte
- G. Verrous de sécurité

### Plateau rotatif

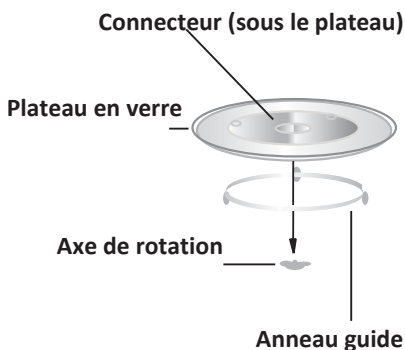

- Ne placez jamais le plateau en verre à l'envers. Veillez à ce que la rotation du plateau en verre ne soit pas gênée.
- Utilisez toujours le plateau en verre et l'anneau guide pendant la cuisson.
- Tous les aliments et récipients contenant des aliments doivent toujours être placés sur le plateau en verre pour la cuisson.
- Si le plateau en verre ou l'anneau guide se fissure ou se brise, contactez le centre de réparation agréé le plus proche.

## INSTALLATION DU FOUR À MICRO-ONDES

### Préparation

Retirez tous les accessoires et éléments d'emballage. Inspectez le four pour vérifier qu'il n'est pas endommagé, par exemple que sa porte n'est pas cassée et qu'il n'est pas cabossé. N'installez pas le four à micro-ondes s'il est endommagé.

Compartiment interne : Retirez tous les films de protection présents sur les surfaces du compartiment interne du four à micro-ondes.

**Ne retirez pas la plaque Mica marron claire fixée à l'intérieur du four, car elle sert à protéger le magnétron.**

### Positionnement

- Sélectionnez une surface horizontale offrant un espace ouvert suffisant pour les orifices d'entrée et/ou de sortie d'air.

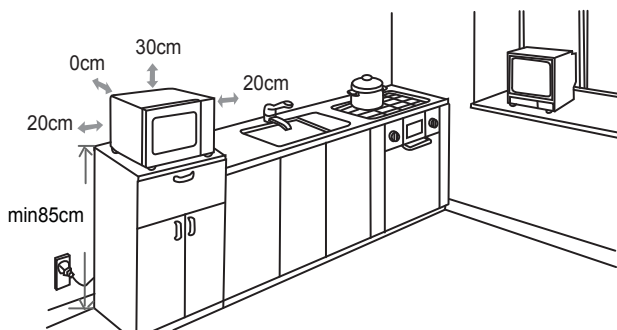

- Le four à micro-ondes doit être placé sur une surface située au moins à 85 cm du sol.
- Un espace vide minimale de 20 cm est nécessaire de chaque côté du four.
- Un espace vide d'une hauteur minimale de 30 cm est nécessaire au-dessus de la paroi supérieure du four.
- N'enlevez pas les pieds présents sous le four à micro-ondes.
- Ne bouchez pas les orifices d'entrée et/ou de sortie d'air, car cela peut provoquer la détérioration du four.
- Éloignez autant que possible le four à micro-ondes des téléviseurs et radios.
- L'utilisation d'un four à micro-ondes peut provoquer des interférences perturbant

la réception de vos radios ou téléviseurs.

- Branchez votre four sur une prise électrique standard mise à la terre. Vérifiez que la tension et la fréquence du courant qu'elle fournit sont identiques à celles indiquées sur la plaque signalétique de l'appareil.
- **AVERTISSEMENT** : N'installez pas le four au-dessus d'une table de cuisson ou d'un autre type d'appareil produisant de la chaleur. Si l'appareil est installé près ou au-dessus d'une source de chaleur, cela peut l'endommager et annule sa garantie.

## PANNEAU DE CONTRÔLE

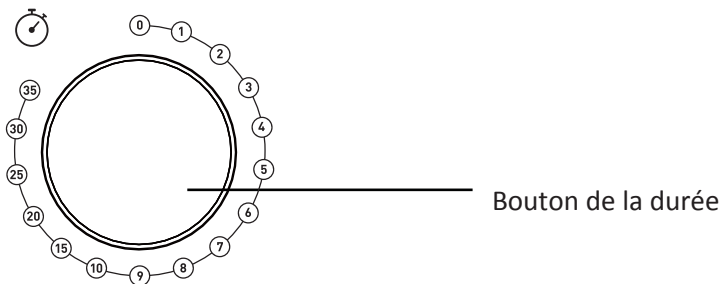
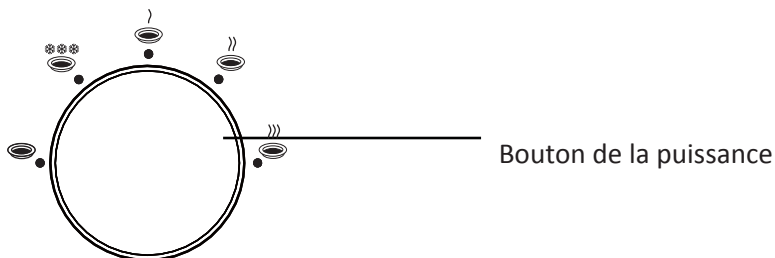





## UTILISATION

Le panneau de contrôle du four comporte deux boutons de réglage.

### Bouton de la puissance

Ce bouton permet de régler la puissance de cuisson. La puissance augmente quand vous tournez le bouton dans le sens horaire et elle diminue quand vous le tournez dans le sens antihoraire.

Tableau explicatif des puissances :

Réglage de la puissance	Puissance	Application suggérée
	17%	Ramollir de la crème glacée
	33%	Soupe mijotée, ramollir du beurre ou décongeler des aliments
	55%	Ragoût, poisson
	77%	Riz, poisson, poulet, viande hachée
	100%	Réchauffer, lait, faire bouillir de l'eau, légumes, boisson

### Bouton de la durée

Ce bouton permet de régler la durée de cuisson. La durée de cuisson maximale réglable pour chaque cycle de cuisson est de 35 minutes.

### REMARQUE :

- Dès que vous tournez le bouton de la durée, le four se met en marche. Quand la durée de cuisson réglée est écoulée, le four sonne et s'éteint automatiquement.
- Pour déterminer la durée de cuisson appropriée aux aliments, respectez les instructions indiquées sur l'emballage des plats préparés et des aliments congelés.
- Ne programmez pas une durée de cuisson plus longue que la durée nécessaire. Cela permet d'éviter de trop cuire les aliments ou de les enflammer.

### ATTENTION :

**REMETTEZ TOUJOURS LE BOUTON DE LA DURÉE SUR LA POSITION 0** quand vous sortez les aliments du four à la fin d'un cycle de cuisson ou quand vous n'utilisez pas le four.

### Décongélation au poids

Pendant la décongélation, surveillez les aliments et retournez-les si nécessaire.

1. Tournez le bouton de la puissance sur  .
2. Tournez le bouton de la durée dans le sens horaire pour régler la durée de décongélation appropriée en fonction du poids (kg) des aliments.

Le poids des aliments à décongeler et la durée de décongélation sont indiqués dans le tableau ci-dessous pour référence. Ces valeurs sont fournies à titre indicatif uniquement et peuvent ne pas s'appliquer à chaque cuisson spécifique.

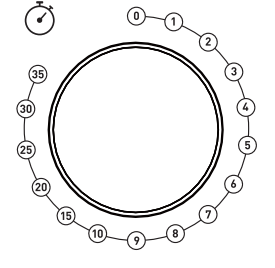
	Poids d'aliments à décongeler (kg)	Durée de décongélation (minutes)
	0,2	3
	0,4	6
	0,6	9
	0,8	12
	1,0	15

### Arrêter le four à micro-ondes

Vous pouvez interrompre le fonctionnement du four à tout moment pour :

- Contrôler l'avancement de la cuisson.
- Tourner ou mélanger les aliments.
- Laisser les aliments reposer.

Pour cela, il vous suffit d'ouvrir la porte du four ou de positionner le bouton de la durée sur « 0 ».

### Aliments

#### *Aliments interdits*

Si vous utilisez une méthode de cuisson utilisant les micro-ondes, vous ne devez jamais :

- Essayer de frire des aliments – Il est impossible de contrôler la température de l'huile et des autres matières grasses – Risque d'incendie.
- Essayer de cuire ou de chauffer des œufs encore dans leur coquille, des œufs durs avec ou sans leur coquille, ou des escargots – Ils risquent d'exploser.
- Essayer de cuire des aliments recouverts d'une coque intacte (par exemple des châtaignes) ou d'une peau dure (par exemple les tomates, les pommes de terre ou les saucisses) – Percez toujours leur peau.

#### *Températures des aliments*

Les micro-ondes ne chauffent que les aliments. Les récipients peuvent donc rester totalement ou partiellement froids alors que les aliments qu'ils contiennent sont brûlants.

Pour éviter tout risque de brûlure, mélangez systématiquement les aliments et vérifiez soigneusement leur température avant de les servir – Cela est particulièrement important pour les aliments destinés aux enfants.

Secouez fermement les biberons et versez quelques gouttes de liquide sur le dos de votre poignet pour en contrôler la température.

### *Préparer les aliments à cuire*

Avant de réchauffer des biberons ou des petits pots, retirez-en les tétines et les couvercles.

Pensez à recouvrir les récipients pour éviter :

- Les projections dans le compartiment interne du four.
- Le dessèchement des aliments.

### *Chauffer des liquides*

Les liquides chauffés aux micro-ondes peuvent se mettre brusquement à déborder une fois que vous avez sorti du four le récipient les contenant. Cela est dû au fait que lorsque la température atteint le point d'ébullition, la vapeur tend à rester prisonnière dans le liquide jusqu'à ce qu'il soit remué.

Pour vous prémunir contre le risque de brûlures dues à ce phénomène, mettez toujours une cuillère en plastique dans les liquides à chauffer.

Il est facile de tester les récipients pour vous assurer qu'ils sont « transparents » aux micro-ondes (c'est-à-dire qu'ils les laissent entièrement passer) :

Placez le récipient à tester sur le plateau tournant avec un verre d'eau, puis faites fonctionner le four une minute à la puissance maximale.

Après une minute :

- Si le récipient est froid, cela indique qu'il est « transparent » et peut être utilisé pour cuire aux micro-ondes.
- Si le récipient est chaud ou brûlant, cela indique qu'il absorbe tout ou partie des micro-ondes et ne doit donc pas être utilisé pour cuire aux micro-ondes.

## **NETTOYAGE ET ENTRETIEN**

**Avant toute opération d'entretien ou de nettoyage du four à micro-ondes, débranchez-le de la prise de courant et attendez qu'il refroidisse jusqu'à la température ambiante.**

### **Conseils Généraux**

Un nettoyage régulier du four permet d'éviter la formation de fumées et de mauvaises odeurs durant la cuisson, ainsi que l'apparition d'étincelles dans le compartiment interne du four et sur le pourtour du joint de la porte.

Veillez à ce qu'il n'y ait pas d'accumulation de dépôts alimentaires ou de graisses dans le compartiment interne du four et sur le joint de porte.

Veillez à ce que le capot du guide d'ondes soit toujours propre. Si vous laissez des dépôts alimentaires ou des graisses s'accumuler sur le capot, des étincelles peuvent se produire, endommager votre four et annuler la garantie.

### **Porte du four**

Enlevez tous les dépôts alimentaires et graisses présents entre le joint de porte et le compartiment interne du four avec un chiffon humide. Il est très important de veiller à ce que cette zone reste toujours propre.

### **Parois intérieures**

Enlevez toutes les projections de graisses des parois intérieures du four avec de l'eau et du savon, puis rincez-les et séchez-les.

Veillez particulièrement à maintenir propres le joint de porte et la cavité du four pour garantir que la porte se ferme complètement et évitez qu'il n'y ait des projections entre la cavité et la porte.

N'utilisez pas d'ustensile abrasif, par exemple un tampon à récurer, car il risque d'endommager les surfaces intérieures du four et de la porte.

**Utilisez exclusivement de l'eau savonneuse chaude pour nettoyer les surfaces.**

### **Surfaces extérieures**

Nettoyez les surfaces extérieures du four avec un chiffon humide.

N'utilisez pas de produit abrasif, par exemple un tampon à récurer, car il risque d'endommager les surfaces décoratives externes. Veillez à ce que de l'eau ne pénètre pas à l'intérieur de l'appareil par ses orifices de ventilation.

Les accessoires doivent être lavés à la main avec de l'eau savonneuse chaude.

### **ATTENTION :**

Certains capots de guide d'ondes peuvent être facilement endommagés, faites particulièrement attention à ne pas les détériorer.

Ne lavez pas les accessoires au lave-vaisselle.

### **Nettoyage des surfaces en contact avec les aliments**

Pour des raisons d'hygiène, le plateau en verre doit être nettoyé régulièrement, car il peut entrer en contact avec les aliments.

Nettoyez-le à l'eau chaude savonneuse, puis séchez-le soigneusement.

Si le compartiment interne du four et le joint de porte ne sont pas maintenus parfaitement propres, le four risque d'être endommagé par des étincelles se produisant dans son compartiment interne. Ce type de détériorations annule la garantie.

Ne grattez jamais les parois internes du four avec un objet coupant.

## SPECIFICATIONS

Puissance d'entrée nominale (micro-ondes) : 1270 W

Tension : 230 V~ 50 Hz

Fréquence des micro-ondes : 2450 MHz

Dimensions (extérieur) : (H) 259 x (L) 440 x (P) 355 mm

Dimensions (cavité / intérieur): (H) 206 x (L) 306 x (P) 304 mm

Poids (approx.): 11.1 kg



## CONSOMMATION D'ÉNERGIE

Informations sur le produit concernant la consommation d'énergie et le temps maximum pour atteindre le mode de faible consommation applicable.

Mode arrêt

0.3 W

## DÉPANNAGE

Phénomènes normaux	
Le four à micro-ondes crée des interférences qui perturbent la réception de votre téléviseur.	Quand le four à micro-ondes est en fonctionnement, cela peut perturber la réception de vos radios et téléviseurs. C'est un phénomène que l'on retrouve avec d'autres appareils de petit électroménager, par exemple les mixeurs, les aspirateurs et les ventilateurs. C'est normal.
L'intensité de l'éclairage intérieur du four est faible.	Pendant la cuisson aux micro-ondes à faible puissance, l'éclairage intérieur peut faiblir. C'est normal.
De la buée s'accumule sur la paroi interne de la porte et de l'air chaud sort par les orifices de ventilation.	Pendant la cuisson, les aliments peuvent produire de la vapeur. La plus grande partie de la vapeur s'échappe par les orifices de ventilation du four. Néanmoins de la vapeur peut s'accumuler dans certains endroits, par exemple la porte du four. C'est normal.
Le four est mis en marche accidentellement alors qu'il ne contient pas d'aliment.	Il est interdit de faire fonctionner l'appareil quand il ne contient pas d'aliment. Ne pas respecter cette consigne peut endommager l'intérieur du four.

Problème	Cause possible	Solution
Impossible de mettre le four en marche.	Son cordon d'alimentation n'est pas correctement branché.	Débranchez l'appareil, puis rebranchez-le après 10 secondes.
	La prise secteur ne fonctionne pas correctement.	Testez la prise secteur en branchant un autre appareil dessus.
Le four ne chauffe pas.	Sa porte n'est pas bien fermée.	Fermez correctement sa porte.
Le plateau en verre fait du bruit quand le four à micro-ondes est en fonctionnement.	L'anneau guide ou le bas du compartiment interne du four est sale.	Reportez-vous au chapitre « NETTOYAGE ET ENTRETIEN » et nettoyez les pièces sales.
	Le plateau en verre n'est pas correctement positionné.	Positionnez correctement le plateau en verre.

# MISE AU REBUT



En tant que distributeur responsable, nous accordons une grande importance à la protection de l'environnement.

Nous vous encourageons à respecter les procédures correctes de mise au rebut de votre appareil, des piles et des éléments d'emballage. Cela aidera à préserver les ressources naturelles et à garantir qu'il soit recyclé d'une manière respectueuse de la santé et de l'environnement.

Vous devez jeter ce produit et son emballage selon les lois et les règles locales.

Puisque ce produit contient des composants électroniques et parfois des piles, le produit et ses accessoires doivent être jetés séparément des déchets domestiques lorsque le produit est en fin de vie.

Pour plus de renseignements sur les procédures de mise au rebut et de recyclage, contactez les autorités de votre commune.

Apportez l'appareil à un point de collecte local pour qu'il soit recyclé. Certains centres acceptent les produits gratuitement.

## Hotline Darty France

Quels que soient votre panne et le lieu d'achat de votre produit en France, avant de vous déplacer en magasin Darty, appelez le 0 978 970 970 (prix d'un appel local) 7j/7 et 24h/24.

## Hotline Vanden Borre

Le service après-vente est joignable au +32 2 334 00 00, du lundi au samedi de 8h à 18h.

## Hotline Fnac France

Quels que soient votre panne et le lieu d'achat de votre produit en France, avant de vous déplacer en magasin Fnac, appelez le 0 969 324 334 du lundi au samedi (8h30-21h00) et le dimanche et jours fériés (10h00-18h00).

(prix d'un appel local)

En raison des mises au point et améliorations constamment apportées à nos produits, de petites incohérences peuvent apparaître dans ces instructions. Veuillez nous excuser pour la gêne occasionnée.

Etablissements Darty & fils ©,

9 Rue des Bateaux-Lavois, 94200 Ivry-sur-Seine, France 04/03/2025

Ets.Darty@fnacdarty.com



Points de collecte sur [www.quefairedemesdechets.fr](http://www.quefairedemesdechets.fr)  
Privilégiez la réparation ou le don de votre appareil !

# Inhoudsopgave

WAARSCHUWINGEN .....	3
BELANGRIJKE VEILIGHEIDSINSTRUCTIES .....	8
KEUKENGEREI .....	8
BESCHRIJVING VAN DE ONDERDELEN .....	10
INSTALLATIE VAN DE MAGNETRONOVEN .....	11
BEDIENINGSPANEEL .....	12
WERKING.....	12
Vermogenregelknop.....	12
Timerregelknop.....	13
Op gewicht ontdooien.....	13
De magnetronoven stoppen.....	13
Voedsel.....	14
REINIGING EN ONDERHOUD.....	15
TECHNISCHE GEGEVENS .....	17
PROBLEEMOPLOSSING .....	17
VERWIJDERING .....	18

## WAARSCHUWINGEN

- ❖ BELANGRIJKE VEILIGHEIDSINSTRUCTIES  
LEES ZORGVULDIG DOOR VOOR LATERE  
RAADPLEGING
- ❖ Dit apparaat is bedoeld voor gebruik in  
huishoudelijke en soortgelijke  
toepassingen, zoals:
  - keukenkeukens in winkels, kantoren en  
andere werkomgevingen;
  - boerderijen;
  - door klanten in hotels, motels en andere  
typen woonomgevingen;
  - bed & breakfast-type omgevingen.
- ❖ Dit apparaat mag worden gebruikt door  
kinderen vanaf 8 jaar oud en personen met  
beperkte fysieke, visuele of mentale  
mogelijkheden, of die een gebrek aan  
ervaring en kennis hebben indien ze  
gepaste instructies hebben gekregen zodat  
ze het apparaat op een veilige manier  
kunnen gebruiken en op de hoogte zijn van  
de gevaren die het gebruik van het  
apparaat met zich meebrengt. Laat  
kinderen niet met het apparaat spelen.  
Kinderen mogen het apparaat niet zonder  
toezicht reinigen of onderhouden.
- ❖ Laat het snoer vervangen door de fabrikant,  
reparateur of gelijksoortig bevoegd

persoon als deze is beschadigd, om risico's te voorkomen.

- ❖ Maak de glazen ovendeur niet schoon met agressieve schoonmaakmiddelen of scherpe metalen krabbers, deze kunnen het oppervlak van het apparaat krassen wat tot breuk van het glas kan leiden.
- ❖ **WAARSCHUWING:** Wanneer de deur of de deurkoppelingen beschadigd zijn, mag de oven niet worden gebruikt totdat deze door een gekwalificeerd persoon worden gerepareerd.
- ❖ **WAARSCHUWING:** Het is gevaarlijk voor ieder niet gekwalificeerd persoon om reparaties of onderhoud uit te voeren waarbij de plaat, die ons beschermt tegen blootstelling aan magnetronenergie, verwijderd wordt.
- ❖ **WAARSCHUWING:** Verwarm geen vloeistoffen of andere voedingsmiddelen in afgesloten houders want deze kunnen ontploffen.
- ❖ Houd een minimale vrije ruimte van 30 cm boven de magnetronoven.
- ❖ Gebruik alleen keukengerei dat geschikt is voor gebruik in de magnetron.

- ❖ Als u voedingsmiddelen in plastic of papieren houders verhit, houd de oven in de gaten vanwege brandgevaar.
- ❖ De magnetronoven is bedoeld voor het opwarmen van voedsel en drank. Het drogen van voedsel of kleding en het opwarmen van verwarmingskussens, slippers, sponzen, vochtige doeken en gelijksoortige voorwerpen kunnen leiden tot risico op letsel, ontbranding of brand.
- ❖ Als rook wordt waargenomen, schakel het apparaat uit of haal de stekker uit het stopcontact en houd de deur gesloten om elke mogelijke vlam te doven.
- ❖ Het verhitten van dranken in de magnetron kan leiden tot een vertraagd kookproces, wees dus voorzichtig bij het uitnemen van de houder.
- ❖ Roer of schud de inhoud van babypotjes en zuigflessen en controleer de temperatuur voor gebruik om brandwonden te voorkomen.
- ❖ Het bereiden van gekookte eieren in de schaal in de magnetron kan ontploffingsgevaar veroorzaken, zelfs na de opwarming ten einde is.

- ❖ Voor details over het reinigen van de deurafdichtingen, ovenruimte en aangrenzende delen, raadpleeg de rubriek “Reiniging en onderhoud” op pagina NL 14-15.
- ❖ Maak de oven regelmatig schoon en verwijder eventuele voedselresten.
- ❖ De oven moet regelmatig schoongemaakt worden en alle voedselresten dienen systematisch weggenomen te worden. Als de oven niet regelmatig schoongemaakt wordt, kunnen de wanden aangetast raken.
- ❖ Gebruik de magnetronoven in een vrijstaande positie.
- ❖ Plaats het apparaat niet in een kast.
- ❖ Dit apparaat is Groep 2 Klasse B apparatuur.

Groep 2 apparatuur: groep 2 bevat alle ISM RF-apparatuur waarin radiofrequentie-energie binnen het frequentiebereik van 9 kHz tot 400 GHz opzettelijk wordt opgewekt en gebruikt of alleen lokaal wordt gebruikt in de vorm van elektromagnetische straling, inductieve en/of capacitieve koppeling, voor het behandelen van materialen, voor

inspectie-/analysedoeleinden of voor de overdracht van elektromagnetische energie.

Klasse B apparatuur is apparatuur geschikt voor gebruik in een huishoudelijke omgeving of een instelling die rechtstreeks dient te worden verbonden met een elektriciteitsdistributienet met laagspanning, die gebouwen voor huishoudelijke doeleinden van stroom voorziet.

- ❖ De achterzijde van het apparaat dient tegen een muur te worden geplaatst.
- ❖ Metalen containers voor voedsel en dranken zijn tijdens het koken in de magnetron niet toegestaan.
- ❖ Het apparaat mag niet worden schoongemaakt met een stoomreiniger.
- ❖ Houd het apparaat en het snoer buiten het bereik van kinderen jonger dan 8 jaar.
- ❖ Dit apparaat is niet bedoeld om te worden bediend met behulp van een externe timer of een afzonderlijk afstandsbedieningssysteem.
- ❖ De deur of het buitenoppervlak kan heet worden wanneer het apparaat in bedrijf is.
- ❖ Plaats het apparaat niet in of in de buurt van een hete gas- of elektrische brander of laat een verwarmde oven of mini-oven niet aanraken.
- ❖ De temperatuur van toegankelijke oppervlakken kan hoog zijn wanneer het apparaat in werking is.

## **BELANGRIJKE VEILIGHEIDSINSTRUCTIES**

- Als u de magnetronoven gedurende een lange periode niet zult gebruiken, ontkoppel het apparaat van de netvoeding. Om dit te doen, haal de stekker uit het stopcontact.
- De stekker wordt gebruikt om het apparaat van de stroom te ontkoppelen, deze moet steeds makkelijk bereikbaar zijn.
- De magnetronoven kan niet worden gebruikt wanneer de deur open is, omwille van een veiligheidsmechanisme dat in de deur is ingebouwd dat ervoor zorgt dat alle kookfuncties uitgeschakeld worden wanneer de deur open is. De oven met een open deur gebruiken kan leiden tot blootstelling aan schadelijke magnetronenergie. Beschadig of omzeil de veiligheidsvergrendelingen niet.
- Zorg dat er geen water of een andere vloeistof het apparaat binnendringt.
- Plaats geen voorwerp tussen de voorzijde van de oven en de deur en zorg dat er geen vuil of schoonmaakresten op de deurekoppelingen ophopen.
- Vermijd het gebruik van houders met een rechte zijde en nauwe hals.
- In het midden van de kooktijd, roer elke vloeistof alvorens de houder terug in de magnetronoven te plaatsen.
- Na het opwarmen, laat de vloeistof even staan, roer of schud de inhoud en controleer voorzichtig de temperatuur alvorens de vloeistof in te nemen.

## **KEUKENGEREI**

Controleer het keukengerei om u ervan te verzekeren dat deze geschikt is voor gebruik in de magnetronoven.

### **Materialen die u in de magnetron kunt gebruiken**

<b>Keukengerei</b>	<b>Opmerkingen</b>
<b>Bruiningsschaal</b>	Volg de aanwijzingen van de fabrikant. De onderkant van de bruiningsschaal dient minstens 5 mm boven het draaiplateau te zijn. Verkeerd gebruik kan leiden tot breuk van het draaiplateau
<b>Vaatwerk</b>	Alleen indien magnetronbestendig. Volg de aanwijzingen van de fabrikant. Gebruik geen gebarsten of gebroken borden.
<b>Glazen potten</b>	Verwijder altijd het deksel. Gebruik alleen om etenswaren op

	te warmen. De meeste glazen potten zijn niet hittebestendig en kunnen breken.
<b>Glaswaar</b>	Alleen hittebestendig glaswaar voor oven. Zorg dat er geen metalen bord is. Gebruik geen gebarsten of gebroken borden.
<b>Kookzakken voor oven</b>	Volg de aanwijzingen van de fabrikant. Niet met metalen strip sluiten. Maak gaten zodat de stoom kan ontsnappen.
<b>Papieren borden en bekens</b>	Alleen te gebruiken voor kortstondig koken/verhitten. Laat de oven niet zonder toezicht achter wanneer in gebruik.
<b>Papieren doeken</b>	Gebruik om voedsel af te dekken bij het opwarmen zodat de vetten worden geabsorbeerd. Gebruik onder toezicht en slechts voor een korte periode.
<b>Perkamentpapier</b>	Te gebruiken als een deksel om gespetter te voorkomen of als een wikkel bij het stomen.
<b>Plastic</b>	Alleen indien magnetronbestendig. Volg de instructies van de fabrikant. Dient van het etiket "Magnetronbestendig" voorzien te zijn. Sommige plastic houders worden zacht als het voedsel binnenin heet wordt. "Kookzakken" en goed afgesloten plastic tassen moeten geknipt, doorboord of geventileerd worden zoals aangegeven op de verpakking.
<b>Plastic folie</b>	Alleen indien magnetronbestendig. Te gebruiken om etenswaren tijdens het kookproces af te dekken zodat het vocht wordt behouden. Zorg ervoor dat de plastic folie het voedsel niet aanraakt.
<b>Thermometers</b>	Alleen indien magnetronbestendig (vlees- en suikerthermometer).
<b>Waspapier</b>	Te gebruiken als bedekking om opspattingen te vermijden en het vocht te behouden.

### Materialen die in een magnetron vermeden dienen te worden

<b>Keukengerei</b>	<b>Opmerkingen</b>
<b>Aluminium schaal</b>	Kan vonken veroorzaken. Breng het voedsel over in een magnetronbestendige schaal.
<b>Voedselkarton met metalen handvat</b>	Kan vonken veroorzaken. Breng het voedsel over in een magnetronbestendige schaal.
<b>Keukengerei met metaal of metalen randen</b>	Metaal schermt het voedsel van magnetronenergie af. Metaal kan vonken veroorzaken.
<b>Metalen strips</b>	Kunnen vonken veroorzaken wat kan leiden tot een brand in de oven.
<b>Papieren zakken</b>	Kan leiden tot brand in de oven.
<b>Kunststofschuim</b>	Kunststofschuim kan smelten of de vloeistof in het voorwerp aantasten wanneer blootgesteld aan hoge temperaturen.
<b>Hout</b>	Hout droogt uit wanneer gebruikt in de magnetronoven en kan splijten of scheuren.

### OPMERKINGEN:

- Wees voorzichtig wanneer u keukengerei of het glazen draaiplateau uithaalt, deze kunnen tijdens het koken heet worden.
- Gebruik alleen een thermometer die specifiek voor gebruik in de magnetronoven ontworpen is.
- Zorg dat het draaiplateau op zijn plaats is wanneer u de oven gebruikt.

### BESCHRIJVING VAN DE ONDERDELEN

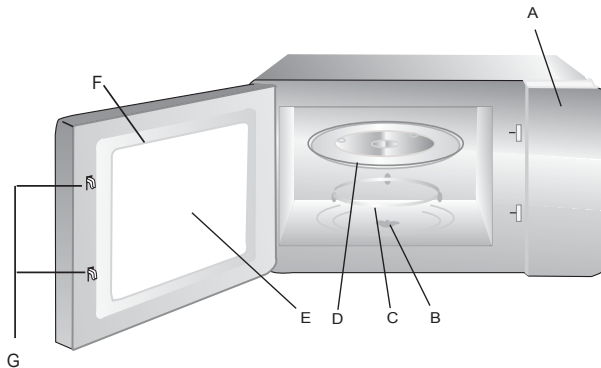

- A. Bedieningspaneel
- B. As voor draaiplateau
- C. Draairing
- D. Draaiplateau
- E. Kijkvenster
- F. Deurassemblage
- G. Veiligheidssluitsysteem

### Draaiplateau

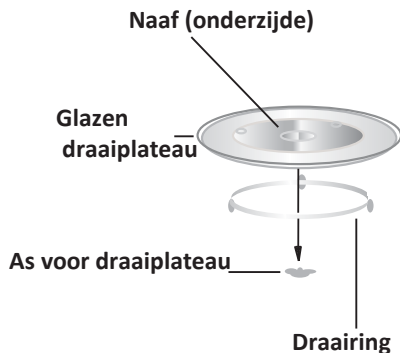

- Installeer het glazen draaiplateau nooit ondersteboven. Belemmer nooit het glazen draaiplateau.
- Gebruik altijd het glazen draaiplateau en de draairing tijdens het kookproces.
- Plaats het voedsel en de houders altijd op het glazen draaiplateau.
- Als het glazen draaiplateau of de draairing gebroken of gebarsten is, neem contact op met een bevoegd reparatiecentrum.

## INSTALLATIE VAN DE MAGNETROOVEN

### Vorbereiding

Verwijder alle verpakkingsmateriaal en accessoires. Controleer de oven op eventuele schade zoals deuken of een gebroken deur. Gebruik de magnetronoven niet als deze beschadigd is.

Kast: Verwijder de beschermfolie van de buitenzijde van de magnetronoven.

**Verwijder de lichtbruine Mica-bekleding die zich in de ovenruimte bevindt niet, deze beschermt namelijk de magnetron.**

### Positie

- Kies een effen oppervlak met voldoende open ruimte voor de ventilatie.

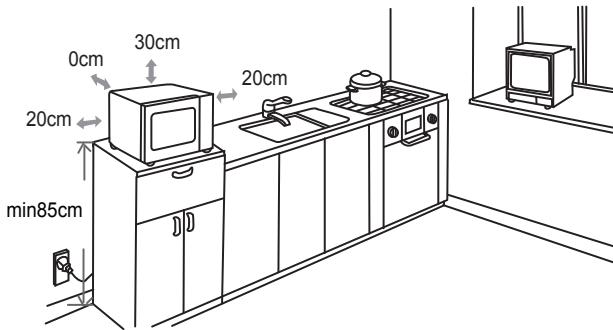

- Plaats de magnetronoven op een oppervlak met een hoogte van meer dan 850 mm boven de vloer.
- Een minimale vrije ruimte van 20 cm aan weerszijden van de oven is vereist.
- Een minimale vrije ruimte van 30 cm boven het bovenvlak van de oven is vereist.
- Haal de voeten onderaan de oven niet af.
- Het belemmeren van de ventilatieopeningen kan de oven beschadigen.
- Plaats de oven zo ver mogelijk uit de buurt van radio's en TV's.
- De werking van een magnetronoven kan uw radio- of TV-ontvangst verstoren.
- Steek de stekker van uw oven in een standaard geaard stopcontact. Zorg dat de spanning en de frequentie dezelfde zijn als de spanning en de frequentie vermeld op het typeplaatje.
- **WAARSCHUWING:** Installeer de oven niet boven een fornuis of ander warmteproducerend apparaat. Als de oven wordt geïnstalleerd in de buurt van of boven een warmtebron kan deze worden beschadigd en de garantie ongeldig maken.

## BEDIENINGSPANEEL

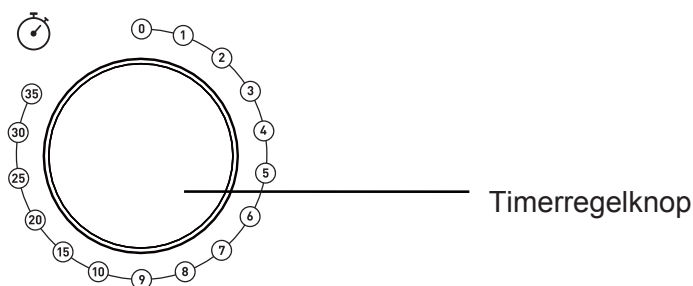
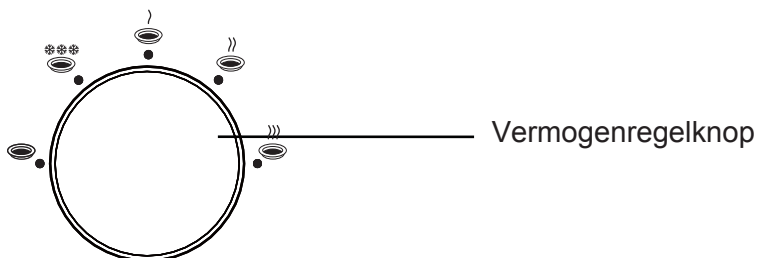





## WERKING

Het bedieningspaneel van de oven bestaat uit twee functieregelknoppen.

### **Vermogenregelknop**

Gebruik deze knop om het vermogenniveau waartegen u wilt koken te selecteren. Het vermogenniveau neemt toe door de knop met de klok mee te draaien en neemt af door de knop tegen de klok in te draaien.

De vermogenniveaus worden in onderstaande tabel beschreven:

Vermogen-instelling	Uitgaand vermogen	Aanbevolen toepassing
	17%	Roomijs zacht maken
	33%	Soep, stoofpot, zachte boter of ontdooien
	55%	Stoofpot, vis
	77%	Rijst, vis, kip, gehakt
	100%	Opwarmen, melk, water koken, groente, drank

## Timerregelknop

Gebruik deze knop om de gewenste kooktijd te selecteren. De kooktijd kan tot maximaal 35 minuten per kooksessie worden ingesteld.

### OPMERKING:

- De oven start met koken zodra aan de timerregelknop wordt gedraaid. Zodra de kooktijd is verstreken, hoort u een belgeluid en wordt de oven automatisch uitgeschakeld.
- Om de juiste kooktijd van uw voedsel te bepalen, volg de instructies op de verpakking van de kant-en-klaar gerechten en diepgevroren etenswaren.
- Programmeer geen kooktijd die langer dan nodig is. Uw voedsel kan overkookt worden of vuur vatten.

### OPGELET:

**STEL DE TIMERREGELKNOP OPNIEUW OP DE POSITIE 0 IN** wanneer het voedsel aan het einde van het kookproces uit de oven worden gehaald of wanneer de oven niet wordt gebruikt.

### Op gewicht ontdooien

Tijdens het ontdooien, controleer het voedsel en draai om indien gewenst.



1. Draai de vermogenregelknop naar positie 0.
2. Draai de timerregelknop met de klok mee om de gepaste ontdooitijd in te stellen, naar gelang het gewicht (kg) van het voedsel.

Het gewicht van het te ontdooien voedsel en de ontdooitijd worden in onderstaande tabel ter referentie weergegeven. Opgelet, deze waarden dienen slechts als voorbeeld, deze zijn niet geldig voor alle kooksituaties.

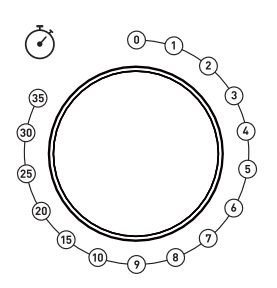
	Gewicht van het te ontdooien voedsel (kg)	Ontdooitijd (minuten)
	0,2	3
	0,4	6
	0,6	9
	0,8	12
	1,0	15

### De magnetronoven stoppen

U kunt de werking van de oven op elk moment onderbreken om:

- de voortgang van het kookproces te controleren,
- het voedsel te draaien of te roeren,
- het voedsel te laten rusten.

Om dit te doen, open de ovendeur of stel de timerregelknop in op positie "0".

## **Voedsel**

### *Verboden voedsel*

Als u een kookmethode met gebruik van microgolven gebruikt, probeer nooit om:

- Voedsel te frituren - Het is niet mogelijk om de temperatuur van de olie of ander vet te regelen - brandgevaar.
- Eieren in hun schaal, hard gekookte eieren met of zonder schaal of slakken te koken of op te warmen - deze kunnen ontploffen.
- Voedsel in hun gesloten (bijv. kastanjes) of harde schil (tomaten, aardappelen, worst) te koken - maak altijd een lange snee.

### *Temperatuur van het voedsel*

De werking van de microgolven zorgt ervoor dat enkel het voedsel wordt verwarmd. De houder kan dus koud of koel aanvoelen terwijl het voedsel binnenin gloeiend heet is.

Om risico op brandwonden te voorkomen, roer en controleer de temperatuur voorzichtig alvorens op te dienen - in het bijzonder voor kinderen.

Schud zuigflessen stevig en giet enkele druppels op de achterzijde van uw pols om de temperatuur te controleren.

### *Het te koken voedsel voorbereiden*

Alvorens zuigflessen en potjes op te warmen, verwijder de spenen en deksels

Dek het voedsel af om:

- gespetter in de ovenruimte te vermijden,
- de etenswaren voldoende vochtig te houden.

### *Vloeistoffen opwarmen*

Tijdens het opwarmen van een vloeistof is het mogelijk dat deze plotseling overstroomt wanneer u de houder uit het apparaat haalt. Dit komt omdat de temperatuur het kookpunt heeft bereikt en de stoom in de vloeistof blijft zitten totdat deze wordt verstoord.

Om dit effect van superverhitting en risico op brandwonden te vermijden, plaats altijd een plastic lepel in het op te warmen vloeistof.

Een houder kan eenvoudig op magnetron "doorzichtigheid" worden getest.

Plaats de lege houder samen met een glas water op het draaiplateau en schakel de oven gedurende één minuut op het maximum vermogen in.

Na één minuut:

- als de houder koud is, is deze "doorzichtig" en kan deze voor de magnetron worden gebruikt.
- als de houder warm of heet aanvoelt, is deze absorberend en mag deze niet in de magnetron worden gebruikt.

## **REINIGING EN ONDERHOUD**

**Schakel het apparaat altijd uit, haal de stekker uit het stopcontact en laat het apparaat tot kamertemperatuur afkoelen voordat u het apparaat reinigt of onderhoudt.**

### **Algemeen advies**

Een regelmatige reiniging voorkomt vorming van rook en slechte geuren tijdens het koken en voorkomt tevens vonken in de ovenruimte en rond de deurafdichting.

Zorg dat de etensresten of vetten niet in de ovenruimte of op de deurafdichting ophopen. Zorg dat het microgolfgeleiderdeksel altijd schoon is. Het ophopen van etensresten of vetten op het deksel, kunnen vonken veroorzaken waardoor uw oven schade kan oplopen. Deze schade wordt niet door de garantie gedekt.

### **Ovendeur**

Verwijder eventuele etensresten en vetten tussen de deurafdichting en ovenruimte met gebruik van een vochtig doek. Het is belangrijk om deze zone altijd schoon te houden.

### **Binnenwanden**

Verwijder eventuele vetspatten van de binnenwanden van de oven met behulp van zeep en water, veeg deze af en droog vervolgens. De deurafdichting en ovenruimte moeten zeer goed worden schoongemaakt zodat de deur op een correcte manier sluit en vonken tussen de ovenruimte en de deur worden vermeden. Gebruik geen schurende producten zoals schuursponsjes want deze beschadigen de oppervlakken van de ovenruimte en deur.

**Maak de oppervlakken alleen schoon met warm zeepwater.**

### **Buitenkant**

Maak de buitenkant van de oven schoon met een vochtige doek.

Gebruik geen schurende producten zoals schuursponsjes die de buitenlaag kunnen beschadigen. Zorg dat er geen water in de ventilatiesleuven binnendringt.

Maak de accessoires schoon met de hand in warm zeepwater.

### **OPGELET:**

Bepaalde microgolfsgeleiderdeksels kunnen tijdens het schoonmaken eenvoudig worden beschadigd. Was de accessoires niet in een afwasmachine.

### **Het schoonmaken van oppervlakken die met voedsel in aanraking komen**

Voor een goede hygiëne, maak het glazen draaiplateau regelmatig schoon, want dit item komt met levensmiddelen in aanraking.

Maak dit item schoon met warm zeepwater en droog grondig.

Als de ovenruimte en deurafdichting niet kraaknet worden gehouden, is er risico op schade door vonken in de ovenruimte die niet door de garantie wordt gedekt.

Schrob de binnenwanden van de oven nooit met scherpe voorwerpen.

## TECHNISCHE GEGEVENS

Nominaal ingangsvermogen (magnetron): 1270W

Spanning: 230V~ 50Hz

Magnetronfrequentie: 2450MHz

Afmetingen (buitenafmetingen): (H) 259 x (B) 440 x (D) 355 mm

Afmetingen (binnenruimte/ afmetingen): (H) 206 x (B) 306 x (D) 304 mm

Gewicht (ong.): 11.1 kg

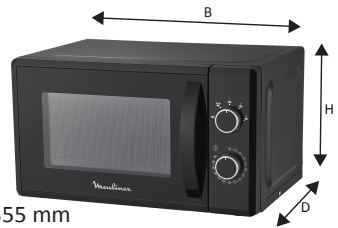

## **ENERGIEVERBRUIK**

Productinformatie over het energieverbruik en de maximale tijd tot de energiebesparingsmodus wordt bereikt

Uit-modus

0.3 W

## PROBLEEMOPLOSSING

<b>Normale gebeurtenissen</b>	
Magnetronoven verstoort de TV-ontvangst	Tijdens de werking van de magnetronoven kan de radio- en TV-ontvangst verstoord zijn. Deze is gelijk aan de storing die andere kleine elektrische apparatuur, zoals mixers, stofzuigers of ventilatoren, veroorzaken. Dit is normaal.
Gedempt ovenlicht	Tijdens het koken op laag vermogen is het mogelijk dat het ovenlicht gedempt is. Dit is normaal.
Stoomophoping op deur, hete lucht uit ventilatieopeningen	Tijdens het kookproces kan er stoom uit het voedsel komen. De meeste stoom ontsnapt via de ventilatieopeningen. Een deel van de stoom kan zich echter ophopen op bijvoorbeeld de ovendeur. Dit is normaal.
Oven wordt per ongeluk gestart zonder dat er voedsel in de oven aanwezig is.	Het is niet toegestaan om de oven zonder aanwezig voedsel te gebruiken. Dit negeren kan de binnenkant van de oven beschadigen.

<b>Probleem</b>	<b>Mogelijke oorzaak</b>	<b>Oplossing</b>
Oven kan niet worden ingeschakeld.	Snoer is niet juist aangesloten.	Haal de stekker uit het stopcontact en plaats deze terug na 10 seconden.
	Er is iets mis met het stopcontact.	Test het stopcontact door er een ander apparaat op aan te sluiten.
Oven wordt niet heet.	Deur is niet goed dicht.	Sluit de deur op een juiste manier.
Glazen draaiplateau maakt lawaai wanneer oven in werking is.	Rolelement of bodem van oven is vuil. Glazen draaiplateau is niet juist geplaatst.	Zie 'REINIGING EN ONDERHOUD' om de vuile onderdelen schoon te maken. Plaats het glazen plateau op een juiste manier in de oven.

## VERWIJDERING



Als verantwoordelijke handelaar dragen we zorg voor het milieu.

We moedigen u aan om de juiste verwijderingsprocedure voor uw apparaat en verpakkingsmateriaal te volgen. Dit draagt bij tot het behoud van de natuurlijke rijkdommen door deze te recyclen zodat zowel de menselijke gezondheid en het milieu worden beschermd.

Gooi dit apparaat en de verpakking weg in overeenstemming met de geldende wetgeving en voorschriften.

Aangezien dit apparaat elektronische componenten bevat moet het apparaat en toebehoren aan het einde van hun levensduur afzonderlijk van het huisafval worden weggegooid.

Neem contact op met uw gemeente voor informatie over afdanking en recycling.

Lever het apparaat in bij het inzamelpunt van uw gemeente voor recycling. Bij sommige inzamelpunten kunt u het apparaat gratis inleveren.

### **Hotline Vanden Borre**

Dienst naverkoop is bereikbaar op tel.nr. +32 2 334 00 00, van maandag tot zaterdag 8u – 18u.

We verontschuldigen ons voor enig ongemak veroorzaakt door kleine inconsistenties in deze gebruikershandleiding, die kunnen ontstaan door productverbetering of –ontwikkeling.

Etablissements Darty & fils ©,

9 Rue des Bateaux-Lavoires, 94200 Ivry-sur-Seine, France 04/03/2025

Ets.Darty@fnacdarty.com

# Índice

ADVERTENCIAS .....	3
INSTRUCCIONES DE SEGURIDAD IMPORTANTES .....	7
UTENSILIOS DE COCINA .....	8
DESCRIPCIÓN DEL APARATO .....	10
INSTALACIÓN DEL HORNO MICROONDAS .....	11
PANEL DE CONTROL .....	12
UTILIZACIÓN .....	12
Mando selector de potencia .....	12
Mando selector de temporizador .....	13
Descongelación por peso .....	13
Cómo detener el horno microondas .....	14
Alimentos .....	14
LIMPIEZA Y MANTENIMIENTO .....	16
ESPECIFICACIONES .....	18
RESOLUCIÓN DE PROBLEMAS .....	19
ELIMINACIÓN .....	20

## ADVERTENCIAS

- ❖ INSTRUCCIONES DE SEGURIDAD IMPORTANTES  
LEA DETENIDAMENTE ESTAS INSTRUCCIONES Y CONSÉRVELAS PARA REFERENCIA EN EL FUTURO.
- ❖ Este aparato está diseñado para ser utilizado en aplicaciones domésticas y similares, como:
  - áreas de cocina del personal en tiendas, oficinas y otros entornos de trabajo;
  - casas rurales;
  - por clientes en hoteles, moteles y otros entornos de tipo residencial;
  - Entornos tipo bed and breakfast.
- ❖ Este aparato podrá ser utilizado por niños mayores de 8 años y personas con discapacidades físicas, sensoriales o mentales, o que no cuenten con la experiencia o los conocimientos necesarios, si son supervisados o han sido instruidos en el uso apropiado y seguro del aparato y entienden los peligros que conlleva. Los niños no deberán jugar con este aparato. Las tareas de limpieza y mantenimiento no podrán ser realizadas por niños, salvo que estén debidamente supervisados por un adulto.
- ❖ Si el cable de alimentación estuviera dañado,

deberá ser reemplazado por el fabricante, su servicio técnico o una persona debidamente cualificada para ello con el fin de evitar riesgos innecesarios.

- ❖ No utilice limpiadores abrasivos o agresivos ni rascadores metálicos para limpiar el cristal de la puerta del horno, ya que podrían arañar o hacer estallar el cristal.

ADVERTENCIA: Si la puerta o las juntas de la puerta estuvieran dañadas, no deberá utilizarse el horno hasta que no haya sido reparado por una persona competente.

- ❖ ADVERTENCIA: Será peligroso que las reparaciones o revisiones del aparato que impliquen retirar una cubierta de protección contra exposiciones a la energía de microondas sean realizadas por una persona que no cuente con la debida cualificación.

- ❖ ADVERTENCIA: No deberán calentarse líquidos ni otros alimentos en el interior de recipientes herméticos, ya que podrían explotar.

- ❖ Mantenga un espacio mínimo de 30 cm por encima de la superficie superior del horno.

- ❖ Utilice solamente utensilios de cocina que sean apropiados para su uso en hornos microondas.

- ❖ No deje el horno desatendido cuando caliente alimentos en recipientes de plástico

o cartón, dado que podrían llegar a incendiarse.

- ❖ El horno microondas está concebido para calentar alimentos y bebidas. El secado de alimentos o ropa y el calentamiento de cojines térmicos, zapatillas, esponjas, prendas mojadas u objetos similares podrían suponer un riesgo de lesiones personales o de incendio.
- ❖ Si se advirtiera la presencia de humo procedente del horno, apáguelo o desenchúfelo de la toma de corriente y mantenga la puerta cerrada para sofocar las llamas.
- ❖ Se podría producir una ebullición tardía al calentar bebidas en el microondas, por lo que se habrá de tener cuidado al manipular el recipiente.
- ❖ Para evitar posibles quemaduras, se deberá agitar o remover el contenido de biberones y tarros de alimentos para bebés, así como verificar su temperatura, antes de proceder a su consumo.
- ❖ Los huevos con cáscara o los huevos duros enteros no deberán calentarse nunca en un horno microondas, ya que podrían explotar incluso después de haberlos sacado del horno microondas.

- ❖ Para obtener una información detallada sobre la limpieza de las juntas de la puerta, las cavidades y las partes adyacentes, consulte la sección de "Limpieza y mantenimiento" en las páginas ES 16-18.
- ❖ El horno y los restos de alimentos en su interior deberán limpiarse periódicamente.
- ❖ De no mantenerse en las condiciones de limpieza adecuadas, la superficie del horno podría deteriorarse con el tiempo y perjudicar su durabilidad, e incluso podría conducir a situaciones de peligro.
- ❖ Este horno microondas ha sido diseñado para ser utilizado apoyado sobre sus patas.
- ❖ Este aparato no deberá empotrarse en un mueble ni colocarlo en el interior del mismo.
- ❖ Este aparato es un equipo del grupo 2, clase B. Equipo del grupo 2: el grupo 2 incluye todos los equipos ICM en los que la energía en la banda de radiofrecuencia de 9 kHz a 400 GHz es generada intencionadamente y utilizada —o utilizada localmente— en forma de radiación electromagnética, inductiva y/o acoplamiento capacitivo, ya sea para el tratamiento de materiales, para fines de inspección o análisis, o para la transferencia de energía electromagnética.

Los equipos de la clase B son equipos aptos para usarse en entornos domésticos o directamente conectados a una instalación eléctrica de baja tensión que suministre corriente a edificios con fines domésticos.

- ❖ La superficie posterior del aparato deberá colocarse contra la pared.
- ❖ No se permiten recipientes metálicos para alimentos y bebidas durante la cocción en microondas.
- ❖ El aparato no debe limpiarse con un limpiador a vapor.
- ❖ Mantenga el aparato y su cable fuera del alcance de los niños menores de 8 años.
- ❖ Este dispositivo no está diseñado para ser operado por medio de un temporizador externo o un sistema de control remoto separado.
- ❖ La puerta o la superficie exterior pueden calentarse cuando el aparato está funcionando.
- ❖ No coloque el aparato en o cerca de un quemador de gas o eléctrico, ni permita que toque un horno caliente o mini horno.
- ❖ La temperatura de las superficies accesibles puede ser alta cuando el aparato está funcionando.

## **INSTRUCCIONES DE SEGURIDAD IMPORTANTES**

- Desenchufe el horno microondas de la toma de corriente cuando no vaya a utilizarlo durante un período de tiempo prolongado.
- El enchufe se utilizará como dispositivo de desconexión principal y deberá permanecer accesible en todo momento.

- El horno microondas no podrá utilizarse con la puerta abierta debido a los interbloqueos de seguridad incorporados en el mecanismo de la puerta que desactivan las funciones de cocinado cuando se abre la puerta. No intente hacer funcionar este horno con la puerta abierta, ya que podría sufrir una exposición peligrosa a la energía de microondas. Es muy importante que no modifique los mecanismos de la puerta.
- No deje que el agua o cualquier otro líquido penetre en el horno a través de las ranuras de ventilación.
- No coloque ningún objeto entre la superficie frontal del horno y la puerta ni deje que se acumule suciedad o restos de productos de limpieza en las superficies de sellado.
- Evite utilizar recipientes con lados rectos y cuellos estrechos.
- Remueva los líquidos antes de volver a introducir el recipiente en el microondas cuando haya transcurrido la mitad del tiempo de calentamiento.
- Después de calentar los alimentos, déjelos reposar unos instantes, remueva o agite el contenido y compruebe cuidadosamente la temperatura antes de consumirlos.

## UTENSILIOS DE COCINA

Los utensilios deberán comprobarse para asegurarse de que son adecuados para su uso en el horno microondas.

### Materiales que se pueden utilizar con el horno microondas

Utensilios	Notas
<b>Plato dorador</b>	Siga las instrucciones del fabricante. La parte inferior del plato dorador deberá estar como mínimo a 5 mm por encima del plato giratorio. El uso inapropiado podría ocasionar la rotura del plato giratorio.
<b>Vajilla</b>	Únicamente adecuada para microondas. Siga las instrucciones del fabricante. No utilice platos agrietados o desconchados.
<b>Tarros de cristal</b>	Acuérdese siempre de quitar la tapa. Utilice únicamente para calentar los alimentos hasta que estén calientes. La mayoría de los tarros de cristal no son resistentes al calor y podrían llegar a romperse.
<b>Cristalería</b>	Use solamente cristalería resistente al calor del horno. Asegúrese de que no tenga adornos metálicos. No utilice platos agrietados o desconchados.
<b>Bolsas para cocinar en el horno</b>	Siga las instrucciones del fabricante. No cierre con un lazo metálico. Haga pequeñas incisiones para permitir que escape el vapor.

<b>Platos y tazas de papel</b>	Utilice únicamente para cocinar/calentar brevemente. No deje el microondas desatendido mientras esté cocinando.
<b>Papel de cocina</b>	Utilice para cubrir los alimentos para recalentar y absorber la grasa. Utilice solamente para cocinados breves y siempre bajo supervisión.
<b>Papel encerado</b>	Utilice como recubrimiento para evitar salpicaduras o como envoltura para cocinar al vapor.
<b>Plástico</b>	Únicamente adecuado para microondas. Siga las instrucciones del fabricante. Deberá estar etiquetado como "Seguro para microondas". Algunos recipientes de plástico se ablandan a medida que empiezan a calentarse los alimentos en su interior. Deberá perforar, ventilar o practicar una incisión en las "bolsas para hervir" y bolsas de plástico cerradas según lo indicado en sus embalajes.
<b>Envoltura de plástico</b>	Únicamente adecuada para microondas. Utilice para cubrir la comida durante el cocinado con el fin de retener la humedad. No permita que la envoltura de plástico entre en contacto con los alimentos.
<b>Termómetros</b>	Solamente adecuados para microondas (termómetros para carne y dulces).
<b>Papel parafinado</b>	Utilice como recubrimiento para prevenir salpicaduras y retener la humedad.

### **Materiales que no deben utilizarse en un horno microondas**

<b>Utensilios</b>	<b>Notas</b>
<b>Bandeja de aluminio</b>	Podrían producirse arcos eléctricos. Transfiera la comida a platos aptos para uso en microondas.
<b>Envases de cartón con asas metálicas</b>	Podrían producirse arcos eléctricos. Transfiera la comida a platos aptos para uso en microondas.
<b>Utensilios metálicos o con guarniciones metálicas</b>	El metal blindo los alimentos de la energía de microondas. Las decoraciones de metal podrían ocasionar chispas.
<b>Lazos de metal</b>	Podrían causar arcos eléctricos e incluso incendios en el horno.
<b>Bolsas de papel</b>	Podrían causar un incendio en el horno.
<b>Espuma de plástico</b>	La espuma de plástico podría derretirse o contaminar el líquido del interior al exponerse a altas temperaturas.
<b>Madera</b>	La madera se seca en el horno microondas y podría llegar a partirse o agrietarse.

## NOTAS:

- ❖ Deberá tenerse cuidado al retirar utensilios o el plato giratorio de cristal del horno, ya que podrían haber alcanzado una temperatura elevada durante el cocinado.
- ❖ Utilice únicamente un termómetro que esté diseñado para su uso en el horno de microondas.
- ❖ Asegúrese de que el plato giratorio esté en su lugar cuando ponga el horno en funcionamiento.

## DESCRIPCIÓN DEL APARATO

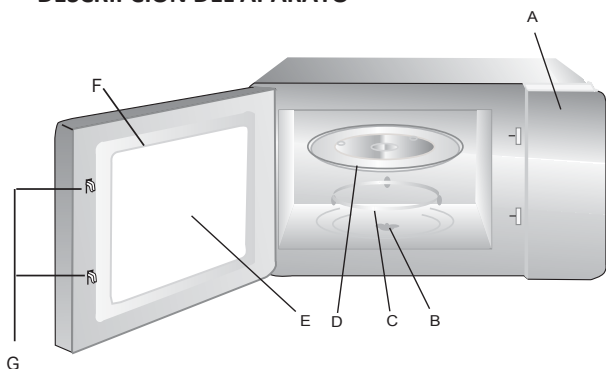

- A. Panel de control
- B. Eje giratorio
- C. Aro giratorio
- D. Plato giratorio
- E. Ventana de observación
- F. Conjunto de la puerta
- G. Sistema de interbloqueo de seguridad

### Plato giratorio

Círculo central  
(parte inferior)

Bandeja de  
cristal

Eje giratorio

Conjunto del aro del  
plato giratorio

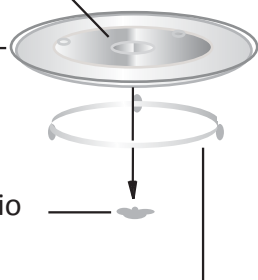

- No coloque nunca la bandeja de cristal boca abajo. Asegúrese de que no haya ningún obstáculo que pueda dificultar el desplazamiento de la bandeja de cristal.
- La bandeja de cristal y el aro giratorio siempre se deberán utilizar durante el cocinado.
- Los alimentos y los recipientes de los alimentos siempre deberán colocarse sobre la bandeja de cristal para el cocinado.
- Si la bandeja de cristal o el aro presentaran grietas o roturas, póngase en contacto con su servicio técnico autorizado más próximo.

# INSTALACIÓN DEL HORNO MICROONDAS

## Preparación

Retire todos los materiales de embalaje y accesorios. Compruebe que no haya daños en el horno (p. ej. abolladuras, puerta rota). No instale el horno microondas si estuviera dañado.

Recinto: Retire cualquier película protectora que pudiera haber sobre la superficie del recinto del horno microondas.

**No quite la cubierta de mica de color marrón claro que está sujeta a la parte interior de la cavidad del horno y que protege el magnetrón.**

## Posición

- Elija una superficie plana que tenga suficiente espacio alrededor para permitir la entrada y salida de aire por las ranuras de ventilación.

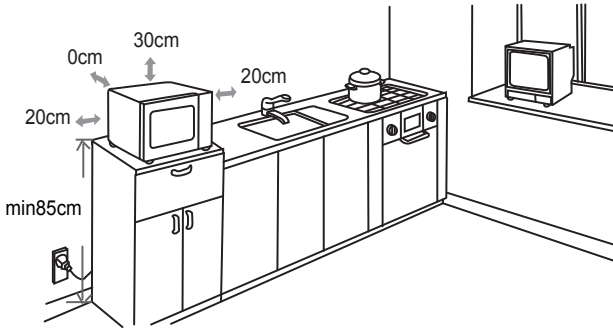

- El horno microondas deberá colocarse sobre una superficie a una altura de más de 850 mm respecto al suelo.
- Deberá dejarse una separación mínima de 20 cm a ambos lados del horno.
- La altura mínima de espacio libre encima de la superficie superior del horno deberá ser de 30 cm.
- No quite las patas de apoyo de la parte inferior del horno.
- El bloqueo de las aberturas de entrada y/o salida de aire podría dañar el horno.
- Coloque el horno lo más lejos posible de aparatos de radio y televisión.
- El funcionamiento del horno microondas podría causar interferencias en la recepción de la señal de radio o televisión.
- Conecte el horno a una toma de corriente estándar con conexión a tierra. Asegúrese de que la tensión y la frecuencia del suministro eléctrico sean idénticas a las indicadas en la etiqueta de especificaciones técnicas del aparato.
- **ADVERTENCIA:** No instale el horno sobre una hornilla de cocina o sobre cualquier otro aparato que genere calor. De instalarse cerca o encima de una fuente de calor, podrían producirse daños en el horno y la garantía que acompaña al aparato quedaría anulada.

## PANEL DE CONTROL

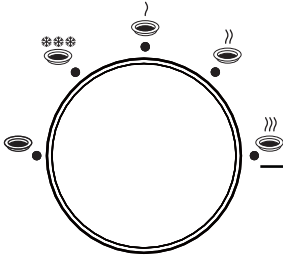

Mando selector de potencia

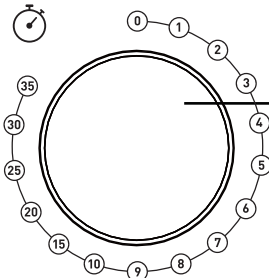

Mando selector de temporizador





## UTILIZACIÓN

El panel de control del horno consta de dos mandos selectores de funciones.

### Mando selector de potencia

Utilice este mando para seleccionar el nivel de potencia al que quiere cocinar. Los niveles de potencia aumentarán al girar el mando hacia la derecha y disminuirán al girarlo hacia la izquierda.

En la siguiente tabla se presentan los niveles de potencia:

Ajuste de potencia	Potencia de salida	Aplicación recomendada
	17%	Reblandecer helados
	33%	Sopas, estofados, ablandar mantequilla o descongelar
	55%	Estofados, pescado
	77%	Arroz, pescado, pollo, carne picada
	100%	Recalentar, leche, hervir agua, verduras, bebidas

## Mando selector de temporizador

Utilice este mando para seleccionar el tiempo de cocinado deseado. El tiempo de cocinado puede establecerse en un máximo de 35 minutos por sesión de cocinado.

### NOTA:

- El horno comenzará a cocinar tan pronto como se gire el mando selector de temporizador. Una vez transcurrido el tiempo de cocinado, se escuchará un sonido de timbre y el horno se apagará automáticamente.
- Para determinar el tiempo de cocinado adecuado de cada alimento, siga las instrucciones que aparecen en los envases de platos preparados o productos congelados.
  - No programe un tiempo de cocinado superior al necesario. De esta manera, se evitará la posibilidad de sobrecalentar o quemar los alimentos.

### ATENCIÓN:

**ACUÉRDESE SIEMPRE DE GIRAR EL MANDO SELECTOR DE TIEMPO A LA POSICIÓN 0** cuando saque la comida del horno una vez cocinada o cuando no esté utilizando el horno.

### Descongelación por peso

Durante la descongelación, compruebe los alimentos y deles la vuelta según desee.

1. Gire el mando selector de potencia a la posición .
2. Gire el mando selector de temporizador en el sentido de las agujas del reloj para establecer el tiempo de descongelación adecuado, en función del peso (kg) de los alimentos.

En la siguiente tabla se representan el peso de los alimentos a descongelar y el tiempo de descongelación a modo de referencia. Tenga en cuenta que estos valores se proporcionan únicamente a modo de guía y podrían no aplicarse a cada situación de cocinado particular.

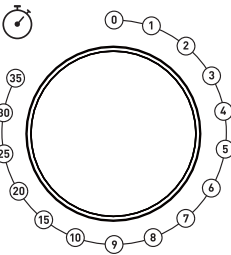
	Peso de los alimentos a descongelar (kg)	Tiempo de descongelación (minutos)
	0,2	3
	0,4	6
	0,6	9
	0,8	12
	1	15

## **Cómo detener el horno microondas**

Podrá interrumpir el funcionamiento del horno en cualquier momento para lo siguiente:

- Comprobar el progreso del cocinado.
- Girar o remover la comida.
- Dejar reposar la comida.

Para ello, solamente tendrá que abrir la puerta del horno o colocar el mando selector de temporizador en la posición "0".

## **Alimentos**

### *Alimentos prohibidos*

Cuando quiera utilizar el horno microondas para cocinar los alimentos, nunca deberá hacer lo siguiente:

- Freír alimentos: es imposible controlar la temperatura de los aceites y otras grasas. Riesgo de incendio.
- Cocinar o calentar huevos con la cáscara, huevos duros, con o sin la cáscara, o caracoles. Podrían explotar.
- Cocinar alimentos con su cáscara intacta (p. ej., castañas) o con una piel dura (p. ej., tomates, patatas, salchichas). Hágalos siempre una rajita.

### *Temperaturas de los alimentos*

El funcionamiento de un microondas es tal que únicamente calienta los alimentos. Por esta razón, aunque la comida en el interior de un recipiente pueda estar muy caliente, el recipiente podría estar relativamente frío.

Para evitar el riesgo de quemaduras, remueva siempre y compruebe cuidadosamente la temperatura antes de servir, especialmente a los niños.

Agite bien los biberones y vierta unas gotas sobre su muñeca para comprobar la temperatura.

### *Preparación de los alimentos para el cocinado*

Retire las tetinas, así como las tapas de los biberones y de los potitos, antes de calentarlos en el microondas.

Acuérdese de tapar la comida en los casos siguientes:

- Para evitar cualquier salpicadura sobre la cavidad del horno.
- Para retener suficiente humedad para el cocinado.

### *Calentamiento de líquidos*

Los líquidos calentados en el microondas podrían derramarse de repente al agarrar el recipiente para sacarlo del microondas. Este fenómeno se debe a que el vapor producido al alcanzar la temperatura de ebullición tiende a quedarse atrapado en el líquido hasta que sufre el más mínimo movimiento.

Para evitar este fenómeno y la posibilidad de sufrir quemaduras, acuérdesse siempre de introducir una cuchara de plástico en el líquido que desea calentar.

A los recipientes se les puede hacer una prueba muy sencilla para comprobar su "transparencia" a las microondas:

Coloque un recipiente vacío y un vaso de agua en el plato giratorio y ponga el horno microondas en funcionamiento a la potencia máxima durante un minuto.

Una vez transcurrido el minuto:

- Si el recipiente está frío, significará que es "transparente" y que puede utilizarse para cocinar con microondas.
- Si el recipiente está templado o caliente, significará que es absorbente y no deberá utilizarse para cocinar con microondas.

## **LIMPIEZA Y MANTENIMIENTO**

**Antes del efectuar cualquier tarea de limpieza o mantenimiento, desenchufe el horno microondas de la red eléctrica y espere a que se haya enfriado a la temperatura ambiente.**

### **Advertencia general**

La limpieza frecuente del horno microondas evitará la formación de humo y malos olores durante el cocinado, así como la generación de chispas en la cavidad del horno y alrededor de la junta de la puerta.

No deje que se acumulen restos de comida o grasa en la cavidad del horno ni en la junta de la puerta.

Asegúrese de mantener la cubierta de guías de ondas limpia en todo momento. Si se dejaran acumular depósitos de grasa en la cubierta, se podrían producir chispas y daños en el horno, lo cual anularía la garantía.

### **Puerta del horno**

Utilice un paño húmedo para eliminar cualquier resto de alimentos o grasa que pudiera haberse acumulado entre la junta de la puerta y la cavidad del horno, ya que es importante mantener limpia esta zona en todo momento.

## **Paredes interiores**

Limpie cualquier salpicadura de grasa de las paredes de la cavidad del horno microondas con agua y líquido lavavajillas y, seguidamente, enjuague y seque.

Deberá esmerarse en la limpieza de la junta de la puerta y la cavidad del horno microondas para que la puerta pueda cerrarse correctamente y evitar que se produzcan chispas entre la cavidad del horno y el conjunto de la puerta.

No utilice productos abrasivos, tales como estropajos, que pudieran dañar las superficies de la cavidad del horno y la puerta.

**Únicamente deberá utilizarse agua jabonosa tibia para limpiar las superficies de acero inoxidable del aparato.**

## **Superficies exteriores**

Utilice un paño húmedo para limpiar la superficie exterior del aparato.

No utilice productos abrasivos, tales como estropajos, que pudieran dañar el acabado de las superficies. Evite por todos los medios que entre agua por las ranuras de ventilación del aparato. Los accesorios se deberán lavar a mano con agua jabonosa templada.

## **ATENCIÓN:**

Algunas cubiertas de guiso se pueden dañar fácilmente. Tenga cuidado cuando las limpie.

No lave los accesorios en el lavavajillas.

### **Limpieza de superficies que entren en contacto con los alimentos**

Por motivos de higiene, la bandeja de cristal deberá limpiarse con regularidad, dado que es el elemento que puede entrar en contacto con los alimentos con mayor facilidad.

La bandeja deberá limpiarse con agua tibia y líquido lavavajillas y secarse bien a continuación.

Si la cavidad del horno y la junta de la puerta no se mantienen perfectamente limpias, existe el riesgo de dañar el horno microondas e invalidar su garantía debido a las chispas que se puedan producir en su interior.

Nunca raspe las paredes de la cavidad del horno con objetos afilados.

## **ESPECIFICACIONES**

Potencia nominal de entrada (microondas): 1270 W

Voltaje: 230 V ~ 50 Hz

Frecuencia de microondas: 2450 MHz

### ***CONSUMO ENERGÉTICO***

Información del producto sobre el consumo energético y el tiempo máximo necesario para alcanzar el modo de bajo consumo aplicable.

---

Modo APAGADO

0.3 W

## RESOLUCIÓN DE PROBLEMAS

Fenómenos normales	
El horno microondas interfiere con la recepción de TV	La recepción de la radio y la televisión podría verse afectada cuando el horno microondas esté en funcionamiento. Lo mismo sucede con aquellas interferencias producidas por pequeños electrodomésticos, tales como batidoras, aspiradores o ventiladores eléctricos. Esto es algo normal.
La luz del horno es demasiado tenue	Durante el cocinado con microondas a baja potencia, la luz del horno se podría atenuar. Esto es algo normal.
Se acumula vapor en la puerta del horno y sale aire caliente por las ranuras de ventilación	Los alimentos pueden desprender vapor durante el cocinado. La mayor parte del vapor se escapa por ranuras de ventilación. Aunque también se puede acumular en otros lugares, tales como la puerta del horno. Esto es algo normal.
Funcionamiento accidental del horno sin alimentos en su interior.	Se prohíbe poner en marcha el aparato sin alimentos en su interior. De lo contrario, podría causar daños en el interior del horno.

Problema	Causa probable	Solución
El horno no funciona.	El cable de alimentación no está correctamente enchufado.	Desenchufe el aparato y vuelva a enchufarlo de nuevo después de 10 segundos.
	Hay algún problema con la toma de corriente.	Enchufe otro aparato a la toma de corriente para comprobar su estado.
El horno microondas no calienta.	La puerta no está bien cerrada.	Cierre bien la puerta.
El plato giratorio de cristal hace ruido cuando el horno microondas está en funcionamiento.	El carril del rodillo y la superficie inferior del horno están sucios.	Consulte el capítulo titulado "LIMPIEZA Y MANTENIMIENTO" para limpiar las partes sucias del aparato.
	La bandeja de cristal no está colocada correctamente.	Coloque la bandeja de cristal correctamente.

# DISPOSICIÓN



Como comerciantes responsables nos preocupamos del medioambiente. Como tal le instamos a seguir el procedimiento correcto para la disposición del producto, materiales de embalaje y, de aplicarse, accesorios y pilas. Esto ayudará a conservar los recursos naturales y asegurarse de que los materiales son reciclados de una manera que protege la salud y el medioambiente.

Deberá seguir las leyes y regulaciones sobre la disposición. Los productos eléctricos y pilas deberán desecharse separadamente de los residuos domésticos cuando estos alcanzan el final de su vida activa.

Contacte al comercio donde adquirió el producto y a su autoridad local para conocer más sobre disposición y reciclaje. Las pilas deberán ser desechadas en su centro local de recolección para reciclaje. Consulte las instrucciones de funcionamiento para ver como extraer las pilas para su disposición.

Pedimos disculpas por cualquier inconveniencia causada por las menores inconsistencias en las instrucciones de funcionamiento, que pueden ocurrir como resultado de la mejora y desarrollo del producto.

Etablissements Darty & fils ©,  
9 Rue des Bateaux-Lavoires, 94200 Ivry-sur-Seine, France 04/03/2025  
Ets.Darty@fnacdarty.com

# Índice

AVISOS .....	3
INSTRUÇÕES IMPORTANTES DE SEGURANÇA .....	7
UTENSÍLIOS DE COZINHA .....	8
DESCRIÇÃO DO APARELHO .....	10
INSTALAÇÃO DO MICROONDAS .....	11
PAINEL DE CONTROLO .....	12
FUNCIONAMENTO .....	12
Manípulo de seleção da potência .....	12
Manípulo de seleção do temporizador .....	13
Descongela por peso .....	13
Parar o microondas .....	14
Alimentos .....	14
LIMPEZA E MANUTENÇÃO .....	15
CARACTERÍSTICAS TÉCNICAS .....	18
RESOLUÇÃO DE PROBLEMAS .....	18
RELIMINAÇÃO .....	19

## AVISOS

- ❖ INSTRUÇÕES DE SEGURANÇA IMPORTANTES  
LEIA COM ATENÇÃO E GARDE PARA  
FUTURAS REFERÊNCIAS!
- ❖ Este aparato está diseñado para ser  
utilizado en aplicaciones domésticas y  
similares, como:
  - áreas de cocina del personal en tiendas,  
oficinas y otros entornos de trabajo;
  - casas rurales;
  - por clientes en hoteles, moteles y otros  
entornos de tipo residencial;
  - Entornos tipo bed and breakfast.
- ❖ Este aparelho pode ser utilizado por crianças  
com mais de 8 anos de idade e pessoas com  
capacidades físicas, sensoriais ou mentais  
reduzidas, ou falta de experiência e  
conhecimentos, se forem supervisionadas e  
ensinadas quanto à utilização do aparelho  
de um modo seguro, e compreenderem os  
perigos envolvidos. As crianças não deverão  
brincar com o aparelho. A limpeza e  
manutenção não deverão ser feitas por  
crianças sem supervisão.
- ❖ Se o fio da alimentação ficar danificado,  
deverá ser substituído pelo fabricante, o  
agente de reparação ou uma pessoa  
igualmente qualificada, de modo a evitar  
quaisquer perigos.

- ❖ Não use produtos de limpeza abrasivos nem raspadores de metal afiados para limpar o vidro da porta do microondas, pois estes podem riscar a superfície, o que pode dar origem a quebras do vidro. AVISO: Se a porta ou os vedantes da porta estiverem danificados, o microondas não deve funcionar até ter sido reparado por uma pessoa competente.
- ❖ AVISO: É arriscado para alguém, que não uma pessoa competente, executar uma operação de manutenção ou reparação que envolva a remoção da tampa que protege contra a exposição à energia do microondas.
- ❖ AVISO: Líquidos e outros alimentos não devem ser aquecidos em recipientes fechados, uma vez que podem explodir.
- ❖ Mantenha um espaço livre, no mínimo, de 30 cm por cima do microondas.
- ❖ Use apenas utensílios adequados para serem usados no microondas.
- ❖ Ao aquecer alimentos em recipientes de plástico ou papel, vigie o microondas, devido à possibilidade de ignição.
- ❖ O microondas foi criado para aquecer comida e bebidas. A secagem de comida ou de roupa e o aquecimento de almofadas, chinelos, esponjas, panos húmidos ou artigos semelhantes pode dar origem ao

- risco de lesões, ignição ou fogo.
- ❖ Se vir fumo, desligue o aparelho ou retire a ficha da tomada e mantenha a porta fechada para abafar quaisquer chamas.
  - ❖ O aquecimento de bebidas no microondas pode dar origem a uma ebulição eruptiva retardada, portanto tenha cuidado ao manusear o recipiente.
  - ❖ O conteúdo dos biberões e frascos de comida de bebé devem ser mexidos ou agitados e a temperatura verificada antes do consumo, de forma a evitar queimaduras.
  - ❖ Ovos com a casca e ovos cozidos não devem ser aquecidos no microondas, uma vez que podem explodir, mesmo depois do aquecimento do microondas ter terminado.
  - ❖ Para mais detalhes acerca da limpeza dos vedantes das portas, cavidades e partes adjacentes, consulte a secção "Limpeza e Manutenção" nas páginas PT 15-17.
  - ❖ O microondas deve ser limpo regularmente e quaisquer depósitos de alimentos devem ser removidos.
  - ❖ A falta de limpeza do microondas pode dar origem à deterioração da superfície, que pode afetar de forma adversa a vida do aparelho e resultar numa situação de risco.
  - ❖ O microondas foi criado para ser usado sem suportes.

- ❖ O aparelho não pode ser colocado dentro de um compartimento.
- ❖ Este aparelho é um equipamento da Classe B do Grupo 2  
Equipamento do Grupo 2: o grupo 2 contém todo o equipamento de radiofrequência ISM em que a energia de radiofrequência no intervalo de frequência de 9 kHz a 400 GHz é gerada e usada deliberadamente ou usada apenas localmente, na forma de radiação eletromagnética, conexão indutiva e/ou capacitiva, para o tratamento de material, para efeitos de inspeção/análise, ou para transferência de energia eletromagnética. O equipamento de Classe B é um equipamento adequado para utilização em locais em ambientes residenciais e em estabelecimentos diretamente ligados a uma rede de fornecimento de energia de baixa tensão que abastece edifícios usados para fins domésticos.
- ❖ A superfície traseira do aparelho deve ser colocada contra uma parede.
- ❖ Recipientes metálicos para alimentos e bebidas não são permitidos durante a cozedura no microondas.
- ❖ O aparelho não deve ser limpo com um limpador a vapor.
- ❖ Mantenha o aparelho e o cabo fora do alcance de crianças com menos de 8 anos.

- ❖ Este aparelho não deve ser operado por meio de um temporizador externo ou sistema de controle remoto separado.
- ❖ A porta ou a superfície externa podem aquecer quando o aparelho estiver em funcionamento.
- ❖ Não coloque o aparelho dentro ou perto de gás quente ou queimador elétrico, nem permita tocar em um forno aquecido ou mini forno.
- ❖ A temperatura das superfícies acessíveis pode ser alta quando o aparelho está em funcionamento.

## **INSTRUÇÕES IMPORTANTES DE SEGURANÇA**

- Quando não usar o microondas durante um longo período de tempo, desligue o da alimentação. Para isso, retire a ficha da tomada.
- A ficha deverá ser o modo principal para desligar o aparelho e deverá estar sempre acessível.
- O microondas não pode ser utilizado com a porta aberta, devido aos bloqueios de segurança incorporados no mecanismo da porta, que desligam as funções de cozedura quando a porta está aberta. Utilizar o microondas com a porta aberta pode dar origem a uma exposição nociva à energia das microondas. É importante não alterar o mecanismo da porta.
- Não permita que água nem qualquer outro líquido entrem no microondas através das ranhuras de ventilação.
- Não coloque qualquer objeto entre a parte dianteira do microondas e a porta, nem permita a acumulação de sujidade ou resíduos de limpeza nas superfícies vedantes.
- Evite usar recipientes com lados retos com pescoços estreitos.
- Mexa qualquer líquido antes de voltar a colocar o recipiente no microondas a meio do tempo de aquecimento.
- Após o aquecimento, permita sempre um tempo para assentar, mexa ou bata o conteúdo e verifique cuidadosamente a temperatura antes do consumo.

# UTENSÍLIOS DE COZINHA

Os utensílios deverão ser verificados, para se certificar de que são adequados para irem ao microondas.

## Materiais que pode usar no microondas

Utensílios	Notas
<b>Prato de escurecimento</b>	Siga as instruções do fabricante. O fundo do prato de escurecimento deve estar a, pelo menos, 5 mm acima da plataforma rotativa. O uso incorreto pode provocar a quebra da plataforma rotativa.
<b>Loiça</b>	Apenas de uso seguro no microondas. Siga as instruções do fabricante. Não use pratos rachados ou lascados.
<b>Frascos de vidro</b>	Retire sempre a tampa. Use apenas para aquecer alimentos até estarem ligeiramente mornos. A maioria dos frascos de vidro não é resistente ao calor e pode partir.
<b>Loiça de vidro</b>	Apenas loiça de vidro resistente ao calor. Certifique-se de que não têm bordos metálicos. Não use pratos rachados ou lascados.
<b>Sacos de cozedura no microondas</b>	Siga as instruções do fabricante. Não feche com fio de metal. Faça furos para o vapor sair.
<b>Pratos de papel e chávenas</b>	Use apenas para cozinhados breves e aquecimento. Não deixe o microondas sem supervisão enquanto cozinha.
<b>Toalhas de papel</b>	Use para cobrir alimentos para reaquecimento e absorver a gordura. Use com supervisão apenas por um período de confeção breve.
<b>Papel pergaminho</b>	Use como cobertura para evitar salpicos ou invólucro para vapor.
<b>Plástico</b>	Apenas de uso seguro no microondas. Siga as instruções do fabricante. Deve ter uma etiqueta a indicar "Seguro para microondas". Alguns recipientes de plástico amaciam à medida que os alimentos no seu interior aquecem. Os "sacos para ebulição" e sacos de plástico fechados hermeticamente devem ser furados, perfurados ou ventilados, conforme indicado na embalagem.
<b>Invólucro de plástico</b>	Apenas de uso seguro no microondas. Use para cobrir alimentos durante a cozedura para reter a humidade. Não permita que o invólucro de plástico toque nos alimentos.
<b>Termómetros</b>	Apenas para uso no microondas (termómetros de carne e de doces).
<b>Papel de cera</b>	Use como cobertura para evitar salpicos e reter humidade.

## **Materiais a serem evitados no microondas**

<b>Utensílios</b>	<b>Notas</b>
<b>Bandeja de alumínio</b>	Pode provocar fusão. Transfira os alimentos para um prato adequado ao microondas.
<b>Cartão com pega de metal</b>	Pode provocar fusão. Transfira os alimentos para um prato adequado ao microondas.
<b>Metal ou utensílios de metal</b>	O metal protege os alimentos da energia do microondas. O bordo de metal pode provocar fusão.
<b>Fios de metal</b>	Podem provocar fusão e incêndio no microondas.
<b>Sacos de papel</b>	Podem provocar um incêndio no microondas.
<b>Espuma de plástico</b>	A espuma de plástico pode derreter ou contaminar o líquido no interior quando exposta a altas temperaturas.
<b>Madeira</b>	A madeira irá secar quando usada no microondas e pode rachar.

### **NOTAS:**

- Tenha cuidado quando retirar utensílios ou a plataforma de vidro, pois estes podem ficar quentes durante a cozedura.
- Use apenas um termómetro que tenha sido criado para ser usado no microondas.
- Certifique-se de que a plataforma está no respetivo lugar quando utilizar o microondas.

## DESCRIÇÃO DO APARELHO

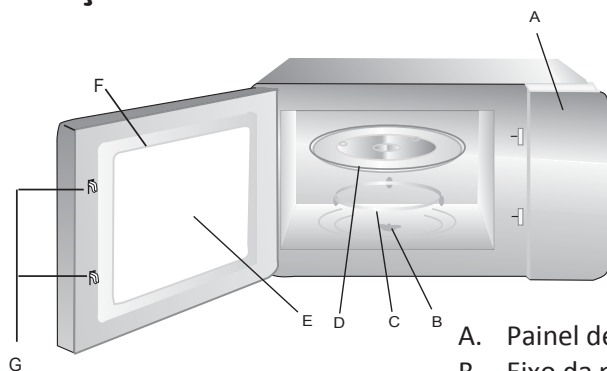

- A. Painel de controlo
- B. Eixo da plataforma rotativa
- C. Anel da plataforma rotativa
- D. Plataforma rotativa
- E. Janela para observação
- F. Conjunto da porta
- G. Sistema de bloqueio de segurança

### Plataforma rotativa

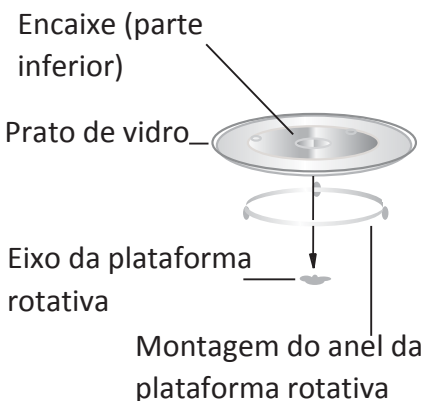

- Nunca coloque o prato de vidro ao contrário. O prato de vidro nunca deve ser restrito.
- Tem de usar tanto o prato de vidro como o anel da plataforma rotativa durante a confeção.
- Todos os alimentos e recipientes de alimentos são sempre colocados no prato de vidro para serem cozinhados.
- Se o prato de vidro ou o anel da plataforma rotativa racharem ou partirem, contacte o serviço de assistência autorizado mais próximo.

# INSTALAÇÃO DO MICROONDAS

## Preparação

Retire todo o material de empacotamento e acessórios. Examine o microondas para verificar se existem danos, como amolgaduras ou uma porta partida. Não instale o microondas se estiver danificado.

Estrutura: Retire a película protetora na superfície da estrutura do microondas.

**Não retire a cobertura de mica ligeiramente castanha anexa ao interior da cavidade do microondas, para proteger o magnetrão.**

## Posição

- Selecione uma superfície plana que forneça espaço suficiente para as entradas e saídas de ventilação.

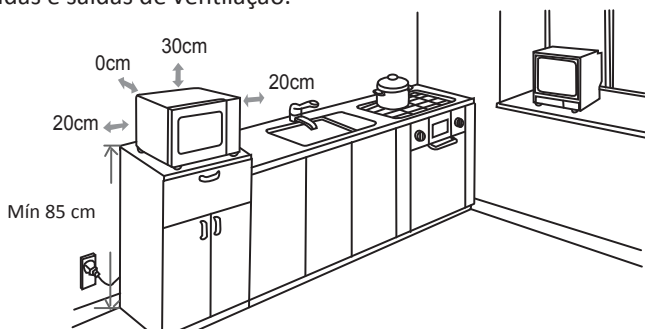

- O microondas tem de ser colocado numa superfície com uma altura superior a 850 mm acima do chão.
- É necessário um espaço mínimo de 20 cm em ambos os lados do microondas.
- A altura mínima do espaço livre acima da superfície superior do microondas são 30 cm.
- Não remova os pés do fundo do microondas.
- Bloquear as aberturas de entrada e saída de ar pode danificar o microondas.
- Coloque o microondas o mais afastado possível de rádios e TV.
- O funcionamento do microondas pode provocar interferência na recepção do seu rádio ou TV.
- Ligue o seu microondas a uma tomada doméstica convencional. Certifique-se de que a tensão e a frequência coincide com a indicada na etiqueta das especificações.
- **AVISO:** Não instale o microondas sobre uma área onde se fazem cozinhados ou onde existam outros aparelhos que produzam calor. Se instalado perto ou sobre uma fonte de calor, o microondas pode ficar danificado e a garantia pode ser anulada.

## PAINEL DE CONTROLO

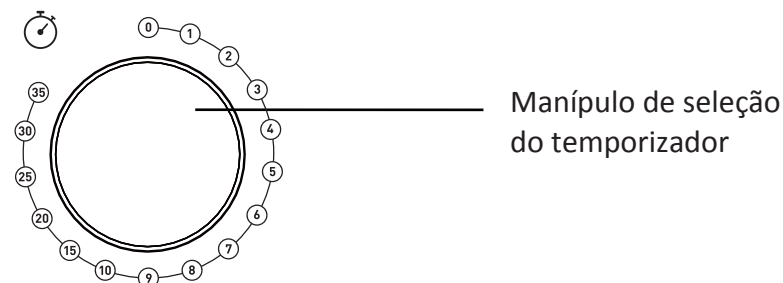
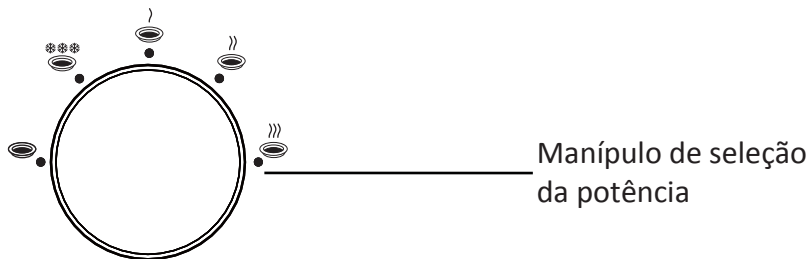

## FUNCIONAMENTO

O painel de controlo do microondas consiste em dois manípulos de seleção de funções.

### Manípulo de seleção da potência

Use este manípulo para selecionar o nível de potência com que deseja cozinhar. Os níveis de potência aumentam quando rodar o manípulo no sentido dos ponteiros do relógio, e diminuem quando rodar o manípulo no sentido inverso ao dos ponteiros do relógio.

Os níveis de potência são representados na tabela em baixo:

Definição da potência	Saída de potência	Aplicação sugerida
	17%	Suavizar gelado
	33%	Ensopado, suavizar manteiga ou descongelar
	55%	Guisado, peixe
	77%	Arroz, peixe, galinha, carne picada
	100%	Reaquecer, leite, ferver água, vegetais, bebidas

## Manípulo de seleção do temporizador

Use este manípulo para selecionar o tempo de confeitão desejado. O tempo de confeitão pode ser definido até um máximo de 35 minutos por sessão.

### NOTA:

- Mal rode o manípulo de seleção do temporizador, o microondas começa a confeitonar. Quando o tempo de confeitão terminar, ouvirá uma campainha e o microondas desliga-se automaticamente.
- Para determinar o tempo de confeitão correto para os seus alimentos, siga as instruções na embalagem dos pratos pré-preparados e pré-congelados.
- Não programe um tempo de confeitão mais longo do que o necessário. Evitará assim o risco de sobrecozinhar os alimentos ou de lhes pegar fogo.

### CUIDADO:

**RODE SEMPRE O MANÍPULO DE SELEÇÃO DO TEMPORIZADOR DE VOLTA PARA A POSIÇÃO 0** quando a comida for retirada do microondas no final do ciclo de confeitão ou quando o microondas não estiver a funcionar.

### Descongelar por peso

Durante a descongelação, verifique a comida e vire-a conforme desejado.

1. Rode o manípulo de seleção da potência para a posição  .
2. Rode o manípulo de seleção do temporizador no sentido dos ponteiros do relógio para escolher o tempo de descongelação adequado, dependendo do peso (kg) da comida.

O peso da comida a ser descongelada e o tempo de descongelação são representados na tabela apresentada em baixo para referência. Tenha em conta que estes valores servem apenas de referência, pois podem não se aplicar a todas as situações de confeitão.

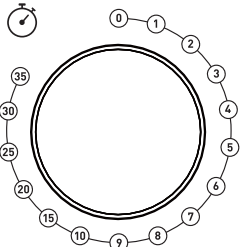
	Peso da comida a ser descongelada (kg)	Tempo de descongelação (minutos)
	0,2	3
	0,4	6
	0,6	9
	0,8	12
	1,0	15

## **Parar o microondas**

Pode interromper o funcionamento do microondas em qualquer altura para:

- Verificar o processo da confeção
- Virar ou mexer os alimentos
- Deixar que os alimentos repousem

Para isto, pode simplesmente abrir a porta do microondas ou colocar o manípulo de seleção do temporizador na posição "0".

## **Alimentos**

### *Alimentos proibidos*

Se escolher um método de confeção utilizando microondas, nunca deverá:

- Tentar fritar comida. É impossível controlar a temperatura do óleo e de outras gorduras. Existe o risco de incêndio.
- Tentar cozinhar ou aquecer ovos dentro da casca, ovos cozidos com ou sem casca ou caracóis. Estes podem explodir.
- Tentar confeccionar comida com casca intacta (como castanhas) ou pele dura (tomates, batatas, salsichas). Faça sempre um corte.

### *Temperaturas da comida*

A ação das microondas é tal que apenas a comida é aquecida. Assim, o recipiente pode permanecer frio ou fresco enquanto a comida que ele contém está a ferver.

Para evitar riscos de queimaduras, mexa sempre e verifique a temperatura cuidadosamente antes de servir, especialmente a crianças.

Agite bem os biberões e tente algumas gotas nas costas do seu pulso para verificar a temperatura.

### *Preparar comida para cozinhar*

Antes de aquecer biberões ou pequenos boiões, retire as tetinas e as tampas.

Lembre-se de cobrir a comida, de modo a;

- Evitar salpicos na cavidade do microondas,
- Manter a humidade suficiente para cozinhar.

### *Aquecer líquidos*

Quando aquecer líquidos, pode ocorrer um transbordo repentino quando pegar no recipiente para o retirar do aparelho. Na verdade, quando a temperatura atinge o ponto de ebulição, o vapor tende a ficar preso no líquido até ser perturbado.

Para evitar este efeito de sobreaquecimento e o conseqüente risco de queimaduras, coloque sempre uma colher de plástico no líquido a ser aquecido.

Um recipiente pode ser facilmente testado quanto à "transparência" do microondas:

Coloque o recipiente vazio na plataforma rotativa juntamente com um copo de água e ligue o microondas durante um minuto à potência máxima.

Passado um minuto:

- Se o recipiente estiver frio, é "transparente" e pode ser utilizado para confeccionar no microondas.
- Se o recipiente estiver quente ou a ferver, é absorvente e não pode ser utilizado para cozinhar no microondas.

## **LIMPEZA E MANUTENÇÃO**

**Antes de efetuar qualquer limpeza ou manutenção, desligue o microondas da alimentação e deixe-o arrefecer até à temperatura ambiente.**

### **Conselho geral**

Uma limpeza frequente evita a formação de fumo ou maus odores durante a cozedura e também faíscas na cavidade do microondas e em redor do vedante da porta.

Não permita que depósitos de comida ou de gordura se acumulem no interior da cavidade do microondas ou no vedante da porta.

Certifique-se de que a cobertura da guia de onda é mantida constantemente limpa. Caso permita que depósitos de comida ou de gordura se acumulem na cobertura, irão aparecer faíscas que podem danificar o seu microondas e invalidar a garantia.

## **Porta do microondas**

Retire quaisquer depósitos de comida ou de gordura entre o vedante da porta e a cavidade do microondas com um pano ligeiramente embebido em água. É importante manter sempre esta área limpa.

## **Paredes interiores**

Retire quaisquer salpicos de gordura das paredes da cavidade do microondas com sabão e água. Depois, passe por água e seque.

O vedante da porta e a cavidade do microondas têm de ser bem limpos, para garantir que a porta fecha bem e para evitar faíscas entre a cavidade do microondas e o conjunto da porta.

Não use produtos abrasivos, como esfregões que possam danificar as superfícies da cavidade do microondas e a porta.

**Use apenas água quente e detergente para limpar as superfícies de aço inoxidável.**

## **Superfícies exteriores**

Para limpar a superfície exterior, use um pano ligeiramente embebido em água.

Evite usar produtos abrasivos, como esfregões, que possam danificar as superfícies cosméticas.  
Certifique-se de que a água não entra nas ranhuras de ventilação.

Os acessórios deverão ser lavados com água quente e detergente à mão.

### **CUIDADO:**

Algumas coberturas de guia de onda podem ser facilmente danificadas. Tenha cuidado durante a limpeza.

Não lave os acessórios na máquina de lavar loiça.

### **Limpar superfícies que entram em contacto com a comida**

Por razões de higiene, o prato de vidro deverá ser limpo regularmente, pois pode entrar em contacto com a comida.

Deverá ser limpo com água quente e detergente e depois bem seco.

Se o interior da cavidade do microondas e o vedante da porta não forem mantidos perfeitamente limpos, existe o perigo de danos devido às faíscas no interior da cavidade do microondas, invalidando a garantia.

Nunca raspe as paredes da cavidade do microondas com objetos afiados.

# CARACTERÍSTICAS TÉCNICAS

Entrada nominal (microondas): 1270W

Voltagem: 230V~ 50Hz

Frequência do microondas: 2450MHz

## CONSUMO DE ENERGIA

Informações do produto sobre o consumo de energia e o tempo máximo para atingir o modo de baixo consumo aplicável.

Modo desligado

0.3 W

## RESOLUÇÃO DE PROBLEMAS

Fenómeno normal	
O microondas interfere com a recepção da TV.	A recepção de rádio e TV pode ser afetada quando o microondas estiver a ser utilizado. Assemelha-se à interferência de pequenos aparelhos elétricos, como a batedeira, o aspirador e a ventoinha elétrica. É normal.
Luz do microondas imperceptível	Durante a confeção a baixa potência no microondas, a luz do microondas pode tornar-se imperceptível. É normal.
Vapor acumulado na porta, ar quente a sair pelas aberturas de ventilação	Nos cozinhados, é possível que os alimentos libertem vapor. Grande parte do vapor sai pelas ranhuras de ventilação. Mas algum pode acumular em locais como a porta do microondas. É normal.
O microondas começou a funcionar acidentalmente sem alimentos no interior.	É proibido a unidade funcionar sem alimentos no interior. Não respeitar estas instruções pode danificar o interior do forno.

Problema	Possíveis causas	Solução
O microondas não começa a funcionar.	O fio da alimentação não está bem ligado.	Retire a ficha da tomada e volte a inseri-la passados 10 segundos.
	Há algo de errado com a tomada.	Teste a tomada, ligando outro aparelho nela.
O microondas não aquece.	A porta não está devidamente fechada.	Feche bem a porta.
O prato rotativo de vidro faz barulho quando o microondas funciona.	Suporte do rolo e fundo do microondas sujos.	Consulte a secção "Limpeza e manutenção" para limpar as partes sujas.
	O prato de vidro não foi posicionado corretamente.	Coloque o prato de vidro corretamente.

## ELIMINAÇÃO



Como um retalhista responsável, nós cuidamos do meio ambiente.

Como tal, pedimos-lhe que siga o procedimento correto para a eliminação do produto, materiais da embalagem e, se aplicável, dos acessórios e pilhas. Isto irá ajudar a preservar os recursos naturais e assegurar que os materiais sejam reciclados de forma a proteger a saúde e o meio ambiente.

Deve cumprir as leis e regulamentos sobre a eliminação. Os resíduos de produtos elétricos e as pilhas devem ser eliminados de forma separada dos resíduos residenciais, quando o produto atingir o fim de vida.

Contacte a loja onde adquiriu o produto e a sua autoridade local, de forma a aprender mais sobre a eliminação e a reciclagem.

As pilhas devem ser eliminadas no seu ponto de reciclagem local.

Pedimos desculpa por qualquer inconveniente causado por inconsistências menores nestas instruções, as quais podem ocorrer como resultado do melhoramento e desenvolvimento do produto.

Etablissements Darty & fils ©,  
9 Rue des Bateaux-Lavours, 94200 Ivry-sur-Seine, France 04/03/2025  
Ets.Darty@fnacdarty.com

# INDICE

AVVERTENZE .....	3
IMPORTANTI ISTRUZIONI DI SICUREZZA .....	8
UTENSILI DA CUCINA .....	8
DESCRIZIONE DELL'APPARECCHIO .....	10
INSTALLAZIONE DEL FORNO A MICROONDE .....	10
PANNELLO DI CONTROLLO .....	12
FUNZIONAMENTO .....	13
Manopola di selezione della potenza .....	13
Manopola di selezione del timer .....	13
Scongelamento in base al peso .....	14
Arresto del forno a microonde .....	14
Alimenti .....	14
PULIZIA E MANUTENZIONE .....	16
SPECIFICHE TECNICHE .....	18
RISOLUZIONE DEI PROBLEMI .....	18
SMALTIMENTO .....	19

## AVVERTENZE

- ❖ IMPORTANTI ISTRUZIONI PER LA SICUREZZA  
LEggerLE ATTENTAMENTE E CONSERVARLE PER RIFERIMENTO FUTURO.
- ❖ L'elettrodomestico è stato progettato per essere usato esclusivamente in ambienti domestici e situazioni simili come ad esempio:
  - cucine per il personale in negozi, uffici e altri ambienti di lavoro;
  - agriturismi;
  - camere di hotel, motel e altre strutture alberghiere;
  - bed and breakfast e ambienti simili.
- ❖ Per evitare ogni rischio, se il cavo di alimentazione è difettoso deve essere sostituito dal costruttore, dal suo centro di assistenza o da un tecnico qualificato.
- ❖ AVVERTENZA Se lo sportello o i giunti dello sportello sono danneggiati, il forno non deve essere utilizzato finché non è stato riparato da un tecnico qualificato.
- ❖ AVVERTENZA Ogni intervento che richiede la rimozione del coperchio, causando l'esposizione dannosa ai raggi microonde,

deve essere affidata a un tecnico qualificato.

- ❖ **AVVERTENZA** Liquidi e altri alimenti non devono essere riscaldati in contenitori sigillati, poiché potrebbero esplodere.
- ❖ Mantenere uno spazio libero minimo di 30 cm sopra la superficie superiore del forno.
- ❖ Utilizzare esclusivamente utensili adatti all'utilizzo con un forno a microonde.
- ❖ Durante il riscaldamento in contenitori di plastica o carta, controllare regolarmente gli alimenti in cottura per evitare rischi di incendio.
- ❖ Questo forno a microonde è stato progettato per riscaldare alimenti o bevande. Se si usa il forno per seccare alimenti o asciugare indumenti o per il riscaldamento di termofori, pantofole, spugne, panni umidi e simili, si rischiano infortuni e incendi.
- ❖ In caso di fumo, spegnere l'apparecchio o scollegarlo dalla presa di corrente e tenere lo sportello chiuso per soffocare eventuali principi di incendio.
- ❖ Il riscaldamento a microonde delle bevande può causare l'ebollizione dei liquidi: prestare attenzione durante la manipolazione dei contenitori.
- ❖ Agitare biberon e vasetti di omogenizzato e controllare la temperatura del contenuto prima del consumo, per evitare ustioni.

- ❖ Le uova intere e sode non devono essere cotte a microonde, poiché potrebbero esplodere anche a cottura ultimata.
- ❖ Per quanto riguarda le istruzioni dettagliate per la pulizia delle guarnizioni delle porte, delle cavità, delle parti adiacenti e delle superfici a contatto con gli alimenti, fare riferimento alla sezione "PULIZIA E MANUTENZIONE" alle pagine 16- 17 del manuale.
- ❖ Pulire regolarmente il forno e rimuovere qualsiasi residuo alimentare..
- ❖ Il mantenimento del forno in condizioni non ottimali può causare un deterioramento della superficie che potrebbe incidere negativamente sulla durata di vita del forno e tradursi in rischi per l'utente.
- ❖ L'apparecchio non deve essere posizionato in un mobile.
- ❖ L'apparecchio non deve essere posizionato in un mobile.
- ❖ Questo apparecchio è di Classe B e Gruppo 2. Apparecchiature del gruppo 2: il gruppo 2 comprende tutte le apparecchiature RF ISM in cui l'energia a radiofrequenza nella gamma di frequenza da 9 kHz a 400 GHz è generata intenzionalmente e utilizzata, anche solo

localmente, sotto forma di radiazione elettromagnetica, accoppiamento induttivo e/o capacitivo, per il trattamento di materiale, per scopi di ispezione/analisi o per il trasferimento di energia elettromagnetica. Le apparecchiature di classe B sono apparecchiature adatte per l'uso in ambienti residenziali e in stabilimenti direttamente collegati a una rete di alimentazione a bassa tensione, che alimenta edifici residenziali.

- ❖ La superficie posteriore dell'apparecchio deve essere collocata contro una parete.
- ❖ Non usare detergenti abrasivi o utensili di metallo appuntiti per pulire il vetro del forno, poiché potrebbero graffiare e danneggiare la superficie e causare quindi la frantumazione del vetro.
- ❖ Non utilizzare pulitori a vapore.
- ❖ La temperatura delle superfici accessibili può diventare molto alta durante il funzionamento.

- ❖ Questo apparecchio può essere utilizzato da bambini di età pari o superiore a 8 anni e da persone con ridotte capacità fisiche, sensoriali o mentali o prive di esperienza e conoscenza, solo se sorvegliati o istruiti su come usare l'apparecchio in sicurezza e se comprendono i pericoli connessi.

I bambini non devono giocare con il prodotto. Le operazioni di pulizia e manutenzione non devono essere effettuate da bambini senza supervisione.

- ❖ Tenere l'apparecchio fuori dalla portata di bambini di età inferiore a 8 anni.
- ❖ L'apparecchio non è stato progettato per essere utilizzato con timer esterni o telecomandi separati.

- ❖ L'apparecchio non deve essere pulito con un attrezzo a vapore.
- ❖ I contenitori metallici per cibi e bevande non sono ammessi durante la cottura a microonde.
- ❖ Lo sportello e la superficie esterna possono diventare caldi quando l'apparecchio è in funzione.

### **IMPORTANTI ISTRUZIONI DI SICUREZZA**

- Se non si utilizza il forno a microonde per un lungo periodo di tempo, scollegarlo dalla rete elettrica. Per farlo, è necessario staccare la spina dalla presa di corrente.
- La spina è il principale dispositivo di scollegamento dalla rete elettrica e deve essere raggiungibile in qualsiasi momento.
- Il forno a microonde non può essere attivato se lo sportello è aperto a causa dei blocchi di sicurezza integrati nel meccanismo di chiusura, che disattivano tutte le funzioni del forno quando lo sportello è aperto. Il funzionamento con lo sportello aperto può causare l'esposizione dannosa alle microonde. È importante non manomettere il meccanismo dello sportello.
- Evitare infiltrazioni di acqua o altri liquidi nel forno attraverso le aperture di ventilazione.
- Non collocare oggetti tra la superficie frontale del forno e lo sportello e non lasciare accumulare sporcizia o residui di detersivi sulle superfici di tenuta.
- Evitare l'uso di contenitori allungati con colli stretti.
- A metà cottura, mescolare i liquidi prima di ricollocarne il contenitore nel forno a microonde.
- A cottura terminata lasciare riposare qualche istante, mescolare o agitare gli alimenti e controllarne accuratamente la temperatura prima del consumo.

### **UTENSILI DA CUCINA**

È necessario verificare che gli utensili da cucina siano adatti all'uso nel forno a microonde.

## Materiali utilizzabili in forno a microonde

Utensili	Note
<b>Piatto crisp</b>	Seguire le istruzioni del produttore. Il fondo del piatto crisp deve essere collocato ad almeno 5 mm dal piatto rotante. L'uso scorretto del piatto può causare la rottura del piatto rotante.
<b>Stoviglie</b>	Solo se adatta all'utilizzo in forno a microonde. Seguire le istruzioni del produttore. Non usare piatti rotti o scheggiati.
<b>Barattoli in vetro</b>	Rimuovere sempre il coperchio. Utilizzare solo per riscaldare gli alimenti. La maggior parte dei barattoli di vetro non sono termoresistenti e potrebbero rompersi.
<b>Utensili in vetro</b>	Solo stoviglie in vetro termoresistenti. Assicurarsi che non vi siano parti metalliche. Non usare piatti rotti o scheggiati.
<b>Sacchetti per cottura al forno</b>	Seguire le istruzioni del produttore. Non chiudere con legacci di metallo. Praticare dei fori per consentire la fuoriuscita del vapore.
<b>Piatti e bicchieri di carta</b>	Utilizzare esclusivamente per cotture brevi/riscaldamento. Non lasciare il forno incustodito quando è collegata alla corrente.
<b>Tovaglioli di carta</b>	Utilizzare per coprire il cibo da riscaldare in modo che i grassi si assorbano. Utilizzare solo per cotture brevi e sotto costante supervisione.
<b>Carta pergamena</b>	Utilizzare per coprire gli alimenti per evitare schizzi e per cotture a vapore.
<b>Plastica</b>	Solo se adatta all'utilizzo in forno a microonde. Seguire le istruzioni del produttore. Deve riportare l'indicazione ""Adatto all'uso in forno a microonde"". Alcuni contenitori di plastica possono ammorbidirsi con il calore. I "sacchetti da forno" e i sacchetti chiusi devono essere forati in modo da garantire un'adeguata ventilazione.
<b>Pellicola di cellophane</b>	Solo se adatta all'utilizzo in forno a microonde. Utilizzare per coprire gli alimenti durante la cottura, in modo da trattenerne l'umidità. Evitare che la pellicola entri a contatto con il cibo.
<b>Termometri</b>	Solo se adatti all'utilizzo in forno a microonde (termometri per carne o per dolci).
<b>Carta oleata</b>	Utilizzare come copertura per evitare schizzi e trattenerne l'umidità.

## Materiali da evitare in forno a microonde

Utensili	Note
<b>Vassoio in alluminio</b>	Può causare archi elettrici. Trasferire gli alimenti in piatti adatti all'uso in forno a microonde.
<b>Contenitori in cartone per alimenti</b>	Può causare archi elettrici. Trasferire gli alimenti in piatti adatti all'uso in forno a microonde.
<b>Utensili in metallo o rifiniti in metallo</b>	Il metallo ripara gli alimenti dall'energia a microonde. Ciò può causare archi elettrici.
<b>Legacci in metallo</b>	Possano causare archi elettrici o fiamme.
<b>Sacchetti di carta</b>	Possano incendiarsi nel forno.
<b>Schiuma di plastica</b>	I materiali in schiuma plastica possono sciogliersi e contaminare gli alimenti.
<b>Legno</b>	Il legno secca con il calore, e può spezzarsi o creparsi.

### NOTE:

- attenzione quando si tolgono utensili o il piatto girevole, in quanto possono riscaldarsi molto durante la cottura.

- Usare solo un termometro appositamente progettato per il forno a microonde.
- Assicurarsi che il piatto rotante sia posizionato correttamente prima di mettere in funzione il forno.

## DESCRIZIONE DELL'APPARECCHIO

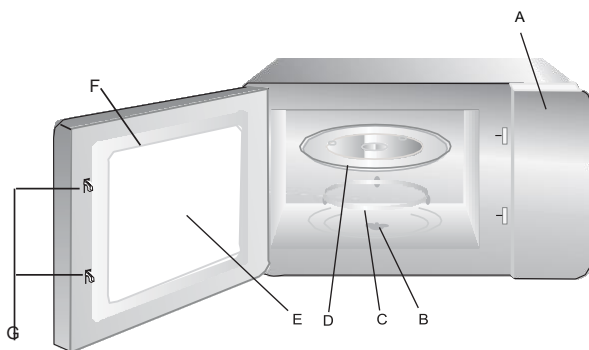

- A. Pannello comandi
- B. Asse del piatto girevole
- C. Anello del piatto rotante
- D. Piatto rotante
- E. Finestra di osservazione
- F. Sportello
- G. Sistema di sicurezza

### Piatto rotante

Punto centrale (lato inferiore)

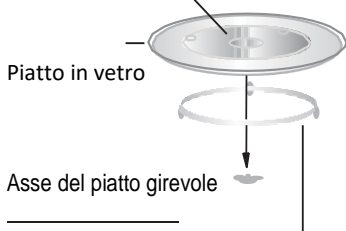

- Non posizionare mai il piatto rotante a rovescio. Il piatto rotante non deve essere bloccato.
- Durante la cottura il vassoio di vetro e l'anello rotante devono essere sempre presenti.
- Durante la cottura, collocare sempre gli alimenti e i contenitori per alimenti sul piatto rotante.
- In caso di rottura del piatto rotante o del supporto ad anello, contattare il più vicino centro assistenza autorizzato.

Unità anello rotante

## INSTALLAZIONE DEL FORNO A MICROONDE

### PREPARAZIONE

Rimuovere tutto il materiale di imballaggio e gli accessori. Verificare che il forno non sia danneggiato, ad esempio ammaccature o sportello rotto. Non installare il forno a microonde se è danneggiato.

Cella: Rimuovere qualsiasi pellicola protettiva presente sulla superficie del mobile su cui è posto il forno a microonde

**Non rimuovere la placca Mica marrone chiaro che si trova all'interno della cavità del forno a protezione del magnetron.**

## Posizionamento

- Scegliere una superficie che garantisca spazio sufficiente per la ventilazione in entrata e/o in uscita.

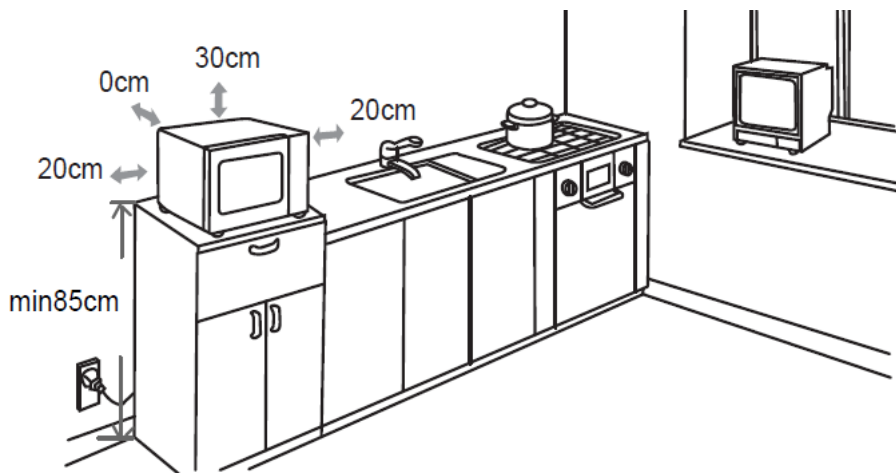

- Il forno a microonde deve essere posizionato su una superficie con altezza superiore a 85 cm dal pavimento.
- È richiesta una distanza minima di 20 cm tra il forno e le pareti adiacenti.
- L'altezza minima dello spazio libero sopra la superficie superiore del forno è di 30 cm.
- Non rimuovere i piedini dalla parte inferiore del forno.
- Bloccare le aperture di entrata/uscita può danneggiare il forno.
- Collocare il forno il più distante possibile da apparecchi radio e TV.
- Il funzionamento del forno a microonde può causare interferenze nella ricezione del segnale radio o TV.
- Collegare il forno a una presa di corrente standard dotata di messa a terra. Assicurarsi che la tensione e la frequenza corrispondano a quelle indicate sulla targhetta dei dati tecnici.
- **AVVERTENZA** Non installare il forno al di sopra di un piano cottura o di altri apparecchi che emettono calore. Se collocato vicino a o sopra una fonte di calore, il forno potrebbe danneggiarsi e la garanzia verrebbe annullata.

## PANNELLO DI CONTROLLO

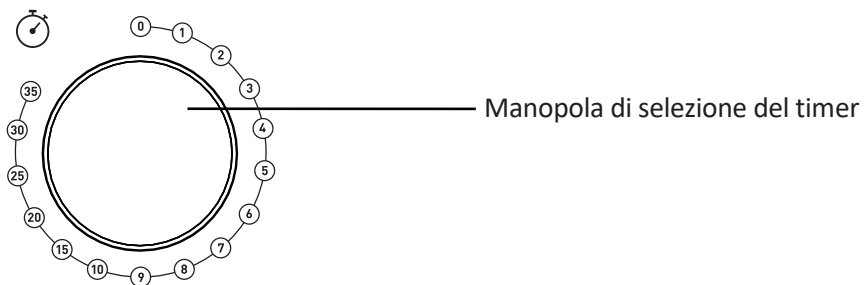
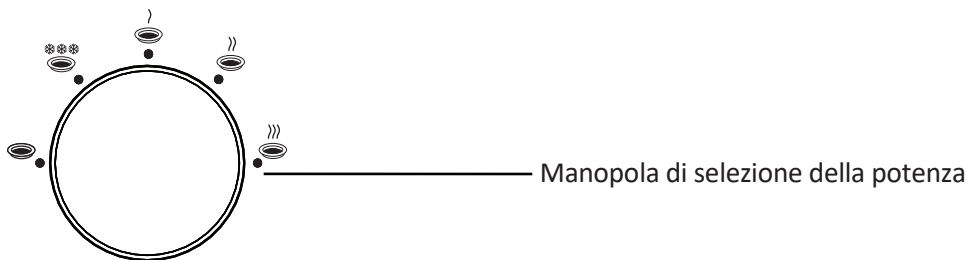





## FUNZIONAMENTO

Il pannello di controllo del forno è costituito da due manopole di selezione delle funzioni.

### Manopola di selezione della potenza

Utilizzare questa manopola per selezionare il livello di potenza al quale si desidera cucinare. I livelli di potenza aumenteranno ruotando la manopola in senso orario e diminuiranno ruotando la manopola in senso antiorario.

I livelli di potenza sono rappresentati nella tabella seguente:

Impostazioni di potenza	Alimentazione in uscita	Adatto alle
	17%	Ammorbidimento gelato
	33%	Cottura minestre, ammorbidimento burro o scongelamento.
	55%	Cotture a fuoco lento, pesce
	77%	Riso, pesce, pollo, carne macinata
	100%	Riscaldare, latte, bollire l'acqua, verdura, bevande

### Manopola di selezione del timer

Utilizzare questa manopola per selezionare il tempo di cottura appropriato desiderato. Il tempo di cottura può essere impostato fino a un massimo di 35 minuti per sessione di cottura.

### NOTA

- Non appena si gira la manopola del timer, il forno inizia a cuocere. Trascorso il tempo di cottura, suonerà un campanello e il forno si spegnerà automaticamente.
- Per determinare il tempo di cottura corretto degli alimenti, seguire le istruzioni sulla confezione dei piatti pronti e degli alimenti surgelati.
- Non impostare un tempo di cottura più lungo del necessario, per evitare che il cibo si cuocia troppo o che prenda fuoco.

## ATTENZIONE!

### RIPORTARE SEMPRE LA MANOPOLA DEL SELETTORE DEL TIMER IN POSIZIONE

**0** quando gli alimenti vengono tolti dal forno al termine del ciclo di cottura o quando il forno non è in funzione.

### Scongelamento in base al peso

Durante lo scongelamento, controllare gli alimenti e girarli come desiderato.

1. Ruotare la manopola del selettore di potenza in posizione .
2. Ruotare la manopola del selettore del timer in senso orario per impostare il tempo di scongelamento appropriato, a seconda del peso (kg) degli alimenti.

Nella tabella sottostante sono riportati a titolo di riferimento il peso degli alimenti da scongelare e il tempo di scongelamento. Si prega di notare che questi valori sono forniti solo a titolo indicativo, in quanto potrebbero non essere adatti a tutte le singole situazioni di cottura.

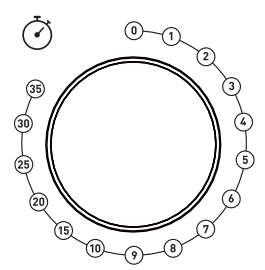
	Peso degli alimenti da scongelare (kg)	Tempo di scongelamento (minuti)
	0.2	3
	0.4	6
	0.6	9
	0.8	12
	1.0	15

### Arresto del forno a microonde

È possibile interrompere il funzionamento del forno in qualsiasi momento per:

- controllare il progresso della cottura,
- mescolare o agitare gli alimenti,
- Lasciare riposare gli alimenti.

Per fare ciò, è sufficiente aprire la porta del forno o portare la manopola del timer in posizione.

### Alimenti

#### Alimenti vietati

In caso di una modalità di cottura che comprende le microonde:

- Non friggere: è impossibile controllare la temperatura dell'olio e altri grassi che potrebbero causare un incendio.
- Non provare a cucinare o riscaldare uova nel loro guscio, uova sode con o senza guscio o lumache perché potrebbero esplodere.
- Non cercare di cuocere gli alimenti con il guscio intatto (ad esempio le castagne)

o con la buccia dura (pomodori, patate, salsicce) ma fare sempre un taglio.

#### Temperatura degli alimenti

Il microonde riscalda esclusivamente il cibo. Pertanto il contenitore potrebbe rimanere freddo nonostante l'alimento sia bollente.

Per evitare il rischio di ustioni, mescolare gli alimenti e controllarne scrupolosamente la temperatura prima di servirli, specialmente se si tratta di bambini.

Scuotere bene i biberon e versare poche gocce sul retro del polso per controllare la temperatura.

#### Preparare gli alimenti per la cottura

Prima di riscaldare biberon e vasetti, rimuovere tettarelle e tappi.

Coprire gli alimenti per:

- evitare schizzi all'interno della cavità del forno;
- mantenere un'umidità sufficiente per la cottura.

#### Riscaldare liquidi

Durante il riscaldamento di liquidi, potrebbero verificarsi improvvise fuoriuscite quando si rimuove il contenitore dall'apparecchio. Infatti, quando la temperatura raggiunge il punto di ebollizione il vapore tende a rimanere intrappolato nel liquido finché non viene disturbato.

Per evitare questo effetto di surriscaldamento e il correlato rischio di ustione, inserire un cucchiaino di plastica nel liquido da riscaldare.

La "trasparenza" alle microonde di un contenitore può essere facilmente testata. Posizionare il contenitore vuoto sul piatto rotante insieme a un bicchiere di acqua; mettere in funzione il forno per un minuto alla massima potenza.

Dopo un minuto:

- Se il contenitore è freddo, è "trasparente" e può essere usato per la cottura a microonde.
- Se il contenitore è caldo o bollente, è "assorbente" e non deve essere usato per la cottura a microonde.

## **PULIZIA E MANUTENZIONE**

Prima di ogni intervento di manutenzione o pulizia, scollegare il forno dalla rete elettrica e attendere che si raffreddi a temperatura ambiente.

### **Consigli generali**

Una pulizia frequente evita la formazione di fumo e cattivi odori durante la cottura, nonché la formazione di scintille nella cavità del forno e attorno alla guarnizione della porta.

Non lasciare accumuli di cibo o grasso nella cavità del forno o sulla chiusura dello sportello.

Assicurarsi che la copertura del generatore d'onde sia sempre pulito. Se sul coperchio si dovessero accumulare depositi di cibo o grasso, si verificherebbero delle scintille che potrebbero danneggiare il forno, invalidando la garanzia.

### **Sportello del forno**

Rimuovere ogni deposito di cibo e grasso tra la guarnizione dello sportello e la cavità del forno con un panno umido; è importante tenere questa zona sempre pulita.

### **Pareti interne**

Rimuovere eventuali schizzi di grasso dalle pareti della cavità del forno utilizzando un panno umido.

Prestare particolare attenzione nella pulizia dello sportello e dell'interno del forno e assicurarsi che lo sportello si chiuda correttamente per evitare scintille tra l'interno del forno e i meccanismi dello sportello. Non usare prodotti abrasivi (ad esempio, pagliette)

poiché rischierebbero di danneggiare le superfici interne e lo sportello del forno.

### **Superfici esterne**

Per la pulizia delle superfici esterne usare un panno umido.

Non usare prodotti abrasivi (ad esempio, pagliette) poiché rischierebbero di danneggiare le superfici esterne. Accertarsi che l'acqua non penetri nelle fessure di ventilazione.

Lavare gli accessori a mano con acqua calda e detergente.

### **ATTENZIONE!**

Alcune coperture del generatore d'onde sono particolarmente delicate e possono essere facilmente danneggiate. Prestare attenzione durante la pulizia. Prestare attenzione durante la pulizia.

### **Non lavare gli accessori in lavastoviglie.**

Per motivi igienici, il vassoio in vetro deve essere pulito regolarmente poiché potrebbe entrare in contatto con gli alimenti.

Deve essere pulito con acqua calda e sapone e asciugato accuratamente.

Se l'interno della cavità del forno e la guarnizione della porta non vengono mantenuti perfettamente puliti, c'è il rischio che si verifichino danni dovuti alla formazione di scintille all'interno della cavità del forno, invalidando la garanzia.

Non grattare le pareti della cavità del forno con oggetti appuntiti.

## SPECIFICHE TECNICHE

Ingresso nominale (microonde):

1270W

Tensione: 230V~ 50Hz

Frequenza microonde: 2450MHz



Dimensioni (dimensioni esterne): (H) 259 x (W) 440 x (D) 355 mm

Dimensioni (cavità / dimensioni interne): (H) 206 x (W) 306 x (D) 304 mm

Peso (circa) : 11.1 kg

### CONSUMO ENERGETICO

Informazioni sul prodotto relative al consumo energetico e al tempo massimo per raggiungere la modalità di basso consumo applicabile.

Modalità spenta

0.3 W

## RISOLUZIONE DEI PROBLEMI

Fenomeni normali	
<b>Il forno a microonde interferisce con la ricezione TV</b>	Il funzionamento del forno può interferire con la ricezione radio e TV. È analoga all'interferenza di piccoli elettrodomestici, ad esempio frullatori, aspirapolveri e ventilatori elettrici. Si tratta di un fenomeno normale.
<b>Luce del forno debole</b>	Durante le cotture a bassa potenza, la luce del forno può attenuarsi. Si tratta di un fenomeno normale.
<b>Vapore che si accumula sullo sportello del forno, aria calda fuoriesce dalle aperture di areazione.</b>	Durante la cottura può prodursi del vapore. La maggior parte del vapore fuoriesce dalle fessure, ma una parte potrebbe accumularsi sullo sportello. Si tratta di un fenomeno normale. Si tratta di un fenomeno normale.
<b>Il forno si è avviato accidentalmente senza alimenti al suo interno.</b>	Si raccomanda di non avviare mai il forno senza alimenti all'interno. In caso contrario, l'interno del forno potrebbe danneggiarsi.

Problema	Possibile causa	Soluzione
<b>Il forno non può essere avviato.</b>	Il cavo di corrente non è saldamente inserito nella presa.	Scollegare l'apparecchio dalla presa di corrente e ricollegarlo dopo 10 secondi.
	La presa di corrente è difettosa.	Testare la presa collegandovi la spina di un altro apparecchio.
<b>Il forno non riscalda.</b>	Lo sportello non è chiuso correttamente.	Chiudere lo sportello correttamente.
<b>Il piatto rotante in vetro fa rumore mentre il forno a microonde è in funzione.</b>	Anello rotante o fondo del forno sporchi.	Consultare la sezione "PULIZIA E MANUTENZIONE".
	Il vassoio di vetro non è posizionato correttamente.	Posizionare correttamente il vassoio di vetro.

## SMALTIMENTO



Il costruttore di questo elettrodomestico pone la massima attenzione alla salvaguardia dell'ambiente.

Si raccomanda di seguire le procedure corrette per smaltire l'apparecchio ed i materiali di imballaggio. In questo modo si contribuisce alla salvaguardia delle risorse naturali e ci si assicura che il riciclo avvenga in modo tale da proteggere la salute e l'ambiente.

Smaltire l'apparecchio ed il relativo imballaggio nel rispetto di tutte le leggi e norme vigenti.

Poiché il prodotto contiene componenti elettronici, l'apparecchio e i suoi accessori devono essere smaltiti separatamente dai rifiuti domestici quando l'apparecchio raggiunge la fine del suo ciclo di vita.

Per maggiori informazioni sullo smaltimento e il riciclo, rivolgersi alle autorità locali competenti.

Il prodotto deve essere portato presso un'isola ecologica o un centro per la raccolta differenziata e riciclo. Alcuni punti di raccolta accettano i prodotti gratuitamente.

Il presente manuale potrebbe contenere alcune imprecisioni dovute alla nostra politica di miglioramento continuo dei prodotti. Ci scusiamo per eventuali disagi..

Etablissements Darty & fils ©,

9 Rue des Bateaux-Lavoires, 94200 Ivry-sur-Seine, France 04/03/2025

Ets.Darty@fnacdarty.com



Raccolta differenziata.  
Verifica le disposizioni del tuo Comune

# Table of Contents

WARNINGS .....	3
IMPORTANT SAFETY INSTRUCTIONS .....	7
COOKING UTENSILS.....	7
APPLIANCE DESCRIPTION.....	8
MICROWAVE OVEN INSTALLATION .....	9
CONTROL PANEL .....	10
OPERATION .....	10
Power selector knob .....	10
Timer selector knob .....	11
Defrosting by weight .....	11
Stopping the microwave oven .....	12
Foods .....	12
CLEANING AND MAINTENANCE.....	13
SPECIFICATIONS .....	15
TROUBLESHOOTING.....	15
DISPOSAL.....	16

## **WARNINGS**

### **❖ IMPORTANT SAFETY INSTRUCTIONS**

**READ CAREFULLY AND KEEP FOR FUTURE REFERENCE**

- ❖ This appliance is intended to be used in household and similar applications such as:
  - staff kitchen areas in shops, offices and other working environments;
  - farm houses;
  - by clients in hotels, motels and other residential type environments;
  - bed and breakfast type environments.
- ❖ This appliance can be used by children ages from 8 years and above and persons with reduced physical, sensory or mental capabilities or lack of experience and knowledge if they have been given supervision or instruction concerning use of the appliance in a safe way and understand the hazards involved. Children shall not play with the appliance. Cleaning and user maintenance shall not be made by children unless they are aged from 8 years and above and supervised.
- ❖ If the supply cord is damaged, it must be replaced by the manufacturer, its service agent or similarly qualified persons in order to avoid a hazard.
- ❖ Do not use harsh abrasive cleaners or sharp metal scrapers to clean the oven door glass since they can scratch the surface which may result in shattering of the glass.

- ❖ **WARNING:** If the door or door seals are damaged, the oven must not be operated until it has been repaired by a competent person.
- ❖ **WARNING:** It is hazardous for anyone other than a competent person to carry out any service or repair operation that involves the removal of a cover which gives protection against exposure to microwave energy.
- ❖ **WARNING:** Liquids and other foods must not be heated in sealed containers since they are liable to explode.
- ❖ Keep a minimum free space 30 cm above the top surface of the oven.
- ❖ Only use utensils that are suitable for use in microwave ovens.
- ❖ When heating food in plastic or paper containers, keep an eye on the oven due to the possibility of ignition.
- ❖ The microwave oven is intended for heating food and beverages. Drying of food or clothing and heating of warming pads, slippers, sponges, damp cloth and similar may lead to risk of injury, ignition or fire.
- ❖ If smoke is emitted, switch off or unplug the appliance and keep the door closed in order to stifle any flames.
- ❖ Microwave heating of beverages can result in delayed eruptive boiling; therefore care

must be taken when handling the container.

- ❖ The contents of feeding bottles and baby food jars shall be stirred or shaken and the temperature checked before consumption, in order to avoid burns.
- ❖ Eggs in their shell and whole hard-boiled eggs should not be heated in microwave ovens since they may explode, even after microwave heating has ended.
- ❖ Regarding the instructions of the details for cleaning the door seals, cavities, adjacent parts and the surfaces in contact with food, refer to the section “Cleaning and Maintenance” on pages EN 13-14 of the manual.
- ❖ The oven should be cleaned regularly and any food deposits removed.
- ❖ Failure to maintain the oven in a clean condition could lead to deterioration of the surface that could adversely affect the life of the appliance and possibly result in a hazardous situation.
- ❖ The microwave oven is intended to be used freestanding.
- ❖ The appliance must not be placed in a cabinet.

- ❖ This appliance is Group 2 Class B equipment. Group 2 equipment: group 2 contains all ISM RF equipment in which radio-frequency energy in the frequency range 9 kHz to 400 GHz is intentionally generated and used or only used locally, in the form of electromagnetic radiation, inductive and/or capacitive coupling, for the treatment of material, for inspection/analysis purposes, or for transfer of electromagnetic energy. Class B equipment is equipment suitable for use in locations in residential environments and in establishments directly connected to a low voltage power supply network which supplies buildings used for domestic purposes.
- ❖ The rear surface of appliance shall be placed against a wall.
- ❖ Metallic containers for food and beverages are not allowed during microwave cooking.
- ❖ The appliance shall not be cleaned with a steam cleaner.
- ❖ Keep the appliance and its cord out of reach of children less than 8 years.
- ❖ This appliance is not intended to be operated by means of an external timer or separate remote-control system.
- ❖ The door or the outer surface may get hot when the appliance is operating.
- ❖ Do not place the appliance in or near hot

gas or electric burner, or permit to touch a heated oven or mini oven.

- ❖ The temperature of accessible surfaces may be high when the appliance is operating.

### **IMPORTANT SAFETY INSTRUCTIONS**

- When you will not use the microwave oven for a long period of time, please disconnect it from the supply mains, to do this you must remove the plug from the supply outlet.
- The plug shall be the main disconnection device and shall remain accessible at all times.
- The microwave oven cannot be operated with the door open due to the safety interlocks built into the door mechanism which switch off the cooking functions when the door is opened. Operating the microwave oven with the door open could result in harmful exposure to microwave energy. It is important not to tamper with the door mechanism.
- Do not let water or any other liquid enter the oven through the ventilation slots.
- Do not place any object between the oven front face and the door or allow soil or cleaner residue to accumulate on sealing surfaces.
- Avoid using straight-sided containers with narrow necks.
- Stir any liquid before placing the container back into the microwave oven half way through the heating time.
- After heating, always allow standing time, stir or shake the contents and carefully check the temperatures before consumption.

### **COOKING UTENSILS**

Utensils should be checked to ensure that they are suitable for use in the microwave oven.

#### **Materials you can use in microwave oven**

<b>Utensils</b>	<b>Remarks</b>
<b>Browning dish</b>	Follow manufacturer's instructions. The bottom of browning dish must be at least 5 mm above the turntable. Incorrect usage may cause the turntable to break.
<b>Dinnerware</b>	Microwave-safe only. Follow manufacturer's instructions. Do not use cracked or chipped dishes.
<b>Glass jars</b>	Always remove lid. Use only to heat food until it's warm. Most glass jars are not heat resistant and may break.
<b>Glassware</b>	Heat-resistant oven glassware only. Make sure there is no metallic trim. Do not use cracked or chipped dishes.
<b>Oven cooking bags</b>	Follow manufacturer's instructions. Do not close with metal tie. Make slits to allow steam to escape.
<b>Paper plates and cups</b>	Use for short-term cooking/warming only. Do not leave oven unattended while cooking.
<b>Paper towels</b>	Use to cover food for reheating and absorbing fat. Use with supervision for a short-term cooking only.

## Materials to be avoided in microwave oven

Utensils	Remarks
<b>Parchment paper</b>	Use as a cover to prevent splattering or a wrap for steaming.
<b>Plastic</b>	Microwave-safe only. Follow the manufacturer's instructions. Should be labeled "Microwave Safe". Some plastic containers soften, as the food inside gets hot. "Boiling bags" and tightly closed plastic bags should be slit, pierced or vented as directed by package.
<b>Plastic wrap</b>	Microwave-safe only. Use to cover food during cooking to retain moisture. Do not allow plastic wrap to touch food.
<b>Thermometers</b>	Microwave-safe only (meat and candy thermometers).
<b>Wax paper</b>	Use as a cover to prevent splattering and retain moisture.
<b>Aluminium tray</b>	May cause arcing. Transfer food into microwave-safe dish.
<b>Food carton with metal handle</b>	May cause arcing. Transfer food into microwave-safe dish.
<b>Metal or metal-trimmed utensils</b>	Metal shields the food from microwave energy. Metal trim may cause arcing.
<b>Metal twist ties</b>	May cause arcing and could cause a fire in the oven.
<b>Paper bags</b>	May cause a fire in the oven.
<b>Plastic foam</b>	Plastic foam may melt or contaminate the liquid inside when exposed to high temperature.
<b>Wood</b>	Wood will dry out when used in the microwave oven and may split or crack.

### NOTES:

- Care should be taken when removing utensils or the glass turntable, as they may become hot during cooking.
- Only use a thermometer that is designed for use in the microwave oven.
- Ensure the turntable is in place when you operate the oven.

## APPLIANCE DESCRIPTION

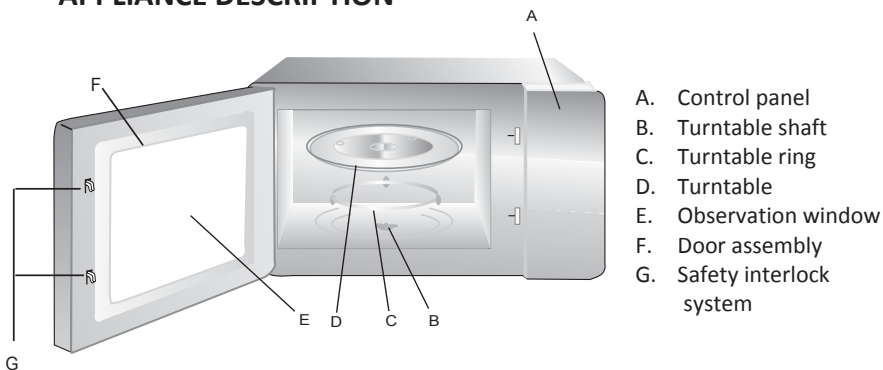

- A. Control panel
- B. Turntable shaft
- C. Turntable ring
- D. Turntable
- E. Observation window
- F. Door assembly
- G. Safety interlock system

## Turntable

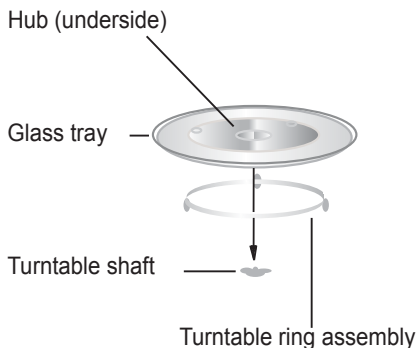

- Never place the glass tray upside down. The glass tray should never be restricted.
- Both glass tray and turntable ring must always be used during cooking.
- All food and containers of food are always placed on the glass tray for cooking.
- If glass tray or turntable ring cracks or breaks, contact your nearest authorised service centre.

## MICROWAVE OVEN INSTALLATION

### Preparation

Remove all packing material and accessories. Examine the oven for any damage such as dents or broken door. Do not install the microwave oven if it is damaged.

Cabinet: Remove any protective film found on the microwave oven cabinet surface.

**Do not remove the light brown Mica cover that is attached to the inside of the oven cavity to protect the magnetron.**

### Position

- Select a level surface that provides enough open space for the intake and/or outlet vents.

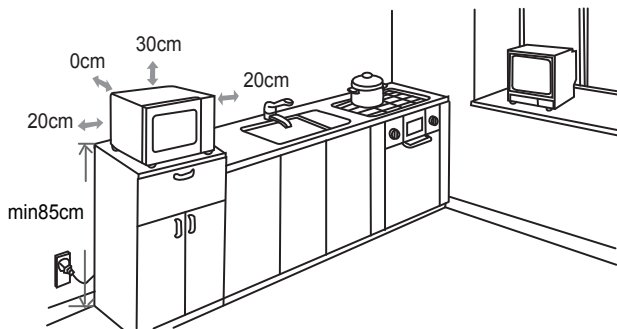

- The microwave oven must be placed on a surface with height more than 850 mm above the floor.
- A minimum clearance of 20 cm is required on both sides of the oven.

- The minimum height of free space above the top surface on the oven is 30 cm.
- Do not remove the feet from the bottom of the oven.
- Blocking the intake and/or outlet openings can damage the oven.
- Place the oven as far away from radios and TV as possible.
- Operation of microwave oven may cause interference to your radio or TV reception.
- Plug your oven into a standard grounded outlet. Be sure the voltage and the frequency are the same as the voltage and the frequency on the rating label.
- **WARNING:** Do not install the oven over a range cooktop or other heat-producing appliance. If installed near or over a heat source, the oven could be damaged and the warranty would be void.

## CONTROL PANEL

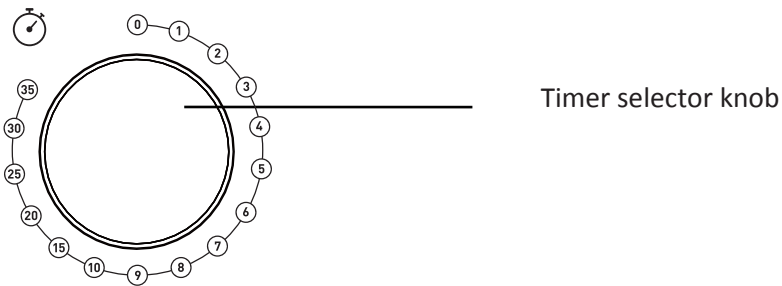
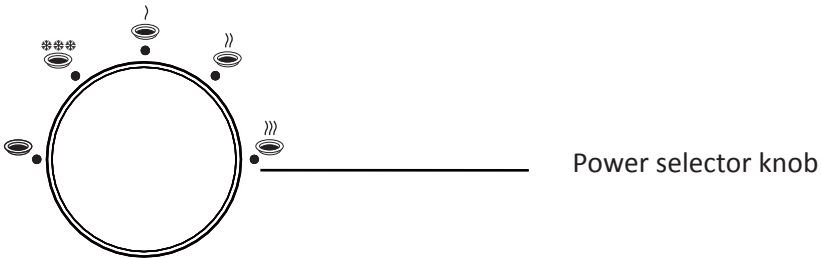





## OPERATION

The control panel of the oven consists of two function selector knobs.

### Power selector knob

Use this knob to select the power level at which you want to cook. Power levels will increase when turning the knob clockwise and decrease when turning the knob counterclockwise.

Power levels are represented in the table below:

Power Setting	Power Output	Suggested Application
	17%	Soften ice cream
	33%	Soup stew, soften butter or defrost
	55%	Stew, fish
	77%	Rice, fish, chicken, ground meat
	100%	Reheat, milk, boil water, vegetables, beverage

### Timer selector knob

Use this knob to select the appropriate cooking time desired. Cooking time can be set up to a maximum of 35 minutes per cooking session.

#### NOTE:

- As soon as you turn the timer selector knob, the oven will start cooking. When the cooking time has elapsed, a bell will ring and the oven will turn off automatically.
- To determine the right cooking time for your foods, follow the instructions on the packaging of ready-made dishes and deep-frozen foods.
- Do not programme a cooking time longer than necessary. You will then avoid any risk of overcooking or setting fire to your food.

#### CAUTION:

**ALWAYS TURN THE TIMER SELECTOR KNOB BACK TO THE 0 POSITION** when food is removed from the oven at the end of the cooking cycle or when the oven is not in operation.

### Defrosting by weight

During defrosting, check the food and turn it over as desired.

1. Turn the power selector knob to the  position.
2. Turn the timer selector knob clockwise to set the appropriate defrosting time, depending on the weight (kg) of food.

The weight of food to be defrosted and defrosting time are represented in the table below for reference. Please note that these values are given as a guide only, as they may not apply to every single cooking situation.

	Weight of food to be defrosted (kg)	Defrosting Time (minutes)
	0.2	3
	0.4	6
	0.6	9
	0.8	12
	1.0	15

### Stopping the microwave oven

You can interrupt the operation of the oven at any time to:

- check the progress of cooking,
- turn or stir the food,
- allow the food to rest.

To do this, you can simply open the oven door or bring the timer selector knob to “0” position.

### Foods

#### *Forbidden foods*

If you choose a cooking method using microwaves, you should never:

- Attempt to fry food - it is impossible to control the temperature of the oil and other fats- fire-risk.
- Attempt to cook or warm up eggs in their shells, hard-boiled eggs with or without their shells or snails - they may explode.
- Attempt to cook food in an intact shell (e.g. chestnuts) or hard skin (tomatoes, potatoes, sausages) - always make a slit.

#### *Food temperatures*

The action of microwaves is such that only the food is heated. The container may, therefore, remain cold or cool while the food that it contains is burning hot.

To avoid any risk of burning, always stir before serving and check the temperature carefully before serving - especially to children.

Shake feeding bottles well and try a few drops on the back of your wrist to check the temperature.

#### *Preparing food for cooking*

Before warming feeding bottles and small pots, remove teats and covers.

Remember to cover the food in order to:

- avoid any splashing of the oven cavity,
- retain sufficient moisture for cooking.

#### *Heating liquids*

When heating liquids, a sudden overflow may occur when you take the container to remove it from the appliance. In fact, when the temperature reaches boiling point, steam tends to remain trapped in the liquid until it is disturbed.

To avoid this superheating effect and the consequent risk of scalding, always place a plastic spoon in the liquid to be heated.

A container can easily be tested for microwave “transparency”:

Place the empty container on the turntable together with a glass of water and run the oven for one minute at maximum power.

After one minute:

- if the container is cold, it is “transparent” and can be used for microwave cooking,
- if the container is warm or hot it is absorbent and must not be used for microwave cooking.

## **CLEANING AND MAINTENANCE**

**Before any cleaning or maintenance operation, disconnect the microwave oven from the mains supply and allow it to cool to room temperature.**

### **General Advice**

Frequent cleaning prevents the formation of smoke and bad odours during cooking and also sparking in the oven cavity and around the door seal.

Do not let food deposits or grease accumulate inside the oven cavity or on the door seal.

Make sure that the waveguide cover is kept clean at all times. Should food deposits or grease be allowed to accumulate on the cover, sparking will occur and may damage your oven invalidating the warranty.

### **Oven Door**

Remove any food deposits and grease between the door seal and oven cavity using a damp cloth, it is important to keep this area clean at all times.

### **Interior Walls**

Remove any grease splashes from the oven cavity walls with soap and water, then rinse and dry.

The door seal and oven cavity have to be particularly well cleaned to ensure the door will close properly and to avoid sparking between the oven cavity and door assembly.

Do not use abrasive products such as scouring pads which will damage the surfaces of the oven cavity and door.

**Only warm soapy water must be used to clean surfaces.**

### **Outer Surfaces**

To clean the outside surface, use a damp cloth. Avoid using abrasive products such as scouring pads that may damage the cosmetic surfaces. Make sure water does not seep into the ventilation slots. Accessories should be washed in warm soapy water by hand.

### **CAUTION:**

Some waveguide covers can be easily damaged, take care when cleaning.

Do not wash accessories in a dishwasher.

### **Cleaning surfaces that come into contact with food**

For hygiene safety the glass tray should be cleaned regularly as it may come into contact with food. It should be cleaned with warm soapy water and dried thoroughly.

If the inside of the oven cavity and door seal are not kept perfectly clean, there is a danger of damage due to sparking inside the oven cavity invalidating the warranty.

Never scrape the oven cavity walls with sharp objects.



## SPECIFICATIONS

Rated input (Microwave): 1270W

Voltage: 230V~ 50Hz

Microwave frequency: 2450MHz

Dimensions (outer dimensions): (H) 259 x (W) 440 x (D) 355 mm

Dimensions (cavity / inner dimensions): (H) 206 x (W) 306 x (D) 304 mm

Weight (approx.): 11.1 kg

## ENERGY CONSUMPTION

Product information for power consumption and maximum time to reach applicable low power mode.

Off mode	0.3 W
----------	-------

## TROUBLESHOOTING

Normal Phenomena	
Microwave oven interfering TV reception	Radio and TV reception may be affected when the microwave oven is operating. It is similar to the interference of small electrical appliances, like mixer, vacuum cleaner and electric fan. It is normal.
Dim oven light	During low power microwave cooking, the oven light may become dim. It is normal.
Steam accumulating on door, hot air out of vents	During cooking, steam may come out of food. Most of steam will escape from the vents. But some of them may accumulate on positions like the oven door. It is normal.
Oven operation accidentally with no food in.	It is forbidden to operate the appliance without any food inside. Failure to do so can cause damage to the interior of the oven.

Problem	Possible Cause	Solution
Oven cannot be operated.	Power cord not plugged in tightly.	Unplug the appliance then plug it in again after 10 seconds.
	There is something wrong with the mains socket.	Test the mains socket by plugging another appliance in.
Oven does not heat up.	Door not closed well.	Close door well.
Glass turntable makes noise when microwave oven operates.	Dirty roller rest and oven bottom.	Refer to 'CLEANING AND MAINTENANCE' to clean dirty parts.
	Glass tray is not positioned properly.	Position the glass tray properly.

## DISPOSAL



As a responsible retailer we care about the environment.

As such we urge you to follow the correct disposal procedure for the appliance and packaging materials. This will help conserve natural resources and ensure that it is recycled in a manner that protects health and the environment.

You must dispose of this appliance and its packaging according to local laws and regulations.

Because this appliance contains electronic components, the appliance and its accessories must be disposed of separately from household waste when the appliance reaches its end of life.

Contact your local authority to learn about disposal and recycling.

The appliance should be taken to your local collection point for recycling. Some collection points accept appliance free of charge.

We apologise for any inconvenience caused by minor inconsistencies in these instructions, which may occur as a result of product improvement and development.

Etablissements Darty & fils ©,

9 Rue des Bateaux-Lavois, 94200 Ivry-sur-Seine, France 04/03/2025

Ets.Darty@fnacdarty.com

## Déclaration UE de Conformité N°862022031582

*EU Declaration of Conformity  
EU- Conformiteitsverklaring  
Declaración UE de Conformidad  
Declaração UE de Conformidade  
Dichiarazione di Conformità UE*

### Description du produit –

*Product Description:  
Productbeschrijving:  
Descripción del producto:  
Descrição do produto:  
Descrizione del prodotto:*

FOUR À MICRO-ONDES

MICROWAVE OVEN  
MAGNETRONOVEN  
MICROONDAS  
MICROONDAS  
FORNO A MICROONDE



### Marque –

*Brand /Merk /Marca:*

Moulinex



### Référence commerciale –

*Model number /Modelnummer /  
Número de modelo/ Número do modelo/  
Numero del Modello:*

MO20MSWH (SKU: 3856674)  
MO20MSBL (SKU: 3856640)

### L'objet de la déclaration décrit ci-dessus est conforme à la législation d'harmonisation de l'Union applicable :

*The object of the declaration described above is in conformity with the relevant Union harmonisation legislation:*

*Het hierboven beschreven voorwerp is in overeenstemming met de desbetreffende harmonisatiewetgeving van de Unie:*

*El objeto de la declaración descrita anteriormente es conforme con la legislación de armonización pertinente de la Unión:*

*O objeto da declaração acima descrito está em conformidade com a legislação de harmonização da União aplicável:*

*L'oggetto della dichiarazione di cui sopra è conforme alla pertinente normativa di armonizzazione dell'Unione:*

**Reference number**

- 2014/30/EU
- 2014/35/EU
- 2009/125/EC
- 2011/65/EU & (EU) 2015/863

**Title**

EMC Directive (EMC)  
 Low Voltage Directive (LVD)  
 Eco design requirements for energy-related products (ErP)  
 RoHS

**EMC:**

EN 55011:2016+A1:2017+A11:2020+A2:2021  
 EN IEC 55014-1:2021  
 EN IEC 61000-3-2:2019+A1:2021  
 EN 61000-3-3:2013+A1:2019+A2:2021  
 EN IEC 55014-2:2021

**LVD :**

EN IEC 60335-2-25:2021 + A1: 2021  
 EN 60335-1: 2012 + A11: 2014 + A13: 2017 + A1: 2019 + A2: 2019+ A14: 2019 + A15:2021  
 EN 60335-2-9: 2003 + A1: 2004 + A2: 2006 + A12: 2007 + A13: 2010 + AC: 2011 + AC: 2012  
 EN 62233:2008

**ErP :**

(EU) 2023/826  
 EN 50564:2011

**La présente déclaration de conformité est établie sous la seule responsabilité du fabricant.**

This declaration of conformity is issued under the sole responsibility of the manufacturer.  
 Deze conformiteitsverklaring wordt uitsluitend onder de verantwoordelijkheid afgelegd van de fabrikant.  
 Esta declaración de conformidad se redacta bajo la exclusiva responsabilidad del fabricante.  
 Esta declaração de conformidade é redigida sob a responsabilidade exclusiva do fabricante.  
 La presente dichiarazione di conformità è rilasciata sotto la responsabilità esclusiva del fabbricante.

**Le responsable de cette déclaration est :**

The person responsible for this declaration is:  
 De verantwoordelijke persoon voor deze verklaring is:  
 La persona responsable de esta declaración es:  
 A pessoa responsável por esta declaração é:  
 La persona responsabile di questa dichiarazione è:



Signé par et au nom de – Signed for and on behalf of - Firmato a nome e per conto di : **Etablissements Darty & Fils**

Nom – Name - Nome: **Predrag Petricevic**  
 Fonction – Function – Funzione: **Directeur du Laboratoire Fnac Darty**



**Place, Date / Lieu / Luogo e data:**  
**Ivry-sur-Seine, mars 4, 2025**

Signé par :  
  
 EA30F3FB9F314D0...