

PROLINE

SÈCHE-LINGE À CONDENSATION CONDENSROGER

PROCD82EU



MANUEL D'UTILISATION HANDLEIDING

FR















NL

EN





TABLE DES MATIÈRES

	MISES EN GARDE IMPORTANTES.....	2
	CONSEILS D'ÉCONOMIE D' ÉNERGIE.....	6
	DÉBALLAGE DE L'APPAREIL.....	6
	DESCRIPTION DU PRODUIT.....	7
	AVANT D'INSTALLER L'APPAREIL.....	9
	INSTALLATION.....	9
	CONNEXION ÉLECTRIQUE.....	12
	REMARQUES CONCERNANT L'ENTRETIEN DU LING.....	13
	AVANT LA PREMIÈRE UTILISATION.....	14
	FONCTIONNEMENT DU SÈCHE-LINGE.....	15
	NETTOYAGE ET ENTRETIEN.....	19
	GUIDE DE DEPANNAGE.....	22
	FICHE PRODUIT.....	23
	SPÉCIFICATIONS.....	24
	MISE AU REBUT.....	25

FR

NL

EN

01



MISES EN GARDE IMPORTANTES

MERCI DE BIEN VOULOIR LIRE LES CONSIGNES DE SÉCURITÉ
ATTENTIVEMENT AVANT D'UTILISER L'APPAREIL ET
CONSERVER POUR RÉFÉRENCE ULTÉRIEURE.

Avertissements



- Lisez la notice d'utilisation.
- Cet appareil est destiné à être utilisé dans des applications domestiques et analogues telles que:
 - les coins cuisines réservés au personnel des magasins, bureaux et autres environnements professionnels;
 - les fermes;
 - l'utilisation par les clients des hôtels, motels et autres environnements à caractère résidentiel;
 - les environnements de type chambre d'hôtes.
- Si le câble d'alimentation est endommagé, il doit être remplacé par le fabricant, son service après-vente ou des personnes de qualification similaire afin d'éviter un danger.
- Cet appareil peut être utilisé par des enfants âgés d'au moins 8 ans et par des personnes ayant des capacités physiques, sensorielles ou mentales réduites ou dénuées d'expérience ou de connaissance, s'ils (si elles) sont correctement surveillé(e)s ou si des instructions relatives à l'utilisation de l'appareil en toute sécurité leur ont été données et si les risques encourus ont été appréhendés.

Les enfants ne doivent pas jouer avec l'appareil.
Le nettoyage et l'entretien par l'utilisateur ne doivent pas être effectués par des enfants sans surveillance.
- La masse maximale de linge sec, en kilogrammes, pour cet appareil est de 8 kg.
- En ce qui concerne les informations détaillées sur la méthode du nettoyage, référez-vous dans la section "NETTOYAGE ET ENTRETIEN" en pages 19-21.
- **Mise au rebut de l'appareil :**
Pour éviter toute nuisance envers l'environnement ou la santé





humaine causée par la mise au rebut non contrôlée de déchets électriques, recyclez l'appareil de façon responsable pour promouvoir la réutilisation des ressources matérielles. La mise au rebut doit être faite de façon sûre dans des points de collecte publique prévus à cet effet.

- **Installation et mise en service :**

L'appareil doit être installé sur le sol, sur une surface plane et horizontale en s'assurant que les ouvertures d'aération sont correctement dégagées. Ne jamais essayer de remplacer ou de réparer vous même une partie ou un composant de l'appareil, demandez de l'aide à un personnel professionnel et qualifié, si besoin.

- **Manipulation :**

Toujours manipuler l'appareil avec soin afin d'éviter d'endommager celui-ci.

- Le sèche-linge à tambour ne doit pas être utilisé si des produits chimiques ont été utilisés pour le nettoyage.
- Le collecteur de bourre doit être nettoyé fréquemment, si cela est applicable.
- Il ne faut pas laisser de la bourre s'accumuler autour du sèche-linge à tambour.
- Une ventilation appropriée doit être fournie afin d'éviter un refoulement, à l'intérieur de la pièce, de gaz provenant d'appareils brûlant d'autres combustibles, y compris les feux ouverts.
- Ne pas sécher dans le sèche-linge à tambour des articles non lavés.
- Il convient que les articles qui ont été salis avec des substances telles que l'huile de cuisson, l'acétone, l'alcool, l'essence, le kérosène, les détachants, la térébenthine, la cire et les substances pour retirer la cire soient lavés dans de l'eau chaude avec une quantité supplémentaire de détergent avant d'être séchés dans le sèche-linge à tambour.
- Il convient que les articles comme le caoutchouc mousse (mousse de latex), les bonnets de douche, les textiles étanches, les



articles doublés de caoutchouc et les vêtements ou les oreillers comprenant des parties en caoutchouc mousse ne soient pas séchés dans le sèche-linge à tambour.

- Il convient d'utiliser les produits assouplissants, ou produits similaires, conformément aux instructions relatives aux produits assouplissants.
- Retirer des poches tous les objets tels que briquets et allumettes.
- MISE EN GARDE: Ne jamais arrêter un sèche-linge à tambour avant la fin du cycle de séchage, à moins que tous les articles ne soient retirés rapidement et étalés, de telle sorte que la chaleur soit dissipée.
- MISE EN GARDE: L'appareil ne doit pas être alimenté par l'intermédiaire d'un interrupteur externe, comme une minuterie, ou être connecté à un circuit qui est régulièrement mis sous tension et hors tension par le fournisseur d'électricité.
- Il convient de maintenir à distance les enfants de moins de 3 ans, à moins qu'ils ne soient sous une surveillance continue.
- Les ouvertures de ventilation ne doivent pas être obstruées par un tapis.
- L'air rejeté ne doit pas être évacué dans une évacuation utilisée pour les fumées rejetées provenant des appareils brûlant du gaz ou d'autres combustibles.
- L'appareil ne doit pas être installé derrière une porte à verrouillage, une porte coulissante ou une porte ayant une charnière du côté opposé à celle du sèche-linge, empêchant ainsi l'ouverture totale du sèche-linge à tambour.
- La fiche de prise de courant doit demeurer facilement accessible après l'installation de l'appareil.
-  Les surfaces sont susceptibles de devenir chaudes au cours de l'utilisation.

Précaution de sécurité

- Cet appareil n'est pas destiné à une utilisation en plein air..



- Ne touchez pas l'appareil avec les mains ou les pieds humides ou mouillés.
- Ne vous appuyez pas sur la porte lors du chargement de la machine et n'utilisez pas la porte pour soulever ou déplacer la machine.
- N'utilisez pas l'appareil si le filtre à peluches n'est pas en place ou est endommagé.
- Debranchez toujours la fiche de la prise électrique murale avant de nettoyer l'appareil.
- Ne continuez pas à faire fonctionner cet appareil s'il semble defectueux.



FR

NL

EN

05





CONSEILS D'ÉCONOMIE D' ÉNERGIE

Pour éviter un temps de séchage trop long et une trop forte consommation d'énergie :

- Assurez-vous que votre linge est complètement essoré avant le séchage.
- Chargez le linge selon la quantité optimale recommandée pour le programme utilisé (voir Tableau des Programmes).
- Assurez-vous que la pièce dans laquelle se trouve le sèche-linge est bien ventilée.
- Assurez-vous que le filtre est propre avant d'utiliser le sèche-linge.

DÉBALLAGE DE L'APPAREIL

- Cet appareil est lourd. Prenez des précautions lorsque vous le déplacez.
- Après avoir déballé l'appareil, assurez-vous qu'il n'est pas endommagé. En cas de doute, n'utilisez pas l'appareil et contactez le service après-vente.
- Tous les matériaux d'emballage doivent être retirés avant l'utilisation.



DESCRIPTION DU PRODUIT

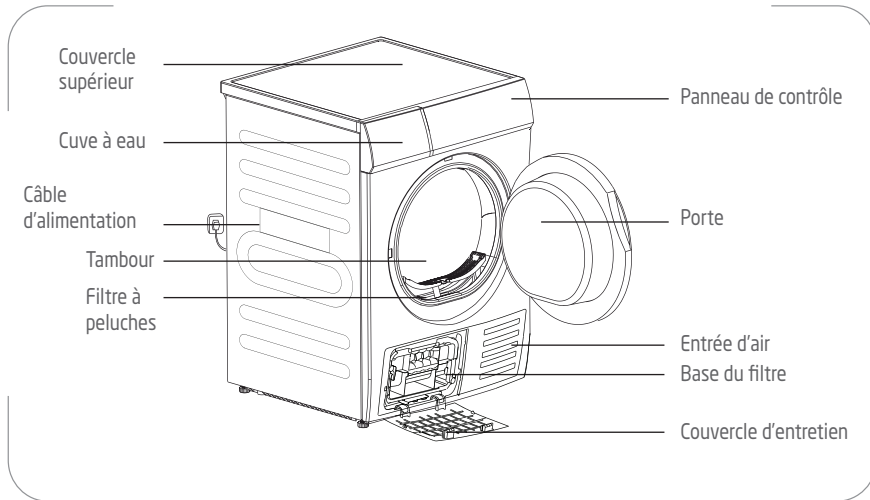

Panneau de contrôle

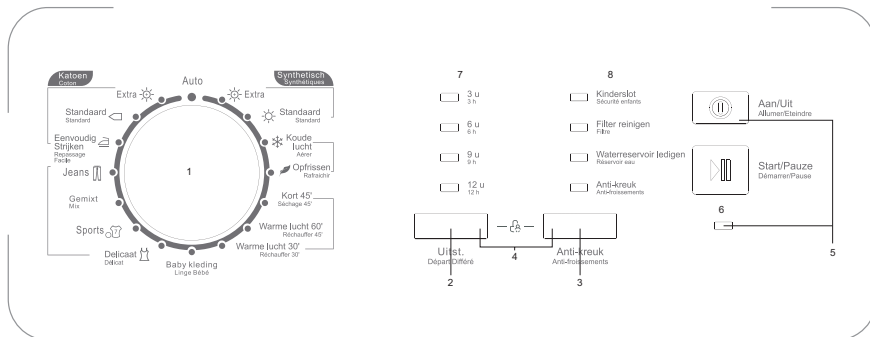

1. Bouton de selection du programme
2. Bouton de départ différé
3. Bouton anti-froissage

4. - Boutons de sécurité enfants

5. Bouton marche/arrêt et témoin lumineux

6. Bouton démarrage/pause

FR

NL

EN

07



- 7. Indicateurs lumineux des le temps de démarrage différé (3 h, 6 h, 9 h, 12 h)
- 8. Indicateurs lumineux

<input type="checkbox"/> Kinderslot Sécurité enfants	<input type="checkbox"/> Filter reinigen Filtre	<input type="checkbox"/> Waterreservoir ledigen Réservoir eau	<input type="checkbox"/> Anti-kreuk Anti-froissements
Sécurité enfants	Nettoyer le filtre	Vider le reservoir d'eau	Anti-froissage





AVANT D'INSTALLER L'APPAREIL

Avant de brancher votre sèche-linge à une prise électrique, vérifiez que la tension indiquée sur la plaque signalétique de votre appareil correspond à la tension du secteur de votre logement. Une tension différente pourrait endommager l'appareil.

La prise du câble d'alimentation sert de dispositif de déconnexion de l'appareil du secteur et doit donc toujours rester accessible. Pour déconnecter l'appareil de la source d'alimentation, éteignez-le et débranchez-le de la prise électrique.

Cet appareil doit être relié à la terre. Le fabricant n'est pas responsable des dommages résultant d'une utilisation de l'appareil sans mise à la terre.

INSTALLATION

- Pour plus de commodité, nous vous recommandons de placer votre sèche-linge près de votre machine à laver.
- Installez le sèche-linge dans un endroit propre où les saletés ne s'accumulent pas.
- Le sèche-linge ne doit pas être installé à proximité d'une plaque de cuisson à gaz, d'une cuisinière, d'un chauffe-eau ou d'un gril, car les flammes des brûleurs pourraient l'endommager.
- Lors de l'installation de l'appareil, assurez-vous que le câble d'alimentation n'est pas coincé ni écrasé.
- Pour limiter au maximum les vibrations et bruit lorsque que le sèche-linge est en marche, placez-le sur une surface plane et ferme.

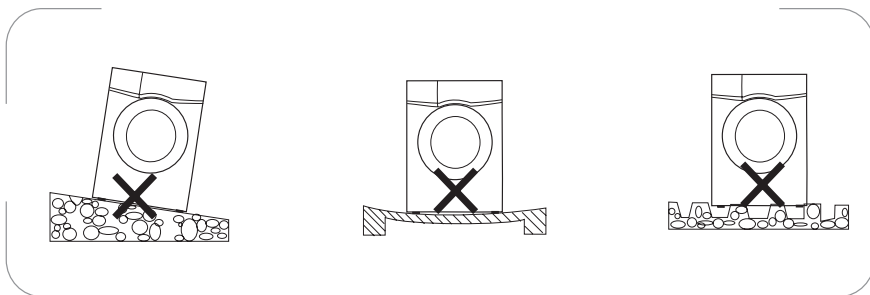

FR

NL

EN

09





Mise à niveau du sèche-linge

Le sèche-linge doit être parfaitement mis à niveau pour assurer un fonctionnement sûr et adéquat.

Si le sèche-linge n'est pas bien à plat sur le sol, ajustez les pieds réglables comme souhaité.

NE placez PAS de pièces en bois, ni aucun autre objet sous les pieds de l'appareil.



Si l'appareil est installé sur un sol recouvert d'une moquette ou sur un tapis, veuillez ajuster les pieds afin de permettre à l'air de circuler librement sous l'appareil.



Ne retirez pas les pieds. Ne réduisez pas l'espace séparant l'appareil et le sol avec des tapis/moquettes à poil long, des morceaux de bois ou des objets similaires. Cela pourrait provoquer une accumulation de chaleur qui nuirait au bon fonctionnement du sèche-linge.



Mettez la machine à niveau en levant ou en baissant les pieds réglables.

N'essayez en aucun cas de corriger les irrégularités du sol en mettant du carton, une cale en bois ou tout autre matériau similaire sous la machine.

Une machine parfaitement mise à niveau est plus stable, plus silencieuse et vibre moins.

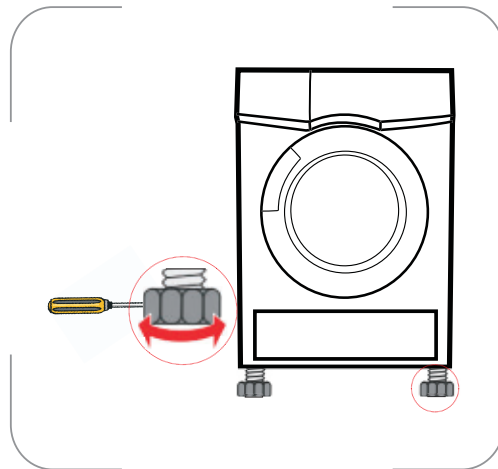



Installation du tuyau d'évacuation (pour évacuation directement l'eau de condensation)

Pour éviter d'avoir à vider le réservoir d'eau de condensation à chaque fois que vous utilisez le sèche-linge, vous pouvez utiliser le tuyau d'évacuation fourni pour éliminer directement l'eau de condensation vers la vidange.

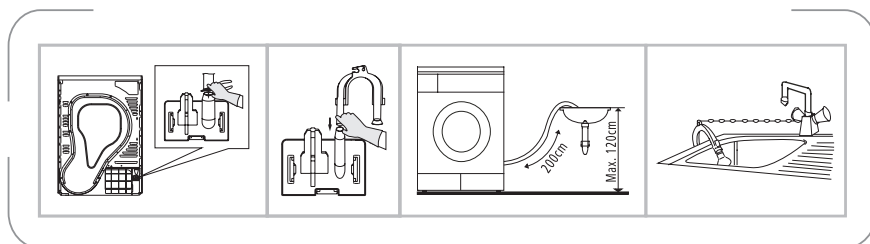

1. Enlevez le tuyau intérieur du connecteur de tuyau situé à l'arrière du sèche-linge.
2. Insérez une extrémité du tuyau d'évacuation fourni dans le connecteur de tuyau.
3. Placez et fixez l'autre extrémité du tuyau d'évacuation à proximité d'un lavabo à l'aide d'un raccord en U.
 - Assurez-vous de respecter tous les codes et règlements locaux concernant l'évacuation des eaux usées vers un lieu de vidange approprié.



CONNEXION ÉLECTRIQUE

Danger :

Pour effectuer la connexion électrique de votre appareil :

- La connexion à l'alimentation secteur doit être conforme aux norms et règlements en vigueur.
- N'utilisez pas de rallonge électrique, ni d'adaptateur ou autre dispositif similaire.
- La prise doit être facilement accessible après l'installation de l'appareil.
- En cas de doute sur l'état de votre connexion, consultez un électricien qualifié.



Avertissement ! Le fabricant decline toute responsabilité en cas de dommage ou blessure qui pourrait résulter du non respect des consignes de raccordement électrique indiquées ci-dessus.





REMARQUES CONCERNANT L'ENTRETIEN DU LINGE

Étiquettes d'entretien des vêtements

Les vêtements ont leur propre étiquette d'entretien de lavage et il est recommandé de suivre les indications de séchage expliquées ci-dessous.

 Séchage	 Séchage au sèche-linge	 Ne pas sécher dans un sèche-linge	 Ne pas sécher
 Séchage à l'air / Étendre pour sécher	 Faire égoutter	 Sécher à plat	 Sécher à l'ombre
 Nettoyer à sec	 Ne pas nettoyer à sec	 Nettoyer à sec avec n'importe quel solvant	 Nettoyer à sec, solvant à base de pétrole seulement

Les nouveaux vêtements de couleurs foncées doivent être lavés et séchés séparément des vêtements de couleur claire pour éviter que les couleurs ne déteignent et ne décolorent d'autres vêtements ou même les composants en plastique à l'intérieur du sèche-linge. Les fibres de couleur foncée peuvent déteindre sur les vêtements de couleur claire et vice versa.

Caoutchouc et plastiques

Ne faites pas sécher les articles contenant du caoutchouc ou des matières plastiques tels que:

- les tabliers, les bavoirs et les housses de chaise
- les rideaux et les nappes
- les tapis de bain

Vêtements de bébé et chemises de nuit

Vérifiez toujours les étiquettes d'entretien du fabricant.



Vêtements infroissables









Sortez les vêtements infroissables dès que le sèche-linge s'arrête pour réduire les plis.

Vêtements tricotés

Certains vêtements tricotés, tels que les T-shirts et sous-vêtements ont tendance à rétrécir en fonction de leur qualité. Ne faites pas trop sécher ces textiles.

Capacité de charge

Les poids suivants ne sont donnés qu'à titre indicatif.

 Manteaux mixtes (800g)	 Blousons (800g)	 Jeans (800g)
 Drap de lit (600g)	 Vêtements de travail (1120g)	 Pyjamas (200g)
 Tricotés de corps (180g)	 Sous-vêtements (70g)	 Chaussettes (50g)
 Draps housses (900g)	 Chemises (300g)	

AVANT LA PREMIÈRE UTILISATION

Afin d'éliminer les résidus qui pourraient avoir été produits en usine, essayez le tambour du sèche-linge avec un chiffon humide ou effectuez un bref séchage avec des chiffons humides placés dans le sèche-linge.



FONCTIONNEMENT DU SÈCHE-LINGE

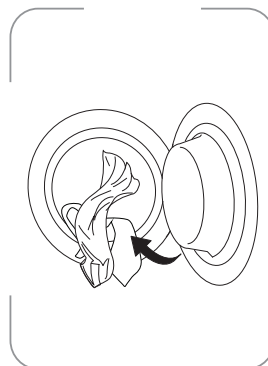

- 1 Ouvrez la porte.**
- 2 Vérifiez si le filtre et le tambour sont propres.**
 - Si ce n'est pas le cas, nettoyez-les en vous référant au paragraphe "Nettoyage et entretien".
- 3 Placez le linge dans le tambour après l'avoir trié.**
 - Les vêtements doivent être triés en fonction de leur type de fibres et du niveau de séchage requis. Tous les cordons et ceintures des vêtements doivent être bien attachés et fixés avant d'être mis dans le tambour.
 - Ne surchargez pas le tambour (référez-vous au "Tableau des programmes" indiquant les recommandées pour chaque programme).



 **ATTENTION :** Ne faites pas sécher des vêtements non lavés dans le sèche-linge.

- 4 Refermez la porte.**
 - Avant de fermer la porte, vérifiez que le linge est bien inséré à l'intérieur du tambour, de sorte qu'il ne puisse pas se coincer ou être abîmé.
- 5 Appuyez sur  pour mettre le sèche-linge en marche.**
 - Le témoin d'alimentation s'allume.
- 6 Sélectionnez un programme en tournant le bouton de sélection sur le programme souhaité.**
- 7 Sélectionnez la fonction anti-froissage si nécessaire.**

Vous pouvez utiliser cette fonction pour empêcher le linge de se froisser si vous ne retirez pas le linge une fois le programme terminé.

À la fin du cycle de séchage, la durée de la fonction anti-plies par défaut est de 30 minutes. Vous pouvez appuyer sur  pour sélectionner 120 minutes. Pour désactiver cette fonction, appuyez de nouveau sur  la touche et son témoin lumineux s'éteindra.

Cette fonction n'est pas disponible pour les programmes  Koude lucht  et  Opfrissen
Aérier Rafranchir

FR

NL

EN

15





8 Vous pouvez utiliser la fonction de démarrage différé pour régler la machine de manière à ce qu'elle démarre un cycle à une heure prédéfinie.

Utilisez ce bouton par appuis répétés pour régler l'heure de départ ^{Uitst.} _{Départ Différé} souhaitée jusqu'à 3 heures, 6 heures, 9 heures ou 12 heures. Le témoin lumineux correspondant à la durée sélectionnée s'allume.

Pour annuler cette fonction, appuyez sur .

9 Appuyez sur .

- Le témoin d'alimentation clignote.
- Lorsque le retardateur est activé, le témoin lumineux clignote devant le délai sélectionné.

Une fois le délai écoulé, l'appareil se met en marche automatiquement.

10 Lorsque le cycle est terminé, le sèche-linge bipera si la fonction d'alerte est activé.

11 Ouvrez la porte et enlevez le linge.



Attention ! L'intérieur du tambour peut encore être chaud.

Vérifiez que tous les articles ont été retirés du tambour. Si vous laissez des articles dans le sèche-linge, ceux-ci risquent d'être endommagés par un cycle de séchage supplémentaire lorsque le sèche-linge sera à nouveau utilisé.

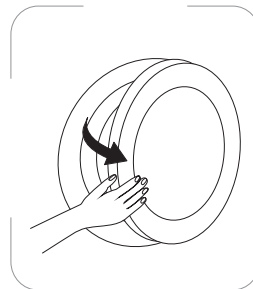

12 Nettoyez le filtre comme décrit dans le paragraphe "Nettoyage et entretien".

- Pour éviter les odeurs désagréables et pour mieux entretenir le joint de porte, gardez la porte du sèche-linge entrouverte jusqu'au prochain cycle de séchage.
- Les voyants ^{Filter reinigen} _{Filtre} et ^{Waterreservoir ledigen} _{Réservoir eau} s'allument pour vous rappeler de nettoyer le filtre et de vider le réservoir d'eau de condensation.





13 Débranchez le câble d'alimentation de la prise murale lorsque l'appareil ne sera pas utilisé durant une longue période.

Tableau des programmes

Pour savoir quelle quantité de linge vous pouvez charger en fonction du programme sélectionné, veuillez vous référer aux recommandations ci-dessous. Les valeurs dans le tableau ci-dessous sont fournies à titre d'information seulement.

Type de linge	Programme de séchage	Capacité (kg)	Articles à sécher
Auto	Auto	5	Pour sécher automatiquement les vêtements de matières inconnues.
Coton	Extra	8	Pour sécher entièrement le linge en coton simple ou multicouche afin de le ranger directement.
	Standaard Standard		
	Eenvoudig Strijken Repassage Facile		Pour que le linge en coton à une seule épaisseur reste humide pour le repassage.
Jeans	Jeans	4	Pour sécher des jeans ou des vêtements de loisirs essorés à grande vitesse dans la machine à laver.
Mixte	Gemixt Mix	3,5	Pour les tissus mixtes en coton et matières synthétiques
Sports	Sports	3	Pour sécher les vêtements de sport et les tissus fins en polyester, qui n'ont pas besoin d'être repassés
Délicat	Delicaat Délicat	1	Pour le linge délicat qui convient au séchage ou le linge qu'il est conseillé de laver à la main à basse température
Linge Bébé	Baby kleding Linge Bébé	1	Pour sécher une petite quantité de vêtements de bébé
Synthétique	Extra	3,5	Pour les tissus synthétiques épais ou multicouches à sécher complètement
	Standaard Standard	3,5	Pour sécher des textiles synthétiques fins, qui n'ont pas besoin d'être repassés, tels que des chemises sans repassage, des vêtements de bébé ou des chaussettes
Air froid	Koude lucht Aérer	-	Pour aérer les articles sans les chauffer. Min. 10 min à max. 30 min. (par tranche de 10 min.)

FR

NL

EN

17



Rafraîchissement	 Oprissen Rafraichir	-	Pour rafraîchir les vêtements conservés dans un environnement fermé pendant une longue période ou pour éliminer les odeurs. Min. 20 min à max. 150 min. (par tranche de 10 min.)
Rapide 45'	Kort 45' Séchage 45'	0,6	Pour sécher rapidement jusqu'à 3 articles pour les porter directement
Air chaud 60'	Warme lucht 60' Réchauffer 45	-	Pour sécher des articles individuels ou terminer le séchage de tissus multicouches plus difficiles à sécher, tels que des vestes, des oreillers ou des articles volumineux
Air chaud 30'	Warme lucht 30' Réchauffer 30	-	

Remarque !

-  Ce symbole signifie le programme d'essai d'efficacité énergétique «programme coton standard», qui est conforme à la norme EN 61121 applicable et qui convient le mieux pour sécher une charge de coton normale à la capacité de charge nominale.
- Tissus épais ou multicouches, par ex. le linge de lit, les jeans, etc. ne sont pas faciles à sécher. Il est recommandé de choisir le programme Cotton Extra.
- Comme le matériau inégal, les vêtements épais et multicouches ne sont pas faciles à sécher, il est préférable de choisir le programme de séchage approprié pour les sécher si certaines parties des vêtements sont encore humides après la fin du programme.

Verrouillage securite-enfants

Vous pouvez utiliser cette fonction pour empêcher les enfants de jouer avec votre sèche-linge

Le bouton de programme et tous les boutons sauf le bouton  sont désactivés lorsque la fonction de sécurité enfant est active.

Pour activer cette fonction, maintenez enfoncés les boutons **Uitst.** et **Anti-kreuk** simultanément pendant environ 3 secondes. Le voyant de verrouillage enfant s'allume.

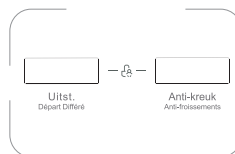

Pour désactiver cette fonction, maintenez ce bouton enfoncé de nouveau durant environ 3 secondes.

Le témoin lumineux de verrouillage enfant s'éteint.



NETTOYAGE ET ENTRETIEN



Éteignez toujours l'appareil et débranchez-le toujours de la prise secteur avant toute procédure de nettoyage ou d'entretien.

N'utilisez jamais de nettoyant chimique ou abrasif.

Nettoyage externe

Essuyez régulièrement l'extérieur de la machine avec un chiffon légèrement humide. Puis séchez-le complètement.

Nettoyage de la surface intérieure de la porte

Nettoyez toujours la surface intérieure de la porte après chaque processus de séchage. Essuyez la partie intérieure de la porte et du joint de porte avec un chiffon doux et humide pour éliminer les peluches.



Nettoyage du filtre à peluches

Le filtre collecte les peluches qui s'accumulent pendant le séchage et doivent être enlevées et le filtre nettoyé après chaque processus de séchage.

L'indicateur lumineux d'avertissement s'allume pour vous rappeler de nettoyer le filtre à peluches.

1. Tirez le filtre à peluches vers le haut et en l'éloignant de l'appareil.
2. Ouvrez le filtre à peluches et retirez tous les fils ou peluches à la main ou avec une brosse nettoyez-le sous l'eau courante.

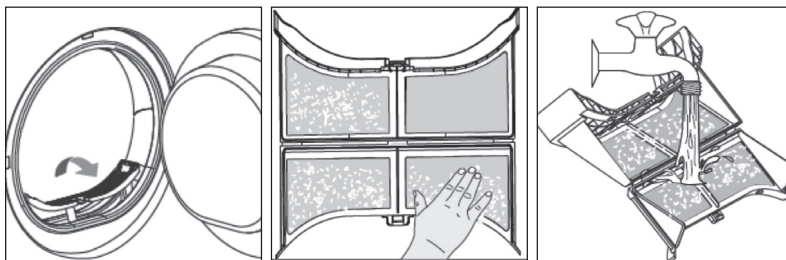

FR

NL

EN

19



3. Fermez le filtre à peluches et remettez-le en place.

Vidange du réservoir d'eau

Videz le réservoir d'eau à près chaque processus de séchage. Pour vider le réservoir d'eau :

4. Tirez le réservoir d'eau et retirez-le soigneusement.
5. Videz l'eau du réservoir.
6. Remettez le réservoir d'eau en place .



L'eau condensée n'est pas potable !



Ne retirez jamais le réservoir d'eau lorsque l'appareil fonctionne !

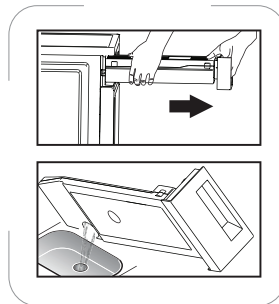

Si vous oubliez de vider le réservoir d'eau, l'appareil s'arrêtera pendant le séchage lorsque le réservoir d'eau est plein et l'indicateur lumineux d'avertissement s'allumera. Dans ce cas, vidangez le réservoir d'eau et appuyez sur ►II pour reprendre le cycle de séchage.

Nettoyage du dispositif de filtrage

Il est recommandé de nettoyer le condenseur tous les trois mois.

1. Si un processus de séchage a été effectué, ouvrez le couvercle du dispositif de filtrage et attendez qu'il refroidisse.
2. Déverrouillez les 2 verrous du dispositif de filtrage. Retirez le dispositif de filtrage.
3. Nettoyez le dispositif de filtrage en le passant sous l'eau courante. Puis séchez-le complètement.
4. Remettez le dispositif de filtrage en place. Fixez les 2 verrous et assurez-vous qu'ils sont bien fixés.

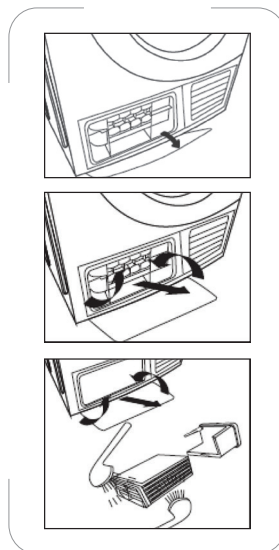



5. Fermez le couvercle jusqu'à ce qu'un dé clic se fasse entendre.

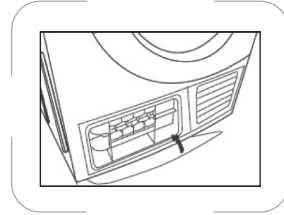

! Ne faites jamais fonctionner le sèche-linge sans le condenseur en place.



FR

NL



EN

21









GUIDE DE DÉPANNAGE

Problèmes	Solutions possibles
Le sèche-linge ne démarre pas.	Contrôlez la porte et vérifiez qu'elle est correctement fermée.
	Vérifiez que le programme est défini.
	Vérifiez que le bouton de démarrage  a été pressé.
L'affichage n'est pas allumé.	Vérifiez si l'alimentation électrique est activée
	Vérifiez si la fiche électrique est insérée.
	Vérifiez si un programme est défini.
	Vérifiez si le bouton d'alimentation  a été pressé.
Le degré de séchage n'est pas atteint.	Nettoyez le filtre à peluches et l'échangeur de chaleur.
	La cuve est vide.
	Inspectez le tuyau de vidange.
	L'endroit d'installation du sèche-linge est trop restreint.
	Utilisez un programme de niveau de séchage plus élevé.

 Si vous ne pouvez pas résoudre vous-même les problèmes et avez besoin d'aide,

- appuyez sur  pour éteindre l'appareil et débranchez-le.
- contactez le service après-vente.



Messages d'erreur

Statut de	Cause	Solution
 Kinderslot Sécurité enfants +3h clignotant	Problème de chauffage	Veuillez contacter le service après-vente local si l'erreur se produit.
 Kinderslot Sécurité enfants + 6h clignotant	Erreur du capteur d'humidité	
 Kinderslot Sécurité enfants + 9h clignotant	Erreur du capteur de température	



FICHE PRODUIT

La fiche produit de ce sèche-linge est conforme à la directive européenne N° 392/2012.

Marque	Proline	
Modèle	PROCD82EU	
Capacité nominale du linge en coton pour le programme « coton standard » à pleine charge	8 kg	
Type de séchage	Condensateur	
Classe d'efficacité énergétique ^①	B	
Consommation d'énergie annuelle pondérée (AEC) ^②	561 kWh/annum	
Procédé de séchage	Sèche-linge automatique	
Consommation d'énergie du programme coton standard	à pleine charge (Eséchage)	4,74 kWh
	à charge partielle (Eséchage1/2)	2,57 kWh
Consommation d'énergie du programme coton standard à pleine charge	mode d'arrêt (Po)	0,1 W
	mode de veille (PI)	0,8 W
Durée du mode de veille	10 minutes	
Programme de séchage standard ^③	 	
Durée du programme pondérée (Tt) du programme « coton standard à pleine charge et à charge partielle »	111 minutes	
Durée du programme « coton standard »	à pleine charge (Tséchage)	140 minutes
	à charge partielle (Tséchage1/2)	90 minutes
Classe d'efficacité de condensation ^④	B	
Efficacité de la condensation moyenne du programme coton standard	à pleine charge (Cséchage)	81%
	à charge partielle (Cséchage1/2)	81%
Efficacité de condensation pondérée (Ct) pour le programme « coton standard » à pleine charge et charge partielle	81%	
Niveau de puissance acoustique (valeur moyenne pondérée -LWA) pour le programme coton standard à pleine charge	69 dB	
Appareil intégré O/N	Non	

- ^① De A+++ (le plus efficace) à D (le moins efficace)
- ^② Consommation d'énergie annuelle 561 kWh, basée sur 160 cycles de séchage du programme « coton standard » à pleine charge et à demi-charge et la consommation des modes à faible puissance. La consommation réelle d'énergie par cycle dépend des conditions d'utilisation de l'appareil.

FR

NL

EN

23



- 3 Le « programme coton standard » utilisé à pleine charge et à demi-charge est le programme de séchage standard auquel se rapportent les informations qui figurent sur l'étiquette et sur la fiche. Ce programme convient pour le séchage de textiles en coton normalement humides et il constitue le plus efficace en terme de consommation d'énergie pour le coton.
- 4 De A(le plus efficace) à G (le moins efficace)



SPÉCIFICATIONS

Tension/fréquence nominale	220-240V~ 50Hz
Puissance nominale	2700W
Puissance d'entrée du moteur	200W
Puissance de chauffage	2500W
Degré d'étanchéité	IPX4





MISE AU REBUT



En tant que distributeur responsable, nous accordons une grande importance à la protection de l'environnement.

Nous vous encourageons à respecter les procédures correctes de mise au rebut de votre appareil, des piles et des éléments d'emballage. Cela aidera à préserver les ressources naturelles et à garantir qu'il soit recyclé d'une manière respectueuse de la santé et de l'environnement.

Vous devez jeter ce produit et son emballage selon les lois et les règles locales. Puisque ce produit contient des composants électroniques et parfois des piles, le produit et ses accessoires doivent être jetés séparément des déchets domestiques lorsque le produit est en fin de vie.

Pour plus de renseignements sur les procédures de mise au rebut et de recyclage, contactez les autorités de votre commune.

Apportez l'appareil à un point de collecte local pour qu'il soit recyclé. Certains centres acceptent les produits gratuitement.

Hotline Darty France

Quels que soient votre panne et le lieu d'achat de votre produit en France, avant de vous déplacer en magasin Darty, appelez le 0 978 970 970 (prix d'un appel local) 7j/7 et 24h/24.

Hotline Vanden Borre

Le service après-vente est joignable au +32 2 334 00 00, du lundi au samedi de 8h à 18h.

Hotline Fnac France

Quels que soient votre panne et le lieu d'achat de votre produit en France, avant de vous déplacer en magasin Fnac, appelez le 0 969 324 334 du lundi au samedi (8h30-21h00) et le dimanche et jours fériés (10h00-18h00), (prix d'un appel local)

FR

NL

EN

25

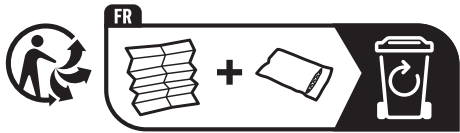















Points de collecte sur www.quefairedemesdechets.fr
Privilégiez la réparation ou le don de votre appareil !

En raison des mises au point et améliorations constamment apportées à nos produits, de petites incohérences peuvent apparaître dans ces instructions. Veuillez nous excuser pour la gêne occasionnée.

Etablissements Darty & fils ©,
9 Rue des Bateaux-Lavois, 94200 Ivry-sur-Seine, France 20/09/2023



INHOUDSOPGAVE

	BELANGRIJKE VEILIGHEIDSINSTRUCTIES.....	28
	ENERGIEBESPARINGSTIPS.....	31
	HET APPARAAT UITPAKKEN.....	31
	PRODUCTBESCHRIJVING.....	32
	VOOR INSTALLATIE VAN HET APPARAAT.....	34
	INSTALLATIE.....	34
	ELEKTRISHE AANSLUITING.....	37
	OPMERKINGEN OVER HET WASSEN.....	38
	VOORINGEBRUIKNAME.....	39
	DE DROOGTROMMEL GEBRUIKEN.....	40
	REINIGING EN ONDERHOUD.....	44
	PROBLEEMOPLOSSING.....	47
	PRODUCTFICHE.....	48
	SPECIFICATIES.....	49
	VERWIJDERING.....	50

FR

NL

EN

27



BELANGRIJKE VEILIGHEIDSINSTRUCTIES

LEES DE VOLGENDE VEILIGHEIDSINSTRUCTIES AANDACHTIG DOOR VOORDAT U HET APPARAAT IN GEBRUIK NEEMT EN BEWAAR ZE VOOR TOEKOMSTIG GEBRUIK.

Waarschuwingen

-  Lees de instructies.
- Dit apparaat is geschikt voor huishoudelijk gebruik en gelijksoortige toepassingen zoals:
 - kantines voor personeel in winkels, kantoren en andere werkomgevingen;
 - boerderijen;
 - door gasten in hotels, motels en andere woonomgevingen;
 - bed & breakfasts.
- Laat het snoer vervangen door de fabrikant, servicedienst of gelijksoortig bevoegd person als deze beschadigd is om risico's te voorkomen.
- Dit apparaat mag worden gebruikt door kinderen vanaf 8 jaar oud en personen met beperkte fysieke, visuele of mentale mogelijkheden, of die een gebrek aan ervaring en kennis hebben indien ze gepaste instructies hebben gekregen zodat ze het apparaat op een veilige manier kunnen gebruiken en op de hoogte zijn van de gevaren die het gebruik van het apparaat met zich meebrengt.
Laat kinderen niet met het apparaat spelen.
Kinderen mogen het apparaat niet zonder toezicht reinigen of onderhouden.
- Het maximum gewicht aan droog textile dat in het apparaat mag worden gebracht is 8 kg.
- Voor details over de reinigingsmethode, zie de rubriek "REINIGING EN ONDERHOUD" op pagina's 44 - 46.
- Voor verwijdering van het apparaat :**
Om mogelijke schade aan het milieu of de menselijke gezondheid door ongecontroleerde afvalverwijdering te voorkomen, moet u het op een verantwoorde manier recyclen om duurzaam



hergebruik van materiële hulpbronnen te bevorderen. En de verwijdering mag alleen gebeuren via openbare inzamelpunten.

- **Voor installatie, onderhoud :**

Het apparaat moet op een horizontale vloer worden geplaatst en de ventilatie vrij houden. Probeer geen componenten zelf te vervangen of te repareren, vraag indien nodig het servicebureau om hulp.

- **Voor behandeling :**

Behandel het apparaat altijd om schade te voorkomen.

- De droogtrommel mag niet worden gebruikt al ser industriële chemicaliën gebruikt warden om schoon te maken.
- Maak de pluisfilter regelmatig schoon.
- Vermijd ophoping van pluis in de droogtrommel.
- Er moet voldoende ventilatie zijn om het terugstromen van gassen in de kamer te voorkomen voor apparaten die andere gassen branden, waaronder open vuur.
- Droog geen ongewassen artikelen in de droogtrommel.
- Items die zijn bevuild met stoffen zoals spijsolie, aceton, alcohol, benzine, petroleum, vlekkenverwijderaars, terpentijn, was en wasverwijderaars moeten eerst in warm water met een extra hoeveelheid wasmiddel worden gewassen voordat ze in de droogtrommel gedroogd mogen worden.
- Items zoals schuimrubber (latexschuim), douchekapjes, waterdicht textile, artikelen met een rubber achterkant en kleding of kussens met schuimrubber mogen niet in de droogtrommel worden gedroogd.
- Wasverzachters of soortgelijke producten moeten worden gebruikt zoals aangegeven in de wasverzachterinstructies.
- Haal alle voorwerpen, zoals aanstekers en lucifers, uit de zakken.
- **WAARSCHUWING:** Stop een droogtrommel nooit voor het einde van de droogcyclus, tenzij alle items snel verwijderd en verspreid worden zodat de warmte kan ontsnappen.
- **WAARSCHUWING:** het apparaat mag niet van stroom worden

FR

NL

EN

29



voorzien via een extern schakelapparaat, zoals een timer, of worden aangesloten op een stroomkring die door een nutsbedrijf regelmatig wordt in- en uitgeschakeld.

- Houd kinderen jonger dan 3 jaar altijd uit de buurt of houd er continu toezicht op.
- Een tapijt mag de openingen niet verhinderen.
- Uitlatlucht dient niet afgevoerd te worden in een rookkanaal dat gebruikt wordt om gassen af te voeren van apparaten die gas of andere brandstoffen branden.
- Installeer dit apparaat niet achter een vergrendelbare deur, een deur met scharnieren aan de tegenovergestelde kant van de droogtrommel, het volledig openen van de droogtrommel kan hierdoor worden belet.
- De stekker moet na installatie van het apparaat goed bereikbaar blijven.
-  De oppervlakken kunnen tijdens gebruik heet worden.

Veiligheidsmaatregelen

- Niet voor gebruik buitenshuis.
- Raak het apparaat niet aan wanneer handen of voeten vochtig of nat zijn.
- Leun niet op de deur bij het laden van de machine en gebruik de deur niet om de machine op te tillen of te verplaatsen.
- Gebruik het apparaat niet als het pluizenfilter niet op zijn plaats zit of beschadigd is.
- Trek altijd de stekker uit het stopcontact voordat u het apparaat reinigt.
- Blijf dit apparaat niet gebruiken als het defecten vertoont



ENERGIEBESPARINGSTIPS

Om onnodig lange droogtijden en een hoog energieverbruik te voorkomen:

- Zorg dat uw wasgoed grondig is gecentrifugeerd voordat u het droogt.
- Laad het apparaat volgens de ideale hoeveelheid wasgoed die voor het gebruikte programma is aanbevolen (Zie Programmatafel).
- Zorg dat de ruimte waar de droogtrommel zich in bevindt goed wordt gelucht.
- Zorg dat de filter voor gebruik van de droogtrommel droog is.

HET APPARAAT UITPAKKEN

- Dit apparaat is zwaar. Wees voorzichtig wanneer u het verplaatst.
- Tijdens het uitpakken van het apparaat, controleer op eventuele schade. In geval van twijfel, gebruik het apparaat niet en neem contact op met het servicecentrum.
- Verwijder alle verpakking voor gebruik.



PRODUCTBESCHRIJVING

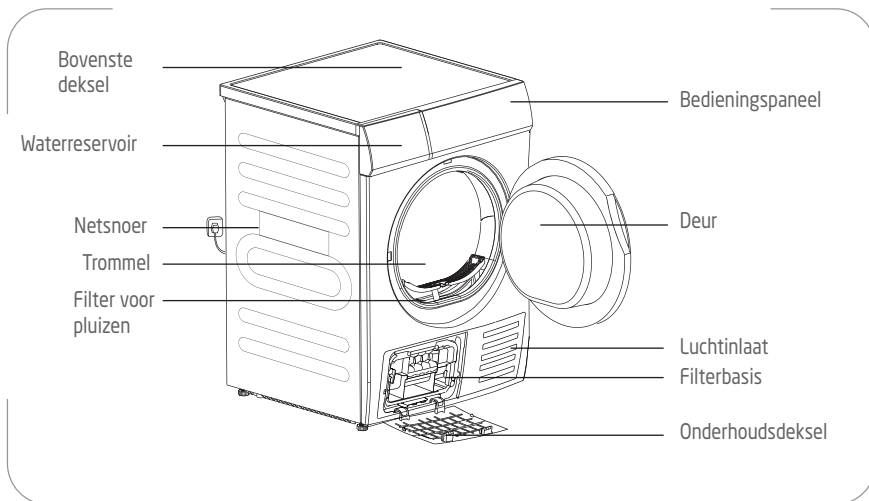

Bedieningspaneel

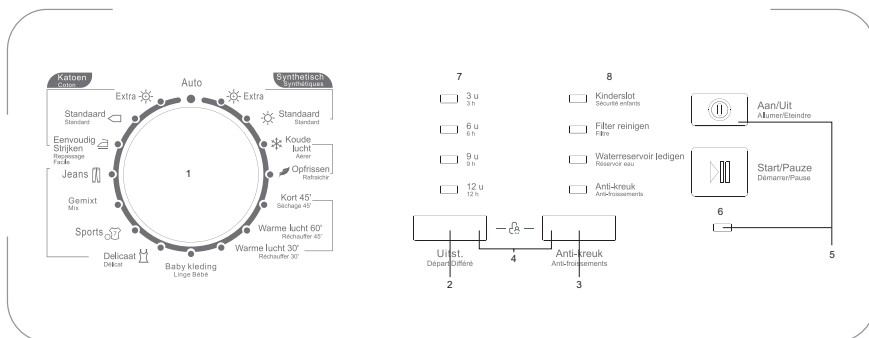

- Knop voor programmake
- Uitgestelde start knop
- Anti-creuk knop
- Kinderslot knops
- Aan/Uit-knop en indicatorlampje
- Start/Pauze-knop



- 7. Indicatielampjes voor uitgestelde start (3 h, 6 h, 9 h, 12 h)
- 8. Indicatie lichten

<input type="checkbox"/> Kinderslot Sécurité enfants	<input type="checkbox"/> Filter reinigen Filtre	<input type="checkbox"/> Waterreservoir ledigen Réservoir eau	<input type="checkbox"/> Anti-kreuk Anti-froissements
Kinderslot	Filter reinigen	Waterreservoir ledigen	Anti-kreuk



FR

NL

EN

33





VOOR INSTALLATIE VAN HET APPARAAT

Controleer voordat u uw droogtrommel op de netvoeding aansluit of de spanning op het typeplaatje van uw apparaat overeenstemt met de spanning bij u thuis. Een andere spanning kan het apparaat beschadigen.

De stekker is de enige manier om het apparaat van de voeding te ontkoppelen, zorg dat deze altijd makkelijk bereikbaar is. Om de voeding naar het apparaat te ontkoppelen, schakel het apparaat uit en haal vervolgens de stekker uit het stopcontact.

Het apparaat moet geaard zijn. De fabrikant is niet verantwoordelijk voor schade die ontstaat door het niet gebruiken van een aarding.

INSTALLATIE

- Voor uw gemak is het aanbevolen om het apparaat in de buurt van uw wasmachine te plaatsen.
- Installeer het apparaat in een schone ruimte, waar vuil niet wordt opgehoopt.
- Plaats het apparaat niet in de buurt van een gasfornuis, kooktoestel, verwarmingstoestel of grill, de vlammen van de branders kunnen schade veroorzaken.
- Tijdens de installatie van het apparaat, zorg dat het snoer niet gekneld of gedraaid is.
- Om de trilling en het lawaai tot een minimum te beperken wanneer de droogtrommel in werking is, plaats het op een stevig en vlak oppervlak.

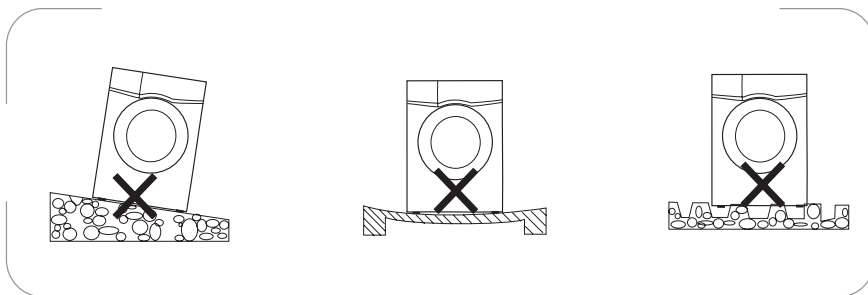



Het apparaat nivelleren

Zorg dat de droogtrommel perfect vlak staat voor een veilige en juiste werking. Als de droogtrommel niet perfect vlak staat, pas de stelvoetjes aan zoals vereist. Plaats **GEEN** houten blokjes of ander voorwerp onder de voetjes.

- ⚠ Als het apparaat op vloerbekleding wordt geplaatst, pas de voetjes aan zodat er lucht onder het apparaat kan circuleren.
- ⚠ Haal de voetjes niet af. Belemmer de ruimte tot de vloer niet door het apparaat op hoogpolige vloerkleden, houten blokjes of gelijksoortig te plaatsen. Dit kan de warmte doen toenemen en de werking van het apparaat negatief beïnvloeden.

Stel het apparaat waterpas door de voetjes omhoog of omlaag te brengen. Plaats nooit karton, houten blokken of gelijksoortig materiaal onder de machine om deze waterpas te zetten.

De machine volledig waterpas zetten voorkomt trilling, lawaai en verschuiving van het apparaat tijdens de werking.

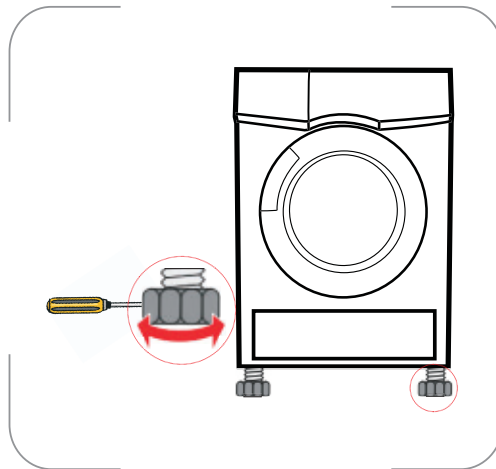

FR

NL

EN

35



De condensslang installeren (voor directe afvoervan condenswater)

Om het ledigen van het condenswaterreservoir na elk gebruik van de droogtrommel te voorkomen, gebruik de meegeleverde condensslang om het water direct van de condensor naar de afvoer af te voeren.

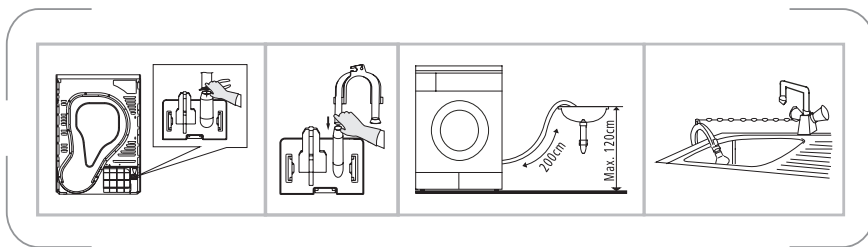

1. Verwijder de binnenslang van het slangaansluitstuk achteraan de droogtrommel.
2. Installeer één uiteinde van de meegeleverde condensslang op het slangaansluitstuk.
3. Bevestig het ander uiteinde van de condensslang aan een gootsteen in de buurt met behulp van het U-stuk.
 - Volg alle geldende locale codes en voorschriften voor het afvoeren van condenswater naar een gepaste afvoer.



ELEKTRISCHE AANSLUITING

Gevaar:

Om de elektrische aansluiting naar uw apparaat te maken:

- De installatie naar de netvoeding dient in overeenstemming te zijn met de lokale richtlijnen en voorschriften.
- Gebruik geen verlengsnoer, een adapterstekker, etc.
- De stekker moet na het installeren van het apparaat eenvoudig bereikbaar zijn.
- In geval van twijfel over de toestand van uw aansluiting, raadpleeg een bekwame elektricien.



Waarschuwing! De fabrikant is niet aansprakelijk voor schade of letsel veroorzaakt door het negeren van bovenstaande waarschuwingen over de elektrische aansluiting.



FR

NL

EN

37





OPMERKINGEN OVER HET WASSEN

Waslabels

Kledingstukken hebben hun eigen waslabels. Drogen in overeenstemming met onderstaande waslabels is aldus aanbevolen.

			
Droog	Machinaal drogen	Niet in droogtrommel drogen	Niet drogen
			
Aan de waslijn / hangend drogen	Druipdroog	Vlak laten drogen	In de schaduw
			
Chemisch reinigen	Niet chemisch reinigen	Chemisch reinigen, alle oplosmiddelen	Chemisch reinigen, alleen aardolie

Nieuwe, donker gekleurde kledingstukken moeten afzonderlijk van licht gekleurde kledingstukken gewassen en gedroogd worden om het Mengten van kleuren of verkleuring van kledingstukken of zelfs de kunststof onderdelen in de droogtrommel te voorkomen. Donker gekleurde vezels kunnen tevens op licht gekleurde kledingstukken en vice versa terecht komen.

Rubber en kunststof

Droog geen items van of die rubber of kunststof bevatten, zoals:

- schorten, slabbetjes en stoelovertrekken
- gordijnen en tafelkleden
- badmatten

Babykleding en nachthemden

Controleer altijd de waslabels van de fabrikant.



Kreukvrije kledingstukken

Verwijder kreukvrije kledingstukken zodra de droogtrommel stopt om kreuken te beperken.

Lusvorm geweven kledingstukken

Bepaalde lusvorm geweven kledingstukken, zoals T-shirts en ondergoed, hebben de neiging om te krimpen, afhankelijk van de kwaliteit. Droog deze kledingstukken niet te veel.

Laadvermogen

De volgende gewichten dienen uitsluitend ter referentie.

	Jassen uit meerdere materialen (800g)		Vesten (800g)		Jeans (800g)
	beddenlaken (600g)		Werkkleding (1120g)		Pyjama (200g)
	Onderhemden (180g)		Onderbroeken (70g)		Sokken (50g)
	Handdoek (900g)		Hemden (300g)		

VOOR INGEBRUIKNAME

Om eventuele fabricageresten te verwijderen, veeg de trommel schoon met een vochtige doek of voer een korte droogcyclus met vochtige doeken in de droogtrommel uit.

FR

NL

EN

39



DE DROOGTROMMEL GEBRUIKEN

- 1 Open de deur.**
- 2 Controleer of de filter en trommel schoon zijn.**
 - Als dit niet het geval is, reinig deze zoals vermeld in de sectie 'Reiniging en onderhoud'.
- 3 Plaats het wasgoed losjes in de trommel na het sorteren.**
 - Sorteer de kledingstukken volgens het type vezel en het nodig droogniveau. Alle koorden en riemen van kledingstukken moeten goed vastegemaakt zijn voordat u ze in de trommel doet.
 - Overbelast de trommel niet (zie de "Programmatabel" voor de aanbevolen lading voor elk programma).

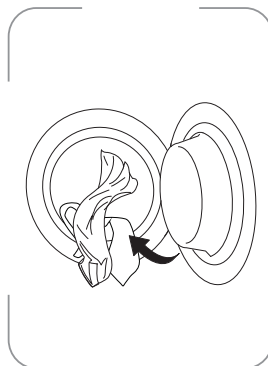

OPGELET:

Droog geen ongewassen kledingstukken in de droogtrommel.

- 4 Sluit de deur.**
 - Voordat u de deur sluit, controleer of het wasgoed zich volledig en goed in de trommel bevindt zodat het niet vast komt te zitten of beschadigd raakt.
- 5 Druk op ① om de droogtrommel in te schakelen.**
 - Het indicatorlampje van de stroom brandt.
- 6 Selecteer een programma door de programmakeuzeknop naar de gewenste positie te draaien.**
- 7 Indien nodig, selecteer de anti-kreukfunctie.**

U kunt deze functie gebruiken om te voorkomen dat het wasgoed kreukt als u het wasgoed niet uit de machine haalt nadat het programma is afgelopen. Aan het einde van de droogcyclus is de standard antikreuktijd 30 minuten. U kunt op **Anti-kreuk** Anti-froissements drukken om 120 minuten te kiezen. Druk opnieuw op de **Anti-kreuk** Anti-froissements om de functie te deactiveren. Het indicatorlampje zal dan doven.



Deze functie is niet beschikbaar voor de  Koude lucht Aérer en  Opfrissen Rafrachir programma's.

8 U kunt de functie uitgestelde start gebruiken om de machine in te stellen om een cyclus op een ingesteld tijdstip te starten.

Druk herhaaldelijk op deze knop  om de gewenste starttijd in te stellen tot 3 uur, 6 uur, 9 uur of 12 uur. Het indicatorlampje van het geselecteerde aantal uur van uitstel gaat branden.

Om deze functie te annuleren, drukt u op .

9 Druk op .

- Het indicatorlampje van de stroom gaat knipperen.
- Wanneer de uitsteltimer is ingesteld, gaat het indicatorlampje van het geselecteerde aantal uren knipperen. De machine start automatisch op nadat het geselecteerde aantal uren is verstreken.

10 Na het beëindigen van de cyclus kunt u pieptonen horen.

11 Open de deur en haal het wasgoed uit.

 **Voorzichtig! De binnenkant van de trommel kan nog warm zijn.**

Controleer of alle items uit de trommel zijn gehaald. Als er zich nog items in de droogtrommel bevinden, kunnen deze tijdens de volgende droogcyclus door overmatig drogen beschadigd raken.



12 Reinig de filter zoals beschreven in het hoofdstuk Reiniging en Onderhoud.

- Om onaangename geuren te voorkomen en een goede staat van de deurafdichting te handhaven, houd de deur van het apparaat lichtjes open tot de volgende droogcyclus.
- De indicatielampjes Filter reinigen en Waterreservoir ledigen eau gaan branden om u eraan te herinneren de filter te reinigen en het condenswaterreservoir te ledigen.

13 Haal de stekker uit het stopcontact als u het apparaat gedurende een lange periode niet zult gebruiken.

FR

NL

EN











41





Programmatabel

Volg de aanbevolen lading met wasgoed wanneer u een bepaald programma gebruikt. De waarden, die in onderstaande tabel zijn vermeld, zijn louter informatief.

Type wasgoed	Droogprogramma	Capaciteit (kg)	Voor het drogen van
Auto	Auto	5	Om kleding van onbekend materiaal automatisch te drogen.
Katoen	Extra 	8	Voor enkel- of meerlaagse katoenen wasgoed dat volledig droog moet zijn voor directe opslag.
	Standaard  Standard		Om katoenen wasgoed van één laag vochtig te houden om te strijken.
	Eenvoudig Strijken  Repassage Facile		
Jeans	Jeans 	4	Voor het drogen van jeans of vrijetijdskleding die op hoge snelheid in de wasmachine wordt gecentrifugeerd.
Mix	Gemixt Mix	3,5	PVoor gemengd textiel van katoen en synthetische stoffen
Sports	Sports 	3	Voor het drogen van sportkleding en dunne stoffen van polyester, die niet worden gestreken
Delicaat	Delicaat  Délicat	1	Voor fijne was die geschikt is om te drogen of wasgoed dat normaal gezien op lage temperatuur met de hand moet worden gewassen.
Babyzorg	Baby kleding Linge Bébé	1	Om een kleine hoeveelheid babykleding te drogen
Synthetisch	 Extra	3,5	Om dikke of meerlaagse synthetische stoffen volledig te drogen
	 Standaard Standard	3,5	Om dun synthetisch textiel te drogen dat niet gestreken wordt, zoals onderhoudsvriendelijke hemden, babykleding of sokken.
Koude lucht	 Koude lucht Aérier	-	Om artikelen te luchten zonder verwarming. Min. 10 min. tot max. 30 min. (in stappen van 10 min.)
Opfrissen	 Opfrissen Rafraichir	-	Om kleding op te frissen die lange tijd in een gesloten ruimte werd bewaard of om geurtjes te verwijderen. Min. 20 min. tot max. 150 min. (in stappen van 10 min.)
Kort 45'	Kort 45' Séchage 45'	0,6	Om snel tot 3 stuks wasgoed te drogen om direct te dragen.
Warme lucht 60'	Warme lucht 60' Réchauffer 45	-	Om afzonderlijke artikelen te drogen of het droogproces te voltooiën van meerlaagse stoffen met een verschillend drooggedrag, zoals jassen, kussens of volumineuze artikelen.
Warme lucht 30'	Warme lucht 30' Réchauffer 30	-	



Opmerking!

-  Dit symbool betekent het energie-efficiëntie-testprogramma "standaard katoenprogramma", dat in overeenstemming is met de toepasselijke EN 61121-norm en het meest geschikt is om normale katoenlading bij nominaal laadvermogen te drogen.
- Dikke of meerlagige stoffen, b.v. beddengoed, jeans enz. zijn niet gemakkelijk te drogen. Het wordt aanbevolen om het programma Cotton Extra te kiezen
- Omdat het oneffen materiaal, dikke en meerlagige kleding niet gemakkelijk te drogen is, is het beter om het juiste tijddroogprogramma te kiezen om ze te drogen als sommige delen van de kleding na afloop van het programma nog vochtig zijn

Kinderslot

U kunt deze functie gebruiken om te voorkomen dat kinderen met uw droger spelen.

De programmaknop en alle knoppen behalve de knop  worden gedeactiveerd wanneer de het kinderslot actief is.

Om deze functie te activeren houdt u **Uitst.** **Uitst.**
en **Anti-kreuk** tegelijkertijd ongeveer 3 seconden
Anti-froissements **Départ Différé**
ingedrukt. Op het display verschijnt het kinderslotsymbool.
Het kinderslot-indicatielampje zal oplichten.

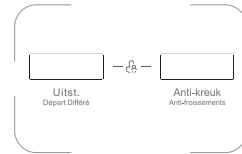

Om deze functie uit te schakelen, houdt u dezelfde knoppen opnieuw ongeveer 3 seconden ingedrukt. Het lampje van het kinderslot gaat uit.



REINIGING EN ONDERHOUD



Schakel het apparaat uit en haal de stekker uit het stopcontact voordat u het schoonmaakt.

Schakel het apparaat uit en haal de stekker uit het stopcont

Externe reiniging

Veeg de buitenkant van het apparaat af met een vochtige doek. Droog grondig af.

Reinigen van de binnenkant van de deur

Reinig na elk droogprogramma de binnenkant van de deur.

Veeg de binnenkant van de deur en het deurrubber af met een zachte vochtige doek om eventuele pluisjes te verwijderen.

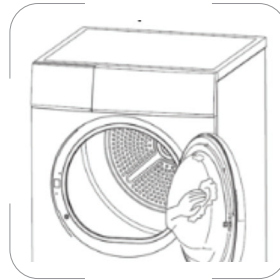

Reinigen van het pluizenfilter

Het filter vangt pluizen op die zich tijdens het drogen ophopen en moet na elk droogproces worden verwijderd en gereinigd.

Het waarschuwingslampje wordt weergegeven om u te herinneren aan het schoonmaken van het pluizenfilter.

1. Trek het pluizenfilter naar boven en uit het apparaat.
2. Open het pluizenfilter en verwijder draad of pluisjes met de hand of met een zachte borstel. Maak het schoon onder stromend water.

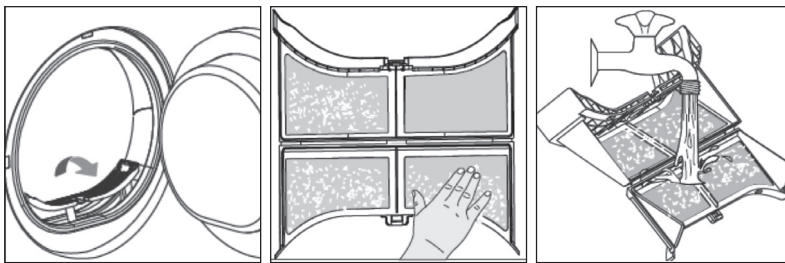

3. Siu it het pluizenfilter en plaats het terug in de machine.





Legen van het waterreservoir

Laat het waterreservoir na elk droogproces leeglopen. Om het waterreservoir af te tappen:

1. Trek aan het waterreservoir en verwijder het voorzichtig.
2. Laat het water in het reservoir weglopen.
3. Plaats het waterreservoir terug in de machine.

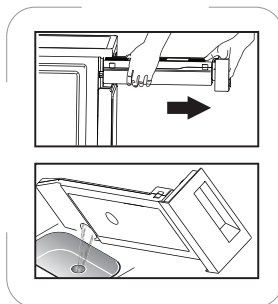

Het condenswater is geen drinkwater!



Verwijder nooit het waterreservoir als het apparaat in werking is!

Als u vergeet het waterreservoir af te tappen, stopt het apparaat tijdens het drogen als het waterreservoir vol is en brandt het waarschuwingslampje. In dit geval laat u het waterreservoir leeglopen en drukt u op ►II om de droogcyclus te hervatten.

Reinigen van de filterbasis

Het is aanbevolen om de filterbasis elke drie maanden schoon te maken.

1. Als er een droogproces is uitgevoerd, opent u het deksel van de filterbasis en wacht u tot deze is afgekoeld.
2. Ontgrendelen van de 2 filtervergrendelingen. Trek de filterbasis eruit.
3. Reinig de filterbasis onder stromend water. Droog grondig af.

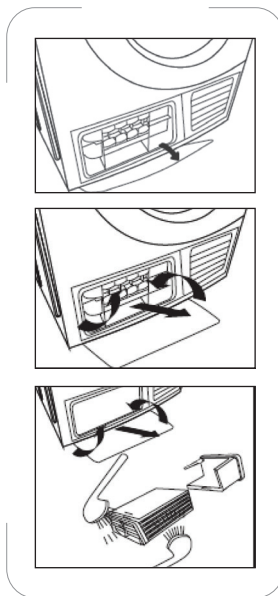



4. Plaats de filterbasis terug in de machine.
Maak de 2 vergrendelingen vast en zorg ervoor dat ze goed vastzitten.
5. Sluit het deksel tot u een klik hoort.

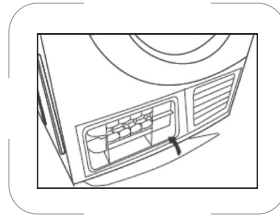



 Gebruik de droogtrommel niet zonder de filterbasis op de juiste plaats.





PROBLEEMOPLOSSING



Problemen	Mogelijke oplossing
Drager start niet.	Controleer of de deur goed gesloten is.
	Controleer of het programma is ingesteld.
	Controleer of de startknop  is ingedrukt.
Display staat niet aan.	Controleer of de stroomvoorziening in orde is.
	Controleer of de stekker in het stopcontact zit.
	Controleer of het programma is ingesteld.
	Check the power button  is ingedrukt.
De mate van droogte wordt niet bereikt.	Reinig het pluizenfilter en de warmtewisselaar.
	Leeg het waterreservoir.
	Controleer de afvoeslang.
	De installatieplaats van de droger is te beperkt.
	Gebruik een programma met een hoger droogniveau.



Als u problemen niet zelf kunt oplossen en hulp nodig hebt,

- druk dan op  om het apparaat uit te schakelen en trek de stekker uit het stopcontact.
- neem contact op met de servicedienst.

Foutberichten

Status van Controlelampjes	Oorzaak	Oplossing
 Kinderslot Sécurité enfants + 3u knippert	Verwarmingsprobleem	Neem contact op met uw servicedienst als deze fout optreedt.
 Kinderslot Sécurité enfants + 6u knippert	Fout in de vochtigheidsensor	
 Kinderslot Sécurité enfants + 9u knippert	Fout in de temperatuursensor	

FR

NL

EN

47



PRODUCTFICHE

De productfiche van deze droogtrommel is opgesteld in overeenstemming met EU-verordening nr. 392/2012.

Merk	Proline	
Model	PROCD82EU	
Nominale capaciteit voor het standaard katoenprogramma bij volledige belading	8 kg	
Drogertype	Condensdroger	
Energie-efficiëntieklasse ¹	B	
Gewogen jaarlijks energieverbruik (AEc) ²	561 kWh/annum	
Droogproces	Automatische droger	
Energieverbruik van het standaard katoenprogramma	bij volle lading (Edry)	4,74 kWh
	bij gedeeltelijke lading (Edry1/2)	2,57 kWh
Energieverbruik bij het standaard katoenprogramma bij volledige belading	uit-stand (Po)	0,1 W
	stand-by-modus (PI)	0,8 W
Duur van de stand-by-stand	10 minuten	
Standaard droogprogramma ³	 	
Gewogen programmatijd (Tt) van het standaard katoenprogramma bij volledige en gedeeltelijke belading	111 minuten	
Programmatijd van het standaard katoenprogramma	bij volle lading (Tdry)	140 minuten
	bij gedeeltelijke lading (Tdry1/2)	90 minuten
Condensatie-efficiëntieklasse ⁴	B	
Gemiddelde condensatie efficiëntie van het standaard katoenprogramma	bij volle lading (Cdry)	81%
	bij gedeeltelijke lading (Cdry1/2)	81%
Gewogen condensatie-efficiëntie (Ct) voor de norm katoenprogramma bij volledige en gedeeltelijke belading	81%	
Geluidsniveau (gewogen gemiddelde waarde -LWA) voor het standaard katoenprogramma bij volle belading	69 dB	
Inbouwapparaat J/N	Nee	

- ¹ Van A+++ (meest efficiënt) tot D (minst efficiënt)
- ² Energieverbruik 561 kWh per jaar, gebaseerd op 160 standaard droogcycli van het standaard katoenprogramma bij volle en gedeeltelijke lading en verbruik op lage vermogenmodi. Het werkelijk energieverbruik per cyclus is afhankelijk van de gebruikswijze van het apparaat.





- ③ Het 'standaard katoenprogramma', dat bij volle en gedeeltelijke lading wordt gebruikt, is het standaard droogprogramma waar de informatie op het etiket en de fiche naar verwijst. Dit programma is geschikt voor het drogen van normaal nat katoenen wasgoed en is het meest efficiënte programma op het gebied van energieverbruik voor katoen.
- ④ Van A (meest efficiënt) tot G (minst efficiënt)



SPECIFICATIES

Nominale spanning/frequentie	220-240V~ 50Hz
Nominaal vermogen	2700W
Ingaand vermogen motor	200W
Verwarmingsvermogen	2500W
Beschermingsgraad tegen vocht	IPX4



FR

NL

EN

49





VERWIJDERING



Als verantwoordelijke handelaar dragen we zorg voor het milieu. We moedigen u aan om de juiste verwijderingsprocedure voor uw apparaat en verpakkingsmateriaal te volgen. Dit draagt bij tot het behoud van de natuurlijke rijkdommen door deze te recyclen zodat zowel de menselijke gezondheid en het milieu worden beschermd.

Gooi dit apparaat en de verpakking weg in overeenstemming met de geldende wetgeving en voorschriften.

Aangezien dit apparaat elektronische componenten bevat moet het apparaat en toebehoren aan het einde van hun levensduur afzonderlijk van het huisafval worden weggegooid.

Neem contact op met uw gemeente voor informatie over afdanking en recycling.

Lever het apparaat in bij het inzamelpunt van uw gemeente voor recycling. Bij sommige inzamelpunten kunt u het apparaat gratis inleveren.

Hotline Vanden Borre















Dienst naverkoop is bereikbaar op tel.nr. +32 2 334 00 00, van maandag tot zaterdag 8u - 18u.

We verontschuldigen ons voor enig ongemak veroorzaakt door kleine inconsistenties in deze gebruikershandleiding, die kunnen ontstaan door productverbetering of -ontwikkeling.

Etablissements Darty & fils ©,
9 Rue des Bateaux-Lavoires, 94200 Ivry-sur-Seine, France 20/09/2023



TABLE OF CONTENTS

	IMPORTANT SAFETY INSTRUCTIONS.....	52
	ENERGY SAVING TIPS.....	55
	UNPACKING THE APPLIANCE.....	55
	PRODUCT DESCRIPTION.....	56
	BEFORE INSTALLING THE APPLIANCE.....	58
	INSTALLATION.....	58
	ELECTRICAL CONNECTION.....	61
	NOTES ON LAUNDRY CARE.....	61
	BEFORE FIRST USE.....	63
	OPERATING THE DRYER.....	64
	CLEANING AND MAINTENANCE.....	68
	TROUBLESHOOTING.....	71
	PRODUCT FICHE.....	72
	SPECIFICATIONS.....	73
	DISPOSAL.....	74



IMPORTANT SAFETY INSTRUCTIONS

PLEASE READ THE FOLLOWING SAFETY WARNINGS AND THE INSTRUCTIONS CAREFULLY BEFORE USING THE APPLIANCE AND KEEP FOR FUTURE REFERENCE.

Warnings

-  Read the instructions.
- This appliance is intended to be used in household and similar applications such as:
 - staff kitchen areas in shops, offices and other working environments;
 - farm houses;
 - by clients in hotels, motels and other residential type environments;
 - bed and breakfast type environments.
- If the supply cord is damaged, it must be replaced by the manufacturer, its service agent or similarly qualified persons in order to avoid a hazard.
- This appliance can be used by children aged from 8 years and above and persons with reduced physical, sensory or mental capabilities or lack of experience and knowledge if they have been given supervision or instruction concerning use of the appliance in a safe way and understand the hazards involved. Children shall not play with the appliance. Cleaning and user maintenance shall not be made by children without supervision.
- The maximum mass of dry textile material in kilograms to be used in the appliance is 8 kg.
- Regarding the instructions for the method of cleaning, refer to the section "CLEANING AND MAINTENANCE" in pages 68-70.
- For disposal of the appliance :**
To prevent possible harm to the environment or human health from uncontrolled waste disposal, recycle it responsibly to promote the sustainable reuse of material resources. And the disposal should only be done through public collection points.



- **For installation, servicing :**

The appliance should be placed on a horizontal floor and keep the ventilation freely. Don't try to replace or repair any components by yourself, ask the service agency for help if necessary.

- **For handling :**

Always handle the appliance to avoid any damage.

- The tumble dryer is not to be used if industrial chemicals have been used for cleaning.
- The lint trap has to be cleaned frequently.
- Lint must not be allowed to accumulate around the tumble dryer.
- Adequate ventilation has to be provided to avoid the back flow of gases into the room from appliances burning other fuels, including open fires.
- Do not dry unwashed items in the tumble-dryer.
- Items that have been soiled with substances such as cooking oil, acetone, alcohol, petrol, kerosene, spot removers, turpentine, waxes and wax removers should be washed in hot water with an extra amount of detergent before being dried in the tumble dryer.
- Items such as foam rubber (latex foam), shower caps, waterproof textiles, rubber backed articles and clothes or pillows fitted with foam rubber pads should not be dried in the tumble dryer.
- Fabric softeners, or similar products, should be used as specified by the fabric softener instructions.
- Remove all objects from pockets such as lighters and matches.
- **WARNING:** Never stop a tumble dryer before the end of the drying cycle unless all items are quickly removed and spread out so that the heat is dissipated.
- **WARNING:** The appliance must not be supplied through an external switching device, such as a timer, or connected to a circuit that is regularly switched on and off by a utility.
- Children of less than 3 years should be kept away unless continuously supervised.
- A carpet must not obstruct the openings.



- Exhaust air must not be discharged into a flue which is used for exhausting fumes from appliances burning gas or other fuels.
- This appliance must not be installed behind a lockable door, a sliding door or a door with hinges on the opposite side to that of the tumble dryer, in such a way that a full opening of the tumble dryer door is restricted.
- The plug must be remained easily accessible after installation of the appliance.
-  The surfaces are liable to get hot during use.

Safety Precautions

- Do not use outdoors.
- Do not touch the appliance when hands or feet are damp or wet.
- Do not lean on the door when loading the machine or use the door to lift or move the machine.
- Do not operate the appliance if the lint filter is not in position or is damaged.
- Always remove the plug from the mains socket before cleaning the appliance.
- Do not continue to operate this appliance if it appears to be faulty.



ENERGY SAVING TIPS

To avoid unnecessarily long drying time and high consumption of energy:

- Make sure that your laundry is thoroughly spun before drying.
- Load according to the optimum amount of laundry recommended for the program being used (see Program Chart).
- Make sure the room in which the dryer is located is well ventilated.
- Make sure the filter is clean before using the dryer.



UNPACKING THE APPLIANCE

- This appliance is heavy. Care should be taken when moving it.
- When unpacking the appliance, check that it is not damaged. If in doubt, do not use it and contact the Service Center.
- All packaging must be removed before use.



FR

NL

EN

55





PRODUCT DESCRIPTION

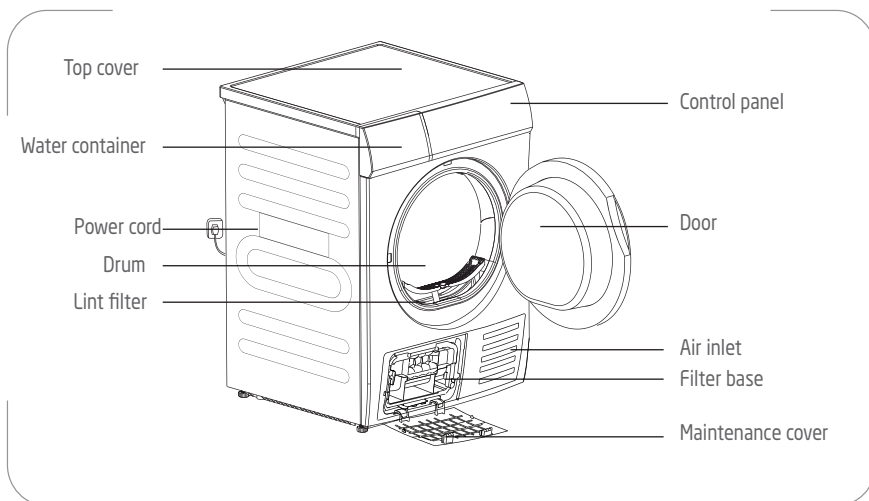

Control Panel

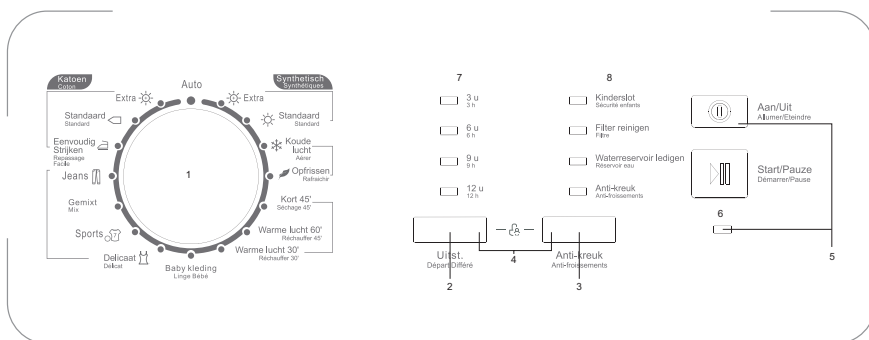

1. Program selection knob
2. Delayed start button
3. Anti-crease button
4. Child lock buttons
5. Power On/Off button and indicator light
6. Start/Pause button



- 7. Indicator lights for delayed-start time (3 h, 6 h, 9 h, 12 h)
- 8. Indicator lights

<input type="checkbox"/> Kinderslot Sécurité enfants	<input type="checkbox"/> Filter reinigen Filtre	<input type="checkbox"/> Waterreservoir ledigen Réservoir eau	<input type="checkbox"/> Anti-kreuk Anti-froissements
Child lock	Clean filter	Empty water tank	Anti-crease



FR

NL

EN

57





BEFORE INSTALLING THE APPLIANCE

Before connecting your dryer to the power supply, check that the voltage stated on the rating label of your appliance corresponds to the voltage in your home. A different voltage could damage the appliance.

The plug is the only way to unplug the appliance and should therefore be accessible at all times. To turn off main power to the appliance, turn it off and then detach the plug from the outlet.

The appliance must be grounded. The manufacturer is not responsible for damages that may occur as a result of usage without grounding.

INSTALLATION

- It is recommended that, for your convenience, the appliance is positioned close to your washing machine.
- The appliance must be installed in a clean place, where dirt does not build up.
- The appliance should not be located near a gas hob, cooker, heater or grill, as flames from the burners could damage it.
- When installing the appliance, make sure that the power cord is not trapped or twisted.
- To keep vibration and noise to a minimum when the dryer is in use, it should be placed on a firm, level surface.

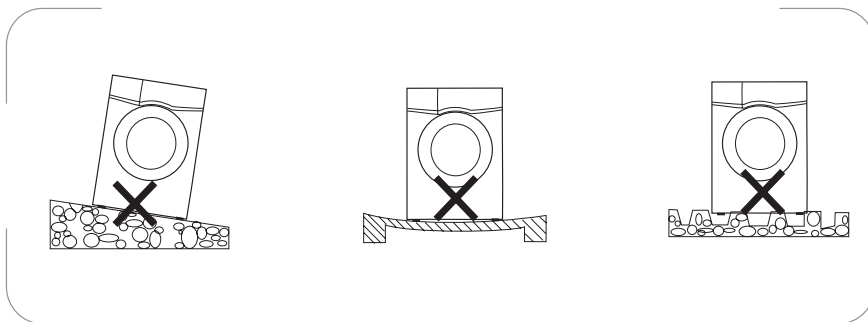



Levelling the appliance

The dryer must be perfectly level to ensure safe and proper operation. If the dryer is not properly level, adjust the levelling feet as necessary. DO NOT insert pieces of wood or any other object under the feet.

- ⚠ If the appliance is installed on a carpeted floor, please adjust the feet in order to allow air to circulate freely under the appliance.
- ⚠ Do not remove the feet. Do not decrease the floor clearance through thick carpets, pieces of wood or equivalent. This can increase the heat which can affect the operation of the appliance.

Level the appliance by raising or lowering the feet. Never put cartons, wooden blocks or similar materials under the machine to balance the irregularities on the level of the ground. Accurate levelling prevents vibration, noise and displacement of the appliance during operation.

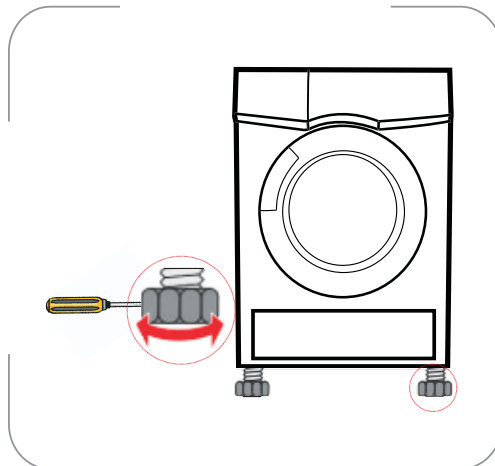

FR

NL

EN

59





Installing the drain hose (for direct drainage of condensed water)

To avoid having to empty the water tank every time you use the tumble dryer, you can use the supplied drain hose for removing the water from the condenser directly into the drain.

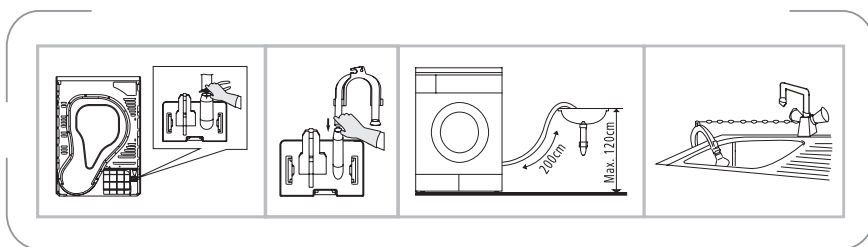

1. Remove the inner hose from the hose connector at the rear of the dryer.
2. Insert one end of the supplied hose onto the hose connector.
3. Place and secure the other end of the hose at a nearby sink by using the U-fitting.
 - Be sure to follow all local codes and regulations in running the condensate to a suitable drain.



ELECTRICAL CONNECTION

Danger:

To make the electrical connection to your appliance :

- The installation to the mains supply must conform to the local standards and regulations.
- Do not use an extension cord, an adapter or the like.
- The plug must be easily accessible after installing the appliance.
- If there is any doubt about the condition of your connection, consult a qualified electrician.



Warning ! The manufacturer declines any responsibility for damage or injury through failure to comply with the electrical connection precautions above.

NOTES ON LAUNDRY CARE

Laundry care labels

Clothes have their own wash care labels, so drying according to the wash care label below is recommended.

 Dry	 Tumble dry	 Do not tumble dry	 Do not dry
 Line dry / hang to dry	 Drip dry	 Dry flat	 In the shade
 Dry clean	 Do not dry clean	 Dry clean, any solvent	 Dry clean, petroleum solvent only



New dark coloured garments should be washed and dried separately from light coloured garments to avoid the danger of colours running and discolouring other garments or even plastic components in the dryer. Dark coloured fibres can also settle on light coloured garments and vice versa.

Rubber and plastics

Do not dry any items made from or containing rubber or plastics such as:

- a. aprons, bibs and chair covers
- b. curtains and table clothes
- c. bathmats

Baby clothes and night gowns

Always check the manufacturer's care labels.

Permanent press garments









Take out permanent press garments as soon as the dryer stops to reduce creases.

Loop knit garments

Some loop knit garments such as T-shirts and underwear tend to shrink depending on their quality. Do not over-dry these textiles.

Load capacity

Following weights are given only for reference.

	Mixed-fabric clothes (800g)		Jacket (800g)		Jeans (800g)
	Bed sheet (600g)		Work cloths (1120g)		Pyjama (200g)
	Short-sleeve shirts (180g)		Short pants (70g)		Socks (50g)





Towel quilt
(900g)



Long sleeve
shirt
(300g)



BEFORE FIRST USE

In order to remove any residues which may have been left during production, wipe the dryer drum with a damp cloth or carry out a brief drying cycle with damp clothes in the dryer.



FR

NL

EN

63





OPERATING THE DRYER

- 1 Open the door.**
- 2 Check the filter and drum are clean.**
 - If not, clean them referring to the section Cleaning and Maintenance.
- 3 Place laundry loosely into the drum after sorting.**
 - The clothes should be sorted according to the types of fibres and the drying level required. All the strings and belts of clothes should be well tied and fixed before being put into the drum.
 - Do not overload the drum (see the "Program Chart" for recommended loads for each program).

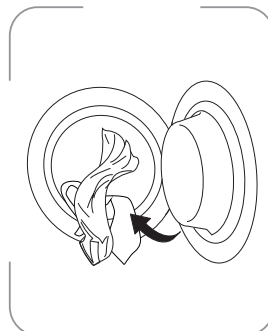

CAUTION:

Do not dry unwashed clothes in the tumble dryer.

- 4 Close the door.**
 - Before you close the door, check the laundry is right inside the drum so that it cannot get trapped or damaged.
- 5. Press  to turn on the tumble dryer.**
 - The power indicator light will illuminate.
- 6 Select a program by turning the program selection knob to the desired position.**
- 7 Select the anti-crease function when needed.**

You can use this function to prevent laundry from creasing if you will not take the laundry out after the program has come to an end.

At the end of the drying cycle, the default anti-crease time is 30 minutes. You

can press **Anti-kreuk** Anti-froissements to select 120 minutes. To deactivate this function, press **Anti-kreuk** Anti-froissements again and its indicator light will go out.

This function is not available for the  **Koude lucht** Aérer **Cool** and  **Oprissen** Rafraichir **Refresh** programs.

- 8 You can use the delayed start function to set the machine to start a cycle at a set time.**





Repeatedly press **Uitst.** Départ Différé to set the desired delayed start time : 3 hours, 6 hours, 9 hours or 12 hours. The selected delay hour indicator light will illuminate. To cancel this function, press **r** .

9 Press .

- The power indicator light will flash.
- If delay timer is set, the selected delay hour indicator light will flash. After the delay time has elapsed, the appliance will automatically operate.

10 After the cycle is finished, you can hear beeps.

11 Open the door and remove the laundry.



Careful ! The drum inside could still be hot.

Check that all items have been removed from the drum. If items are left in the dryer, they could be damaged by over drying when the dryer is next used.



12 Clean the filters as described in the section Cleaning and Maintenance.

- To prevent unpleasant odours and better maintain the door seal, keep the appliance door slightly open until the next drying cycle.
- The indicator lights **Filtre** and **Réservoir eau** will illuminate to remind you to clean the filter and empty the water tank.

13 Disconnect the appliance from the mains socket if it is not in use for long periods.



Program chart

Please follow the recommended laundry load when you use the assigned program. The values in the table below are for information purpose only.

Type of Laundry	Drying program	Capacity (kg)	For drying
Auto	Auto	5	To dry unknown material clothes automatically.
Cotton	Extra	8	For single or multi-layer cotton laundry to be dried completely for direct storage.
	Standaard Standard		For single layer cotton laundry to remain damp for ironing.
	Eenvoudig Strijken Repassage Facile		
Jeans	Jeans	4	To dry jeans or leisure clothes that are spun at high speed in the washing machine
Mixed	Gemixt Mix	3,5	For mixed fabrics from cotton and synthetics
Sports	Sports	3	To dry sportswear and thin fabrics from polyester, which are not ironed
Delicate	Delicaat Délicat	1	For delicate laundry that is suitable for drying or laundry advised to be hand washed at low temperature
Baby Care	Baby kleding Linge Bébé	1	To dry small amount of baby clothing
Synthetics	Extra	3,5	For thick or multi-layer synthetic fabrics to be dried completely
	Standaard Standard	3,5	To dry thin synthetic textiles, which are not ironed, such as easy care shirts, baby clothes or socks
Cool	Koude lucht Aérer	-	To air items without heating. Min. 10 min to max. 30 min. (in 10 min. steps)
Refresh	Oprissen Rafraichir	-	To refresh clothes kept at closed environment for a long time or to remove odors.
Rapid 45'	Kort 45' Séchage 45'	0,6	To quickly dry up to 3 laundry items for direct wear
Warm 60'	Warme lucht 60' Réchauffer 45	-	To dry individual items or complete the drying process of multi-layer fabrics with different drying behavior, such as jackets, pillows or voluminous items
Warm 30'	Warme lucht 30' Réchauffer 30	-	



Note !

-  This symbol means the energy efficiency test program “standard cotton program”, which is in accordance with the applicable EN 61121 standard and most suitable to dry normal cotton load at rated load capacity.
- Thick or multi-layered fabrics, e.g. bed linen, jeans, etc. are not easy to dry. It is recommended to choose Cotton Extra program.
- As the uneven material, thick and multi-layered clothes are not easy to dry, it is better to choose the appropriate time drying program to dry them if some parts of the clothes still are damp after the program is finished.

Child lock

You can use this function to prevent children from playing with your dryer.

The program knob and all buttons except the button  are deactivated when the child lock function is active.

To activate this function, press and hold **Uitst.** and **Anti-kreuk** at the same time for about 3 seconds.

The child lock indicator light will illuminate.

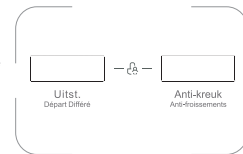

To deactivate this function, press and hold the same buttons for about 3 seconds again. The child lock indicator light will go out.



CLEANING AND MAINTENANCE



Turn off and unplug the appliance from the mains socket before carrying out any maintenance or cleaning. Never use any abrasive or chemical cleaning agent.

External Cleaning

Regularly wipe the outside of the appliance with a slightly soft damp cloth. Dry thoroughly.

Cleaning the Door Inner Surface

Always clean the door inner surface after each drying process.

Wipe the interior part of the door and door gasket with a soft damp cloth to remove any fluff.



Cleaning the Lint Filter

The filter collects fluff which accumulates during drying and it must be removed and cleaned after each drying process.

The warning indicator light will illuminate to remind you of cleaning the lint filter.

1. Pull the lint filter upwards and away from the appliance.
2. Open the lint filter and remove any threads or fluff by hand or with a soft brush.

Clean it under running water.

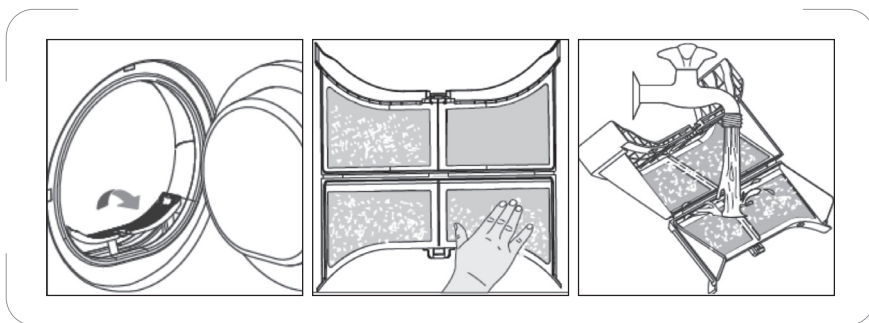

3. Close the lint filter and place it back into position.





Draining the Water Tank

Drain the water tank after each drying process. To drain the water tank:

1. Pull the water tank and remove it carefully.
2. Drain the water in the tank.
3. Place the water tank back into position.

 Condensed water is not drinkable!

 Never remove the water tank when the appliance is operating!

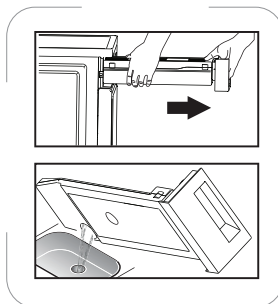

If you forget to drain the water tank, the appliance will stop during drying when the water tank is full and the warning indicator light will illuminate. In this case, drain the water tank and press ►|| to resume the drying cycle.

Cleaning the Filter Base

It is recommended to clean the filter base once every three months.

1. If a drying process has been carried out, open the cover of the filter base and wait until it cools down.

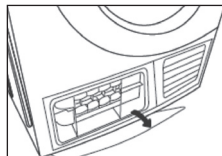

2. Unlock the 2 filter base locks. Pull out the filter base.

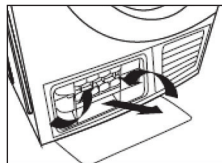

3. Clean the filter base under running water. Dry thoroughly.

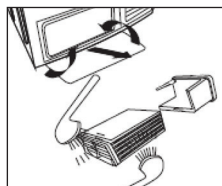



4. Place the filter base back into position. Fasten the 2 locks and make sure that they are secured.
5. Close the cover until a click is heard.

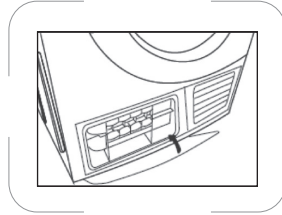

Never operate the tumble dryer without the filter base in

place.





TROUBLESHOOTING

Problems	Possible Solutions
Dryer does not start.	Check the door has closed properly.
	Check the program has set.
	Check the start button is pressed.
Display is not on.	Check if the power supply works.
	Check if the mains plug is inserted.
	Check the program has set.
	Check the power button is pressed.
Degree of dryness is not reached.	Clean lint filter and heat exchanger.
	Empty container.
	Check drain hose.
	Dryer installation place is too restricted.
	Use higher drying level program.



If you cannot deal with problems by yourself and need help,

- press to turn off the appliance and unplug it.
- Contact the after-sales service.

Error Messages

Status of	Cause	Solution
Kinderslot Sécurité enfants +3h flashing	Heating problem	Please contact your local after-sales service if the error occurs.
Kinderslot Sécurité enfants + 6h flashing	Humidity sensor error	
Kinderslot Sécurité enfants + 9h flashing	Temperature sensor error	

FR



NL

EN



PRODUCT FICHE

This tumble dryer's product fiche has been setup in conformity with EU Regulation No 392/2012.

Brand	Proline	
Model	PROCD82EU	
Rated capacity of cotton laundry for the standard cotton programme at full load	8 kg	
Dry type	Condenser	
Energy efficiency class ^①	B	
Weighted annual energy consumption (AEc) ^②	561 kWh/annum	
Drying process	Automatische droger	
Energy consumption of the standard cotton programme	at full load (Edry)	4,74 kWh
	at partial load (Edry1/2)	2,57 kWh
Power consumption for the standard cotton programme at full load	off-mode (Po)	0,1 W
	left-on mode (Pl)	0,8 W
Duration of the left-on mode	10 minutes	
Standard drying programme ^③	 	
Weighted programme time (Tt) of the standard cotton programme at full and partial load	111 minutes	
Programme time of the standard cotton programme	at full load (Tdry)	140 minutes
	at partial load (Tdry1/2)	90 minutes
Condensation efficiency class ^④	B	
Average condensation efficiency of the standard cotton programme	at full load (Cdry)	81%
	at partial load (Cdry1/2)	81%
Weighted condensation efficiency (Ct) for the standard cotton programme at full and partial load	81%	
Sound power level (weighted average value -LWA) for the standard cotton programme at full load	69 dB	
Built-in appliance Y/N	No	

① From A+++ (most efficient) to D (least efficient)

② Energy consumption 561 kWh per year, based on 160 drying cycles of the standard cotton programme at full and partial load, and the consumption of the low-power modes. Actual energy consumption per cycle will depend on how the appliance is used.





- ③ The 'standard cotton programme' used at full and partial load is the standard drying programme to which the information in the label and fiche relates, that this programme is suitable for drying normal wet cotton laundry and that it is the most efficient programme in terms of energy consumption for cotton.
- ④ From A (most efficient) to G (least efficient)

SPECIFICATIONS

Rated voltage /frequency	220-240V~ 50Hz
Rated power	2700W
Motor input power	200W
Heating power	2500W
Grade of waterproof	IPX4



FR

NL

EN

73





DISPOSAL



As a responsible retailer we care about the environment. As such we urge you to follow the correct disposal procedure for the appliance and packaging materials. This will help conserve natural resources and ensure that it is recycled in a manner that protects health and the environment.

You must dispose of this appliance and its packaging according to local laws and regulations.

Because this appliance contains electronic components, the appliance and its accessories must be disposed of separately from household waste when the appliance reaches its end of life.

Contact your local authority to learn about disposal and recycling.

The appliance should be taken to your local collection point for recycling. Some collection points accept appliance free of charge.

We apologise for any inconvenience caused by minor inconsistencies in these instructions, which may occur as a result of product improvement and development.

Etablissements Darty & fils ©,

9 Rue des Bateaux-Lavois, 94200 Ivry-sur-Seine, France 20/09/2023



FNAC DARTY

Etablissements Darty & fils ©,
9 Rue des Bateaux-Lavoirs,
94200 Ivry-sur-Seine, France

Déclaration UE de Conformité N°862023090013

EU Declaration of Conformity
EU- Conformiteitsverklaring
Declaración UE de Conformidad
Declaração UE de Conformidade

Description du produit –

SÈCHE-LINGE À CONDENSATION

Product Description:
Productbeschrijving:
Descripción del producto:
Descrição do produto:

CONDENSER TUMBLE DRYER
CONDENSROGER



Marque –

Brand /Merk /Marca:

Proline

Référence commerciale –

Model number:
/Modelnummer / Numero de modelo /
Numero do modelo:

PROCD82EU

L'objet de la déclaration décrit ci-dessus est conforme à la législation d'harmonisation de l'Union applicable :

The object of the declaration described above is in conformity with the relevant Union harmonisation legislation:

Het hierboven beschreven voorwerp is in overeenstemming met de desbetreffende harmonisatiewetgeving van de Unie:

El objeto de la declaración descrita anteriormente es conforme con la legislación de armonización pertinente de la Unión:

O objeto da declaração acima descrito está em conformidade com a legislação de harmonização da União aplicável:





Reference number	Title
<input checked="" type="checkbox"/> 2014/30/EU	EMC Directive (EMC)
<input checked="" type="checkbox"/> 2014/35/EU	Low Voltage Directive (LVD)
<input checked="" type="checkbox"/> 2009/125/EC	Eco design requirements for energy-related products (ErP)
<input checked="" type="checkbox"/> 2011/65/EU & (EU) 2015/863	RoHS

EMC:

EN 55014-1:2017+A11:2020
EN IEC 61000-3-2:2019
EN 61000-3-3:2013+A1:2019
EN 55014-2:2015

LVD :

EN 60335-2-11:2010 + A11:2012 + A1:2015 + A2:2018
EN 60335-1:2012 + A11:2014 + A13:2017 + A1:2019 + A14:2019 + A2:2019 + A15:2021
EN 62233:2008

ErP :

(EC) No 932/2012 (EU) No 392/2012
EN 61121:2013
(EC) No 1275/2008
(EC) No 801/2013
EN 50564:2011

La présente déclaration de conformité est établie sous la seule responsabilité du fabricant.
This declaration of conformity is drawn up under the sole responsibility of the manufacturer.
Deze conformiteitsverklaring wordt uitsluitend onder de verantwoordelijkheid afgelegd van de fabrikant.
Esta declaración de conformidad se redacta bajo la exclusiva responsabilidad del fabricante.
Esta declaração de conformidade é redigida sob a responsabilidade exclusiva do fabricante.

Le responsable de cette déclaration est :
The person responsible for this declaration is:
De verantwoordelijke persoon voor deze verklaring is:
La persona responsable de esta declaración es:
A pessoa responsável por esta declaração é:

Signé par et au nom de – Signed by and on behalf of: **Etablissements Darty & Fils**
Nom – Name : **Predrag Petricevic**
Fonction – Position: **Directeur du Laboratoire Fnac Darty**

Place, Date / Lieu :
Ivry-sur-Seine, septembre 13, 2023

DocuSigned by:
Predrag Petricevic
EA30F3FB8F314D0...

CE

QUALITY ASSURANCE SERVICE
FNAC DARTY





PROLINE

Etablissements Darty & fils ©,
9 Rue des Bateaux-Lavois, 94200 Ivry-sur-Seine, France

