

PROLINE

# LAVE-LINGE HUBLLOT TROMMELWASCHMACHINE

FP1012WH



MANUEL D'UTILISATION  
HANDLEIDING

FR











NL

EN





# TABLE DES MATIÈRES

	MISES EN GARDE IMPORTANTES.....	p. 02
	DESCRIPTION DU PRODUIT.....	p. 05
	INSTALLATION .....	p. 06
	AVANT CHAQUE LAVAGE.....	p. 11
	LAVAGE.....	p. 15
	TABLEAU DES PROGRAMMES.....	p. 21
	FONCTIONS SUPPLÉMENTAIRES.....	p. 23
	Verrouillage sécurité-enfants.....	p. 23
	Sonnerie.....	p. 24
	Nettoyage du tambour .....	p. 24
	Fonction de mémoire hors tension.....	p. 25
	NETTOYAGE ET ENTRETIEN.....	p. 26
	GUIDE DE DÉPANNAGE.....	p. 30
	SERVICE DE RÉPARATION ET PIÈCES DE RECHANGE.....	p. 40
	MISE AU REBUT.....	p. 41





## MISES EN GARDE IMPORTANTES

**MERCI DE BIEN VOULOIR LIRE LES CONSIGNES DE SÉCURITÉ ATTENTIVEMENT AVANT D'UTILISER L'APPAREIL ET DE LES CONSERVER POUR RÉFÉRENCE ULTÉRIEURE.**

### **Attention**

- Cet appareil est destiné à être utilisé dans des applications domestiques et analogues, tels que:
  - des coins-cuisine réservés au personnel dans des magasins, bureaux et autres environnements professionnels;
  - des fermes;
  - par les clients des hôtels, motels et autres environnements à caractère résidentiel;
  - des environnements du type chambres d'hôtes;
  - des emplacements prévus pour un usage collectif dans des immeubles d'habitation ou dans des laveries automatiques.
- Si le câble d'alimentation est endommagé, il doit être remplacé par le fabricant, son service après vente ou des personnes de qualification similaire afin d'éviter un danger.
- Cet appareil peut être utilisé par des enfants âgés d'au moins 8 ans et par des personnes ayant des capacités physiques, sensorielles ou mentales réduites ou dénuées d'expérience ou de connaissance, s'ils (si elles) sont correctement surveillé(e)s ou si des instructions relatives à l'utilisation de l'appareil en toute sécurité leur ont été données et si les risques encourus ont été appréhendés.

Les enfants ne doivent pas jouer avec l'appareil.

Le nettoyage et l'entretien par l'utilisateur ne doivent pas être effectués par des enfants sans surveillance.

- **ATTENTION:** Ne pas raccorder à une alimentation en eau chaude.
- Les ouvertures d'aération ne doivent pas être obstruées par un tapis.
- La pression d'eau ne doit pas être inférieure à 0.05 MPa ni supérieure à 1 MPa.
- Les ensembles de raccordement neufs fournis avec l'appareil





doivent être utilisés; il convient de ne pas réutiliser les ensembles de raccordement usagés.

- Il convient de maintenir à distance les enfants de moins de 3 ans, à moins qu'ils ne soient sous une surveillance continue.
- En ce qui concerne la méthode du nettoyage, référez-vous à la section "NETTOYAGE ET ENTRETIEN" en page 26-29.
- La masse maximale de linge à l'état sec pour cet appareil est de 10 kg.

### Précautions de sécurité

- L'appareil est conçu exclusivement pour une utilisation à l'intérieur.
- Gardez les matériaux d'emballage de l'appareil hors de portée des enfants pour éviter tout risque de danger.
- Ne branchez pas la machine à l'alimentation si vos mains sont mouillées.
- Ne touchez pas la machine avec les mains ou les pieds mouillés.
- En cas de panne de courant, débranchez tout d'abord la machine de l'alimentation et fermez le robinet d'eau. N'essayez pas de réparer la machine vous-même. Veuillez contacter un technicien agréé.
- Ne dépassez jamais la capacité de charge maximale.
- La porte en verre peut devenir très chaude durant le cycle de lavage. Gardez les enfants et les animaux domestiques éloignés de la machine durant son utilisation.
- Ne forcez jamais l'ouverture de la porte lorsque la machine est en cours de fonctionnement. La porte se déverrouille peu après la fin d'un cycle.
- Ne fermez pas la porte avec une force excessive. S'il s'avère difficile de fermer la porte, veuillez vérifier si les vêtements sont correctement insérés et répartis.
- Ne laissez pas les enfants sans surveillance près de la machine, car ils pourraient s'enfermer à l'intérieur.
- Débranchez toujours la machine de l'alimentation électrique



- après son utilisation.
- Les animaux et les enfants risquent de monter dans la machine. Vérifiez l'appareil avant chaque opération.
  - La prise doit être facilement accessible après l'installation de l'appareil.
  - Ne lavez pas d'articles qui ont été nettoyés, trempés ou tamponnés avec des substances combustibles ou explosives (telles que de la cire, de l'huile, de la peinture, de l'essence, des dégraissants, des solvants de nettoyage à sec, du kérosène, etc.). Cela peut provoquer un incendie ou une explosion.
  - La machine ne doit pas être installée dans une salle de bain ou dans des pièces très humides, ni dans des pièces contenant des gaz explosifs ou caustiques.
  - Ne faites pas fonctionner l'appareil à une température inférieure à 5 °C.
  - Avant le transport :
    - Les boulons doivent être réinstallés sur la machine par une personne spécialisée.
    - L'eau accumulée doit être évacuée de la machine
  - Cet appareil est lourd. Transportez-le avec précaution. Ne tenez jamais une partie saillante de la machine lorsque vous la soulevez. La porte de la machine ne peut pas être utilisée comme une poignée.
  - N'installez pas la machine sur une moquette. L'obstruction des ouvertures par un tapis peut endommager la machine.
  - N'utilisez pas l'appareil dans des environnements humides ou des pièces contenant des gaz explosifs ou caustiques. En cas de fuite d'eau ou d'éclaboussures d'eau, laissez l'appareil sécher à l'air libre.
  - L'appareil ne doit pas être installé derrière une porte verrouillable, une porte coulissante ou une porte dont la charnière se trouve du côté opposé à celui du lave-linge.



## DESCRIPTION DU PRODUIT

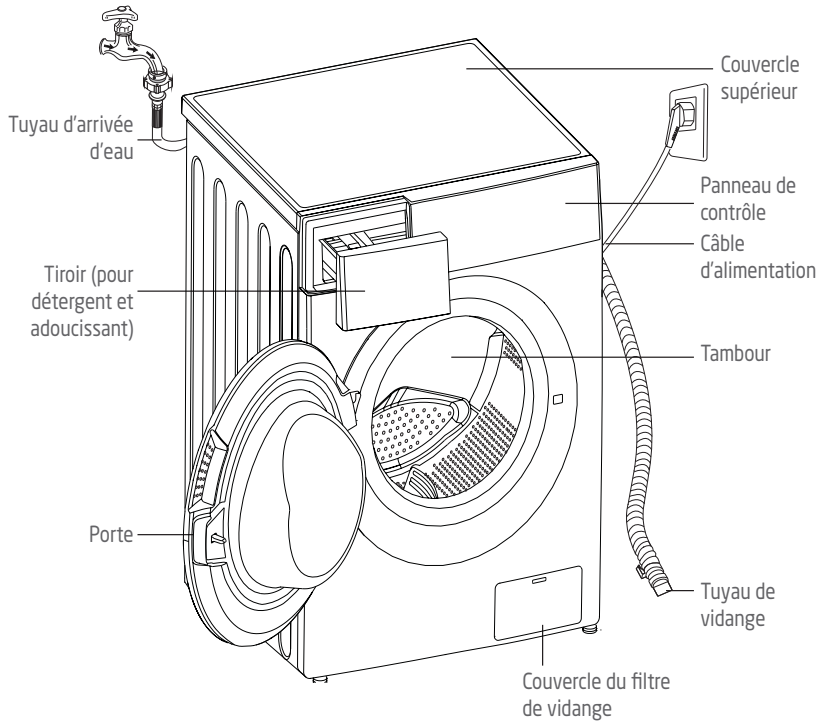

### Accessoires



Caches x 4

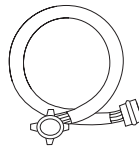

Tuyau d'arrivée d'eau (eau froide)

FR

NL

EN

05





## INSTALLATION

### Retrait de l'emballage

1. Retirez le carton et l'emballage en polystyrène.
2. Soulevez le lave-linge et enlevez l'emballage de la base. Cette manipulation nécessite au moins 2 personnes.

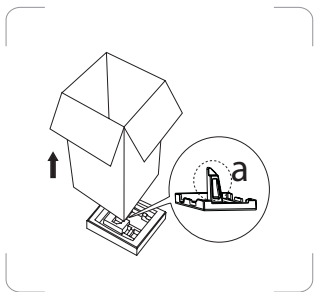

Assurez-vous que la petite mousse triangulaire (a) est retirée en même temps que l'emballage inférieur. Si ce n'est pas le cas, posez l'appareil sur la surface latérale et retirez-le manuellement.

3. Enlevez le ruban de fixation du cordon d'alimentation électrique et du tuyau de vidange.
4. Retirez le tuyau d'arrivée du tambour.



### AVERTISSEMENT :

Les éléments d'emballage (tels que les films, le polystyrène) peuvent être dangereux pour les enfants.

Risque d'étouffement ! **Veillez à ce que tous les éléments d'emballage restent hors de portée des enfants.**

### Retrait des boulons de transport

Afin d'éviter tout risque d'endommagement interne au cours du transport, les 4 boulons spéciaux sont verrouillés.

Avant d'utiliser la machine à laver, enlevez les boulons ainsi que les bouchons en caoutchouc.

S'ils ne sont pas enlevés, cela pourra entraîner de fortes vibrations, des bruits et des dysfonctionnements.





1. Dévissez les boulons avec une clé.

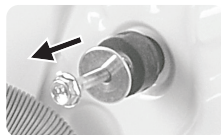

2. Retirez les boulons ainsi que les bouchons en caoutchouc en tordant légèrement les bouchons. Gardez les boulons de transport afin de pouvoir les réutiliser ultérieurement.

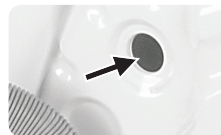

3. Fermez les trous avec les caches fournis à cet effet.

### Positionnement

Installez la machine sur un sol plat et ferme.

Veillez à ce que la circulation de l'air autour de l'appareil ne soit jamais entravée par des tapis, moquettes etc.

Prévoyez au moins 2 cm d'espace libre de chaque côté de l'appareil.

Veillez à ce que l'appareil ne repose pas sur son propre câble d'alimentation

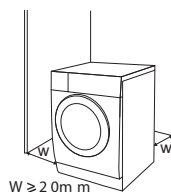

### Exigences relatives à l'emplacement d'installation

Avant d'installer le lave-linge, un emplacement approprié comme suit doit être sélectionné :

- Une surface ferme, sèche et plane.
- Évitez la lumière directe du soleil
- Une ventilation suffisante
- La température ambiante est supérieure à 0° C.
- L'appareil doit être installé à distance de toute source de chaleur (appareils brûlant du gaz ou du charbon etc.).

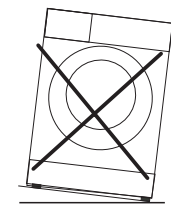

La température ambiante du lave-linge doit être comprise entre 5 et 40 °C. En cas d'utilisation en dessous de 0 °C, la vanne d'arrivée et le système de vidange peuvent être endommagés. Si la machine est installée dans un endroit soumis à

FR

NL

EN

07



des conditions de gel, elle doit être déplacée dans un lieu sous une température ambiante normale pour que le tuyau d'arrivée d'eau et le tuyau de vidange puissent se dégeler avant l'utilisation.

### Mise à niveau du lave-linge

Un nivellement correct de la machine permet d'éviter les bruits et les vibrations excessifs.

Installez l'appareil sur une surface plane et solide au sol.

Si le sol est irrégulier, ajustez les pieds réglables au besoin.

- Ne mettez en aucun cas des objets sous les pieds de l'appareil (morceaux de carton, blocs de bois etc.).

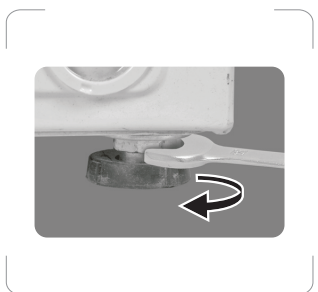

1. Dévissez les contre-écrous avec une clé.
2. Ajustez la hauteur en tournant les pieds réglables.
  - Veillez à ce que les 4 pieds touchent bien le sol, puis vérifiez que l'appareil est nivelé correctement en utilisant un niveau à bulle.
3. Serrez les contre-écrous.

### Connexion électrique

Votre sèche-linge fonctionne avec un courant de 220-240 V et 50Hz.

Les branchements électriques doivent être réalisés par un technicien qualifié en conformité avec les réglementations de sécurité locales.

Votre lave-linge doit être correctement relié à la terre. Nous ne serons pas responsables des dommages se produisant à cause de l'utilisation de la machine sans connexion correcte à la terre.

N'utilisez pas de rallonge ni de prise multiple.

L'appareil ne doit pas être branché par l'intermédiaire d'un appareil temporisateur externe (minuteur etc.) ou raccordé à un circuit qui l'allume et l'éteint par intermittence.

Ne débranchez pas l'appareil s'il y a du gaz inflammable à proximité.





## Raccordement des tuyaux Raccordement du tuyau d'arrivée d'eau



1. Reliez un bout du tuyau à l'arrivée d'eau de l'appareil, et serrez à la main.
2. Reliez l'autre bout du tuyau au robinet, et serrez à la main.



### REMARQUE :

Une fois le raccordement terminé, ouvrez lentement le robinet et assurez-vous qu'il n'y a pas de fuite.

Veillez à ce que le tuyau ne soit pas tordu, écrasé, modifié ou sectionné.

## Raccordement du tuyau de vidange

Pour raccorder le tuyau de vidange, veuillez utiliser l'une des méthodes suivantes. Veillez à ce que le tuyau de vidange ne soit pas plié, écrasé ou étiré.

Mettez le tuyau dans un trou d'évacuation.

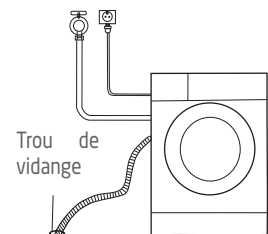

FR

NL

EN

09





Insérez le tuyau de vidange dans la bonde d'évacuation d'un évier.

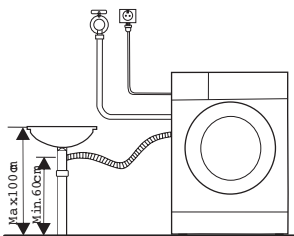

Le tuyau de vidange ne doit pas être placé à plus d'1 mètre au-dessus du sol.

Au-dessus de cette hauteur, l'évacuation de l'eau sera ralentie voire impossible.





## AVANT CHAQUE LAVAGE

Avant de laver votre linge, vérifiez les étiquettes des vêtements ainsi que la notice d'utilisation du produit.

Utilisez du détergent non moussant ou peu moussant adapté au lavage en machine.



1. Lisez l'étiquette d'entretien des vêtements. Vous saurez ainsi quelle est la composition du tissu du vêtement et comment celui-ci doit être lavé.

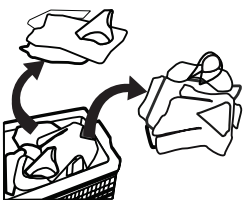

2. Triez le linge en fonction de la couleur, du type de textile, de la saleté et de la température de lavage. Séparez toujours les couleurs sombres des couleurs pâles et des articles blancs. Séparez les tissus blancs des tissus colorés. Séparez les vêtements selon le degré de salissure.



3. Assurez-vous que toutes les poches sont vides. Des objets tels que des clous, des pinces à cheveux, des allumettes, des pièces de monnaie et des clés peuvent endommager votre machine et vos vêtements.



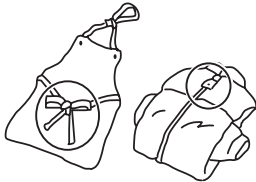

4. Nouez les ficelles des tabliers etc.

Fermez les fermetures à glissière, les crochets et les ficelles pour vous assurer que ces articles ne se coincent pas dans d'autres vêtements.

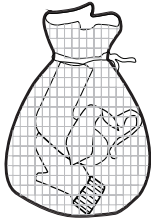

5. Mettez les vêtements de petite taille tels que les soutien-gorge, les chaussettes et les bas nylon dans un sac à linge.



6. Retournez les tissus boulochant facilement et à poils longs.



#### REMARQUE :

Combinez des articles grands et petits dans une même machine. Commencez par mettre les gros articles. Les gros articles ne doivent pas représenter plus de la moitié de la charge totale.

Évitez de laver des articles isolés. Cela risquerait de déséquilibrer l'appareil. Ajoutez un ou deux articles similaires seulement.





## Détergent

Reportez-vous aux instructions figurant sur le paquet de détergent ou autre produit pour connaître le dosage correct en fonction de la quantité de linge, du degré de salissure et de la dureté de l'eau.

|| Produit pour le cycle de lavage principal

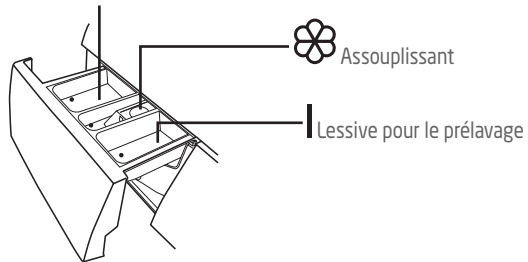

Les symptômes suivants sont un signe de surdosage de détergent :

- formation de mousse abondante
- résultats médiocres de lavage et de rinçage

Les symptômes suivants sont un signe de sous-dosage de détergent :

- couleur grise du linge
- accumulation de dépôts calcaires sur le tambour, la résistance et/ou le linge





## Recommandations relatives au détergent

Produit de lavage recommandé	Cycles de lavage	Temp. de lavage	Type de linge et de textile
Détergent puissant avec agents blanchissants et azurants optiques	Coton, ECO 40-60	40°C / 60°C	Linge blanc en coton ou en lin résistant à l'ébullition
Détergent pour couleur sans agents blanchissants ni azurants optiques	Coton	20°C / 40°C	Linge coloré en coton ou en lin
Détergent doux ou pour couleurs sans azurants optiques	Coton, synthétiques	20°C / 40°C	Linge coloré fabriqué en fibres faciles d'entretien ou en matières synthétiques
Détergent doux	Synthétique	20°C	Textiles délicats, soie, viscose
Détergent spécial pour la laine	Laine	20°C / 40°C	Laine



### REMARQUE :

- Il est recommandé de diluer les détergents/additifs agglomérants ou filandreux dans de l'eau avant de les mettre dans le distributeur de produits, car cela permet d'éviter tout risque d'obstruction de l'arrivée l'eau et donc de débordement de l'appareil.
- Veillez à choisir le type de produit qui convient afin de maximiser les performances de lavage tout en minimisant la consommation d'eau et d'énergie.
- Le dosage est important pour obtenir le meilleur résultat de lavage possible.
- Si la formation de mousse est excessive, réduisez la quantité de produit.
- Il est indispensable d'ajuster le dosage du produit à la dureté de l'eau du robinet ; si l'eau est douce, réduisez la quantité de produit.
- Dosez également en fonction du degré de saleté de votre linge ; moins le linge est sale, moins il a besoin de produit.
- Les produits à haute concentration (compacts) nécessitent un dosage particulièrement précis.





## LAVAGE



### REMARQUE :

- Avant le lavage, veuillez vous assurer que l'installation est effectuée correctement.
- Votre appareil a fait l'objet d'un contrôle minutieux avant de quitter l'usine. Pour éliminer toute eau résiduelle et neutraliser les odeurs potentielles, il est recommandé de nettoyer votre appareil avant la première utilisation. Pour cela, lancez le programme Coton à 90°C sans linge ni produit.



### Calibrage :

Il est recommandé de calibrer le lave-linge afin d'obtenir les meilleures performances.

L'appareil est capable de détecter la quantité de linge chargée. Cette fonction permet d'optimiser les performances du produit en minimisant la consommation d'énergie et d'eau, ce qui vous fait gagner du temps et de l'argent. Pour cette raison, il est recommandé de calibrer l'appareil pour une utilisation optimale.

1. Retirez tous les accessoires du tambour et fermez la porte.
2. Branchez l'appareil.
3. Mettez le lave-linge en marche et appuyez simultanément sur les touches **Départ Différé** et **Température** pendant 10 secondes jusqu'à ce que « t19 » s'affiche.
4. Appuyez sur  pour démarrer l'appareil et attendez que "\*\*\*\*\*" s'affiche.



1. Ouvrez l'eau du robinet.



2. Branchez l'appareil.

FR

NL

EN

15



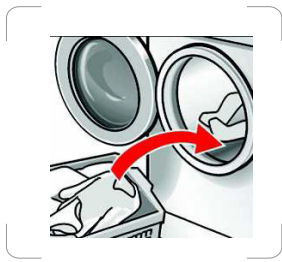

3. Triez le linge et mettez-le dans le tambour. Faites attention à ne pas coincer du linge dans la porte. Le joint de la porte risquerait d'être endommagé. Évitez de trop remplir le tambour. Cela peut provoquer des vibrations excessives ou endommager l'appareil.

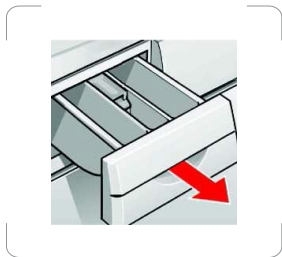

4. Dosez le produit en fonction de la quantité de linge, du degré de salissure, de la dureté de l'eau et des instructions du fabricant. Versez la lessive liquide dans le tiroir distributeur qui convient puis rentrez-le dans l'appareil.

5. Sélectionnez un programme en tournant le sélecteur. La durée requise s'affiche.

La durée requise s'affiche.

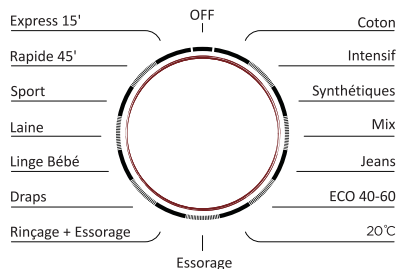

Le sélecteur sert également à allumer et éteindre la machine. Il peut tourner dans les deux sens.

Pour un aperçu détaillé des programmes, reportez-vous au Tableau des programmes.

6. La température et la vitesse d'essorage peuvent être sélectionnées individuellement. La température et la vitesse d'essorage sélectionnées s'affichent.





Température

Utilisez ce bouton par appuis répétés pour sélectionner la température.  
(Froid, 20°C, 40°C, 60°C, 90°C)



Essorage

Utilisez ce bouton par appuis répétés pour sélectionner la vitesse d'essorage.  
(0-400-600-800-1000-1200 tr/min)

7. Après avoir sélectionné un programme, vous pouvez y ajouter les fonctions optionnelles suivantes.



Options

Utilisez ce bouton pour sélectionner les fonctions optionnelles.  
Le témoin lumineux de la fonction correspondante s'allume.



### Prélavage

Utilisez cette fonction pour laver le linge deux fois avant le lavage principal ; elle convient aux vêtements très sales et résistants, par exemple en coton ou en lin.

Si vous sélectionnez cette fonction, mettez le produit dans le compartiment I du tiroir.

FR

NL

EN

17





Options

Utilisez ce bouton pour sélectionner les fonctions optionnelles. Le témoin lumineux de la fonction correspondante s'allume.



### Rinçage supplémentaire

Si vous craignez qu'il ne reste du produit dans votre linge, vous pouvez ajouter un processus de rinçage en supplément.





8. Vous pouvez utiliser la fonction de démarrage différé pour régler la machine de manière à ce qu'elle démarre un cycle à une heure prédéfinie.



Utilisez ce bouton par appuis répétés pour régler l'heure de départ différé souhaitée jusqu'à 24 heures à l'avance (par incréments d'1 heure).  
L'heure de réglage s'affiche.

Pour annuler le réglage, appuyez sur ce bouton le nombre de fois nécessaire jusqu'à ce que l'écran affiche 0h.

Si le programme est déjà lancé, éteignez la machine en tournant le sélecteur de programme jusqu'à la position d'arrêt. Puis sélectionnez un programme en tournant le sélecteur de programme.

9. Démarrer un programme.

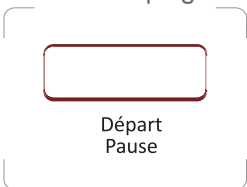

Appuyez sur ce bouton pour lancer la machine

- Si vous utilisez la fonction de départ différé, cette fonction sera activée. Une fois écoulé le temps prédéfini, la machine lancera automatiquement le cycle.

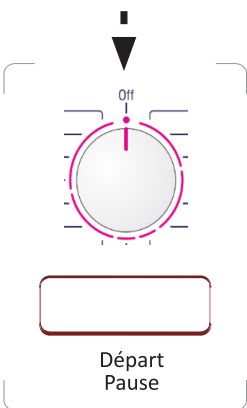

### Changer de programme

Si vous avez sélectionné par erreur un programme qui ne convient pas, veuillez suivre les étapes ci-dessous pour changer de sélection.

1. Mettez le sélecteur de programme sur la position d'arrêt.
2. Tournez le sélecteur de programme pour sélectionner un programme.
3. Appuyez pour Démarrage/pause pour lancer le programme.





### Verrouillage de la porte

Pour des raisons de sécurité, la porte se verrouille pendant que la machine est en marche ; ce verrouillage est indiqué par un témoin lumineux.

10. A la fin d'un programme, la machine émet un bip et l'écran affiche « End » (fin).

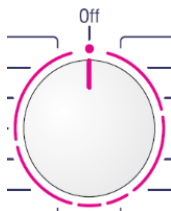

**Éteignez** la machine en mettant le sélecteur de programme sur la position d'arrêt.



Fermez le robinet.



Lorsque le témoin de verrouillage s'éteint, vous pouvez ouvrir la porte de la machine et sortir le linge.





## TABLEAU DES PROGRAMMES

Programme	Charge (kg)	Temp. par défaut	Vitesse d'essorage par défaut (tr/min)	Durée affichée	Détergents et additifs		
					Pré-lavage I	Lavage principal II	Assouplissant 
Coton	10.0	40°C	800	3:39	○	●	○
Intensif	10.0	40°C	800	3:48		●	○
Synthétiques	5.0	40°C	800	3:18	○	●	○
Mix	10.0	40°C	1000	1:20	○	●	○
Jeans	10.0	60°C	1000	1:45	○	●	○
ECO 40-60	10.0	–	1200	3:59		●	○
20°	5.0	20°C	1000	1:01		●	○
Essorage	10.0	–	1000	0:12			
Rinçage + Essorage	10.0	–	1000	0:20			○
Draps	5.0	40°C	1000	1:48	○	●	○
Linge Bébé	10.0	60°C	800	1:42	○	●	○
Laine	2.0	40°C	600	1:07		●	○
Sport	10.0	20°C	800	0:47	○	●	○
Rapide 45'	2.0	40°C	800	0:45	○	●	○
Express 15'	2.0	Cold	800	0:15		●	○
Nettoyage Tambour Drum clean	–	90°C	–	1:18			

● = dosage requis / ○ = en option

FR

NL

EN

21





Programme	Description
Coton	Textiles durables, textiles résistants à la chaleur en coton ou en lin.
Intensif	Si le linge est très sale, sélectionnez ce programme pour optimiser l'efficacité du lavage sur une plus longue durée.
Synthétiques	Lavez les articles synthétiques, par exemple : chemises, manteaux, mélanges. Lors du lavage de textiles tricotés, la quantité de détergent doit être réduite en raison de leur constitution avec des fils lâches et de la formation de bulles
Mix	Charge mixte composée de textiles en coton et de matières synthétiques
Jeans	Sélectionnez ce programme pour laver des jeans.
ECO 40-60	Par défaut 40°C, non sélectionnable, pour le linge lavé à 40°C - 60°C.
20°	Lorsque vous lavez des vêtements aux couleurs vives, sélectionnez ce programme afin d'éviter que le linge ne déteigne.
Essorage	Essorage supplémentaire avec vitesse d'essorage sélectionnable.
Rinçage + Essorage	Rinçage supplémentaire avec essorage
Draps	Sélectionnez ce programme pour laver des draps ou des articles volumineux.
Linge Bébé	Ce programme convient parfaitement pour le linge du bébé. Il lave et rince particulièrement bien les vêtements de bébé de manière à préserver sa peau.
Laine	Ce programme est spécifiquement destiné au lavage des textiles entièrement ou essentiellement à base de laine lavables à la main ou en machine. Sélectionnez ce programme de lavage particulièrement doux pour éviter que le linge ne rétrécisse, car il comporte des pauses longues (pendant lesquelles les articles trempent dans l'eau).
Sport	Sélectionnez ce programme pour laver des vêtements de sport.
Rapide 45'	Sélectionnez ce programme pour laver rapidement un petit nombre de vêtements peu sales.
Express 15'	Sélectionnez ce programme pour laver des vêtements peu sales sur une courte durée.





## FONCTIONS SUPPLÉMENTAIRES

### Verrouillage sécurité-enfants

Vous avez la possibilité de verrouiller les boutons et le sélecteur de programme afin d'empêcher des enfants de modifier les réglages.

#### Activer cette fonction

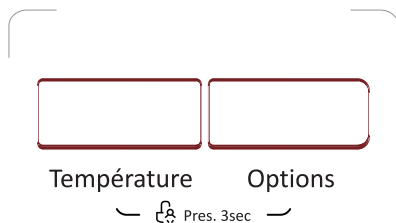

Maintenez les deux boutons appuyés 3 secondes en même temps.

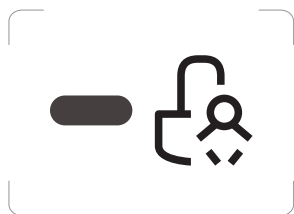

Des bips sonores retentissent, et le témoin lumineux de verrouillage enfant s'allume. L'écran clignote en affichant la durée restante et « CL » en alternance.



#### REMARQUE :

Quand le verrouillage sécurité enfant est activé, tous les boutons sont verrouillés à l'exception de la position d'arrêt du sélecteur de programme.

#### Désactiver cette fonction

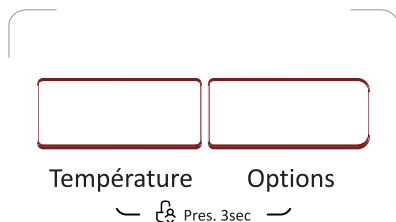

Maintenez les deux boutons appuyés 3 secondes en même temps.

FR

NL

EN

23



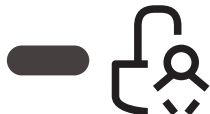

Des bips sonores retentissent, et le témoin lumineux de verrouillage enfant s'éteint.



### REMARQUE :

Le fait d'éteindre la machine n'entraîne pas une réinitialisation de la fonction de verrouillage sécurité enfant. Vous devrez désactiver ce verrouillage pour pouvoir accéder aux autres fonctions.

### Sonnerie



Essorage

  Pres. 3sec

Appuyez sur ce bouton pendant 3 secondes. Des bips sonores retentissent et la sonnerie est annulée.

Pour activer la sonnerie, appuyez de nouveau sur ce bouton pendant 3 secondes. Des bips sonores retentissent et la sonnerie est activée.

### Nettoyage du tambour

Il est important de nettoyer régulièrement l'intérieur de votre lave-linge au moyen du cycle « Nettoyage du tambour ».

#### Nettoyage

#### Tambour



Au bout d'environ 25 cycles, le témoin lumineux du bouton Nettoyage du tambour clignote pour vous signaler que le tambour a besoin d'être nettoyé.

Appuyez sur ce bouton pendant 3 secondes pour annuler ce rappel. L'indicateur lumineux s'éteindra.

1. Videz entièrement le lave-linge puis fermez la porte.
2. Ouvrez le tiroir distributeur et mettez du produit de nettoyage de tambour dans le compartiment principal II.
  - Suivez les instructions du produit de nettoyage de tambour.
3. Appuyez sur le bouton Nettoyage tambour puis appuyez sur le bouton de





démarrage/pause pour lancer le cycle

### **Fonction de mémoire hors tension**

Votre lave-linge dispose d'une fonction de mémoire pour assurer le bon déroulement du programme de lavage en reprenant automatiquement le dernier cycle de lavage lorsque le courant est rétabli après une coupure.



FR

NL

EN

25





## NETTOYAGE ET ENTRETIEN



### AVERTISSEMENT :

Il est indispensable de débrancher l'appareil et de fermer le robinet avant toute manipulation de nettoyage et d'entretien.

### Nettoyage du boîtier de la machine

Essuyez-le avec un chiffon doux légèrement imbibé d'eau. N'utilisez pas d'agents nettoyants chimiques ou abrasifs. Enlevez immédiatement les résidus de lessive et de produit de nettoyage.

### Nettoyage du tambour

La rouille laissée à l'intérieur du tambour par les articles métalliques doit être enlevée immédiatement avec des détergents sans chlore. N'utilisez en aucun cas de la paille de fer pour le nettoyage du tambour !

Pour détartrer le tambour, utilisez le cycle de Nettoyage du tambour avec un produit détartrant en suivant les instructions du fabricant du produit pour le dosage.

### Nettoyage du joint de porte et du verre

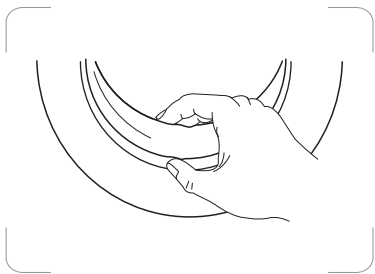

Essuyez le verre et le joint après chaque lavage pour enlever les peluches et les taches. Si des peluches s'accumulent, cela peut causer des fuites.

Retirez toutes les pièces de monnaie, boutons et autres objets du joint après chaque lavage.

Nettoyez le joint de porte et le hublot une fois par mois afin d'assurer le bon fonctionnement de la machine.





## Nettoyage du filtre d'arrivée



### REMARQUE :

Nettoyez le filtre d'arrivée d'eau si l'eau n'arrive pas normalement. Si l'eau est très dure ou contient des traces de calcaire, il peut arriver que le filtre d'arrivée d'eau soit obstrué. Il est recommandé de nettoyer le filtre d'arrivée d'eau de temps en temps.

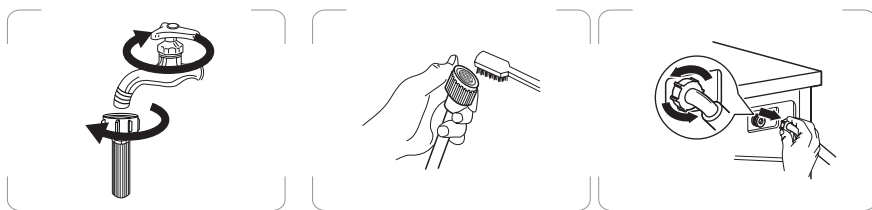

1. Fermez le robinet d'eau. Enlevez le tuyau du robinet.
2. Nettoyez le filtre à l'aide d'une brosse.
3. Dévissez le tuyau d'arrivée d'eau.

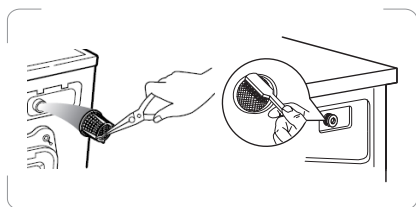

4. Sortez le filtre à l'aide d'une pince à long bec. Nettoyez le filtre à l'aide d'une brosse.

Réinstallez le filtre sur l'arrivée d'eau et rebranchez le tuyau d'arrivée d'eau.

Rebranchez le tuyau sur le robinet.

## Nettoyage du tiroir à détergent



### REMARQUE :

Il est recommandé de nettoyer le tiroir distributeur de temps en





temps.

N'utilisez jamais de produits de nettoyage chimiques ou abrasifs.

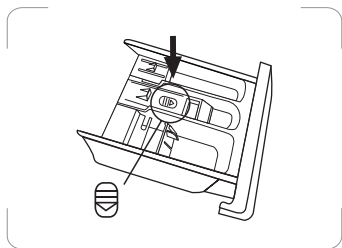

1. Appuyez sur le bouton de déverrouillage pour sortir le tiroir de la machine. .

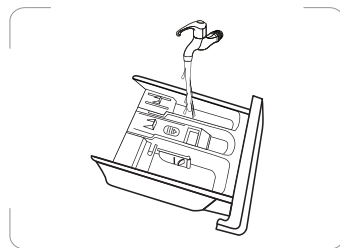

2. Nettoyez le tiroir distributeur sous l'eau.

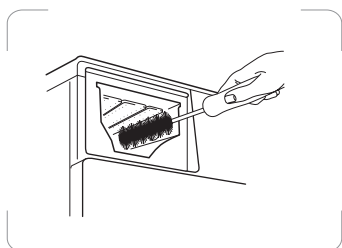

3. Nettoyez l'intérieur du tiroir distributeur avec une brosse.

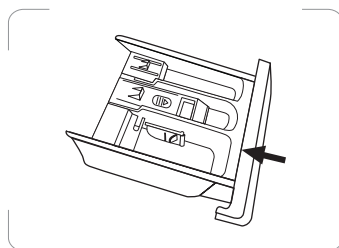

4. Remettez en place le tiroir distributeur dans la machine.

## Nettoyage du filtre de la pompe de vidange

Le filtre de la pompe de vidange capture les fils et les petits objets oubliés dans le linge.

Vérifiez régulièrement que le filtre est propre afin d'assurer le bon fonctionnement de votre machine.



**AVERTISSEMENT :**

**Soyez prudent lors de la vidange si l'eau est très chaude.**

Laissez à l'eau le temps de refroidir avant de nettoyer le filtre de la pompe de





vidange. Risque de brûlures !

Nettoyez périodiquement le filtre tous les 3 mois pour assurer le fonctionnement normal de l'appareil.

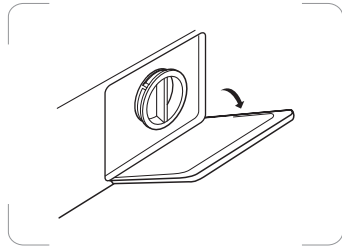

1. Enfoncez l'ergot du couvercle pour l'ouvrir.

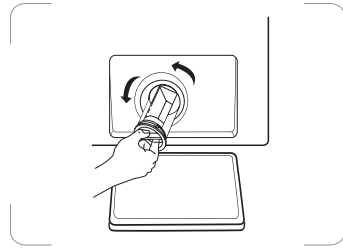

2. Retirez le filtre en le tournant dans le sens contraire des aiguilles d'une montre.

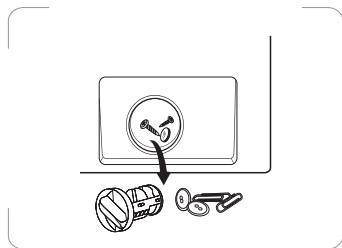

3. Enlevez les éventuels corps étrangers du filtre.

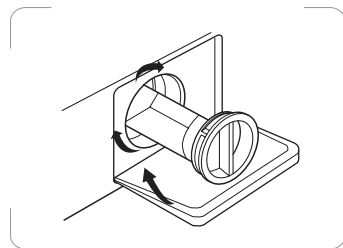

4. Après le nettoyage, remettez en place le filtre en le tournant dans le sens des aiguilles d'une montre. Fermez le couvercle jusqu'à ce qu'un déclic se fasse entendre.





## GUIDE DE DÉPANNAGE

Problème	Cause possible	Solution
<b>L'appareil ne démarre pas.</b>	La porte n'est pas correctement fermée.	Fermez correctement la porte puis redémarrez la machine.
	Des vêtements sont coincés.	Vérifiez le linge.
<b>Impossible d'ouvrir la porte.</b>	La protection de sécurité est activée.	Débranchez l'appareil, puis redémarrez-le.
<b>Fuite d'eau.</b>	Les raccords ne sont pas assez étanches.	Vérifiez le tuyau d'arrivée d'eau, et resserrez-le. Vérifiez et nettoyez le tuyau de sortie.
<b>Résidus de détergent dans le tiroir distributeur.</b>	Le détergent est humide et/ou aggloméré.	Nettoyez et essuyez le tiroir à détergent.
<b>L'indicateur ou l'affichage ne s'allume pas.</b>	La carte de circuit imprimé ou le faisceau ont des problèmes de connexion.	Coupez l'alimentation et vérifiez si la prise mâle de l'appareil est bien branchée.
<b>Bruit anormal.</b>	Les boulons de transport sont toujours en place.	Vérifiez si les boulons de transport ont été enlevés.
	Le sol n'est pas solide ou irrégulier.	Installez l'appareil sur une surface plane et solide au sol.





## Codes d'erreur

Affichage	Cause possible	Solution
E30	La porte n'est pas correctement fermée.	Fermez correctement la porte puis redémarrez la machine.
E10	Problème d'injection d'eau pendant le cycle de lavage.	Vérifiez si la pression de l'eau est suffisante. Redressez le tuyau d'eau. Nettoyez le filtre de la valve d'arrivée d'eau.
E21	Temps de vidange excessif	Vérifiez si le tuyau de vidange n'est pas obstrué.
E12	Débordement d'eau	Redémarrez la machine
EXX	Autres	Redémarrez la machine. Si le problème persiste, veuillez contacter le service clientèle.





Fiche d'information sur le produit  
RÈGLEMENT DÉLÉGUÉ (UE) 2019/2014 DE LA COMMISSION relatif à l'étiquetage  
énergétique des lave-linge ménagers et des lave-linge séchant ménagers

Nom du fournisseur ou marque commerciale: Etablissements Darty & fils © | Proline

Adresse du fournisseur: 9 Rue des Bateaux-Lavois, 94200 Ivry-sur-Seine, France

Référence du modèle: FP1012WH

Paramètres généraux du produit:

Paramètre	Valeur	Paramètre	Valeur	
Capacité nominale ( <sup>a</sup> ) (kg)	10,0	Dimensions en cm	Hauteur	85
			Largeur	60
			Profondeur	59
Indice d'efficacité énergétique ( <sup>a</sup> ) (IEEw)	60,0	Classe d'efficacité énergétique ( <sup>a</sup> )	B	
Indice d'efficacité de lavage ( <sup>a</sup> )	1,031	Efficacité de rinçage (g/ kg) ( <sup>a</sup> )	5,0	
Consommation d'énergie en kWh par cycle, sur la base du programme "eco 40-60" sur une combinaison de charges pleines et partielles. La consommation réelle d'énergie dépend des conditions d'utilisation de l'appareil.	0,593	Consommation d'eau égale en litres par cycle, sur la base du programme "eco 40-60" sur une combinaison de charges pleines et partielles. La consommation d'eau réelle dépend des conditions d'utilisation de l'appareil et de la dureté de l'eau.	52	





Température maximale à l'intérieur du textile traité <sup>(a)</sup> (°C)	Capacité nominale	40	Taux d'humidité résiduelle pondéré <sup>(a)</sup> (%)	62,9
	Moitié	36		
	Quart	22		
Vitesse d'essorage <sup>(a)</sup> (tours/min)	Capacité nominale	1200	Classes d'efficacité d'essorage <sup>(a)</sup>	C
	Moitié	1200		
	Quart	1200		
Vitesse d'essorage <sup>(a)</sup> (h:min)	Capacité nominale	3:59	Type	à pose libre
	Moitié	3:00		
	Quart	3:00		
Émissions de bruit acoustique dans l'air lors de la phase d'essorage (a) [dB(A) re 1 pW]	76		Classe d'émissions de bruit acoustique dans l'air <sup>(a)</sup> (phase d'essorage)	B
Mode arrêt (W) (le cas échéant)	0,50		Mode veille (W) (le cas échéant)	S.O.
Démarrage différé (W) (le cas échéant)	4,00		Mode veille avec maintien de la connexion au réseau (W) (le cas échéant)	S.O.
Durée minimale de la garantie offerte par le fournisseur: 24 mois				
Ce produit a été conçu pour libérer des ions argent au cours du cycle de lavage			NON	
Informations complémentaires:				
Lien internet vers le site web du fournisseur où se trouvent les informations visées à l'annexe II, point 9, du règlement (UE) 2019/2023 de la Commission: <a href="http://www.darty.com">www.darty.com</a> / <a href="http://www.vandenborre.be">www.vandenborre.be</a>				

FR

NL

EN

33





(<sup>a</sup>) Pour le programme "eco 40-60".

Pour accéder aux informations sur le modèle stockées dans la base de données des produits :

Cliquer sur le lien

<https://eprel.ec.europa.eu/screen/product/washingmachines2019/1244846>





## Des valeurs pour des programmes:

Programme «eco 40-60» à la capacité nominale	
a. capacité nominale en kg:	10 kg
b. durée des programmes, exprimée en heures et minutes:	3:59
c. consommation d'énergie, exprimée en kWh/cycle:	1,015 kWh/cycle
d. consommation d'eau, exprimée en litres/cycle:	70,6 L/cycle
e. température maximale atteinte pendant au moins 5 minutes à l'intérieur du linge en cours de traitement dans le cadre du cycle de lavage, exprimée en degrés centigrades:	40°C
f. taux d'humidité résiduel après le cycle de lavage, exprimée en pourcentage de teneur en eau, et vitesse d'essorage à laquelle ce taux a été atteint:	63% 1200 t/m

Programme «eco 40-60» à la moitié de la capacité nominale	
a. capacité nominale en kg:	5 kg
b. durée des programmes, exprimée en heures et minutes:	3:00
c. consommation d'énergie, exprimée en kWh/cycle:	0,635 kWh/cycle
d. consommation d'eau, exprimée en litres/cycle:	55,3 L/cycle
e. température maximale atteinte pendant au moins 5 minutes à l'intérieur du linge en cours de traitement dans le cadre du cycle de lavage, exprimée en degrés centigrades:	36°C
f. taux d'humidité résiduel après le cycle de lavage, exprimée en pourcentage de teneur en eau, et vitesse d'essorage à laquelle ce taux a été atteint:	63% 1200 t/m

FR

NL

EN

35



**Programme «eco 40-60» au quart de la capacité nominale;**

a. capacité nominale en kg:	2,5 kg
b. durée des programmes, exprimée en heures et minutes:	3:00
c. consommation d'énergie, exprimée en kWh/cycle:	0,286 kWh/cycle
d. consommation d'eau, exprimée en litres/cycle:	38,8 L/cycle
e. température maximale atteinte pendant au moins 5 minutes à l'intérieur du linge en cours de traitement dans le cadre du cycle de lavage, exprimée en degrés centigrades:	22°C
f. taux d'humidité résiduel après le cycle de lavage, exprimée en pourcentage de teneur en eau, et vitesse d'essorage à laquelle ce taux a été atteint:	63% 1200 t/m



**Programme «20 °C» à la capacité nominale de ce programme**

a. capacité nominale en kg:	5 kg
b. durée des programmes, exprimée en heures et minutes:	1:01
c. consommation d'énergie, exprimée en kWh/cycle:	0,195 kWh/cycle
d. consommation d'eau, exprimée en litres/cycle:	51 L/cycle
e. température maximale atteinte pendant au moins 5 minutes à l'intérieur du linge en cours de traitement dans le cadre du cycle de lavage, exprimée en degrés centigrades:	20°C
f. taux d'humidité résiduel après le cycle de lavage, exprimée en pourcentage de teneur en eau, et vitesse d'essorage à laquelle ce taux a été atteint:	65 % 1000 t/m





**Un programme coton à une température nominale supérieure ou égale à 60 °C (le cas échéant) à la capacité nominale de ce programme Coton**

a. capacité nominale en kg:	10 kg
b. durée des programmes, exprimée en heures et minutes:	3:44
c. consommation d'énergie, exprimée en kWh/cycle:	1,708 kWh/cycle
d. consommation d'eau, exprimée en litres/cycle:	85 L/cycle
e. température maximale atteinte pendant au moins 5 minutes à l'intérieur du linge en cours de traitement dans le cadre du cycle de lavage, exprimée en degrés centigrades:	60°C
f. taux d'humidité résiduel après le cycle de lavage, exprimée en pourcentage de teneur en eau, et vitesse d'essorage à laquelle ce taux a été atteint:	70% 800 t/m

**Un programme pour les textiles autres que le coton ou pour un mélange de textiles (le cas échéant) à la capacité nominale de ce programme Mix**

a. capacité nominale en kg:	10 kg
b. durée des programmes, exprimée en heures et minutes:	1:20
c. consommation d'énergie, exprimée en kWh/cycle:	0,871 kWh/cycle
d. consommation d'eau, exprimée en litres/cycle:	85 L/cycle
e. température maximale atteinte pendant au moins 5 minutes à l'intérieur du linge en cours de traitement dans le cadre du cycle de lavage, exprimée en degrés centigrades:	40°C
f. taux d'humidité résiduel après le cycle de lavage, exprimée en pourcentage de teneur en eau, et vitesse d'essorage à laquelle ce taux a été atteint:	65% 1000 t/m

FR

NL

EN

37





Un programme pour le lavage rapide du linge peu sale (le cas échéant) à la capacité nominale de ce programme Express 15'	
a. capacité nominale en kg:	2 kg
b. durée des programmes, exprimée en heures et minutes:	0:15
c. consommation d'énergie, exprimée en kWh/cycle:	0,03 kWh/cycle
d. consommation d'eau, exprimée en litres/cycle:	31 L/cycle
e. température maximale atteinte pendant au moins 5 minutes à l'intérieur du linge en cours de traitement dans le cadre du cycle de lavage, exprimée en degrés centigrades:	Froid
f. taux d'humidité résiduel après le cycle de lavage, exprimée en pourcentage de teneur en eau, et vitesse d'essorage à laquelle ce taux a été atteint:	70% 800 t/m

un programme pour le linge très sale (le cas échéant) à la capacité nominale de ce programme Intensif	
a. capacité nominale en kg:	10 kg
b. durée des programmes, exprimée en heures et minutes:	3:48
c. consommation d'énergie, exprimée en kWh/cycle:	1,13 kWh/cycle
d. consommation d'eau, exprimée en litres/cycle:	85 L/cycle
e. température maximale atteinte pendant au moins 5 minutes à l'intérieur du linge en cours de traitement dans le cadre du cycle de lavage, exprimée en degrés centigrades:	40°C
f. taux d'humidité résiduel après le cycle de lavage, exprimée en pourcentage de teneur en eau, et vitesse d'essorage à laquelle ce taux a été atteint:	70% 800 t/m





## REMARQUE :

- Le programme «eco 40-60» convient au lavage du linge de coton normalement sale déclaré lavable à 40 °C ou 60 °C, au cours du même cycle.
- Ce programme est utilisé pour évaluer la conformité à la législation de l'Union en matière d'écoconception.
- Les programmes les plus efficaces au regard de la consommation d'énergie et d'eau sont généralement ceux qui fonctionnent à basse température pendant une durée plus longue.
- Charger le lave-linge ménager au maximum de la capacité mentionnée par le fabricant pour chaque programme contribue à économiser de l'énergie et de l'eau.
- Le bruit et le taux d'humidité résiduelle sont influencés par la vitesse d'essorage: plus la vitesse d'essorage est élevée lors de la phase d'essorage, plus le bruit est élevé et plus le taux d'humidité résiduelle est faible.
- Les valeurs données pour les programmes autres que le programme «eco 40-60» et le cycle «lavage» sont purement indicatives.

<b>Caractéristiques nominales</b>	220-240V~, 50Hz 2000W
<b>Max. courant</b>	10A
<b>Pression d'eau</b>	0,05 - 1 MPa
<b>Grade d'étanchéité</b>	IPX4

FR

NL

EN

39



## SERVICE DE RÉPARATION ET PIÈCES DE RECHANGE

**Ne démontez pas et ne réparez pas l'appareil vous-même. Ne pas respecter cette consigne peut entraîner un choc électrique ou des blessures.**

Pour demander une réparation professionnelle et commander des pièces de rechange, veuillez vous adresser au service après-vente FNAC DARTY.

Les pièces de rechange pour vos appareils seront livrées sous 15 jours ouvrés après réception de la commande.

### **Veillez noter !**

Tous les appareils ont une garantie de 2 ans.

La garantie ne couvre pas les dommages causés par une mauvaise installation, une modification non autorisée, une auto-réparation ou une réparation non professionnelle.

Contactez-nous :



**Vanden Borre**  
in alle vertrouwen



[www.darty.com](http://www.darty.com)

**0978 970 970**

24 heures / 24

7 jours / 7



9 Rue des Bateaux-Lavois,  
94200 Ivry-sur-Seine,  
France



[www.vandenborre.be](http://www.vandenborre.be)

**02 334 00 00**

8h - 18h

Lundi à Samedi



Slesbroekstraat 101  
1600 Sint-Pieters-Leeuw  
Belgium





## ♻️ MISE AU REBUT



En tant que distributeur responsable, nous accordons une grande importance à la protection de l'environnement.

Nous vous encourageons à respecter les procédures correctes de mise au rebut de votre appareil, des piles et des éléments d'emballage. Cela aidera à préserver les ressources naturelles et à garantir qu'il soit recyclé d'une manière respectueuse de la santé et de l'environnement.

Vous devez jeter ce produit et son emballage selon les lois et les règles locales. Puisque ce produit contient des composants électroniques et parfois des piles, le produit et ses accessoires doivent être jetés séparément des déchets domestiques lorsque le produit est en fin de vie.

Pour plus de renseignements sur les procédures de mise au rebut et de recyclage, contactez les autorités de votre commune.

Apportez l'appareil à un point de collecte local pour qu'il soit recyclé. Certains centres acceptent les produits gratuitement

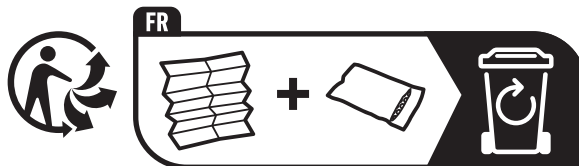

Points de collecte sur [www.quefairedemesdechets.fr](http://www.quefairedemesdechets.fr)  
Privilégiez la réparation ou le don de votre appareil !

En raison des mises au point et améliorations constamment apportées à nos produits, de petites incohérences peuvent apparaître dans ces instructions. Veuillez nous excuser pour la gêne occasionnée.

Etablissements Darty & fils ©,

9 Rue des Bateaux-Lavois, 94200 Ivry-sur-Seine, France 05/12/2022

FR

NL

EN





# INHOUDSOPGAVE

	BELANGRIJKE VEILIGHEIDSINSTRUCTIES.....	p. 43
	PRODUCTOVERZICHT.....	p. 46
	INSTALLATIE .....	p. 47
	VOOR ELKE WASBEURT.....	p. 52
	WASSEN.....	p. 56
	PROGRAMMATABEL.....	p. 62
	EXTRA FUNCTIES.....	p. 64
	Kinderslot.....	p. 64
	Zoemer.....	p. 65
	Trommel reinigen.....	p. 65
	Uitschakelgeheugenfunctie.....	p. 66
	REINIGING EN ONDERHOUD.....	p. 67
	PROBLEEMOPLOSSING.....	p. 71
	SERVICE VOOR REPARATIES EN RESERVEONDERDELEN.....	p. 81
	VERWIJDERING.....	p. 82



## **BELANGRIJKE VEILIGHEIDSVOORSCHRIFTEN**

**LEES DE VOLGENDE VEILIGHEIDSWAARSCHUWINGEN EN DE INSTRUCTIES AANDACHTIG DOOR VOORDAT U HET APPARAAT GEBRUIKT EN BEWAAR ZE VOOR LATERE RAADPLEGING.**

### **Waarschuwingen**

- Dit apparaat is bedoeld voor huishoudelijk gebruik en vergelijkbare toepassingen zoals:
  - kantines voor personeel in winkels, kantoren en andere werkruimtes;
  - boerderijen;
  - door klanten in hotels, motels en andere woonomgevingen;
  - bed & breakfasts en soortgelijke omgevingen.
  - ruimtes voor commercieel gebruik in appartementsblokken of wasserijen.
- Laat het snoer vervangen door de fabrikant, het servicecentrum of een gelijksoortig vakbekwaam persoon als het beschadigd is om elk gevaar te vermijden.
- Dit apparaat kan worden gebruikt door kinderen vanaf 8 jaar en personen met verminderde fysieke, zintuiglijke of mentale vermogens of een gebrek aan ervaring en kennis, indien zij onder toezicht staan of instructies hebben gekregen over het veilige gebruik van het apparaat en als zij de gevaren ervan begrijpen. Kinderen mogen niet met het apparaat spelen. Laat kinderen het apparaat niet zonder toezicht schoonmaken en onderhouden.
- **OPGELET:** Niet op de warmwatertoevoer aansluiten.
- Belemmer de openingen niet door een tapijt.
- De waterdruk mag niet lager zijn dan 0,05 MPa en niet hoger dan 1 MPa.
- Gebruik de nieuwe slangen die met het apparaat zijn meegeleverd en gebruik geen oude slangen opnieuw.
- Houd kinderen jonger dan 3 jaar altijd uit de buurt tenzij ze voortdurend onder toezicht staan.
- Voor meer informatie over de reinigingsmethode, zie de sectie

FR

NL

EN

43





“REINIGING EN ONDERHOUD” op pagina 67-70.

- Het maximum gewicht aan droge kleding dat in de wasmachine mag worden gestopt is 10 kg.

## Veiligheidsmaatregelen

- Het apparaat is alleen bestemd voor gebruik binnenshuis.
- Houd het verpakkingsmateriaal van het apparaat uit de buurt van kinderen om elk gevaar te voorkomen.
- Steek de stekker nooit met natte handen in het stopcontact.
- Raak het apparaat nooit met natte handen of voeten aan.
- In geval van een defect, haal eerst de stekker uit het stopcontact en draai de kraan dicht. Repareer het apparaat nooit zelf. Neem contact op met een erkende reparateur.
- Overschrijd het maximum laadvermogen niet.
- De glazen deur wordt zeer heet tijdens de wascyclus. Houd kinderen en huisdieren uit de buurt van het apparaat wanneer in werking.
- Oefen nooit druk op de deur uit om deze tijdens de werking van het apparaat te openen. De deur wordt kort na het einde van een cyclus ontgrendeld.
- Sluit de deur niet met veel kracht. Als de deur moeilijk sluit, controleer dan of de kleding goed in het apparaat is gestopt en gelijkmatig is verdeeld.
- Laat kinderen nooit zonder toezicht in de buurt van het apparaat, ze kunnen zichzelf in het apparaat opsluiten.
- Na gebruik, haal de stekker uit het stopcontact en draai de waterkraan dicht.
- Dieren en kinderen kunnen in de machine klimmen. Controleer de machine voor elk gebruik.
- De stekker moet na het installeren van het apparaat eenvoudig bereikbaar zijn.
- Was geen artikelen die met brandbare of explosieve stoffen (zoals was, olie, verf, benzine, ontvettingsmiddelen, chemische oplosmiddelen, kerosine, etc.) zijn gereinigd, gewassen, geweekt



- of gedept. Dit kan brand of explosie tot gevolg hebben.
- Installeer het apparaat niet in een badkamer, een zeer vochtige kamer of in een ruimte met explosieve of bijtende gassen.
  - Gebruik het apparaat niet bij temperaturen onder de 5°C.
  - Voor transport :
    - De bouten moeten door een vakman opnieuw op het apparaat worden aangebracht.
    - Het verzamelde water moet uit het apparaat worden afgevoerd.
  - Dit apparaat is zwaar. Wees voorzichtig tijdens het transport. Houd tijdens het heffen nooit een uitstekend deel van het apparaat vast. De deur van het apparaat kan niet als handvat worden gebruikt.
  - Installeer het apparaat niet op een tapijtvloer. De belemmering van de openingen door een tapijt kan het apparaat beschadigen.
  - Gebruik het apparaat niet in een vochtige omgeving of in een ruimte met explosieve of bijtende gassen. Laat het apparaat in geval van waterlekkage of -spatten in de open lucht drogen.
  - Het apparaat mag niet worden geïnstalleerd achter een afsluitbare deur, een schuifdeur of een deur met een scharnier aan de andere kant dan die van de wasmachine.





## PRODUCTOVERZICHT

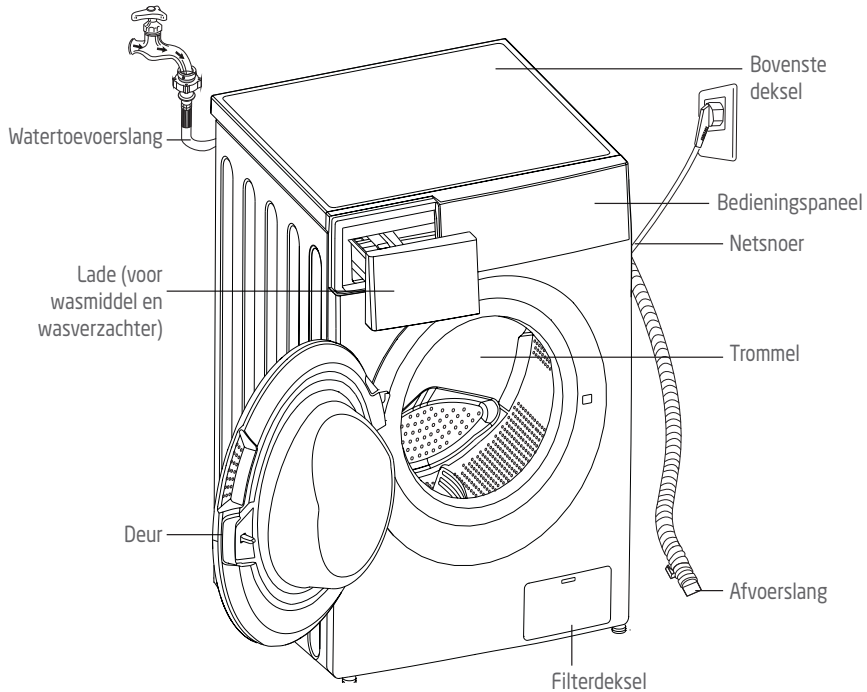

### Toebehoren



Afdekkappen x 4

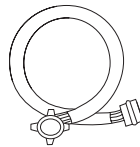

Watertoevoerslang  
(koud water)





## INSTALLATIE

### Verpakking verwijderen

1. Verwijder de kartonnen doos en de piepschuimverpakking.
2. Til de wasmachine op en verwijder de basisverpakking. Hiervoor zijn 2 of meer mensen nodig.

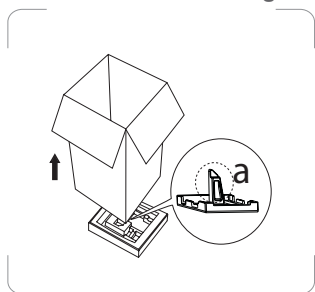

Zorg ervoor dat het klein driehoekig schuimstuk (a) samen met de bodemverpakking wordt verwijderd. Als dit niet het geval is, leg het toestel neer op zijn zijde en verwijder het met de hand.

3. Verwijder de tape waarmee het netsnoer en de afvoerslang zijn bevestigd.
4. Verwijder de inlaatslang van de trommel.



### WAARSCHUWING:

Verpakkingsmateriaal (bijv. folie, piepschuim) kan gevaarlijk zijn voor kinderen. Er bestaat verstikkingsgevaar! **Houd alle verpakking uit de buurt van kinderen.**

### Transportbouten verwijderen

Om interne schade tijdens transport te voorkomen, zijn de 4 speciale bouten vergrendeld.

Voordat u de wasmachine in gebruik neemt, verwijdert u de bouten en de rubberen stoppen.

Als ze niet worden verwijderd, kan dit zware trillingen, lawaai en defecten veroorzaken.





1. Draai de bouten los met een sleutel.

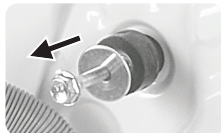

2. Verwijder de bouten samen met de rubberen stoppen door de stop een beetje te draaien. Bewaar de transportbouten voor toekomstig gebruik.

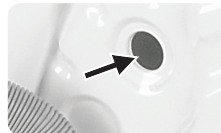

3. Sluit de gaten met de bijgeleverde doppen.

### Plaatsbepaling

Plaats het apparaat op een vlak en hard oppervlak. Zorg ervoor dat de luchtcirculatie rond het apparaat niet wordt gehinderd door tapijten, vloerkleden etc. Laat een ruimte van minstens 2 cm aan elke kant van het apparaat.

Zorg ervoor dat het apparaat niet op het netsnoer staat.

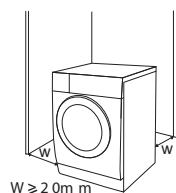

### Vereisten voor de installatielocatie

Voor het installeren van het apparaat, kies een gepaste plaats die aan de volgende voorwaarden voldoet:

- Stevige, droge en vlakke ondergrond
- Vermijd direct zonlicht.
- Voldoende ventilatie
- Kamertemperatuur is hoger dan 0°C
- Blijf uit de buurt van warmtebronnen zoals kolen- of gasgestookte apparaten.

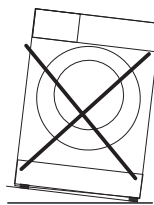

De omgevingstemperatuur van de wasmachine moet 5-40°C zijn. Bij gebruik onder 0°C kunnen de inlaatklep en het afvoersysteem beschadigd raken. Als het apparaat onder vorstomstandigheden wordt geïnstalleerd, breng het eerst terug op een normale omgevingstemperatuur om ervoor te zorgen dat de watertoevoerslang en de afvoerslang vóór gebruik ontdooid zijn.



## Het apparaat waterpas stellen

Door de wasmachine goed waterpas te stellen, worden overmatig lawaai en trillingen voorkomen.

Installeer het apparaat op een stevige en vlakke ondergrond.

Als de vloer ongelijk is, draai dan de verstelbare pootjes zoals vereist

- Leg nooit kartonnen dozen, houten blokken of soortgelijke materialen onder de voeten.

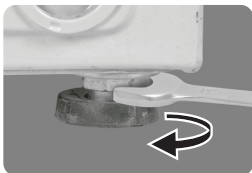

1. Draai de borgmoeren los met een steeksleutel.
2. Draai aan de verstelbare pootjes om de hoogte aan te passen.
  - Zorg ervoor dat alle vier de voeten stabiel zijn en op de grond rusten en controleer vervolgens met een waterpas of het apparaat perfect waterpas staat.
3. Draai de borgmoeren.

## Elektrische aansluiting

Uw wasmachine werkt met 220-240V en 50Hz.

Elektrische aansluitingen moeten worden uitgevoerd door een gekwalificeerde technicus in overeenstemming met de geldende veiligheidsvoorschriften.

Uw wasmachine moet juist geaard worden. We zijn niet verantwoordelijk voor schade als gevolg van gebruik zonder juiste aardverbinding.

Gebruik geen verlengsnoeren of stekkerdozen.

Dit apparaat mag niet worden gevoed door een extern schakelapparaat, zoals een timer, of worden aangesloten op een circuit dat regelmatig wordt in- en uitgeschakeld.

Trek de stekker niet uit het stopcontact als er brandbaar gas in de buurt is.



## De slang aansluiten De watertoevoerslang aansluiten



1. Bevestig een uiteinde van de slang aan de waterinlaat op het apparaat en draai deze met de hand vast.
2. Bevestig het andere uiteinde van de slang aan de kraan en draai deze met de hand vast.



### **OPMERKING :**

Na het aansluiten van de slang, draait u de kraan langzaam open en controleert u of er geen lek is.

De slang niet verdraaien, platdrukken, wijzigen of doorknippen.

## De afvoerslang installeren

Om een afvoerslang te installeren, gebruik een van de volgende methoden:  
Zorg ervoor dat de afvoerslang niet wordt gebogen, bekneld of verlengd.

- Steek de slang in een afvoergat.

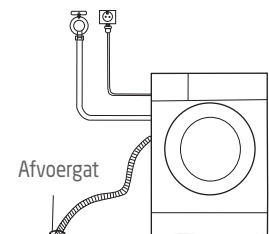



- Sluit de afvoerslang aan op een insteekende van een gootsteen.

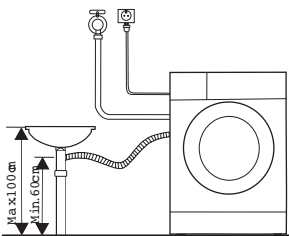

De afvoerslang mag niet hoger dan 100 cm boven de vloer worden geplaatst.

Water in het apparaat wordt niet of traag afgevoerd als het boven deze hoogte is.



FR

NL

EN

51





## VOOR ELKE WASBEURT

Controleer uw waslabels en de instructies voor het gebruik van het wasmiddel voordat u gaat wassen.

Gebruik niet-schuimend of minder-schuimend wasmiddel dat geschikt is voor de wasmachine.

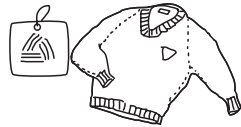

1. Lees het wasmerk van de kleding.  
Dit zal u vertellen over de stofinhoud van uw kledingstuk en hoe het moet worden gewassen.

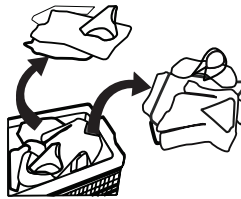

2. Sorteert het wasgoed op kleur, textieltype, vervuiling en wastemperatuur.  
Sorteer altijd donkere kleuren van lichte kleuren en wit.  
Scheid witte stoffen van gekleurde stoffen.  
Scheid kleding op basis van de hoeveelheid vuil.

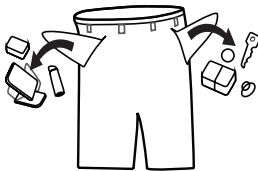

3. Controleer of alle zakken leeg zijn.  
Artikelen zoals spijkers, haarklemmen, lucifers, munten en sleutels kunnen zowel uw kleding als de wasmachine beschadigen.





4. Bindkoorden op schorten, etc.

Sluit ritssluitingen, haken en koorden om te vermijden dat deze voorwerpen aan andere kledingstukken vast komen te zitten.

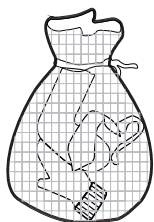

5. Doe kleine kledingstukken zoals bh's, nylon kousen en kanten kledingstukken in een waszak.

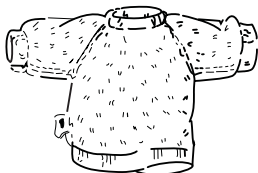

6. Keer gemakkelijk pluizende en hoogpolige stof binnenstebuiten.



**OPMERKING :**

Combineer grote en kleine items in een lading. Laad eerst grote items. Grote stukken mogen niet meer dan de helft van de totale waslading bedragen. Was geen losse stukken. Dit kan een onbalans veroorzaken. Voeg een of twee vergelijkbare items toe.



## Wasmiddel

Lees de instructies op de verpakking met was- of ander middel voor de juiste hoeveelheid, afhankelijk van de hoeveelheid wasgoed, de mate van vervuiling en de waterhardheid.

|| Wasmiddel voor hoofdwash

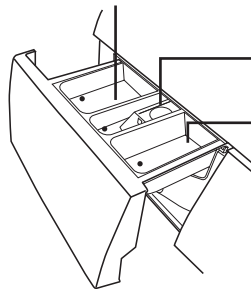

Wasverzachter

| Wasmiddel voor de voorwas

De volgende symptomen zijn een teken van een overdosis wasmiddel:

- zware schuimvorming
- slecht was- en spoelresultaat

De volgende symptomen zijn een teken van onderdosering van het wasmiddel:

- wasgoed wordt grijs
- vorming van kalkaanslag op de trommel, het verwarmingselement en/of het wasgoed





## Aanbeveling voor het wasmiddel

Aanbevolen wasmiddel	Cycli	Temperatuur	Soort wasgoed en textiel
Wasmiddel voor intensief gebruik met bleekmiddelen en optische witmakers	Katoen, ECO 40-60	40°C / 60°C	Wit wasgoed van kookvast katoen of linnen
Kleurwasmiddel zonder bleekmiddel en optische witmakers	Katoen	20°C / 40°C	Gekleurd wasgoed van katoen of linnen
Kleur of fijnwasmiddel zonder optische witmakers	Katoen, synthetisch	20°C / 40°C	Gekleurd wasgoed van kreukherstellende vezels of synthetisch materiaal
Fijnwasmiddel	Synthetisch Synthetisch	20°C	Kwetsbaar textiel, zijde, viscose
Speciaal wolwasmiddel	Wol	20°C / 40°C	Wol



### OPMERKING :

- Samenklonterende of stroperige wasmiddelen of additieven kunnen in wat water worden verdund alvorens ze in de wasmiddellade te gieten, om te voorkomen dat de inlaat verstopt raakt.
- Kies het geschikte type wasmiddel voor een maximaal wasresultaat en een minimaal water- en energieverbruik.
- Voor het beste reinigingsresultaat is een juiste dosering van het wasmiddel belangrijk.
- Als er te veel schuim optreedt, dient u de hoeveelheid wasmiddel te verminderen.
- Pas de hoeveelheid wasmiddel altijd aan de hardheid van het water aan, gebruik minder wasmiddel als uw kraanwater zacht is.
- Doseer afhankelijk van hoe vuil uw wasgoed is, minder vuile kleding heeft minder wasmiddel nodig.
- Hooggeconcentreerd (compact wasmiddel) vereist een bijzonder nauwkeurige dosering.

FR

NL

EN

55





## WASSEN



### OPMERKING :

- Controleer voordat u gaat wassen of de wasmachine correct is geïnstalleerd.
- Uw apparaat wordt grondig gecontroleerd voordat het de fabriek verlaat. Om eventueel resterend water te verwijderen en eventuele geurtjes te neutraliseren, wordt aanbevolen om uw apparaat voor het eerste gebruik schoon te maken. Start daarom het katoenprogramma op 90°C zonder wasgoed en wasmiddel.



### Kalibratie :

Het wordt aanbevolen de wasmachine te kalibreren om de beste prestaties te krijgen.

Het apparaat kan de hoeveelheid ingebrachte wasgoed detecteren. Deze functie optimaliseert de productprestaties door het energie- en waterverbruik te minimaliseren, zodat u geld en tijd bespaart. Daarom is het raadzaam het toestel te kalibreren voor een optimaal gebruik.

1. Verwijder alle toebehoren uit de trommel en sluit de deur.
2. Steek de stekker van het apparaat in het stopcontact.
3. Schakel de wasmachine in en druk tegelijkertijd gedurende 10 seconden op **Départ Différé** en **Température** totdat "t19" op het display verschijnt.
4. Druk op <sup>Départ</sup>Pause om het apparaat te starten en wacht tot "\*\*\*\*\*" wordt weergegeven.



1. Draai de waterkraan open



2. Steek de stekker in het stopcontact.



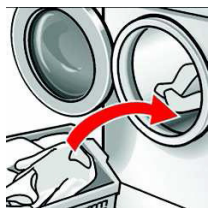

- Sorteer het wasgoed en doe het in de trommel. Zorg ervoor dat er geen wasgoed tussen de deur vast komt te zitten. Het kan de deurafdichting beschadigen. Doe niet te veel wasgoed in de trommel. Het kan overmatige trillingen of schade aan het apparaat veroorzaken.

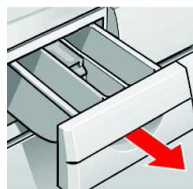

- Voeg het wasmiddel toe volgens de hoeveelheid wasgoed, de mate van vervuiling, de waterhardheid en de instructies van de fabrikant. Giet vloeibaar wasmiddel in de juiste wasmiddellade en schuif de lade dicht.

- Kies een programma door de programmakeuzeknop te draaien. De programmatijd wordt weergegeven.

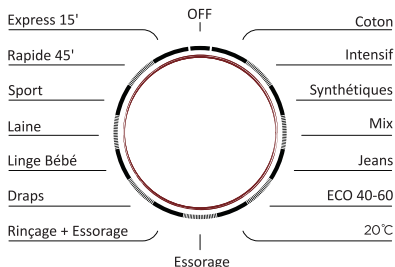

De programmakeuzeknop wordt ook gebruikt om de machine in of uit te schakelen.

Het kan in beide richtingen worden gedraaid.

Zie de programmatabel voor een gedetailleerd programmaoverzicht

- De temperatuur en centrifugeersnelheid kunnen afzonderlijk worden geselecteerd. De geselecteerde temperatuur en centrifugeersnelheid worden weergegeven.





Température

Druk herhaaldelijk op deze knop om de temperatuur te selecteren.  
(Koud, 20°C, 40°C, 60°C, 90°C)



Essorage

Druk herhaaldelijk op deze knop om de centrifugeersnelheid te selecteren.  
(0-400-600-800-1000-1200 toeren)

7. Nadat u een programma heeft geselecteerd, kunt u de volgende optionele functies toevoegen.



Options

Druk op deze knop om de optionele functies te selecteren.  
Het overeenkomstig functielampje knippert.



### Voorwas

U kunt deze functie gebruiken om het wasgoed twee keer voor de hoofdwass te wassen en is geschikt voor sterk vervuild, stevig wasgoed, bijv. katoen of linnen.

Als u deze functie kiest, doe dan wasmiddel in het wasmiddelbakje!

8. U kunt de functie uitgestelde start gebruiken om de machine in te stellen



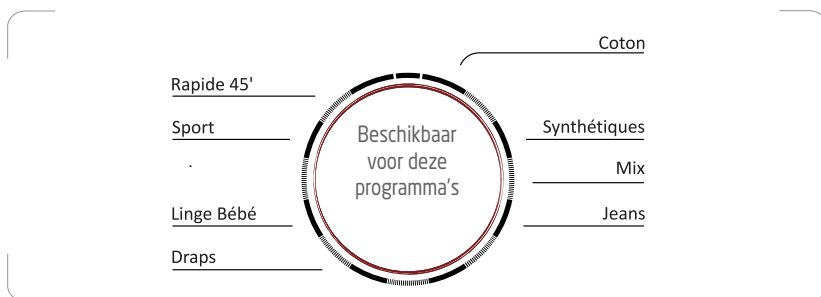

Options

Druk op deze knop om de optionele functies te selecteren.

Het overeenkomstig functielampje knippert.



### Extra spoelen

Als u bang bent dat er wat wasmiddel in uw wasgoed achterblijft, kunt u een extra spoelproces toevoegen.

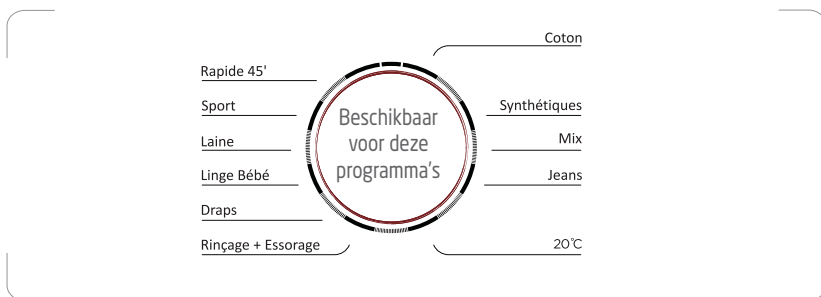

FR

NL

EN



om een cyclus op een ingesteld tijdstip te starten.



Départ Différé

Druk herhaaldelijk op deze knop om de gewenste starttijd in te stellen tot maximaal 24 uur (in stappen van 1 uur).

De ingestelde tijd wordt weergegeven.

Om de instelling te annuleren, drukt u herhaaldelijk op deze knop totdat het display "0h" toont.

Als het programma al is gestart, schakelt u de machine uit door de programmakeuzeknop naar de stand UIT te draaien. Draai vervolgens de programmakeuzeknop om een gewenst programma te kiezen.

## 9. Start een programma.



Départ  
Pause

Druk op deze knop om het programma te starten.

- Als u de functie startuitstel instelt, wordt deze functie geactiveerd. Als de ingestelde tijd is verstreken, begint de machine automatisch een cyclus te draaien.

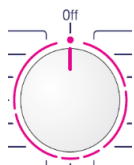

Départ  
Pause

### Een programma wijzigen

Als u per ongeluk een verkeerd programma heeft geselecteerd, volg dan onderstaande stappen om een programma opnieuw te selecteren.

1. Draai de programmakeuzeknop naar de stand UIT.
2. Draai de programmakeuzeknop om een nieuw programma te selecteren.
3. Druk op de Start/Pauze-knop om het programma te starten.





### Deurvergrendeling

Om veiligheidsredenen wordt de deur vergrendeld terwijl de machine in werking is en gaat dit indicatielampje voor de deurvergrendeling branden.

10. Aan het einde van een programma piept de machine en op het display wordt "End" weergegeven.

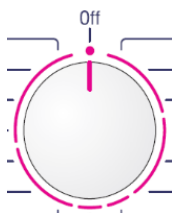

**Schakel** de machine uit door de programmakeuzeknop naar de UIT-stand te draaien.



Draai de waterkraan dicht.



Als het indicatielampje van de deurvergrendeling uitgaat, kunt u de deur van de machine openen en het wasgoed uitnemen.

FR

NL

EN

61



## PROGRAMMATABEL

Programma	Lading (kg)	Standaard temperatuur	Standaard centrifugesnelheid (toeren)	Tijdweergave	Wasmiddelen en additieven		
					Voorwas I	Hoofdwash II	Wasverzachter 
Coton Katoen	10.0	40°C	800	3:39	○	●	○
Intensif Intensief	10.0	40°C	800	3:48		●	○
Synthétiques Synthetisch	5.0	40°C	800	3:18	○	●	○
Mix	10.0	40°C	1000	1:20	○	●	○
Jeans	10.0	60°C	1000	1:45	○	●	○
ECO 40-60	10.0	–	1200	3:59		●	○
20°C	5.0	20°C	1000	1:01		●	○
Essorage Alleen centrifuge	10.0	–	1000	0:12			
Rinçage + Essorage Spoelen en centrifugeren	10.0	–	1000	0:20			○
Draps Groot/beddengoed	5.0	40°C	1000	1:48	○	●	○
Linge Bébé Babykleding	10.0	60°C	800	1:42	○	●	○
Laine Wol	2.0	40°C	600	1:07		●	○
Sport Sportkleding	10.0	20°C	800	0:47	○	●	○
Rapide 45' Kort 45'	2.0	40°C	800	0:45	○	●	○
Express 15' Snel 15'	2.0	Cold	800	0:15		●	○
Nettoyage Tambour Drum clean	–	90°C	–	1:18			

● = dosering vereist / ○ = optioneel



Programma	Beschrijving
<b>Coton</b> Katoen	Slijtvaste stoffen, warmtebestendige stoffen van katoen of linnen
<b>Intensif</b> Intensief	Bij het wassen van sterk vervuild wasgoed kunt u dit programma selecteren om de waseffectiviteit te vergroten en de wastijd te verlengen.
<b>Synthétiques</b> Synthetisch	Wassen van synthetische artikelen, bijv. hemden, jassen, mengeling. Tijdens het wassen van gebreide stoffen zal de hoeveelheid wasmiddel afnemen door de losse draadconstructie en zullen er eenvoudig bellen worden gevormd.
<b>Mix</b>	Gemengde lading bestaat uit stoffen van katoen en synthetische stoffen
<b>Jeans</b>	Kies dit programma bij het wassen van jeans.
<b>ECO 40-60</b>	Standaard 40° C, niet selecteerbaar, geschikt voor het wassen van wasgoed op 40°C - 60°C.
<b>20°C</b>	Als u felgekleurde kleding wast, kunt u dit programma selecteren om te voorkomen dat kleuren uitlopen.
<b>Essorage</b> Alleen centrifuge	Extra centrifuge met instelbare centrifugesnelheid
<b>Rinçage + Essorage</b> Spoelen en centrifugeren	Extra spoelen met centrifuge
<b>Draps</b> Groot/beddengoed	Kies dit programma voor het wassen van grote stukken / beddengoed.
<b>Linge Bébé</b> Babykleding	Bij het wassen van de babykleding kunt u dit programma kiezen. Dit programma helpt de babykleding schoner te maken en de spoelprestaties te verbeteren om de babyhuid te beschermen.
<b>Laine</b> Wol	Dit programma is speciaal voor het wassen van hand- of machinewasbare wol of wollen textiel. U kunt dit bijzonder zachte wasprogramma kiezen om te voorkomen dat het wasgoed krimpt, met langere pauzes in het programma (waarbij het wasgoed in het water rust).
<b>Sport</b> Sportkleding	Kies dit programma bij het wassen van sportkleding.
<b>Rapide 45'</b> Kort 45'	Kies dit programma als u snel weinig kleding wast die niet erg vuil is.
<b>Express 15'</b> Snel 15'	Kies dit programma als u licht vervuilde kleding korte tijd wast.





## EXTRA FUNCTIES

### Kinderslot

U kunt de knoppen en programmakeuzeknop vergrendelen om te voorkomen dat kinderen de wascyclusinstellingen wijzigen.

#### Activeren van deze functie

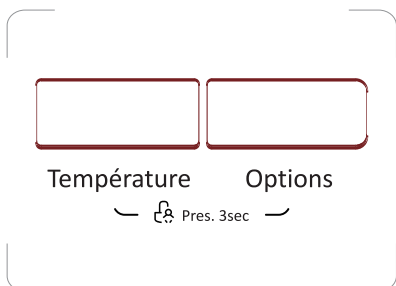

Houd de twee knoppen tegelijkertijd 3 seconden ingedrukt.

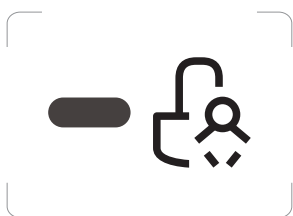

Er klinken pieptonen en het indicatielampje van het kinderslot gaat branden.  
De resterende tijd en "CL" knipperen afwisselend op het display.

#### OPMERKING :

Als het kinderslot is ingesteld, zijn alle toetsen vergrendeld, behalve de programmakeuzeknop uit.

#### Deze functie deactiveren

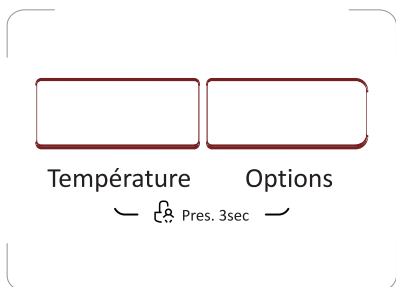

Houd de twee knoppen tegelijkertijd 3 seconden ingedrukt.



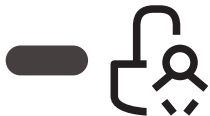

Er klinken pieptonen en het indicatielampje van het kinderslot gaat uit.



### OPMERKING :

Als u de machine uitschakelt, wordt de functie van het kinderslot niet gereset. U moet het kinderslot deactiveren voordat u andere functies kunt gebruiken.

### Zoemer



Essorage

  Pres. 3sec

Houd deze knop 3 seconden ingedrukt . Er klinken pieptonen en de zoemer wordt uitgeschakeld. Om de zoemer te activeren, drukt u nogmaals gedurende 3 seconden op deze knop. Er klinken pieptonen en de zoemer wordt geactiveerd.

### Trommel reinigen

Het is belangrijk dat u regelmatig de binnenkant van de wasmachine reinigt met het programma 'Trommelreiniging'.

Nettoyage

Tambour



Na ongeveer 25 cycli knippert het indicatielampje op de Trommelreiniging-knop om u eraan te herinneren de trommelreinigingscyclus uit te voeren.

Houd deze knop 3 seconden ingedrukt om de herinnering te annuleren. Het controlelampje dooft.

1. Verwijder kleding of items uit de wasmachine en sluit de deur.
2. Open de wasmiddellade en doe trommelreinigingsmiddel in vak II voor het hoofdwasmiddel.
  - Volg de instructies van het wasmiddel voor trommelreiniging.
3. Druk op de Trommelreiniging-knop en vervolgens op de Start/Pauze-knop om de cyclus te starten.

FR

NL

EN

65





## **Uitschakelgeheugenfunctie**

Uw wasmachine heeft een geheugenfunctie om ervoor te zorgen dat het wasprogramma soepel verloopt door automatisch de laatste wascyclus te hervatten wanneer de stroom wordt hersteld na een stroomstoring.





## REINIGING EN ONDERHOUD



### **WAARSCHUWING:**

Haal altijd de stekker uit het stopcontact en draai de waterkraan dicht voor reiniging en onderhoud.

### **Het bedieningspaneel/de buitenkant van het apparaat reinigen**

Veeg af met een zachte, vochtige doek.

Gebruik geen schurende of chemische schoonmaakmiddelen.

Was- en reinigingsmiddelresten onmiddellijk verwijderen.

### **De trommel reinigen**

Roestvlekken die door metalen voorwerpen in de trommel zijn achtergebleven, moeten onmiddellijk worden verwijderd met chloorvrije wasmiddelen. Gebruik nooit staalwol om de trommel te reinigen!

Om de trommel te ontkalken, voert u de trommelreiniging uit met het ontkalkingsmiddel volgens de instructies van de fabrikant voor de juiste dosering van het wasmiddel.

### **De deurdichting en het glas reinigen**

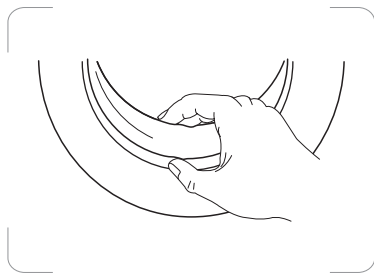

Veeg het glas en de dichting na elke wascyclus schoon om pluis en vlekken te verwijderen. Als pluis wordt opgehoopt kan lekkage optreden. Haal muntstukken, knopen en andere voorwerpen na elke wascyclus uit de dichting.

Maak de deurafdichting en het glas elke maand schoon om de normale werking van de machine te garanderen.

FR

NL

EN

67





## De inlaatfilter reinigen



### OPMERKING :

Reinig het inlaatfilter als het water niet goed wordt toegevoerd. Als het water erg hard is of sporen van kalkafzetting bevat, kan het watertoevoerfilter verstopt raken. Het wordt aanbevolen om het inlaatfilter van tijd tot tijd te reinigen.

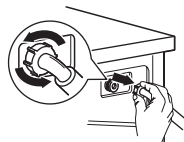
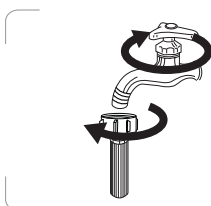

1. Draai de waterkraan dicht. Verwijder de slang van de kraan.
2. Maak het filter schoon met een borstel.
3. Schroef de watertoevoerslang los.

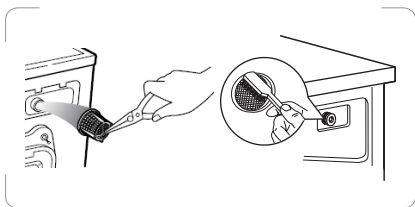

4. Trek het filter eruit met een punttang. Maak het filter schoon met een borstel.

Plaats het filter terug op de waterinlaat en sluit de watertoevoerslang weer aan.  
Sluit de slang weer aan op de kraan.

## De wasmiddellade reinigen



### OPMERKING :





Het wordt aanbevolen om de wasmiddellade van tijd tot tijd schoon te maken.

Gebruik geen schurende of chemische schoonmaakmiddelen.

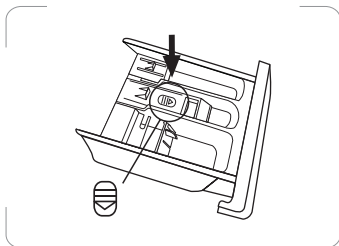

1. Druk op de ontgrendelingsknop om de wasmiddellade uit de machine te trekken.

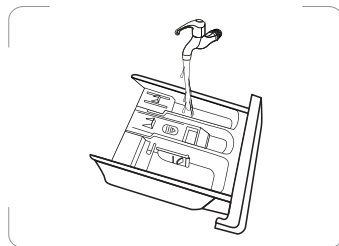

2. Reinig de wasmiddellade onder stromend water.

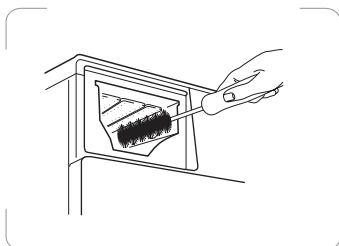

3. Reinig de binnenkant van de ladeopening met een borstel.

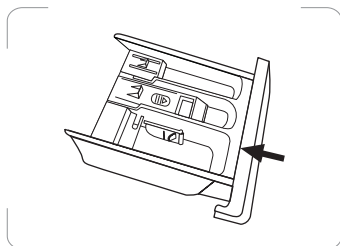

4. Plaats de wasmiddellade terug.

### De afvoerpompfilter reinigen

Het afvoerpompfilter vangt draden en kleine voorwerpen op die in het wasgoed zijn achtergebleven.

Controleer regelmatig of het filter schoon is om een soepele werking van uw machine te garanderen.



**WAARSCHUWING:**

**Wees voorzichtig bij het aftappen als het water heet is. Laat**

FR

NL

EN

69





het water afkoelen voordat u het filter van de afvoerpomp reinigt.  
Gevaar voor verbranding!  
Reinig de filter elke 3 maanden om een normale werking van het  
apparaat te garanderen.

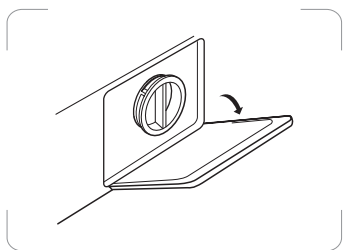

1. Druk op het lipje op de klep om de klep te openen.

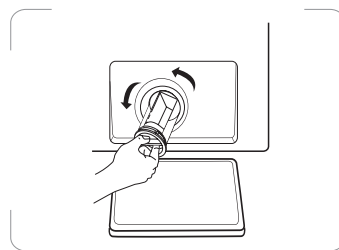

2. Verwijder de filter door deze tegen de klok in te draaien.

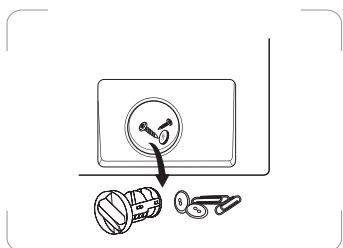

3. Verwijder al het vuil uit het filter.

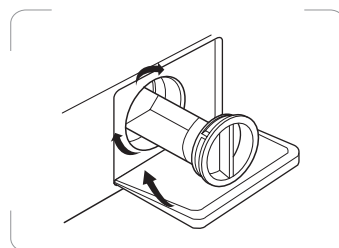

4. Plaats het filter na het reinigen terug door het rechtersom te draaien totdat het op zijn plaats zit.  
Sluit het deksel tot u een klik hoort.





## PROBLEEMOPLOSSING

Probleem	Mogelijke oorzaak	Oplossing
<b>Machine start niet.</b>	Deur is niet goed dicht.	Sluit de deur goed en start opnieuw.
	Kleren zitten vast.	Controleer het wasgoed.
<b>De deur kan niet worden geopend.</b>	Veiligheidsbescherming is geactiveerd.	Koppel de stroom los en start opnieuw op.
<b>Waterlek</b>	De verbindingen zijn niet strak genoeg.	Controleer de watertoevoerslang en maak deze vast. Controleer en reinig de afvoerslang.
<b>Wasmiddelresten in de wasmiddellade</b>	Het wasmiddel is vochtig en/of klonterig.	Reinig de wasmiddellade en veeg het daarna droog
<b>Indicator of display werkt niet.</b>	De printplaat of de bedrading is beschadigd.	Schakel de stroom uit en controleer of de netstekker goed is aangesloten.
<b>Abnormaal geluid</b>	De transportbouten zitten nog op hun plaats.	Controleer of de transportbouten zijn verwijderd.
	De vloer is niet stevig of vlak.	Zorg ervoor dat het apparaat op een stevige en vlakke vloer wordt geïnstalleerd.



## Foutcodes

Display	Mogelijke oorzaak	Oplossing
E30	Deur is niet goed dicht.	Sluit de deur goed en start opnieuw.
E10	Waternoeverprobleem tijdens de wascyclus.	Controleer of de waterdruk hoog genoeg is. Trek de waterleiding recht. Reinig het filter van de inlaatklep.
E21	Te lange afvoer van water	Controleer of de afvoerslang verstopt is.
E12	Water stroomt over	Start het apparaat opnieuw.
EXX	Overig	Start het apparaat opnieuw. Neem contact op met de klantenservice als het probleem aanhoudt.





**Productinformatieblad**  
**GEDELEGEERDE VERORDENING (EU) 2019/2014 VAN DE COMMISSIE met betrekking tot de energie-etikettering van huishoudelijke wasmachines en huishoudelijke wasdroogcombinaties**

**Naam van de leverancier of het handelsmerk:** Etablissements Darty & fils © | Proline

**Adres van de leverancier:** 9 Rue des Bateaux-Lavoires, 94200 Ivry-sur-Seine, France

**Typeaanduiding:** FP1012WH

**Algemene productparameters:**

Parameter	Waarde	Parameter	Waarde	
Nominale capaciteit <sup>(a)</sup> (kg)	10,0	Afmetingen in cm	Hoogte	85
			Breedte	60
			Diepte	59
Energie-efficiëntie-index <sup>(a)</sup> (EElw)	60,0	Energie-efficiëntieklasse <sup>(a)</sup>	B	
Wasefficiëntie-index <sup>(a)</sup>	1,031	Spoeldoeltreffendheid (g/kg) <sup>(a)</sup>	5,0	
Energieverbruik in kWh per cyclus, gebaseerd op het programma "eco 40-60" bij een combinatie van volledige en gedeeltelijke ladingen. Het werkelijke energieverbruik hangt af van de manier waarop het apparaat wordt gebruikt.	0,593	Waterverbruik, uitgedrukt in liters per cyclus, gebaseerd op het programma "eco 40-60" bij een combinatie van volledige en gedeeltelijke ladingen. Het werkelijke waterverbruik hangt af van de manier waarop het apparaat wordt gebruikt en van de hardheid van het water.	52	

FR

NL

EN

73





<b>Maximumtemperatuur in het behandelde wasgoed <sup>(e)</sup> (°C)</b>	<b>Nominale capaciteit</b>	40	<b>Gewogen resterend vochtgehalte <sup>(e)</sup> (%)</b>	62,9
	<b>Helft</b>	36		
	<b>Kwart</b>	22		
<b>Centrifugesnelheid <sup>(e)</sup> (rpm)</b>	<b>Nominale capaciteit</b>	1200	<b>Centrifuge-efficiëntieklasse <sup>(e)</sup></b>	C
	<b>Helft</b>	1200		
	<b>Kwart</b>	1200		
<b>Programmaduur <sup>(e)</sup> (h:min)</b>	<b>Nominale capaciteit</b>	3:59	<b>Type</b>	vrijstaand
	<b>Helft</b>	3:00		
	<b>Kwart</b>	3:00		
<b>Emissie van akoestisch luchtgeluid in de centrifugefase <sup>(e)</sup> (dB(A) re 1 pW)</b>		76	<b>Emissieklasse voor akoestisch luchtgeluid <sup>(e)</sup> (centrifugefase)</b>	B
<b>Uitstand (W) (indien van toepassing)</b>		0,50	<b>Stand-bystand (W) (indien van toepassing)</b>	n.v.t.
<b>Startvertraging (W) (indien van toepassing)</b>		4,00	<b>Netwerkgebonden stand-by (W) (indien van toepassing)</b>	n.v.t.
<b>Minimumduur van de door de leverancier geboden garantie: 24 maanden</b>				
<b>Dit product is zo ontworpen dat er zilverionen vrijkomen tijdens de wascyclus</b>			<b>NEE</b>	
<b>Aanvullende informatie:</b>				
Link naar de website van de leverancier met de informatie zoals bedoeld in punt 9 van bijlage II bij Verordening (EU) 2019/2023 van de Commissie: <a href="http://www.vandenborre.be">www.vandenborre.be</a>				





(<sup>a</sup>) voor het programma "eco 40-60".

Over hoe de informatie over een model kan worden gevonden in de productendatabank :

Klik de link

<https://eprel.ec.europa.eu/screen/product/washingmachines2019/1244846>





## Waarden voor de volgende programma's:

Het programma "eco 40-60" bij nominale capaciteit	
a. nominale capaciteit in kg:	10 kg
b. programmaduur, uitgedrukt in uren en minuten:	3:59
c. energieverbruik, uitgedrukt in kWh/cyclus:	1,015 kWh/cycle
d. waterverbruik, uitgedrukt in liters/cyclus:	70,6 L/cycle
e. maximumtemperatuur die voor minstens vijf minuten wordt bereikt in het wasgoed dat wordt behandeld tijdens de wascyclus, uitgedrukt in graden Celsius:	40°C
f. resterend vochtgehalte na de wascyclus, uitgedrukt in een percentage van het watergehalte, en de centrifugesnelheid waarmee dit is bereikt:	63% 1200 rpm

Het programma "eco 40-60" bij halve nominale capaciteit	
a. nominale capaciteit in kg:	5 kg
b. programmaduur, uitgedrukt in uren en minuten:	3:00
c. energieverbruik, uitgedrukt in kWh/cyclus:	0,635 kWh/cyclus
d. waterverbruik, uitgedrukt in liters/cyclus:	55,3 L/cyclus
e. maximumtemperatuur die voor minstens vijf minuten wordt bereikt in het wasgoed dat wordt behandeld tijdens de wascyclus, uitgedrukt in graden Celsius:	36°C
f. resterend vochtgehalte na de wascyclus, uitgedrukt in een percentage van het watergehalte, en de centrifugesnelheid waarmee dit is bereikt:	63% 1200 rpm



<b>Het programma "eco 40-60" een kwart van de nominale capaciteit</b>	
a. nominale capaciteit in kg:	2,5 kg
b. programmaduur, uitgedrukt in uren en minuten:	3:00
c. energieverbruik, uitgedrukt in kWh/cyclus:	0,286 kWh/cycle
d. waterverbruik, uitgedrukt in liters/cyclus:	38,8 L/cycle
e. maximumtemperatuur die voor minstens vijf minuten wordt bereikt in het wasgoed dat wordt behandeld tijdens de wascyclus, uitgedrukt in graden Celsius:	22°C
f. resterend vochtgehalte na de wascyclus, uitgedrukt in een percentage van het watergehalte, en de centrifugesnelheid waarmee dit is bereikt:	63% 1200 rpm



<b>Het programma op 20 °C bij de nominale capaciteit voor dit programma</b>	
a. nominale capaciteit in kg:	5 kg
b. programmaduur, uitgedrukt in uren en minuten:	1:01
c. energieverbruik, uitgedrukt in kWh/cyclus:	0,195 kWh/cycle
d. waterverbruik, uitgedrukt in liters/cyclus:	51 L/cycle
e. maximumtemperatuur die voor minstens vijf minuten wordt bereikt in het wasgoed dat wordt behandeld tijdens de wascyclus, uitgedrukt in graden Celsius:	20°C
f. resterend vochtgehalte na de wascyclus, uitgedrukt in een percentage van het watergehalte, en de centrifugesnelheid waarmee dit is bereikt:	65 % 1000 rpm



FR

NL

EN

77





Een programma voor katoen bij een nominale temperatuur van minstens 60 °C (indien beschikbaar) bij de nominale capaciteit voor dit programma **Coton**

a. nominale capaciteit in kg:	10 kg
b. programmaduur, uitgedrukt in uren en minuten:	3:44
c. energieverbruik, uitgedrukt in kWh/cyclus:	1,708 kWh/cycle
d. waterverbruik, uitgedrukt in liters/cyclus:	85 L/cycle
e. maximumtemperatuur die voor minstens vijf minuten wordt bereikt in het wasgoed dat wordt behandeld tijdens de wascyclus, uitgedrukt in graden Celsius:	60°C
f. resterend vochtgehalte na de wascyclus, uitgedrukt in een percentage van het watergehalte, en de centrifugesnelheid waarmee dit is bereikt:	70% 800 rpm

Een programma voor andere textielstoffen dan katoen of een combinatie van textielstoffen (Indien beschikbaar) bij de nominale capaciteit voor dit programma **Mix**

a. nominale capaciteit in kg:	10 kg
b. programmaduur, uitgedrukt in uren en minuten:	1:20
c. energieverbruik, uitgedrukt in kWh/cyclus:	0,871 kWh/cycle
d. waterverbruik, uitgedrukt in liters/cyclus:	85 L/cycle
e. maximumtemperatuur die voor minstens vijf minuten wordt bereikt in het wasgoed dat wordt behandeld tijdens de wascyclus, uitgedrukt in graden Celsius:	40°C
f. resterend vochtgehalte na de wascyclus, uitgedrukt in een percentage van het watergehalte, en de centrifugesnelheid waarmee dit is bereikt:	65% 1000 rpm





**Een snelwasprogramma voor licht bevuild wasgoed (indien beschikbaar) bij de nominale capaciteit voor dit programma Express 15'**

a. nominale capaciteit in kg:	2 kg
b. programmaduur, uitgedrukt in uren en minuten:	0:15
c. energieverbruik, uitgedrukt in kWh/cyclus:	0,03 kWh/cycle
d. waterverbruik, uitgedrukt in liters/cyclus:	31 L/cycle
e. maximumtemperatuur die voor minstens vijf minuten wordt bereikt in het wasgoed dat wordt behandeld tijdens de wascyclus, uitgedrukt in graden Celsius:	Koud
f. resterend vochtgehalte na de wascyclus, uitgedrukt in een percentage van het watergehalte, en de centrifugesnelheid waarmee dit is bereikt:	70% 800 rpm

**Een programma voor sterk bevuild wasgoed (indien beschikbaar) bij de nominale capaciteit voor dit programma Intensif**

a. nominale capaciteit in kg:	10 kg
b. programmaduur, uitgedrukt in uren en minuten:	3:48
c. energieverbruik, uitgedrukt in kWh/cyclus:	1,13 kWh/cycle
d. waterverbruik, uitgedrukt in liters/cyclus:	85 L/cycle
e. maximumtemperatuur die voor minstens vijf minuten wordt bereikt in het wasgoed dat wordt behandeld tijdens de wascyclus, uitgedrukt in graden Celsius:	40°C
f. resterend vochtgehalte na de wascyclus, uitgedrukt in een percentage van het watergehalte, en de centrifugesnelheid waarmee dit is bereikt:	70% 800 rpm

FR

NL

EN



## OPMERKING :

- Het programma "eco 40-60" geschikt is voor het reinigen van normaal bevuild katoenen wasgoed waarvan is aangegeven dat het op 40 °C of 60 °C kan worden gewassen, samen in dezelfde cyclus.
- Dit programma wordt gebruikt om na te gaan of de EU-regelgeving inzake ecologisch ontwerp wordt nageleefd.
- De programma's met lagere temperaturen en een langere duur over het algemeen het meest efficiënt zijn op het gebied van energieverbruik.
- Energie en water worden bespaard wanneer de huishoudelijke wasmachine wordt gevuld tot de door de fabrikant opgegeven capaciteit voor de respectieve programma's.
- De centrifugesnelheid een invloed heeft op het geluidsniveau en het resterende vochtgehalte: hoe hoger de centrifugesnelheid tijdens de centrifugefase, des te hoger het geluidsniveau en des te lager het resterende vochtgehalte.
- De waarden voor andere programma's dan het programma "eco 40-60" en de cyclus wassen louter indicatief zijn.

<b>Voeding</b>	220-240V~, 50Hz	2000W
<b>Max. stroom</b>	10A	
<b>Waterdruk</b>	0,05 - 1 MPa	
<b>Kwaliteit van waterdicht</b>	IPX4	



## SERVICE VOOR REPARATIES EN RESERVEONDERDELEN

**Demonteer of repareer het apparaat niet zelf om het risico op een elektrische schok of persoonlijk letsel te vermijden.**

Voor professionele reparaties of het bestellen van reserveonderdelen, neem contact op met de klantenservice van FNAC DARTY.

Reserveonderdelen voor uw apparaten worden binnen 15 werkdagen na het ontvangen van de bestelling geleverd.

### **Opgelet!**

Alle apparaten hebben een garantie van 2 jaar.

De garantie geldt niet voor schade veroorzaakt door een verkeerde installatie, ongeoorloofde wijziging, zelf uitgevoerde of niet professionele reparaties.

Neem contact met ons op:



**Vanden Borre**  
in alle vertrouwen



[www.darty.com](http://www.darty.com)  
**0978 970 970**

24 uur  
7 dagen per week



9 Rue des Bateaux-Lavois,  
94200 Ivry-sur-Seine,  
France



[www.vandenborre.be](http://www.vandenborre.be)  
**02 334 00 00**

8u - 18u  
Ma naar Zat



Slesbroekstraat 101  
1600 Sint-Pieters-Leeuw  
Belgium





## VERWIJDERING



 Als verantwoordelijke handelaar dragen we zorg voor het milieu. We moedigen u aan om de juiste verwijderingsprocedure voor uw apparaat en verpakkingsmateriaal te volgen. Dit draagt bij tot het behoud van de natuurlijke rijkdommen door deze te recyclen zodat zowel de menselijke gezondheid en het milieu worden beschermd.

Gooi dit apparaat en de verpakking weg in overeenstemming met de geldende wetgeving en voorschriften.

Aangezien dit apparaat elektronische componenten bevat moet het apparaat en toebehoren aan het einde van hun levensduur afzonderlijk van het huisafval worden weggegooid.











Neem contact op met uw gemeente voor informatie over afdanking en recycling. Lever het apparaat in bij het inzamelpunt van uw gemeente voor recycling. Bij sommige inzamelpunten kunt u het apparaat gratis inleveren.

We verontschuldigen ons voor enig ongemak veroorzaakt door kleine inconsistenties in deze gebruikershandleiding, die kunnen ontstaan door productverbetering of -ontwikkeling.

Etablissements Darty & fils ©,  
9 Rue des Bateaux-Lavois, 94200 Ivry-sur-Seine, France 05/12/2022



# TABLE OF CONTENTS

-  **IMPORTANT SAFETY INSTRUCTIONS.....p. 84**
-  **PRODUCT OVERVIEW.....p. 87**
-  **INSTALLATION.....p. 88**
-  **BEFORE EACH WASHING.....p. 92**
-  **WASHING.....p. 96**
-  **PROGRAMME CHART.....p. 102**
-  **ADDITIONAL FUNCTIONS.....p. 104**
  - Child Lock.....p. 104
  - Buzzer.....p. 105
  - Drum Clean .....p. 105
  - Power-off Memory Function.....p. 106
-  **CLEANING AND MAINTENANCE.....p. 107**
-  **TROUBLESHOOTING.....p. 111**
-  **REPAIR AND SPARE PARTS SERVICE.....p. 120**
-  **DISPOSAL.....p. 121**





## **IMPORTANT SAFETY INSTRUCTIONS**

**PLEASE READ THE FOLLOWING SAFETY WARNINGS AND THE INSTRUCTIONS CAREFULLY BEFORE USING THE APPLIANCE AND KEEP FOR FUTURE REFERENCE.**

### **WARNINGS**

- This appliance is intended to be used in household and similar applications such as:
  - staff kitchen areas in shops, offices and other working environments;
  - farm houses;
  - by clients in hotels, motels and other residential type environments;
  - bed and breakfast type environments;
  - areas for communal use in blocks of flats or in launderettes.
- If the supply cord is damaged, it must be replaced by the manufacturer, its service agent or similarly qualified persons in order to avoid a hazard.
- This appliance can be used by children aged from 8 years and above and persons with reduced physical, sensory or mental capabilities or lack of experience and knowledge if they have been given supervision or instruction concerning use of the appliance in a safe way and understand the hazards involved. Children shall not play with the appliance. Cleaning and user maintenance shall not be made by children without supervision.
- **CAUTION:** Do not connect to the hot water supply.
- The openings must not be obstructed by a carpet.
- The water pressure must not be less than 0.05 MPa and not greater than 1 MPa.
- The new hose-sets supplied with the appliance are to be used; old hose-sets should not be reused.
- Children of less than 3 years should be kept away unless continuously supervised.
- Regarding the detailed instructions concerning the method of



cleaning, please see section "CLEANING AND MAINTENANCE" on page 107-110.

- The maximum mass of dry textile material that to be used in this appliance is 10 kg.

### **Safety Precautions**

- The appliance is for indoor use only.
- Keep the packing materials of the appliance away from children to avoid hazards.
- Do not plug the appliance to the power supply with wet hands.
- Never touch the appliance with wet hands or feet.
- In the event of any failure, first unplug the appliance and close the water tap. Do not attempt to repair by yourself. Please contact your authorised service agent.
- Do not exceed the maximum loading capacity.
- The glass door becomes very hot during the washing cycle. Keep children and pets away from the appliance whilst it is in operation.
- Never force the door to open when the appliance is running. The door will unlock shortly after the end of a cycle.
- Do not close the door with excessive force. If it is found difficult to close the door, please check if the clothes are properly inserted and distributed.
- Do not leave children unattended near the appliance since they might lock themselves up into it.
- Always unplug the appliance and turn off the water supply after use.
- Animals and children may climb into the machine. Check the machine before every operation.
- The plug must be remained easily accessible after installation of the appliance.
- Do not wash articles that have been cleaned in, washed in, soaked in, or dabbed with combustible or explosive substances (such as wax, oil, paint, gasoline, degreasers, dry-cleaning



- solvents, kerosene, etc.). This may result in fire or explosion.
- The appliance shall not be installed in bath room or very wet rooms as well in the rooms with explosive or caustic gases.
- Do not operate the appliance at temperatures below 5°C.
- Before Transport :
  - Bolts shall be reinstalled to the machine by a specialized person.
  - Accumulated water shall be drained out of the machine.
- This appliance is heavy. Transport with care. Never hold any protruding part of the machine when lifting. The machine door cannot be used as a handle.
- Do not install the machine on a carpet floor. The obstruction of the openings by a carpet can damage the machine.
- Do not use the appliance in humid environments or rooms containing explosive or caustic gas. In case of water leakage or water splashes let the appliance dry in the open air.
- The appliance must not be installed behind a lockable door, a sliding door or a door with a hinge on the opposite side to that of the washer.





# PRODUCT OVERVIEW

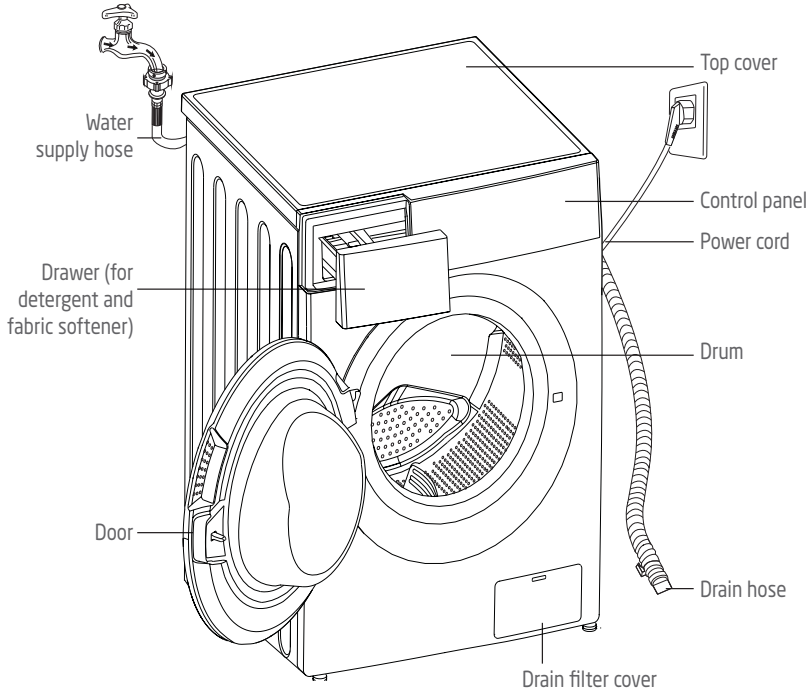

## Accessories



Cover caps x 4

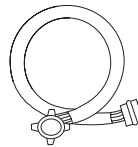

Water supply hose (cold water)

FR

NL

EN



## INSTALLATION

### Removing packing

1. Remove the cardboard box and styrofoam packing.
2. Lift the washing machine and remove the base packing. This will require 2 or more people.

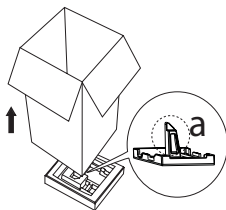

Make sure the small triangle foam (a) is removed with the bottom packaging together. If not, lay the unit down on the side surface and remove it manually.

3. Remove the tape securing the power supply cord and drain hose.
4. Remove the inlet hose from the drum.



### WARNING :

Packaging material (e.g. Films, Styrofoam) can be dangerous for children. There is a risk of suffocation ! **Keep all packaging away from children.**

### Removing transit bolts

To prevent internal damage during transport, the 4 special bolts are locked. Before operating the washing machine, remove the bolts along with the rubber bungs.

If they are not removed, it may cause heavy vibration, noise and malfunction.



1. Unscrew the bolts with a spanner.



2. Take out the bolts along with the rubber bungs by slightly twisting the bung. Keep the transit bolts for future use.



3. Close the holes with the caps supplied.





## Positioning

Install the appliance on a flat hard floor.  
Make sure that air circulation around the appliance is not impeded by carpets, rugs, etc.  
Allow at least 2 cm of clearance at each side of the appliance.  
Make sure that the appliance does not stand onto the power cord.

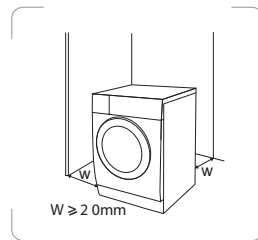

## Installation location requirements

Before installing the appliance, the location characterised as follows shall be selected:

- Rigid, dry, and level surface
- Avoid direct sunlight
- Sufficient ventilation
- Room temperature is above 0°C.
- Keep far away from heat resources such as coal or gas burning appliances.

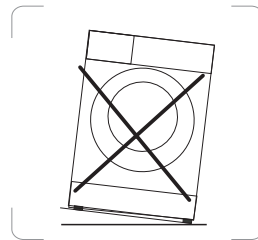

The ambient temperature of the washer should be 5-40°C. If used under 0°C, the inlet valve and draining system may be damaged. If the machine is installed under freezing conditions, it should be transferred to normal ambient temperature to ensure the water supply hose and drain hose can unfreeze before use.

## Levelling the appliance

Levelling the washing machine properly prevents excessive noise and vibration.  
Install the appliance on a solid and level floor surface.

If the floor is uneven, turn the adjustable feet as required.

- Never put cartons, wooden blocks or similar materials under the feet.

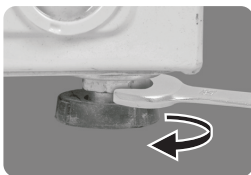

1. Loosen the lock nuts with a spanner.
2. Turn the adjustable feet to adjust the height.
  - Make sure that all four feet are stable and resting on the floor and then check that the appliance is perfectly level using a spirit level.
3. Tighten the lock nuts.

### Electrical connection

Your washing machine works with 220-240V and 50Hz.

Electrical connections must be carried out by a qualified technician in compliance with the local safety regulations.

Your washing machine must be properly earthed. We will not be held responsible for any damage that may occur as a result of usage without correct earth connection.

Do not use extension leads or multi-sockets.

The appliance must not have an external switching device such as a timer or connected to a circuit that is regularly switched on and off.

Do not pull the plug out of the mains outlet if there is flammable gas around.

### Connecting the hoses

#### Connecting the water supply hose



1. Attach one end of the hose to the water inlet on the appliance and tighten by hand.



2. Attach the other end of the hose to the tap and tighten by hand.





## NOTE :

After completing connection, turn on the tap slowly and make sure there are no leak.

Do not twist, squash, modify or cut the hose.

### Connecting the drain hose

To connect the drain hose, please use one of the following methods.

Make sure that the drain hose is not bent, crushed or extended.

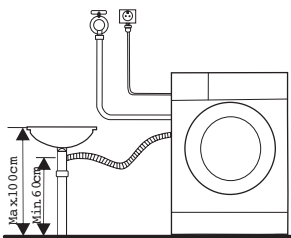
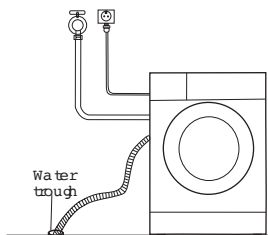

- Put the hose into a drain hole.
- Connect the drain hose onto a sink outlet spigot securely.  
The drain hose should not be placed higher than 100 cm above the floor.

Water in the appliance does not drain or drains slowly if above this height.

FR

NL

EN

91



## BEFORE EACH WASHING

Please check your laundry care labels and the detergent use instructions before wash.

Use non-foaming or less-foaming detergent suitable for machine washing properly.

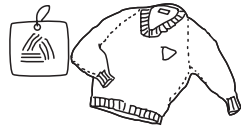

1. Read the care label of clothes.  
This will tell you about the fabric content of your garment and how it should be washed.

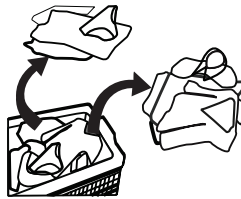

2. Sort laundry according to colour, textile type, soiling and washing temperature.  
Always sort dark colours from pale colours and whites.  
Separate white fabrics from coloured fabrics.  
Separate clothes according to amount of soil.

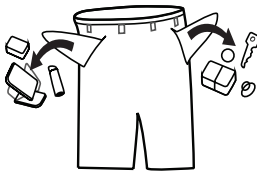

3. Check all pockets to make sure that they are empty.  
Items such as nails, hair clip, matches, coins and keys can damage both your clothes and washing machine.

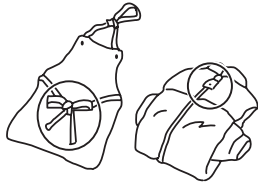

4. Tie strings on aprons, etc.  
Close zippers, hooks and strings to make sure that these items don't snag on other clothes.

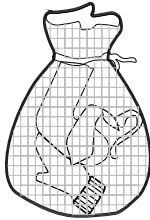

5. Put small size clothes such as bras, nylon stockings and lace items in a laundry bag



6. Turn easy-pilling and long-pile fabric inside out.



**NOTE :**

Combine large and small items in a load. Load large items first. Large items should not be more than half the total wash load.

Do not wash single items. This may cause an out-of-balance load. Add one or two similar items.





## Detergent

Read instructions on the packet of detergent or other agent, for correct quantity depending on the amount of laundry, degree of soiling, and water hardness.

|| Detergent for main wash

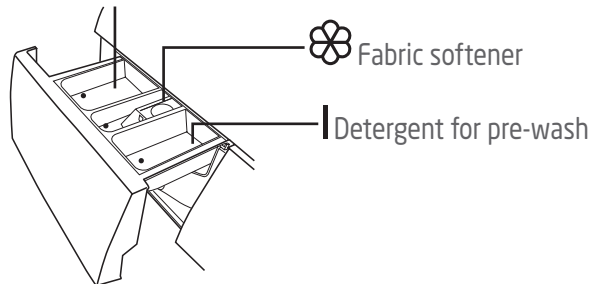

Following symptoms are a sign of detergent overdosing:

- heavy foam formation
- poor washing and rinsing result

Following symptoms are a sign of detergent underdosing:

- laundry turns grey
- built-up of limescale deposits on the drum, the heating element and/or the laundry



## Detergent recommendation

Recommended washing detergent	Wash cycles	Washing temp.	Type of laundry and textile
Heavy-duty detergent with bleaching agents and optical brighteners	Cotton, ECO 40-60	40°C / 60°C	White laundry made from boil-proof cotton or linen
Colour detergent without bleaching agent and optical brighteners	Cotton	20°C / 40°C	Coloured laundry made from cotton or linen
Color or mild detergent without optical brighteners	Cotton, Synthetic	20°C / 40°C	Coloured laundry made from easy care fibres or synthetic materials
Mild washing detergent	Synthetic	20°C	Delicate textiles, silk, viscose
Special wool detergent	Wool	20°C / 40°C	Wool



### NOTE :

- Agglomerating or ropy detergent or additive can be diluted in some water before pouring it into the detergent dispenser, to avoid its inlet to get blocked and thus cause a water overflow.
- Please choose the suitable type of detergent to get a maximum of washing performance and a minimum of water and energy consumption.
- To achieve the best cleaning result a proper detergent dosing is important.
- If too many suds occur, please reduce the detergent amount.
- Always adjust the amount of detergent according to the water hardness, if your tap water is soft, use less detergent.
- Dose according to how dirty your laundry is, less dirty clothes require less detergent.
- Highly concentrated (compact detergent) requires particularly accurate dosing.





## WASHING



### NOTE :

- Before washing, please make sure the washing machine is installed properly.
- Your appliance is thoroughly checked before it leaves the factory. To remove any residual water and to neutralize potential odors, it is recommended to clean your appliance before first use. For this reason, start the Cotton program at 90°C without laundry and detergent.



### Calibration :

It's recommended to calibrate the washing machine, so that provide the best performance.

The appliance is able to detect the amount of laundry loaded. This function is optimizing the product performance by minimizing energy and water consumption, saving you money and time. For this reason it's recommended to calibrate the appliance for best use.

1. Remove all accessories from the drum and close the door.
2. Plug in the appliance.
3. Switch on the washing machine and press **Départ Différé** and **Température** simultaneously for 10 seconds until "t19" is displayed.
4. Press <sup>Départ</sup>Pause to start the appliance and wait till "\*\*\*\*\*" is displayed.



1. Turn on the tap.



2. Plug in the appliance.

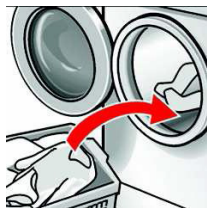

3. Sort the laundry and put it into the drum.  
Do not get laundry caught in the door. It can cause damage to the door seal.  
Do not put too much laundry into the drum. It can cause excessive vibration or damage to the appliance.

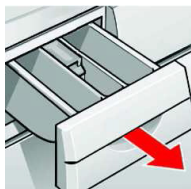

4. Add the detergent according to the amount of laundry, degree of soiling, water hardness and manufacturer's instructions.  
Pour liquid detergent into the appropriate dispenser drawer and push in the appliance.

5. Select a programme by turning the programme selector.  
The required time will be displayed.

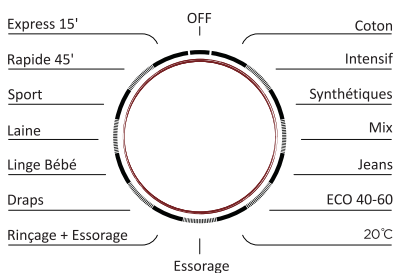

The programme selector is also used for switching the machine on or off. It can be rotated in either direction. For detailed overview of programmes, see Programme Chart.

6. Temperature and spin speed can be selected individually.  
The selected temperature and spin speed will be displayed.



Température

Repeatedly press this button to select the temperature.  
( Cold, 20°C, 40°C, 60°C, 90°C )





### Essorage

Repeatedly press this button to select the spin speed.  
( 0-400-600-800-1000-1200 rpm )

7. After selecting a programme, you can add the following optional functions.



### Options

Press this button to select the optional functions.  
The corresponding function indicator light will illuminate.



### Prewash

You can use this function to wash laundry twice before main wash and it is suitable for heavily soiled, hard-wearing washing, e.g. made of cotton or linen.

When selecting this function, put detergent in the detergent compartment I .





Options

Press this button to select the optional functions.  
The corresponding function indicator light will illuminate.



### Extra rinse

If you are concerned that some detergent may remain in your laundry, you can add an extra rinse process.

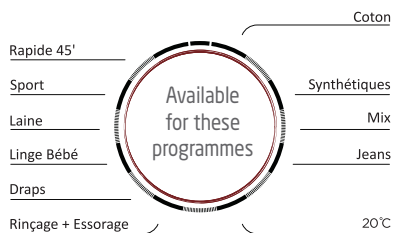

- You can use the delay start function to set the machine to start a cycle at a set time.



Départ Différé

Repeatedly press this button to set the desired delay start time up to 24 hours ( in increments of 1 hour).  
The set time will be displayed.

FR

NL

EN



To cancel the setting, repeatedly press this button until the display shows "0h".  
If the programme is already started, switch off the machine by turning the programme selector to the OFF position. Then turn the programme selector to select a desired programme.

## 9. Start a programme.

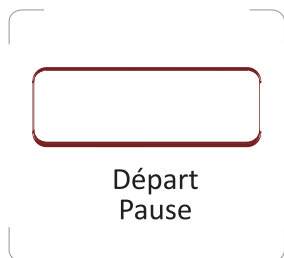

Press this button to start operation.

- If you set the delay start function, this function will be activated. When the set time has elapsed, the machine will automatically start running a cycle.

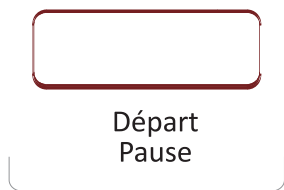
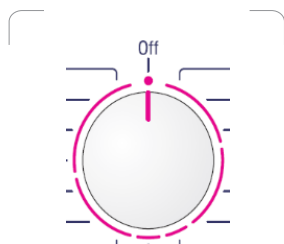

## Change a programme

If you have mistakenly selected a wrong programme, please follow steps below to reselect a programme.

1. Turn the programme selector to the Off position.
2. Turn the programme selector to select a programme.
3. Press the Start/Pause button to start the programme.



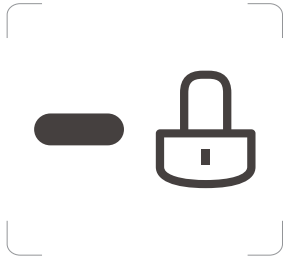

### Door lock

For safety reasons, the door will lock while the machine is in operation and this door lock indicator light will illuminate.

10. At the end of a programme, the machine will beep and the display will show "End".

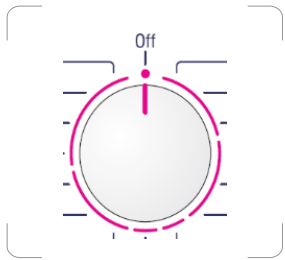

**Switch off** the machine by turning the programme selector to the OFF position.



Turn off the tap.



When the door lock indicator light goes out, you can open the machine door and remove laundry.





## PROGRAMME CHART

Programme	Load (kg)	Default Temp.	Default spin speed (r/min)	Display time	Detergents and Additives		
					Pre-wash	Main wash	Softener
Coton Cotton	10.0	40°C	800	3:39	○	●	○
Intensif Intensive	10.0	40°C	800	3:48		●	○
Synthétiques Synthetic	5.0	40°C	800	3:18	○	●	○
Mix Mix	10.0	40°C	1000	1:20	○	●	○
Jeans	10.0	60°C	1000	1:45	○	●	○
ECO 40-60	10.0	–	1200	3:59		●	○
20°	5.0	20°C	1000	1:01		●	○
Essorage Spin Only	10.0	–	1000	0:12			
Rinçage + Essorage Rinse & Spin	10.0	–	1000	0:20			○
Draps Bulky/Bedlinen	5.0	40°C	1000	1:48	○	●	○
Linge Bébé Baby care	10.0	60°C	800	1:42	○	●	○
Laine Wool	2.0	40°C	600	1:07		●	○
Sport Sport Wear	10.0	20°C	800	0:47	○	●	○
Rapide 45' Rapid 45'	2.0	40°C	800	0:45	○	●	○
Express 15' Quick 15'	2.0	Cold	800	0:15		●	○
Nettoyage Tambour Drum clean	–	90°C	–	1:18			

● = dosing required / ○ = optional





Programme	Description
<b>Coton</b> Cotton	Hard-wearing textiles, heat-resistant textiles made of cotton or linen.
<b>Intensif</b> Intensive	When washing heavily soiled laundry, you can select this programme to increase the washing effectiveness, and the washing time is increased.
<b>Synthétiques</b> Synthetic	Wash synthetic articles, for example: shirts, coats, blending. When washing the knitting textiles, detergent quantity shall be reduced due to its loose string construction and easily forming bubbles.
<b>Mix</b> Mix	Mixed load consisting of textiles made of cotton and synthetics
<b>Jeans</b>	Select this programme when washing jeans.
<b>ECO 40-60</b>	Default 40°C, not selectable, suitable for laundry washing at 40°C - 60°C.
<b>20°</b>	When washing brightly colored clothes, you can select this programme to protect colours from running.
<b>Essorage</b> Spin Only	Extra spin with selectable spin speed
Rinçage + Essorage <b>Rinse &amp; Spin</b>	Extra rinse with spin
<b>Draps</b> <b>Bulky /</b> <b>Bedlinen</b>	Select this programme when washing bulky items / bedlinen.
<b>Linge Bébé</b> <b>Baby care</b>	When washing the baby's clothes, you can select this programme. This programme helps make the baby's clothing cleaner and make the rinse performance better to protect the baby skin.
<b>Laine</b> <b>Wool</b>	This programme is specially for washing hand or machine-washable wool or rich-wool textiles. You can select this particularly gentle wash programme to prevent laundry from shrinking, with longer pauses in the programme (during which the items rest in the water).
<b>Sport</b> <b>Sport Wear</b>	Select this programme when washing the activewear.
<b>Rapide 45'</b> <b>Rapid 45'</b>	Select this programme when quickly washing few clothes which are not very dirty.
<b>Express 15'</b> <b>Quick 15'</b>	Select this programme when washing lightly soiled clothes for a short period of time.

FR

NL

EN

103



## **ADDITIONAL FUNCTIONS**

### **Child Lock**

You can lock the buttons and programme selector to prevent children from tampering the washing cycle settings.

#### **Activating this function**

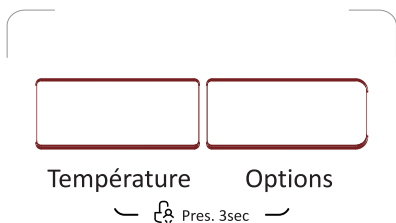

Press and hold the two buttons simultaneously for 3 seconds.

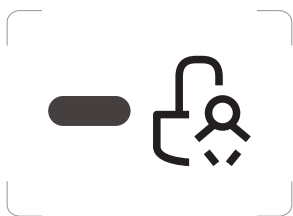

Beeps will sound and the child lock indicator light will illuminate.  
The remaining time and "CL" will flash alternately on the display.



#### **NOTE :**

When the child lock is set, all buttons are locked except the programme selector off position.

#### **Deactivating this function**

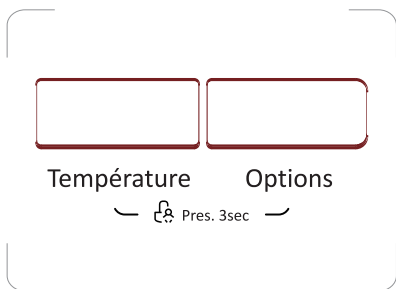

Press and hold the two buttons simultaneously for 3 seconds.



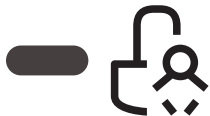

Beeps will sound and the child lock indicator light will go out.



#### NOTE :

Switching off the machine will not reset the child lock function. You must deactivate child lock before you can access any other functions.

#### Buzzer



Essorage

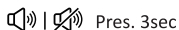

Pres. 3sec

Press this button for 3 seconds. Beeps will sound and the buzzer is cancelled.

To activate the buzzer, press this button for 3 seconds again. Beeps will sound and the buzzer is activated.

#### Drum Clean

It is important that you regularly clean the inside of your washing machine using the 'Drum Clean' cycle.

Nettoyage  
Tambour



After about 25 cycles, the indicator light on the Drum Clean button will flash to remind you to perform the drum clean cycle. Press and hold this button for 3 seconds to cancel the remind. The indicator light will go out.

1. Remove any clothing or items from the washing machine and close the door.
2. Open the dispenser drawer and place drum cleaning detergent to the main wash compartment II.
  - Follow the instructions of the drum cleaning detergent.
3. Press the Drum Clean button and then press the Start/Pause button to start the cycle.

FR

NL

EN

105



## Power-off Memory Function

Your washing machine has a memory function to ensure the smooth running of the washing programme by automatically resuming the last wash cycle when power is restored after a power-cut.





## **CLEANING AND MAINTENANCE**



### **WARNING :**

Always unplug the appliance and turn off the water tap before cleaning and maintenance.

### **Cleaning the Machine Housing**

Wipe with a soft, damp cloth.

Do not use chemical or abrasive cleaning agents.

Immediately remove washing and cleaning agent residue.

### **Cleaning the Drum**

Any rust stains left inside the drum by metal articles must be removed immediately using chlorine-free detergents. Never use steel wool for cleaning the drum !

To descale the drum, run the Drum Clean cycle with the descaling agent according to the manufacturer's instructions for correct detergent dosage.

### **Cleaning the Door Seal and Glass**

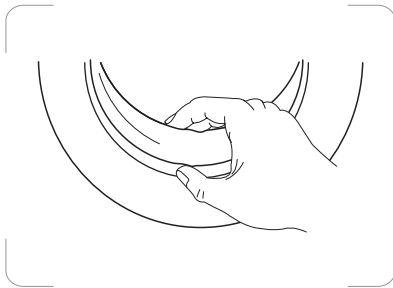

Wipe the glass and seal after each wash to remove lint and stains. If lint builds up it can cause leakages. Remove any coins, buttons and other objects from the seal after each wash.

Clean the Door Seal and Glass every month to ensure the normal operation of the machine.



## Cleaning the Inlet Filter



### NOTE :

Clean the inlet filter if water is not supplied properly. If water is very hard or contains traces of lime deposit, the water inlet filter may become clogged. It is recommended to clean the inlet filter from time to time.

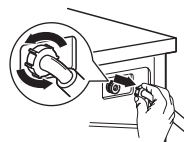
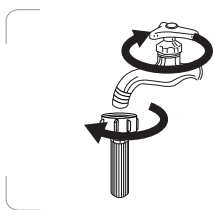

1. Turn off the water tap. Remove the hose from the tap.
2. Clean the filter using a brush.
3. Unscrew the water supply hose.

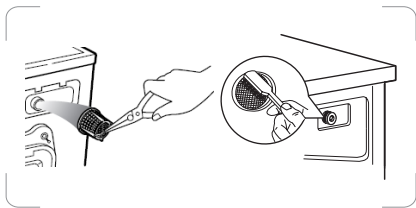

4. Pull out the filter with long nose pliers. Clean the filter using a brush.

Reinstall the filter to the water inlet and reconnect the water supply hose.  
Reconnect the hose onto the tap.



## Cleaning the Detergent Drawer



### NOTE :

It is recommended to clean the detergent drawer from time to time. Never use chemical or abrasive cleaning agents.

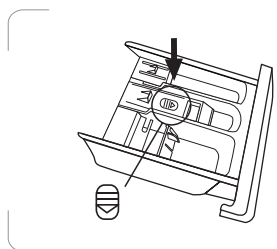

1. Press the release button to pull the detergent drawer out of the machine.

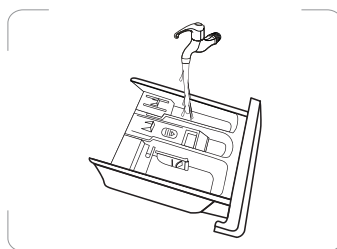

2. Clean the dispenser drawer under water.

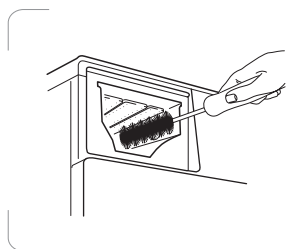

3. Clean inside the recess with a brush.

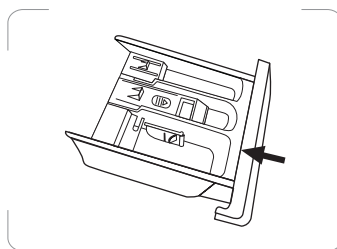

4. Insert the dispenser drawer into the machine.

## Cleaning the Drain Pump Filter

The drain pump filter collects threads and small objects left in the laundry.

Check regularly that the filter is clean to ensure smooth running of your machine.

FR

NL

EN

109





### WARNING :

**Be careful when draining if the water is hot.** Allow the water to cool down before cleaning the drain pump filter. Risk of scalding ! Clean the filter periodically every 3 months to ensure the normal operation of the appliance.

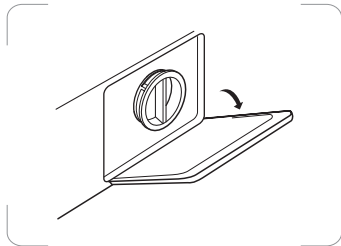

1. Press the tab on the cover to open the cover.

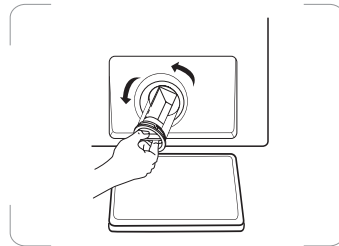

2. Remove the filter by turning it anticlockwise.

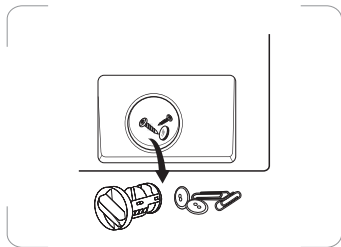

3. Remove any extraneous matter from the filter.

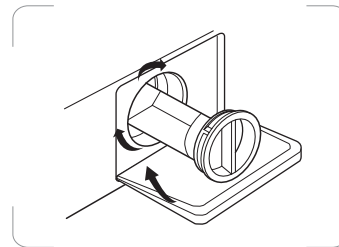

4. After cleaning, replace the filter by turning it clockwise until it is in place. Close the cover until a click is heard.





## ⊗ TROUBLESHOOTING

Problem	Possible Cause	Solution
<b>Appliance does not start.</b>	Door is not closed properly.	Close the door properly and restart.
	Clothes are stuck.	Check the laundry.
<b>Door cannot be opened.</b>	Safety protection is activated.	Disconnect the power and restart.
<b>Water leakage</b>	Connections are not tight enough.	Check and fasten the water inlet hose. Check and clean the outlet hose.
<b>Detergent residues in the detergent drawer</b>	Detergent is damp and/or clotted..	Clean and wipe the detergent drawer dry.
<b>Indicator or display does not work.</b>	PC board or harness have connection problems.	Switch off the power and check if the mains plug is connected properly.
<b>Abnormal noise</b>	Transit bolts are still in place.	Check if the transit bolts have been removed.
	Floor is not solid or level.	Make sure the appliance is installed on a solid and level floor.

FR

NL

EN

111



## Error codes

Display	Possible Cause	Solution
E30	Door is not closed properly.	Close the door properly and restart.
E10	Water injecting problem during wash cycle.	Check if the water pressure is high enough. Straighten the water pipe. Clean the inlet valve filter.
E21	Overtime water draining	Check the drain hose for blockage.
E12	Water overflow	Restart the appliance.
EXX	Others	Restart the appliance. If problem persists, please contact the customer service.





**Product Information Sheet**  
**COMMISSION DELEGATED REGULATION (EU) 2019/2014 with regard to energy labelling of household washing machines and household washer-dryers**

**Supplier's name or trade mark:** Etablissements Darty & fils © | Proline

**Supplier's address:** 9 Rue des Bateaux-Lavois, 94200 Ivry-sur-Seine, France

**Model identifier:** FP1012WH

**General product parameters:**

Parameter	Value		Parameter	Value	
Rated capacity (°) (kg)	10,0		Dimensions in cm	Height	85
				Width	60
				Depth	59
Energy Efficiency Index(°) (EElw)	60,0		Energy efficiency class (°)	B	
Washing efficiency index(a)	1,031		Rinsing effectiveness (g/kg) (°)	5,0	
Energy consumption in kWh per cycle, based on the eco 40-60 programme at a combination of full and partial loads. Actual energy consumption will depend on how the appliance is used.	0,593		Water consumption in litre per cycle, based on the eco 40-60 programme at a combination of full and partial loads. Actual water consumption will depend on how the appliance is used and on the hardness of the water.	52	
Maximum temperature inside the treated textile(a) (°C)	Rated capacity	40	Weighted remaining moisture content (a) (%)	62,9	
	Half	36			
	Quarter	22			





Spin speed <sup>(a)</sup> (rpm)	Rated capacity	1200	Spin-drying efficiency class <sup>(a)</sup>	C
	Half	1200		
	Quarter	1200		
Programme duration <sup>(a)</sup> (h:min)	Rated capacity	3:59	Type	free-standing
	Half	3:00		
	Quarter	3:00		
Airborne acoustical noise emissions in the spinning phase <sup>(a)</sup> (dB(A) re 1 pW)	76	Airborne acoustical noise emission class <sup>(a)</sup> (spinning phase)	B	
Off-mode (W) (if applicable)	0,50	Standby mode (W) (if applicable)	N/A	
Delay start (W) (if applicable)	4,00	Networked standby (W) (if applicable)	N/A	
Minimum duration of the guarantee offered by the supplier: 24 months				
This product has been designed to release silver ions during the washing cycle		NO		
Additional information:				
Weblink to the supplier's website, where the information in point 9 of Annex II to Commission Regulation (EU) 2019/2023 is found: <a href="http://www.darty.com">www.darty.com</a>				

<sup>(a)</sup> for the eco 40-60 programme.

To find the model information in the product database :

Click the link

<https://eprel.ec.europa.eu/screen/product/washingmachines2019/1244846>





### Values for the following programmes:

The eco 40-60 programme at the rated capacity	
a. rated capacity in kg:	10 kg
b. programme duration, expressed in hours and minutes:	3:59
c. energy consumption, expressed in kWh/cycle:	1,015 kWh/cycle
d. water consumption, expressed in litres/cycle:	70,6 L/cycle
e. maximum temperature reached for minimum 5 minutes inside the laundry being treated in the washing cycle, expressed in degrees centigrade:	40°C
f. remaining moisture content after the washing cycle, expressed in percentage of water content, and spinning speed at which this was achieved:	63% 1200 rpm

The eco 40-60 programme at half of the rated capacity	
a. rated capacity in kg:	5 kg
b. programme duration, expressed in hours and minutes:	3:00
c. energy consumption, expressed in kWh/cycle:	0,635 kWh/cycle
d. water consumption, expressed in litres/cycle:	55,3 L/cycle
e. maximum temperature reached for minimum 5 minutes inside the laundry being treated in the washing cycle, expressed in degrees centigrade:	36°C
f. remaining moisture content after the washing cycle, expressed in percentage of water content, and spinning speed at which this was achieved:	63% 1200 rpm

FR

NL

EN



The eco 40-60 programme at a quarter of the rated capacity	
a. rated capacity in kg:	2,5 kg
b. programme duration, expressed in hours and minutes:	3:00
c. energy consumption, expressed in kWh/cycle:	0,286 kWh/cycle
d. water consumption, expressed in litres/cycle:	38,8 L/cycle
e. maximum temperature reached for minimum 5 minutes inside the laundry being treated in the washing cycle, expressed in degrees centigrade:	22°C
f. remaining moisture content after the washing cycle, expressed in percentage of water content, and spinning speed at which this was achieved:	63% 1200 rpm



The 20 °C programme at the rated capacity for this programme	
a. rated capacity in kg:	5 kg
b. programme duration, expressed in hours and minutes:	1:01
c. energy consumption, expressed in kWh/cycle:	0,195 kWh/cycle
d. water consumption, expressed in litres/cycle:	51 L/cycle
e. maximum temperature reached for minimum 5 minutes inside the laundry being treated in the washing cycle, expressed in degrees centigrade:	20°C
f. remaining moisture content after the washing cycle, expressed in percentage of water content, and spinning speed at which this was achieved:	65 % 1000 rpm





**One cotton programme at nominal temperature higher than or equal to 60 °C (if present) at the rated capacity for this programme** **Coton**

a. rated capacity in kg:	10 kg
b. programme duration, expressed in hours and minutes:	3:44
c. energy consumption, expressed in kWh/cycle:	1,708 kWh/cycle
d. water consumption, expressed in litres/cycle:	85 L/cycle
e. maximum temperature reached for minimum 5 minutes inside the laundry being treated in the washing cycle, expressed in degrees centigrade:	60°C
f. remaining moisture content after the washing cycle, expressed in percentage of water content, and spinning speed at which this was achieved:	70% 800 rpm

**One programme for other textiles than cotton or a mix of textiles (if present) at the rated capacity for this programme** **Mix**

a. rated capacity in kg:	10 kg
b. programme duration, expressed in hours and minutes:	1:20
c. energy consumption, expressed in kWh/cycle:	0,871 kWh/cycle
d. water consumption, expressed in litres/cycle:	85 L/cycle
e. maximum temperature reached for minimum 5 minutes inside the laundry being treated in the washing cycle, expressed in degrees centigrade:	40°C
f. remaining moisture content after the washing cycle, expressed in percentage of water content, and spinning speed at which this was achieved:	65% 1.000 rpm





**One programme for the quick washing of lightly soiled laundry (if present) at the rated capacity for this programme Express 15'**

a. rated capacity in kg:	2 kg
b. programme duration, expressed in hours and minutes:	0:15
c. energy consumption, expressed in kWh/cycle:	0,03 kWh/cycle
d. water consumption, expressed in litres/cycle:	31 L/cycle
e. maximum temperature reached for minimum 5 minutes inside the laundry being treated in the washing cycle, expressed in degrees centigrade:	Cold
f. remaining moisture content after the washing cycle, expressed in percentage of water content, and spinning speed at which this was achieved:	70% 800 rpm

**One programme for heavily soiled textiles (if present) at the rated capacity for this programme Intensif**

a. rated capacity in kg:	10 kg
b. programme duration, expressed in hours and minutes:	3:48
c. energy consumption, expressed in kWh/cycle:	1,13 kWh/cycle
d. water consumption, expressed in litres/cycle:	85 L/cycle
e. maximum temperature reached for minimum 5 minutes inside the laundry being treated in the washing cycle, expressed in degrees centigrade:	40°C
f. remaining moisture content after the washing cycle, expressed in percentage of water content, and spinning speed at which this was achieved:	70% 800 rpm





## NOTES :

- The eco 40-60 programme is able to clean normally soiled cotton laundry declared to be washable at 40 °C or 60 °C, together in the same cycle.
- This programme is used to assess the compliance with the EU ecodesign legislation.
- The most efficient programmes in terms of energy consumption are generally those that perform at lower temperatures and longer duration.
- Loading the household washing machine up to the capacity indicated by the manufacturer for the respective programmes will contribute to energy and water savings.
- Noise and remaining moisture content are influenced by the spinning speed: the higher the spinning speed in the spinning phase, the higher the noise and the lower the remaining moisture content.
- The values given for programmes other than the eco 40-60 programme and the wash cycle are indicative only.

<b>Ratings</b>	220-240V~, 50Hz 2000W
<b>Max. current</b>	10A
<b>Water pressure</b>	0,05 - 1 MPa
<b>Grade of waterproof</b>	IPX4





## REPAIR AND SPARE PARTS SERVICE

**Do not disassemble or repair the appliance by yourself. Failure to do so may result in an electric shock or personal injury.**

To access to professional repair and order spare parts, please get the support from FNAC DARTY after-sales service.

Spare parts for your appliances will be delivered within 15 working days after having received the order.

### **Please Note !**

All appliances have a 2-year warranty.

Warranty does not cover damages caused due to improper installation, unauthorized modification, self-repair or non-professional repair.

Contact us at :



**Vanden Borre**  
in alle vertrouwen



www.darty.com  
**0978 970 970**

24 Hours  
7 Days a week



9 Rue des Bateaux-Lavois,  
94200 Ivry-sur-Seine,  
France



www.vandenborre.be  
**02 334 00 00**

8 AM - 6 PM  
Mon to Sat



Slesbroekstraat 101  
1600 Sint-Pieters-Leeuw  
Belgium





## DISPOSAL



As a responsible retailer we care about the environment. As such we urge you to follow the correct disposal procedure for the appliance and packaging materials. This will help conserve natural resources and ensure that it is recycled in a manner that protects health and the environment.

You must dispose of this appliance and its packaging according to local laws and regulations.

Because this appliance contains electronic components, the appliance and its accessories must be disposed of separately from household waste when the appliance reaches its end of life.

Contact your local authority to learn about disposal and recycling.

The appliance should be taken to your local collection point for recycling. Some collection points accept appliance free of charge.

We apologise for any inconvenience caused by minor inconsistencies in these instructions, which may occur as a result of product improvement and development.

Etablissements Darty & fils ©,

9 Rue des Bateaux-Lavoirs, 94200 Ivry-sur-Seine, France 05/12/2022

FR

NL

EN

121



# FNAC DARTY

Etablissements Darty & fils ©,  
9 Rue des Bateaux-Lavoirs,  
94200 Ivry-sur-Seine, France

## Déclaration UE de Conformité N°862022050025

*EU Declaration of Conformity*  
*EU- Conformiteitsverklaring*  
*Declaración UE de Conformidad*  
*Declaração UE de Conformidade*

### Description du produit –

*Product Description:*  
*Productbeschrijving:*  
*Descripción del producto:*  
*Descrição do produto:*

LAVE-LINGE HUBLLOT

TROMMELWASMASCHINE  
DRUM WASHING MACHINE



### Marque –

*Brand /Merk /Marca:*

Proline

### Référence commerciale –

*Model number:*  
*/Modelnummer / Numero de modelo /*  
*Numero do modelo:*

FP1012WH

### L'objet de la déclaration décrit ci-dessus est conforme à la législation d'harmonisation de l'Union applicable :

*The object of the declaration described above is in conformity with the relevant Union harmonisation legislation:*

*Het hierboven beschreven voorwerp is in overeenstemming met de desbetreffende harmonisatiewetgeving van de Unie:*

*El objeto de la declaración descrita anteriormente es conforme con la legislación de armonización pertinente de la Unión:*

*O objeto da declaração acima descrito está em conformidade com a legislação de harmonização da União aplicável:*





Reference number	Title
<input checked="" type="checkbox"/> 2014/30/EU	EMC Directive (EMC)
<input checked="" type="checkbox"/> 2014/35/EU	Low Voltage Directive (LVD)
<input checked="" type="checkbox"/> 2009/125/EC	Eco design requirements for energy-related products (ErP)
<input checked="" type="checkbox"/> 2011/65/EU & (EU) 2015/863	RoHS

**EMC:**

EN 55014-1:2017/A11:2020  
EN 55014-2:2015  
EN IEC 61000-3-2:2019  
EN 61000-3-3:2013/A1:2019

**LVD :**

EN 60335-1:2012/A2:2019  
EN 60335-2-7:2010/A2:2019  
EN 62233:2008

**ErP :**

(EU) No 2019/2014  
(EU) No 2019/2023  
(EU) No 2021/340  
(EU) No 2021/341  
EN 60456:2016/A11:2020

**La présente déclaration de conformité est établie sous la seule responsabilité du fabricant.**  
This declaration of conformity is drawn up under the sole responsibility of the manufacturer.  
Deze conformiteitsverklaring wordt uitsluitend onder de verantwoordelijkheid afgelegd van de fabrikant.  
Esta declaración de conformidad se redacta bajo la exclusiva responsabilidad del fabricante.  
Esta declaração de conformidade é redigida sob a responsabilidade exclusiva do fabricante.

**Le responsable de cette déclaration est :**  
The person responsible for this declaration is:  
De verantwoordelijke persoon voor deze verklaring is:  
La persona responsable de esta declaración es:  
A pessoa responsável por esta declaração é:

Signé par et au nom de – Signed by and on behalf of: **Etablissements Darty & Fils**  
Nom – Name : **Predrag Petricevic**  
Fonction – Position: **Directeur du Laboratoire Fnac Darty**

Place, Date / Lieu :  
**Ivry-sur-Seine, mai 25, 2022**

DocuSigned by:  
*Predrag Petricevic*  
EA30F3FB8F314D0...

**CE**

**FNAC DARTY**  
QUALITY ASSURANCE SERVICE







**PROLINE**

Etablissements Darty & fils ©,  
9 Rue des Bateaux-Lavois, 94200 Ivry-sur-Seine, France

