



Sèche-linge

LE MANUEL DU PROPRIÉTAIRE



Lisez toutes les instructions et explications avant utilisation.
Suivez attentivement les instructions.

Conservez le mode d'emploi à portée de main pour une utilisation ultérieure. Si l'appareil est vendu ou transmis, assurez-vous que le nouveau propriétaire reçoive toujours ces instructions d'utilisation.

CONTENU

CONSIGNES DE SÉCURITÉ

- Consignes de sécurité 2

INSTALLATION

- Description du produit 9
- Mise en place 9

OPÉRATION

- Démarrage rapide Avant 12
- chaque Séchage Panneau de 13
- commande Option.....15.....
- Affichage..... 16
- Programmes..... Tableau des 17
- programmes de séchage Données de 18
- consommation 19
- 20

MAINTENANCE

- Nettoyage et entretien 21
- Dépannage Spécifications 22
- Techniques Fiches 24
- Produits. 25

CONSIGNES DE SÉCURITÉ

■ Consignes de sécurité

 Avertissement!

Pour éviter tout dommage à votre vie ou à la propriété d'autrui, vous devez suivre les consignes de sécurité.

Utilisation prévue

- Ce sèche-linge est destiné au séchage de quantités typiques de linge de maison lavé à l'eau. Il a été conçu uniquement pour un usage privé et ne convient pas à un usage commercial ou partagé (c'est-à-dire par plusieurs familles dans un immeuble).
- Utilisez cet appareil uniquement comme décrit dans ce manuel d'utilisation.
- Cet appareil est destiné à un usage intérieur uniquement.
- Toute autre utilisation est considérée comme non conforme et peut entraîner des dommages matériels ou même des blessures corporelles.
- Le fabricant décline toute responsabilité pour les dommages causés par une utilisation non conforme.

Consignes de sécurité

- L'appareil correspond à la classe de protection I et ne peut être branché qu'à une fiche avec un conducteur de protection correctement installé. Lors du raccordement de l'appareil au secteur, assurez-vous que la tension secteur est correcte. Vous trouverez de plus amples informations à ce sujet sur la plaque signalétique.

CONSIGNES DE SÉCURITÉ

- La sécurité électrique de ce sèche-linge ne peut être garantie que s'il est correctement mis à la terre. Il est essentiel que cette exigence de sécurité standard soit satisfaite. En cas de doute, veuillez faire tester le système de câblage domestique par un électricien qualifié. Le fabricant ne peut être tenu responsable des conséquences d'une mise à la terre inadéquate (par exemple choc électrique).



Risque de choc électrique

- Avant de brancher le sèche-linge, assurez-vous que les paramètres de connexion sur la plaque signalétique (calibre du fusible, tension et fréquence) correspondent à l'alimentation secteur. En cas de doute, consultez un électricien qualifié.
- La sécurité électrique de ce sèche-linge ne peut être garantie que s'il est correctement mis à la terre. Il est essentiel que cette exigence de sécurité standard soit satisfaite. En cas de doute, veuillez faire tester le système de câblage domestique par un électricien qualifié. Le fabricant ne peut être tenu responsable des conséquences d'une mise à la terre inadéquate (par exemple choc électrique).
- Ne tirez pas sur le cordon d'alimentation avec force. Veuillez saisir la fiche secteur à la place
- Ne pas brancher/débrancher la fiche secteur avec les mains mouillées.
- Ne pliez pas, ne coincez pas et n'endommagez pas le cordon d'alimentation et la fiche d'alimentation.
- Si le câble d'alimentation est endommagé, il doit être remplacé par le fabricant, son agent de service ou des personnes de qualification similaire afin d'éviter tout danger.

CONSIGNES DE SÉCURITÉ

- Avertissement : L'appareil ne doit pas être alimenté par un dispositif de commutation externe, tel qu'une minuterie, ou connecté à un circuit qui est régulièrement allumé et éteint par un service public.
- Ne branchez pas l'appareil au réseau électrique avec une rallonge, un adaptateur multiprise ou similaire.
- L'accessibilité de la prise doit toujours être assurée, afin de débrancher le sèche-linge du secteur.
- Si l'appareil présente une température anormalement élevée, veuillez débrancher immédiatement la prise de courant.

Risque de blessure

- L'appareil ne doit pas être installé derrière une porte verrouillable, une porte coulissante ou une porte avec une charnière du côté opposé à celui du sèche-linge, de manière à limiter l'ouverture complète de la porte du sèche-linge.
- Ne démontez pas et n'installez pas la sécheuse sans aucune instruction ou supervision.
- N'empilez pas cette sécheuse sur un lave-linge sans kits d'empilage. (Si vous souhaitez empiler cette sécheuse sur une machine à laver, veuillez acheter les pièces indépendantes. L'installation doit être effectuée par le fabricant, son agent de service ou des personnes de qualification similaire pour éviter tout danger.)
- Ne vous appuyez pas sur la porte ouverte du sèche-linge.
- L'eau condensée n'est pas de l'eau potable. Il peut causer des problèmes de santé chez les personnes et les animaux s'il est consommé.

Risque de dommages

- Ne mettez pas plus de charge que celle indiquée dans ce manuel d'utilisation.
Voir le chapitre correspondant dans le manuel d'utilisation.

CONSIGNES DE SÉCURITÉ

- Ne faites pas fonctionner la sècheuse sans le filtre à charpie.
- Ne séchez pas les vêtements avant de les essorer.
- N'exposez pas le sèche-linge directement au soleil.
- N'installez pas le sèche-linge dans un environnement humide et détremé.
- Lors du nettoyage et de l'entretien, n'oubliez pas de débrancher la prise d'alimentation et de ne pas vaporiser directement le sèche-linge avec de l'eau.
- L'appareil ne doit pas être renversé lors d'une utilisation ou d'un entretien normal.

 Avertissement!

Danger d'explosion et d'incendie

- Veuillez ne pas sécher les vêtements avec des substances inflammables telles que du kérosène ou de l'alcool. Sinon, il peut y avoir une explosion.
- Le sèche-linge ne doit pas être utilisé si des produits chimiques industriels ont été utilisés pour le nettoyage.
- Ne séchez pas d'articles non lavés dans le sèche-linge.
- Les articles qui ont été souillés avec des substances telles que l'huile de cuisson, l'acétone, l'alcool, l'essence, le kérosène, les détachants, la térébenthine, les cires et les décapants pour cire doivent être lavés à l'eau chaude avec une quantité supplémentaire de détergent avant d'être séchés dans le sèche-linge.

CONSIGNES DE SÉCURITÉ

- Les articles tels que le caoutchouc mousse (mousse de latex), les bonnets de douche, les textiles imperméables, les articles doublés de caoutchouc et les vêtements ou les oreillers munis de coussinets en caoutchouc mousse ne doivent pas être séchés dans le sèche-linge.
- Les assouplissants, ou produits similaires, doivent être utilisés conformément aux instructions de l'assouplissant.
- Les articles souillés d'huile peuvent s'enflammer spontanément, surtout lorsqu'ils sont exposés à des sources de chaleur comme dans un sèche-linge. Les articles deviennent chauds, provoquant une réaction d'oxydation dans l'huile. L'oxydation crée de la chaleur. Si la chaleur ne peut pas s'échapper, les articles peuvent devenir suffisamment chauds pour prendre feu. Empiler, empiler ou entreposer des articles touchés par l'huile peut empêcher la chaleur de s'échapper et créer ainsi un risque d'incendie.
- Retirez tous les objets des poches tels que les briquets et les allumettes.
- S'il est inévitable que les tissus qui contiennent de l'huile végétale ou de cuisson ou qui ont été contaminés par des produits capillaires soient placés dans un sèche-linge, ils doivent d'abord être lavés à l'eau chaude avec un supplément de détergent. Cela réduira, mais n'éliminera pas, le danger.
- **AVERTISSEMENT** : N'arrêtez jamais un sèche-linge avant la fin du cycle de séchage à moins que tous les articles ne soient rapidement retirés et étalés afin que la chaleur soit dissipée.
- Les ouvertures ne doivent pas être obstruées.
- Le filtre à charpie doit être nettoyé fréquemment.
- **Les peluches ne doivent pas s'accumuler autour du sèche-linge.**

CONSIGNES DE SÉCURITÉ

Sécurité avec les enfants

- Cet appareil peut être utilisé par des enfants âgés de 8 ans et plus et des personnes ayant des capacités physiques, sensorielles ou mentales réduites ou un manque d'expérience et de connaissances s'ils ont reçu une supervision ou des instructions concernant l'utilisation de l'appareil en toute sécurité et comprennent le dangers encourus. Les enfants ne doivent pas jouer avec l'appareil. Le nettoyage et l'entretien par l'utilisateur ne doivent pas être effectués par des enfants sans surveillance.
- Les enfants doivent être surveillés pour s'assurer qu'ils ne jouent pas avec l'appareil.
- Les enfants de moins de 3 ans doivent être tenus à l'écart à moins d'être surveillés en permanence.
- Fermez toujours la porte après utilisation. De cette façon, vous éviterez le danger de :
 1. Les enfants grimpent sur ou dans la sècheuse ou y cachent des objets.
 2. Animaux de compagnie ou autres petits animaux grimpant dedans.

CONSIGNES DE SÉCURITÉ

Élimination correcte de ce produit :



Ce marquage indique que ce produit ne doit pas être jeté avec les autres déchets ménagers dans toute l'UE. Pour éviter d'éventuels dommages à l'environnement ou à la santé humaine dus à une élimination incontrôlée des déchets, recyclez-les de manière responsable afin de promouvoir la réutilisation durable des ressources matérielles. Pour retourner votre appareil usagé, veuillez utiliser les systèmes de retour et de collecte ou contacter le revendeur où le produit a été acheté. Ils peuvent prendre ce produit pour recyclage sans danger pour l'environnement.

Élimination du matériel d'emballage

- L'emballage est conçu pour protéger l'appareil contre les dommages pendant le transport. Les matériaux d'emballage sont respectueux de l'environnement et doivent être recyclés. Le recyclage des emballages peut réduire l'utilisation de matières premières dans le processus de fabrication et la quantité de déchets dans les décharges.

Modèle	Capacité nominale
MDG80-C09/B08E-EU(B)-P1	8.0kg

INSTALLATION

■ Description du produit

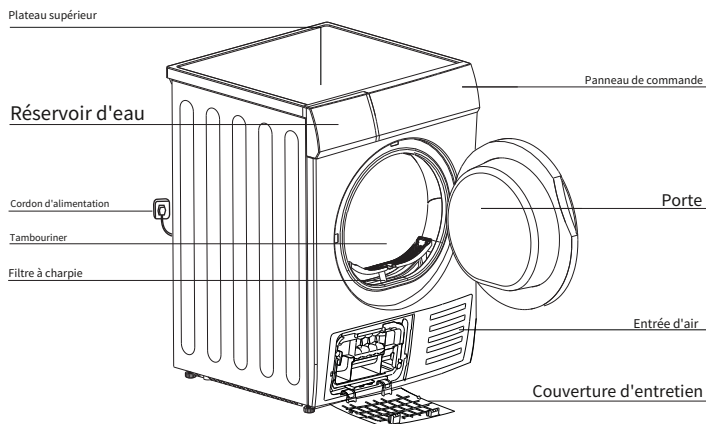

Remarque : Le modèle réel que vous avez acheté peut différer. Veuillez voir le produit que vous avez acheté en nature prévaloir.

Accessoires

Les pièces suivantes sont en option pour des modèles spécifiques.

Si votre sècheuse comporte les pièces suivantes, veuillez porter des gants et les installer en suivant les instructions ci-dessous.

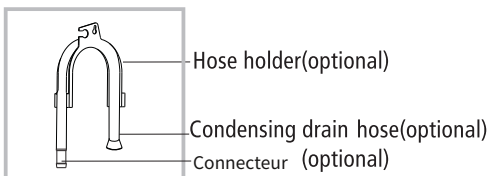

Noter:

Si vous possédez l'ensemble de vidange directe, veuillez retirer le connecteur du tuyau pour l'utiliser. Le tuyau de vidange direct peut être installé directement sur ce modèle sans utiliser le connecteur.

■ Installation

• Emballage de la sècheuse

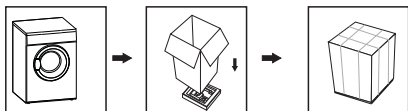

• Déballage du sèche-linge

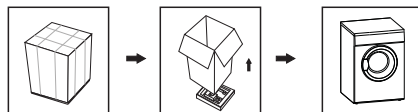

⚠ Avertissement!

- Les matériaux d'emballage (par exemple les feuilles d'aluminium, la mousse de polystyrène) peuvent être dangereux pour les enfants.
- Il y a un risque d'étouffement ! Gardez tous les emballages hors de portée des enfants.

INSTALLATION

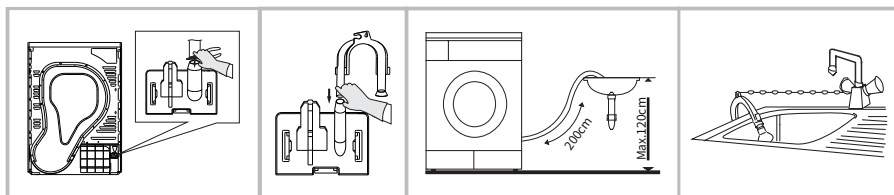

Utilisez une pince pour retirer le tuyau de vidange de le connecteur du tuyau. externe tuyau d'évacuation.

Placez le support de tuyau dans le lavabo ou tout autre évier.

Transport

Déplacez-vous prudemment. Ne saisissez aucune partie saillante de la machine. La porte de la machine ne peut pas être utilisée comme poignée de transport.

Risque de blessures et de dommages !

Une mauvaise manipulation de l'appareil peut entraîner des blessures.

- L'appareil est très lourd. Ne transportez ou ne portez jamais l'appareil seul ; toujours avec l'aide d'une autre personne.
- Enlevez tous les obstacles sur la voie de transport et sur le lieu d'installation, par exemple les portes ouvertes et enlevez les objets se trouvant sur le sol.
- N'utilisez pas la porte ouverte comme poignée.
- Retirez tout le matériel d'emballage avant d'utiliser l'appareil.
- Avant d'installer le sèche-linge, vérifiez qu'il ne présente aucun dommage visible de l'extérieur. N'installez pas et n'utilisez pas un sèche-linge endommagé.
- N'installez pas le sèche-linge dans une pièce présentant un risque de gel. À des températures proches du point de congélation, le sèche-linge peut ne pas fonctionner correctement. Il y a un risque de dommages si l'eau condensée gèle dans la pompe et les tuyaux.

Position d'installation

 **Avertissement!**

- Les enfants peuvent s'empêtrer dans le film d'emballage ou avaler de petites pièces et s'étouffer. Ne laissez pas les enfants jouer avec l'emballage.
- L'appareil ne doit pas être installé derrière une porte verrouillable, une porte coulissante ou une porte avec une charnière du côté opposé à celui du sèche-linge, de manière à limiter l'ouverture complète de la porte du sèche-linge.

INSTALLATION

- Ne restreignez pas le dégagement au sol par des moquettes épaisses, des bandes de bois ou similaires. Cela pourrait provoquer une accumulation de chaleur qui interférerait avec le fonctionnement de l'appareil.

1. Il est recommandé, pour votre confort, de positionner la machine à proximité de votre lave-linge.
2. N'empilez pas ce sèche-linge sur une machine à laver sans kits d'empilage. (Si vous souhaitez empiler cette sècheuse sur une machine à laver, veuillez acheter les pièces indépendantes. L'installation doit être effectuée par le fabricant, son agent de service ou des personnes de qualification similaire pour éviter tout danger.)
3. Le sèche-linge doit être installé dans un endroit propre, où la saleté ne s'accumule pas. L'air doit pouvoir circuler librement autour de l'appareil. N'obstruez pas l'entrée d'air avant ou les grilles d'entrée d'air à l'arrière de la machine.
4. Pour maintenir les vibrations et le bruit à un niveau minimum lorsque la sècheuse est en cours d'utilisation, elle doit être placée sur une surface ferme et plane.
5. Les pieds ne doivent jamais être retirés.

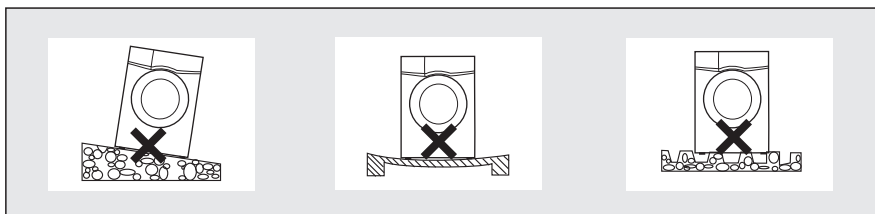

Réglage du niveau

Une fois dans sa position permanente de fonctionnement, vérifiez que le sèche-linge est bien de niveau à l'aide d'un niveau à bulle. Si ce n'est pas le cas, réglez les pieds à la main ou à l'aide d'un outil.

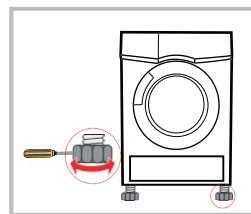

Connexion de l'alimentation

1. Assurez-vous que la tension de l'alimentation est la même que la spécification électrique.
2. Ne connectez pas le sèche-linge à la carte de connexion d'alimentation, à une prise ou à une prise universelle, n'utilisez pas d'adaptateurs multiprises et de rallonges.

OPÉRATION

■ Démarrage rapide

📌 Noter!

Avant utilisation, assurez-vous que le sèche-linge est correctement installé.

Avant le séchage

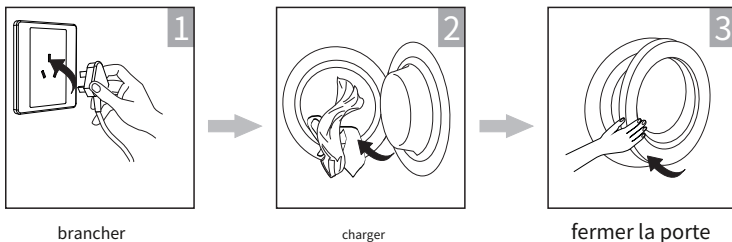

Séchage

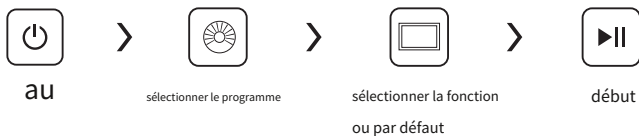

Après séchage

Bip sonore et "0:00" sur l'affichage.

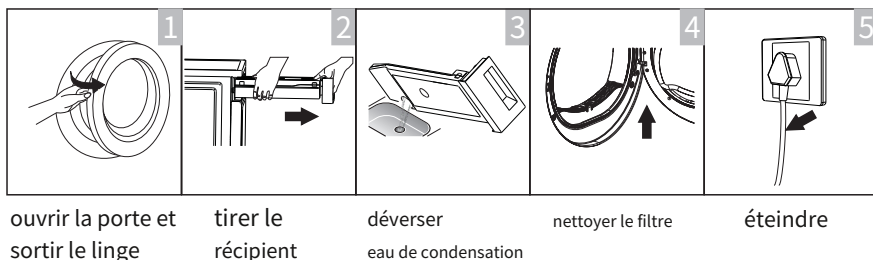

📌 Noter!

- Si la prise avec un interrupteur est utilisée, veuillez appuyer sur l'interrupteur pour éteindre directement l'alimentation.

OPÉRATION

■ Avant chaque séchage













Noter!

- Avant la première utilisation, veuillez utiliser un tissu doux pour nettoyer l'intérieur du tambour.
 1. Mettez des chiffons propres dans le tambour.
 2. Branchez la prise d'alimentation, appuyez sur 【Allumé éteint】.
 3. Sélectionnez le 【Chaud】 Programmez, appuyez sur 【Démarrer Pause】 bouton.
 4. Après avoir terminé ce programme, veuillez suivre les instructions de "nettoyage et entretien" (reportez-vous à la page 21) pour nettoyer le filtre à charpie.
- Pendant le séchage, le flux d'air et la pompe génèrent un bruit tout à fait normal.

1. Avant le séchage, essorez soigneusement le linge dans la machine à laver. La vitesse d'essorage élevée réduit le temps de séchage et économise de l'énergie.
2. Pour un résultat de séchage uniforme, trie le linge en fonction du type de tissu et sélectionnez le programme de séchage approprié.
3. Avant le séchage, veuillez fermer les fermetures éclair, les crochets et les œillets, les boutons, les ceintures en tissu, etc.
4. Retirez tous les objets des poches tels que les briquets et les allumettes.
5. Cousez ou retirez les armatures des soutiens-gorge.
6. Fermez les housses de couette et les taies d'oreiller pour éviter que de petits objets ne soient enroulés à l'intérieur.
7. Laissez les vestes ouvertes et détachez les longues fermetures éclair pour que les textiles sèchent uniformément.
8. Ne séchez pas trop les vêtements, car les vêtements trop secs peuvent facilement se froisser.
9. Ne séchez pas les articles contenant du caoutchouc ou des matériaux élastiques similaires.
10. Maintenez la zone autour du sèche-linge propre. La poussière de charbon ou la farine peuvent provoquer une explosion.
11. La porte ne doit être ouverte qu'une fois le programme du sèche-linge terminé pour éviter d'être brûlé par de la vapeur chaude ou un sèche-linge surchauffé.
12. Nettoyez le filtre à charpie et videz le réservoir d'eau après chaque utilisation pour éviter de prolonger le temps de séchage et d'augmenter la consommation d'énergie.
13. Ne séchez pas les vêtements après le processus de nettoyage à sec.

OPÉRATION

Le poids de référence des vêtements secs (poids par pièce)

 Chandail (mixte 800g)	 Veste (coton 800g)	 jeans (800g)	 Serviette de bain (coton 900g)
 Drap simple (coton 600g)	 Vêtements de travail (1120g)	 Pyjamas (200g)	 La chemise (coton 300g)
 T-shirt (coton 180g)	 Sous-vêtement (coton 70g)	 Chaussettes (tissage mixte 50g)	

Noter!

- Ne mettez pas plus de charge que la valeur nominale.
- Ne séchez pas de linge mouillé dégoulinant. Le sèche-linge peut être endommagé

Ne séchez que du linge adapté au sèche-linge. Respectez les étiquettes d'entretien du linge :



Convient au sèche-linge



Processus de séchage normal : le séchage dans le sèche-linge est possible avec une charge et une température normales de 80 °C.°.



Processus de séchage doux : la prudence est de mise lors du séchage en machine. Sélectionner un processus doux avec une action thermique réduite.



Ne pas sécher au sèche-linge : Articles non adaptés au séchage en sèche-linge.

OPÉRATION

Panneau de commande

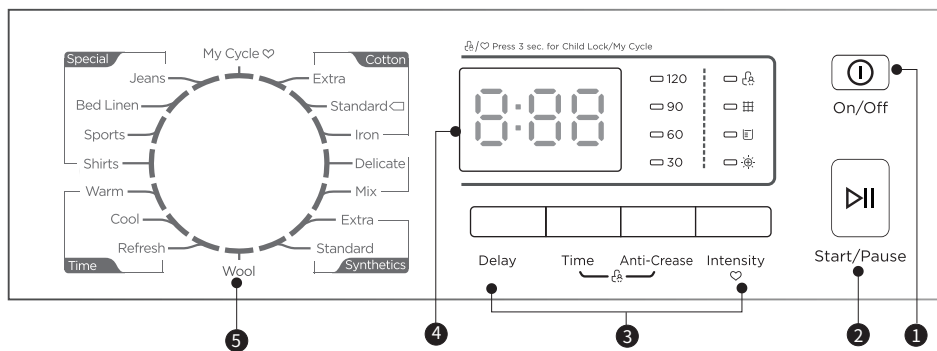

11 Allumé éteint

Le produit est allumé ou éteint.

12 Démarrer Pause

Appuyez sur le bouton pour démarrer ou mettre en pause le cycle de séchage.

3 Option

Ces boutons sont utilisés pour régler des fonctions supplémentaires.

4 Affichage

Cet écran affiche le réglage, la durée estimée du programme restant et les messages d'état de votre sèche-linge.

5 Programmes

Différents cycles de séchage peuvent être sélectionnés en fonction des besoins des utilisateurs et du type de linge à sécher.

OPÉRATION

■ Option

Retard

Retard

Cette fonction est utilisée pour retarder le démarrage du programme de séchage jusqu'à 24 heures. Lorsque le programme différé démarre, le temps commence à s'écouler sur l'écran et l'icône de délai clignote.

1. Chargez votre linge et assurez-vous que la porte de la machine est fermée.
 2. Appuyez sur la **【Allumé éteint】** , puis tournez le sélecteur de programme et sélectionnez le programme souhaité.
 3. Vous pouvez sélectionner le **【Anti-pli】** fonction selon vos besoins.
 4. Appuyez sur la **【Retard】** bouton.
 5. Continuez à appuyer **【Retard】** pour sélectionner le temps de retard souhaité.
 6. Après le **【Démarrer Pause】** est enfoncé, la sècheuse est en mode de fonctionnement. La procédure de séchage s'exécutera automatiquement lorsque le délai sera écoulé.
 7. Si vous appuyez sur le **【Démarrer Pause】** à nouveau, la fonction de délai sera mise en pause.
 8. Si vous souhaitez annuler la fonction "Délai", veuillez appuyer sur la **【Allumé éteint】** bouton.
-

Temps

Temps

Quand le **【Chaud】** ou **【Cool】** ou **【Rafraîchir】** programme est sélectionné, le **【Temps】** bouton peut être utilisé pour régler le temps de séchage en 10 min. pas.

Intensité

Intensité

Vous pouvez régler le degré de séchage du linge en appuyant sur la **【Intensité】** bouton. 1. La fonction d'intensité ne peut être activée qu'avant le démarrage du programme.

2. Sauf le **【Fer à repasser en coton】** , **【Chaud】** , **【Cool】** , **【Rafraîchir】** , **【La laine】** , **【Délicat】** tous les autres programmes peuvent être **【Intensité】** une fonction.
-

Anti-pli

Anti-pli

À la fin du cycle de séchage, le temps anti-froissage est de 60 minutes (par défaut) ou de 120 minutes (sélectionné). le **【Anti-pli】** le voyant s'allume lorsque la fonction anti-froissage est sélectionnée. Cette fonction empêche le linge de se froisser. Le linge peut être retiré pendant la phase anti-froissage. À l'exception **【Cool】** , **【Rafraîchir】** , **【La laine】** tous les autres programmes offrent cette fonction.

OPÉRATION

Mon cycle

Mon cycle

Utilisé pour définir et enregistrer votre programme préféré, qui est utilisé fréquemment.

1. Sélectionnez le programme souhaité et les autres fonctions de séchage.
 2. Appuyez et maintenez la touche **【Intensité】** pendant 3 secondes jusqu'à ce que le bip retentisse et que le programme souhaité soit enregistré.
 3. Tournez le sélecteur de programme sur **【Mon cycle】** position, vous pouvez alors démarrer votre programme préféré. Si vous voulez changer le **【Mon cycle】** réglages, répétez les étapes 1 et 2.
-

Verrouillage enfant

Verrouillage enfant

1. Cette machine intègre un verrou de sécurité spécial pour enfants, qui peut empêcher les enfants d'appuyer négligemment sur les boutons ou de faire un fonctionnement défectueux.
 2. Lorsque le cycle de séchage est en cours, appuyez sur la **【Temps】** et **【Anti-pli】** pendant 3 secondes pour activer la fonction de verrouillage enfant.
 3. Lorsque la fonction de verrouillage enfant est activée, l'écran affiche l'icône de verrouillage enfant et tous les boutons sont désactivés, sauf **【Allumé éteint】** bouton.
 4. Pour désactiver la fonction de sécurité enfants, le **【Temps】** et **【Anti-pli】** les boutons doivent être enfoncés pendant 3 secondes.
-

■ Affichage



Sécurité enfant



Nettoyer le filtre (avertissement)



Réservoir d'eau vide (avertissement)



Intensité



Indicateur de temps restant/Message d'erreur



Mon cycle

OPÉRATION

■ Programmes

Sélecteur de programme

1. Lorsque l'écran d'affichage LED s'allume, tournez le bouton de programme pour sélectionner le programme souhaité.
2. Sélectionnez le **【Retard】** , **【Temps】** , **【Intensité】** , ou **【Anti-pli】** fonctions pour des options supplémentaires.
3. Appuyez sur la **【Démarrer Pause】** bouton.
4. Appuyez sur la **【Allumé éteint】** une fois le programme terminé.

Début du programme

Le tambour tournera après le démarrage du programme. Le temps de programme restant sera affiché.

Fin du programme

1. Le tambour s'arrêtera de tourner après la fin du programme. L'écran affichera "0:00". Le sèche-linge démarre **【Anti-pli】** fonction si l'utilisateur ne supprime pas la charge. (Reportez-vous à la page 16).

Veillez appuyer sur **【Allumé éteint】** après avoir déchargé le sèche-linge pour couper l'alimentation et débrancher la prise.

2. Traitez les problèmes conformément à la section "Dépannage", s'il y a un arrêt inattendu pendant la procédure de séchage ou si le sèche-linge affiche un code d'erreur (reportez-vous à la page 22).



Noter!

- Pendant le séchage, de l'eau peut s'accumuler entre la fenêtre et le joint. Cela n'affecte pas le fonctionnement de votre sèche-linge !

OPÉRATION

■ Tableau des programmes de séchage

Programme		Max Charger	Application/Propriétés	Retard	Temps
Coton	Supplémentaire	8.0kg	Pour le linge en coton simple ou multicouche à sécher complètement pour un stockage direct.	Oui	N
	Standard ☐				
	Fer		Pour que le linge en coton à une seule épaisseur reste humide pendant le repassage.		
Délicat		1.0kg	Pour le linge délicat adapté au séchage ou le linge qu'il est conseillé de laver à la main à basse température.	Oui	N
Mélanger		3.0kg	Pour les tissus mixtes en coton et synthétiques.	Oui	N
Synthétiques	Supplémentaire	3,5 kg	Pour tissus synthétiques épais ou multicouches à sécher complètement .	Oui	N
	Standard		Pour sécher des textiles synthétiques fins, qui ne sont pas repassés, tels que des chemises d'entretien facile, des linges pour bébé ou des chaussettes.		
La laine		1.0kg	Pour les articles en laine lavables en machine.	Oui	N
Spécial	jeans	6.0kg	Pour sécher des jeans ou des vêtements de loisirs qui sont essorés à grande vitesse dans la machine à laver.	Oui	N
	Draps de lit	4.0kg	Pour sécher le linge de lit, les draps ou d'autres articles volumineux.		
	Des sports	3.0kg	Pour sécher les vêtements de sport et les tissus fins en polyester, qui ne sont pas repassés.		
	Chemises	3.0kg	Pour le linge facile d'entretien, comme les chemises et les chemisiers équipés d'une fonctionnalité anti-froissage pour minimiser l'effort de repassage. Placez les vêtements sans serrer dans la sècheuse. Une fois séché, retirez-le rapidement et accrochez-le sur un cintre.		
Mon cycle		—	Définissez et enregistrez votre programme favori.	Oui	—
Temps	Chaud	—	Pour sécher des articles individuels ou compléter le processus de séchage de tissus multicouches avec différents comportements de séchage, tels que des vestes, des oreillers, des articles de moins de 2 kg ou des articles volumineux. Au moins 10 minutes. au max. 120 min. (par pas de 10 min.)	Oui	Oui
	Cool	—	Pour aérer les articles sans les chauffer. Min. 10 min à max. 30 min. (par pas de 10 min.)		
	Rafraîchir	1.0kg	Pour rafraîchir les vêtements gardés dans un environnement fermé pendant une longue période ou pour éliminer les odeurs. Min. 20 min à max. 150 min. (par pas de 10 min.)		



Noter!

- Programme de test conformément au règlement 392/2012/UE pour l'étiquetage énergétique, mesuré conformément à la norme EN 61121 et adapté au séchage d'une charge de coton normale à la capacité de charge nominale.
- Les tissus épais ou multicouches, par exemple les draps, les jeans, les vestes, etc. ne sont pas faciles à sécher. Choisissez plutôt le programme Coton Extra.
- Comme les matériaux irréguliers, les vêtements épais et multicouches ne sont pas faciles à sécher, il est préférable de choisir le programme de séchage de temps approprié pour les sécher si certaines parties des vêtements sont encore humides après la fin du programme.
- Ce programme convient au séchage de linge en coton normalement humide et il s'agit du programme le plus efficace en termes de consommation d'énergie pour le coton.

OPÉRATION

Données de consommation



Modèle	Programme	Capacité	Vitesse d'essorage / Résiduel Humidité	Séchage ^g Temps	Énergie Consommation
MDG80-C09/B05E-EU(B)-P1	Norme coton	8 kg	1000tr/min / 60%	164min	4.70kWh
	Norme coton	4.0kg	1000tr/min / 60%	95 minutes	2,57kWh
	Norme synthétique	3,5 kg	800 tr/min / 40 %	66min	1.70kWh

Noter!

- Les tissus épais ou multicouches, comme les vestes, etc., ne séchent pas facilement. Vous feriez mieux de choisir le programme Coton Extra ou d'utiliser la fonction "Intensité".
- Étant donné que les tissus irréguliers, les vêtements épais et multicouches ne sont pas faciles à sécher, il est préférable de choisir le programme de séchage de temps approprié pour les sécher complètement si certaines parties des vêtements sont encore humides après la fin du programme.

Toutes les données sont mesurées conformément à la norme EN 61121.

La consommation réelle peut différer des valeurs indiquées dans le tableau, en fonction de la quantité de linge, du type de tissu, de l'humidité résiduelle et des fonctions supplémentaires sélectionnées.

MAINTENANCE

■ Nettoyage et entretien

Vider le réservoir d'eau

1. Tirez et tenez le réservoir d'eau à deux mains.
2. Inclinez le réservoir d'eau, versez l'eau de condensation dans le bassin.
3. Installez le réservoir d'eau.

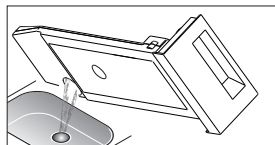
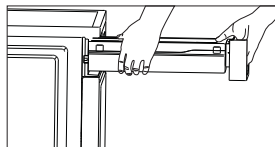

⚠ Avertissement!

- Videz le réservoir d'eau après chaque utilisation. Une fois le réservoir d'eau complètement rempli, le programme sera mis en pause et l'icône " " s'allumera. Une fois le récipient vidé, le sèche-linge peut être redémarré en appuyant sur [Démarrer Pause] bouton.
- Ne buvez pas l'eau de condensation.
- N'utilisez pas le sèche-linge sans le réservoir d'eau.

Nettoyez le filtre à charpie

1. Ouvrez la porte.
2. Retirez le filtre.
3. Ouvrez le filtre et retirez les peluches sur le filtre, vous pouvez le nettoyer à l'eau.
4. Séchez soigneusement le filtre avant de le remettre en place.

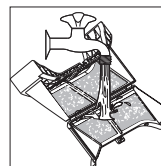
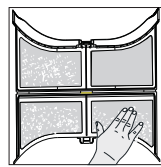
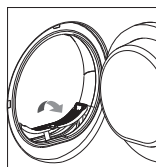

📌 Noter!

- Les peluches accumulées sur le filtre bloqueront la circulation de l'air, ce qui entraînera l'allongement du temps de séchage et augmentera la consommation d'énergie. Par conséquent, le filtre à charpie doit être nettoyé après chaque utilisation.
- Prenez note de l'orientation correcte avant d'insérer le filtre à charpie.
- Ne faites pas fonctionner la sècheuse sans le filtre à charpie !
- Nettoyez le filtre à charpie après chaque utilisation pour éviter l'accumulation de charpie à l'intérieur de la sècheuse.

MAINTENANCE

Nettoyage de l'échangeur de chaleur

Laissez le sèche-linge refroidir.

De l'eau résiduelle peut s'écouler, placez un chiffon absorbant sous le couvercle de maintenance.

1. Déverrouillez le couvercle de maintenance.
2. Ouvrez complètement le capot de maintenance.
3. Tournez les deux leviers de verrouillage l'un vers l'autre.
4. Retirez l'échangeur de chaleur.
5. Rincer l'échangeur de chaleur avec de l'eau pour éliminer les peluches ;
laisser l'eau s'écouler correctement.
6. Nettoyez les joints.
7. Réinsérez l'échangeur de chaleur, la poignée vers le bas.
8. Tournez les deux leviers de verrouillage.
9. Fermez le couvercle de maintenance jusqu'à ce qu'il se verrouille en position.
Veuillez nettoyer l'échangeur de chaleur environ, une fois tous les 3 mois s'il est fréquemment utilisé.
N'endommagez pas l'échangeur de chaleur !

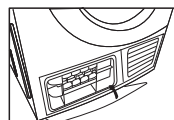
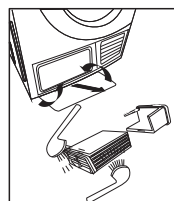
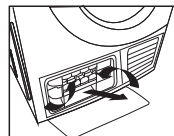
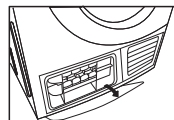

Avertissement!

- Nettoyer avec de l'eau uniquement ; n'utilisez pas d'objets durs/tranchants ! Ne faites pas fonctionner le sèche-linge sans l'échangeur de chaleur !

■ Dépannage

De nombreux dysfonctionnements et défauts pouvant survenir au quotidien peuvent être facilement résolus. Du temps et de l'argent seront économisés car un appel de service ne sera pas nécessaire. Le guide suivant peut vous aider à trouver la raison d'un dysfonctionnement et à le corriger.

Affichage	Raison	Solutions
"E33"	Erreur du capteur de température	Veuillez contacter votre centre de service local si le problème persiste.
"E82"	Erreur de communication	

Avertissement!



- Seuls les techniciens autorisés peuvent effectuer des réparations.
- Si la LED affiche une autre invite et que le sèche-linge ne fonctionne pas, veuillez appeler le service.

MAINTENANCE



Noter!

Avant d'appeler le service, veuillez vérifier si vous avez résolu vous-même les problèmes en consultant les instructions d'utilisation.

Problème	Solution
<ul style="list-style-type: none">• L'affichage n'est pas allumé	<ul style="list-style-type: none">• Vérifiez si l'alimentation fonctionne.• Vérifiez si la fiche secteur est insérée.• Vérifiez le programme sélectionné.• Appuyez sur la [Allumé éteint] bouton.
<ul style="list-style-type: none">•  s'allume	<ul style="list-style-type: none">• Vider le réservoir d'eau.• Si le voyant reste allumé, veuillez appeler le service.
<ul style="list-style-type: none">•  ou « CLE » s'allume	<ul style="list-style-type: none">• Nettoyez le filtre à charpie.
<ul style="list-style-type: none">• Le sèche-linge ne démarre pas	<ul style="list-style-type: none">• Branchez le sèche-linge sur le secteur.• Allumez le sèche-linge.• Vérifiez que la porte est fermée.• Vérifiez que le programme est réglé.• Appuyez sur la [Démarrer Pause] bouton.
<ul style="list-style-type: none">• Degré de séchage non atteint ou temps de séchage trop long	<ul style="list-style-type: none">• Nettoyez le filtre à charpie et l'échangeur de chaleur.• Videz le réservoir d'eau.• Vérifiez le tuyau de vidange.• Vérifiez que le lieu d'installation est approprié.• Gardez l'entrée d'air propre.• Utilisez un programme de niveau d'intensité de séchage plus élevé ou un programme de temps.
<ul style="list-style-type: none">• Le sèche-linge s'éteint à la fin du programme	<ul style="list-style-type: none">• Le sèche-linge s'éteint automatiquement pour économiser de l'énergie. Ce n'est pas une erreur mais une fonction normale.



Avertissement!

Si vous ne pouvez pas résoudre les problèmes par vous-même et avez besoin d'aide :

- Appuyez sur la **[Allumé éteint]** bouton.
- Débranchez la fiche secteur et appelez le service.

MAINTENANCE

■ Spécifications techniques

Paramètre	Modèle
	MDG80-C09/B08E-EU(B)-P1
Dimension(L*W*H)	615*595*845(mm)
Température ambiante	+ 5°C ~ +35°C
Puissance d'entrée nominale	2200W
Tension nominale	220-240V~
Fréquence nominale	50Hz
Poids du produit	39 kg
Capacité nominale	8.0kg



Noter!

- La capacité nominale est la capacité maximale, assurez-vous que les vêtements secs chargés dans l'appareil ne dépassent pas la capacité nominale.
- N'installez pas le sèche-linge dans une pièce présentant un risque de gel. À des températures proches du point de congélation, le sèche-linge peut ne pas fonctionner correctement.
- Il existe un risque de dommages si l'eau de condensation gèle dans la pompe, les tuyaux et/ou le réservoir d'eau de condensation.

MAINTENANCE

Fiches produits

Modèle	MDG80-C09/B08E-EU(B)-P1
Capacité nominale	8 kg
Type de sècheuse	Condenseur
Classe d'efficacité énergétique	B
Consommation énergétique annuelle pondérée (AEC) ¹	560.2kWh / an
Automatique ou non automatique	Automatique
Ecolabel européen	N / A
Consommation d'énergie du programme coton standard	
Consommation d'énergie pondérée du programme coton standard à pleine charge et à charge partielle	3,48 kWh
Consommation d'énergie du programme coton standard à pleine charge	4.70kWh
Consommation d'énergie du programme coton standard à charge partielle	2,57kWh
Consommation électrique du mode arrêt (Po)	0,4 W
Consommation électrique du mode laissé allumé (PI)	0,8 W
Durée du mode laissé allumé	10 minutes
Durée du programme du 'programme coton standard'	
Temps de programme pondéré du programme coton standard à pleine charge et à charge partielle	125min
Durée du programme du programme coton standard à pleine charge	164min
Durée du programme du programme coton standard à charge partielle	95 minutes
Classe d'efficacité de condensation A (la plus efficace) à G (la moins efficace)	B
Efficacité de condensation moyenne du programme coton standard à pleine charge	81%
Efficacité de condensation moyenne du programme coton standard à charge partielle	81%
Efficacité de condensation pondérée pour le programme coton standard à pleine charge et à charge partielle	81%
Niveau de puissance sonore pour le programme coton standard à pleine charge	69dB
Marque	Midéa
Remarques:	

- ¹ Consommation d'énergie par an, basée sur 160 cycles de séchage du programme coton standard à pleine charge et à charge partielle, et la consommation des modes basse consommation. La consommation d'énergie réelle par cycle dépendra de la façon dont l'appareil est utilisé. Le programme 'Coton Standard' utilisé à pleine charge et à charge partielle est le programme de séchage standard auquel se rapportent les informations de l'étiquette et de la fiche. Ce programme convient au séchage de linge en coton normalement humide et il s'agit du programme le plus efficace en termes de consommation d'énergie pour le coton.

V2.0



MDG80-C09_B08E-EU_B-P1-PM01

Version : 1.

2.虚线框内位物料编码,由供应商按预订单要求进行更改,字体Arial,大小8pt,相对位置参照图号右图号右图号
右图号右图号右图号右图号右图号右
3.此注意内容及虚线框无需印刷



Tumble Dryer

OWNER'S MANUAL



Read all instructions and explanations before use.
Follow the instructions carefully.
Keep the operation instructions handy for later use.
If the appliance is sold or passed on then ensure
that the new owner always receives these operation
instructions.

CONTENTS

SAFETY INSTRUCTIONS

- Safety Instructions 2

INSTALLATION

- Product Description 9
- Installation 9

OPERATION

- Quick Start 12
- Before each Drying 13
- Control Panel 15
- Option..... 16
- Display..... 17
- Programmes..... 18
- Drying Programmes Table 19
- Consumption Data..... 20

MAINTENANCE

- Cleaning and Care 21
- Trouble Shooting 22
- Technical Specifications 24
- Product Fiches..... 25

SAFETY INSTRUCTIONS

■ Safety Instructions

Warning!

To prevent any damages to your and others' life or property, you have to follow the safety notes.

Intended use

- This dryer is intended for drying typical amounts of household laundry, which have been washed with water. It has been designed solely for private use and is not suitable for commercial or shared use (i.e. by several families in an apartment building).
- Use this appliance only as described in this user manual.
- This appliance is for indoor use only.
- Any other use is deemed improper and may result in damage to property or even personal injury.
- The manufacturer accepts no liability for damage caused by improper use.

Safety Instructions

- The appliance corresponds to protection class I and may only be connected to a plug with a protective conductor that has been installed properly. When connecting the appliance to the mains, make sure that the mains voltage is correct. You can find more information about this on the rating plate.

SAFETY INSTRUCTIONS

- The electrical safety of this tumble dryer can only be guaranteed when correctly earthed. It is essential that this standard safety requirement is met. If in any doubt, please have the household wiring system tested by a qualified electrician. The manufacturer cannot be held liable for the consequences of an inadequate earthing system (e.g. electric shock).

 Warning!

Electric shock hazard

- Before connecting the tumble dryer, ensure that the connection parameter on the rating plate (fuse rating, voltage and frequency) match the mains electricity supply. If in any doubt, consult a qualified electrician.
- The electrical safety of this tumble dryer can only be guaranteed when correctly earthed. It is essential that this standard safety requirement is met. If in any doubt, please have the household wiring system tested by a qualified electrician. The manufacturer cannot be held liable for the consequences of an inadequate earthing system (e.g. electric shock).
- Do not pull the power cord forcefully. Please grasp the mains plug instead
- Do not plug/draw the mains plug with wet hands.
- Do not bend, clamp or damage the power cord and the power plug.
- If the power cable is damaged, it must be replaced by the manufacturer, its service agent or similarly qualified persons in order to avoid a hazard.

SAFETY INSTRUCTIONS

- Warning: The appliance must not be supplied through an external switching device, such as a timer, or connected to a circuit that is regularly switched on and off by a utility.
- Do not connect the appliance to the mains electricity supply by an extension lead, multi-socket adapter or similar.
- The accessibility of the plug must always be ensured, in order to disconnect the tumble dryer from the mains.
- If the appliance appear high temperature abnormally, please draw the mail plug immediately.

Injury danger

- The appliance must not be installed behind a lockable door, a sliding door or a door with a hinge on the opposite side to that of the tumble dryer, in such a way that a full opening of the tumble dryer door is restricted.
- Do not disassemble or install the dryer without any instruction or supervision.
- Do not stack this dryer on washing machine without stacking kits. (If you want to stack this dryer on a washing machine, please purchase the independent parts. Installation shall be done by the manufacturer, its service agent or similarly qualified persons to avoid any hazards.)
- Do not lean on the opened door of the dryer.
- Condensed water is not drinking water. It can cause health problems in both people and animals if consumed.

Damage danger

- Do not put more load than rated in this user manual. See the related chapter in the user manual.

SAFETY INSTRUCTIONS

- Do not operate the dryer without the lint filter.
- Do not dry the clothes before being spun.
- Do not expose the dryer directly under the sun.
- Do not install the dryer in humid and drenching environment.
- While cleaning and maintenance, please do remember to pull out the power plug and do not directly spray the dryer with water.
- The appliance should not be overturned during normal use or maintenance.

Warning!

Explosion & Fire danger

- Please do not dry the clothes with any flammable substances such as kerosene or alcohol. Otherwise, there may be explosion.
- The tumble dryer is not to be used if industrial chemicals have been used for cleaning.
- Do not dry unwashed items in the tumble dryer.
- Items that have been soiled with substances such as cooking oil, acetone, alcohol, petrol, kerosene, spot removers, turpentine, waxes and wax removers should be washed in hot water with an extra amount of detergent before being dried in the tumble dryer.

SAFETY INSTRUCTIONS

- Items such as foam rubber (latex foam), shower caps, waterproof textiles, rubber backed articles and clothes or pillows fitted with foam rubber pads should not be dried in the tumble dryer.
- Fabric softeners, or similar products, should be used as specified by the fabric softener instructions.
- Oil-affected items can ignite spontaneously, especially when exposed to heat sources such as in a tumble dryer. The items become warm, causing an oxidation reaction in the oil. Oxidation creates heat. If the heat cannot escape, the items can become hot enough to catch fire. Piling, stacking or storing oil-affected items can prevent heat from escaping and so create a fire hazard.
- Remove all objects from pockets such as lighters and matches.
- If it is unavoidable that fabrics that contain vegetable or cooking oil or have been contaminated by hair care products be placed in a tumble dryer they should first be washed in hot water with extra detergent. This will reduce, but not eliminate, the hazard.
- **WARNING:** Never stop a tumble dryer before the end of the drying cycle unless all items are quickly removed and spread out so that the heat is dissipated.
- Openings must not be obstructed.
- The lint trap has to be cleaned frequently.
- Lint must not to be allowed to accumulate around the tumble dryer.

SAFETY INSTRUCTIONS

Safety with children

- This appliance can be used by children aged from 8 years and above and persons with reduced physical, sensory or mental capabilities or lack of experience and knowledge if they have been given supervision or instruction concerning use of the appliance in a safe way and understand the hazards involved. Children shall not play with the appliance. Cleaning and user maintenance shall not be done by children without supervision.
- Children should be supervised to ensure that they do not play with the appliance.
- Children of less than 3 years should be kept away unless continuously supervised.
- Always close the door after use. In this way you will avoid the danger of:
 1. Children climbing onto or into the dryer or hiding things in it.
 2. Pets or other small animals climbing into it.

SAFETY INSTRUCTIONS

Correct Disposal of this product:



This marking indicates that this product should not be disposed with other household wastes throughout the EU. To prevent possible harm to the environment or human health from uncontrolled waste disposal, recycle it responsibly to promote the sustainable reuse of material resources. To return your used device, please use the return and collection systems or contact the retailer where the product was purchased. They can take this product for environmental safe recycling.

Disposal of packaging material

- The packaging is designed to protect the appliance from damage during transportation. The packaging materials are environmentally friendly and should be recycled. Recycling the packaging can reduce the use of raw materials in the manufacturing process and the amount of waste in landfill sites.

Model	Rated capacity
MDG80-C09/B08E-EU(B)-P1	8.0kg

INSTALLATION

■ Product Description

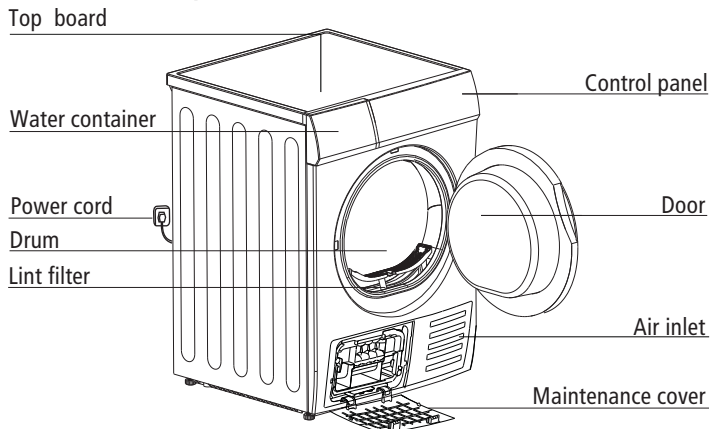

Note: The actual model you purchased might differ. Please see the product you purchased in kind prevail.

Accessories

The following parts are optional for specific models.

If your dryer has following parts, please wear gloves and install them following the instruction below .

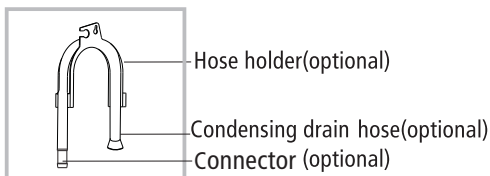

Note:

If you own the direct drain set, please remove the connector from the hose to use it. The direct drain hose can be installed directly on this model without use of the connector.

■ Installation

• Packing the dryer machine

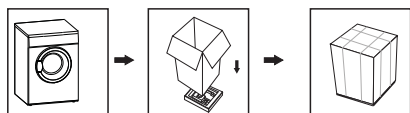

• Unpacking the dryer machine

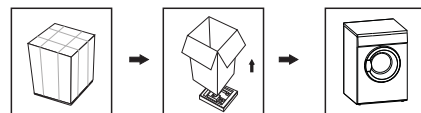

⚠ Warning!

- Packaging material (e.g. Foils, Styrofoam) can be dangerous for children.
- There is a risk of suffocation! Keep all packaging well away from children.

INSTALLATION

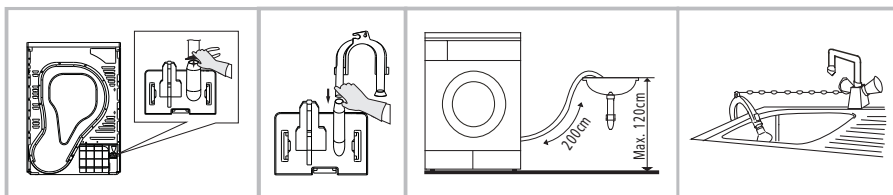

Use a pliers to remove the drain hose from the hose connector.

Insert the external drainage hose.

Put the hose holder in the washing basin or any other sink.

Transport

Move cautiously. Do not grasp any salient parts of machine. The machine door cannot be used as the handle for transport.

Risk of injury and damage!

Improper handling of the appliance may result in injury.

- The appliance is very heavy. Never transport or carry the appliance alone; always with the assistance of another person.
- Remove all obstacles on the transport route and from the installation location, e.g. open doors and clear away objects lying on the floor.
- Do not use the open door as a handhold.
- Remove all package material before using the appliance.
- Before setting up the tumble dryer, check it for any externally visible damage. Do not install or use a damaged tumble dryer.
- Do not install the tumble dryer in a room where there is a risk of frost occurring. At temperatures around freezing point the tumble dryer may not be able to operate properly. There is a risk of damage if the condensed water is allowed to freeze in the pump and hoses.

Installation Position

⚠ Warning!

- Children can become entangled in the packaging film or swallow small parts and suffocate. Do not allow children to play with the packaging.
- The appliance must not be installed behind a lockable door, a sliding door or a door with a hinge on the opposite side to that of the tumble dryer, in such a way that a full opening of the tumble dryer door is restricted.

INSTALLATION

- Do not restrict the floor clearance through deep pile carpets, strips of wood or similar. This might cause heat built-up which would interfere with the operation of the appliance.
1. It is recommended that, for your convenience, the machine is positioned close to your washing machine.
 2. Do not stack this dryer on washing machine without stacking kits. (If you want to stack this dryer on a washing machine, please purchase the independent parts. Installation shall be done by the manufacturer, its service agent or similarly qualified persons to avoid any hazards.)
 3. The tumble dryer must be installed in a clean place, where dirt does not accumulate. Air must be able to circulate freely around the appliance. Do not obstruct the front air inlet or the air intake grilles at the back of the machine.
 4. To keep vibration and noise within minimum level when the dryer is in use, it must be placed on a firm and level surface.
 5. The feet must never be removed.

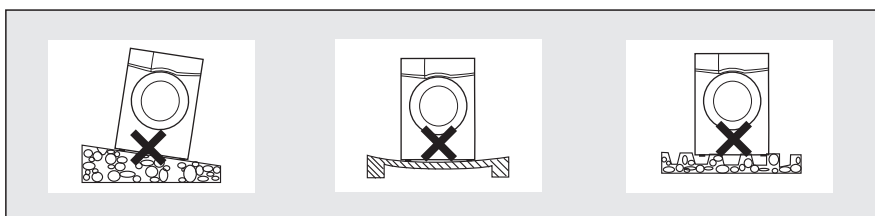

Level Adjusting

Once in its permanent operating position, check that the dryer is absolutely level with the aid of a spirit level. If it is not, adjust the feet by hand or using a tool.

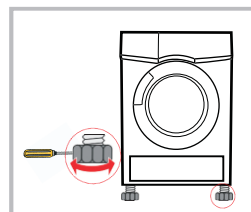

Power Supply Connection

1. Make sure that the voltage of the power supply is the same as the electric specification.
2. Do not connect the dryer with the power connection board, a universal plug or socket, do not use multi-plug adapters and extension cables.

OPERATION

■ Quick Start

Note!

Before using, make sure the tumble dryer is installed correctly.

Before Drying

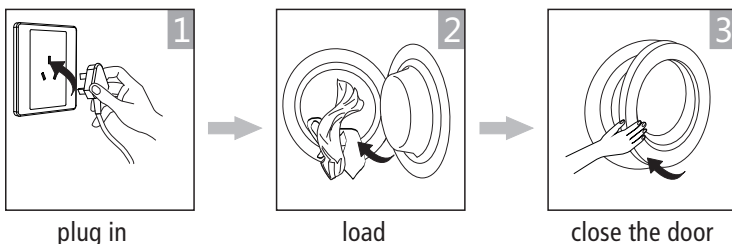

Drying



After Drying

Buzzer beep and "0:00" on display.

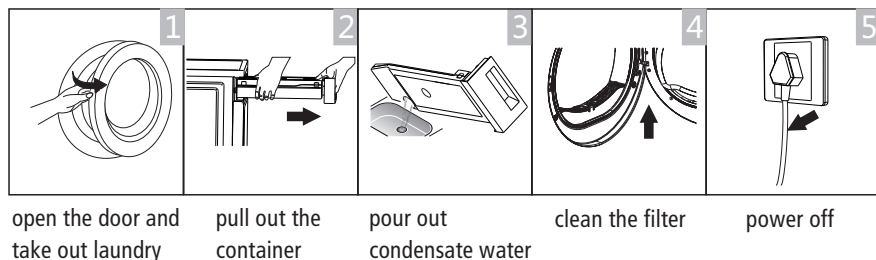

Note!

- If the socket with a switch is used, please press the switch to turn off the power directly.

OPERATION

■ Before each Drying











Note!

- Before first use, please use a soft fabric to clean the inside drum.
 1. Put some clean rags into the drum.
 2. Plug the power plug, press **【On/Off】**.
 3. Select the **【Warm】** Programme, press **【Start/Pause】** button.
 4. After finishing this programme, please follow the "cleaning and care" instructions (refer to page 21) to clean the lint filter.
- During drying, the airflow and the pump will generate some noise which is entirely normal.

1. Before drying, thoroughly spin the laundry in washing machine. High spin speed shortens the drying time and saves energy.
2. For uniform drying result, sort the laundry according to fabric type and select the appropriate drying programme.
3. Before drying, please close zips, hooks and eyelets, button, tie fabric belts, etc.
4. Remove all objects from pockets such as lighters and matches.
5. Sew in or remove underwiring from bras.
6. Close duvet covers and pillow cases to prevent small items from being rolled up inside them.
7. Leave jackets open and undo any long zips so that textiles dry evenly.
8. Do not over dry the clothes, because over dried clothes can easily get creases.
9. Do not dry the articles containing rubber or similar elastic materials.
10. Keep the area around the tumble dryer clean. Coal dust or flour may cause an explosion.
11. The door shall be opened only after the programme of the tumble dryer is finished to avoid being scalded by hot steam or over heated drying machine.
12. Clean the lint filter and empty water container after each use to avoid extension of drying time and increase of energy consumption.
13. Do not dry clothes after dry-clean process.

OPERATION

The reference weight of dry clothes (weight per item)

 Sweater (mixed 800g)	 Jacket (cotton 800g)	 Jeans (800g)	 Bath Towel (cotton 900g)
 Single bedsheet (cotton 600g)	 Work clothes (1120g)	 Pyjamas (200g)	 Shirt (cotton 300g)
 T-Shirt (cotton 180g)	 Underwear (cotton 70g)	 Socks (mixed-weave 50g)	

Note!

- Do not put more load than rated.
- Do not dry dripping wet laundry. The dryer might get damaged

Only dry laundry suitable for tumble drying. Regard the laundry care labels:

- Suitable for tumble drying
- Normal drying process: Drying in the tumbler is possible under normal load and temperature 80°.
- Mild drying process: Caution is appropriate when tumble drying. Select mild process with reduced thermal action.
- Do not tumble dry: Articles unsuitable for drying in the tumbler.

OPERATION

■ Control Panel

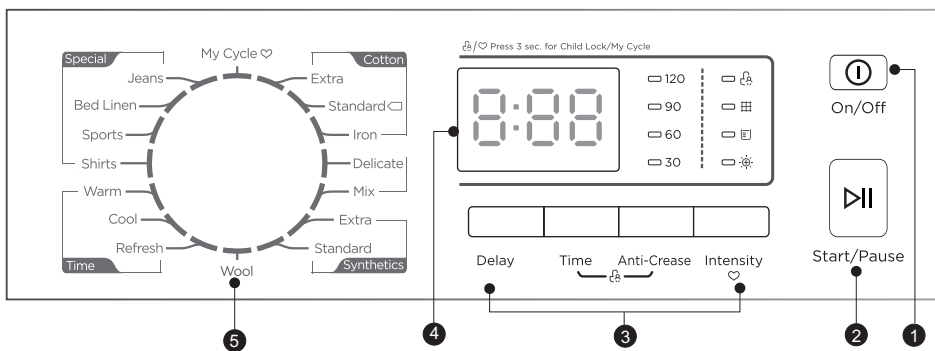

1 On/Off

Product is switched on or off.

2 Start/Pause

Press the button to start or pause the drying cycle.

3 Option

These buttons are used for setting additional functions.

4 Display

This display shows the setting, estimated program time remaining and status messages of your dryer.

5 Programmes

Different drying cycles can be selected according to the users need and the type of laundry to be dried.

OPERATION

■ Option

Delay

Delay

This function is used for delaying the start of the drying programme up to 24 hours. When the delayed programme starts, the time starts to countdown on the display and the delay icon blinks.

1. Load your laundry and make sure the machine door is closed.
 2. Press the **【On/Off】** button, then turn the programme selector knob and select the desired programme.
 3. You can select the **【Anti-Crease】** function according to your need.
 4. Press the **【Delay】** button.
 5. Continue to press **【Delay】** to select the desired delay time.
 6. After the **【Start/Pause】** button is pushed, the dryer is at the run condition. The drying procedure will be automatically performed when the delay time is over.
 7. If you push the **【Start/Pause】** button again, the delay function will be paused.
 8. If you want to cancel the "Delay" function, please press the **【On/Off】** button.
-

Time

Time

When the **【Warm】** or **【Cool】** or **【Refresh】** programme is selected, the **【Time】** button can be used to adjust the drying time in 10 min. steps.

Intensity

Intensity

You can adjust the dryness level of the laundry by pressing the **【Intensity】** button.

1. The intensity function can be activated only before the programme start.
 2. Except the **【Cotton Iron】**, **【Warm】**, **【Cool】**, **【Refresh】**, **【Wool】**, **【Delicate】** all the other programmes can be the **【Intensity】** function.
-

Anti-Crease

Anti-Crease

At the end of the drying cycle, the anti-crease time is 60 minutes (default) or 120 minutes (selected). The **【Anti-Crease】** light will illuminate when the anti-crease function is selected. This function prevents the laundry from creases. The laundry can be removed during the anti-crease phase. Except **【Cool】**, **【Refresh】**, **【Wool】** all the other programmes provide this function.

OPERATION

My Cycle

My Cycle

Used to define and save your favourite programme, which is used frequently.

1. Select the desired programme and other drying functions.
 2. Press and hold the **【Intensity】** button for 3 seconds until the beep sounds and the desired programme has been saved.
 3. Turn the programme selector to the **【My Cycle】** position, then you can start your favorite programme.
If you want to change the **【My Cycle】** settings, repeat the steps 1 and 2.
-

Child Lock

Child Lock

1. This machine incorporates a special child safety lock, which can prevent children from carelessly pressing buttons or making faulty operation.
 2. When the drying cycle is running, press the **【Time】** and **【Anti-Crease】** buttons for 3 seconds to activate the child lock function.
 3. When child lock function is set, the display will show the child lock icon and all buttons are deactivated, except **【On/Off】** button.
 4. To deactivate the child lock function, the **【Time】** and **【Anti-Crease】** buttons shall be pressed for 3 seconds.
-

■ Display



Child lock



Clean filter (warning)



Empty water container (warning)



Intensity



Remaining Time indicator/Error message



My cycle

OPERATION

■ Programmes

Programme selector

1. When the LED display screen brightens up, rotate the programme knob to select the desired programme.
2. Select the **【Delay】** , **【Time】** , **【Intensity】** , or **【Anti-Crease】** functions for additional options.
3. Press the **【Start/Pause】** button.
4. Press the **【On/Off】** button after the programme has completed.

Programme start

The drum will rotate after the programme starts. The remaining programme time will be displayed.

Programme end

1. The drum will stop rotating after the programme ends. The display will show "0:00". The dryer will start **【Anti-Crease】** function if the user doesn't remove the load. (Refer to page 16).
Please press **【On/Off】** button after unloading the tumble dryer to cut off power and pull out the plug.
2. Deal with the problems according to "Trouble Shooting" section, if there is an unexpected stop during the drying procedure or the dryer shows an Error Code (Refer to page 22).

Note!

- During drying, water may collect between the window and the seal. This does not affect the function of your dryer!

OPERATION

■ Drying Programmes Table

Programme		Max Load	Application/Properties	Delay	Time
Cotton	Extra	8.0kg	For single or multi-layer cotton laundry to be dried completely for direct storage.	Y	N
	Standard 				
	Iron		For single layer cotton laundry to remain damp for ironing.		
Delicate		1.0kg	For delicate laundry that is suitable for drying or laundry advised to be hand washed at low temperature.	Y	N
Mix		3.0kg	For mixed fabrics from cotton and synthetics.	Y	N
Synthetics	Extra	3.5kg	For thick or multi-layer synthetic fabrics to be dried completely .	Y	N
	Standard		To dry thin synthetic textiles, which are not ironed, such as easy care shirts, baby cloths or socks.		
Wool		1.0kg	For machine washable wool items .	Y	N
Special	Jeans	6.0kg	To dry jeans or leisure clothes that are spun at high speed in the washing machine.	Y	N
	Bed Linen	4.0kg	To dry bed linen, bed sheets or other large items.		
	Sports	3.0kg	To dry sportswear and thin fabrics from polyester, which are not ironed.		
	Shirts	3.0kg	For easy care laundry, such as shirts and blouses equipped with anti-crease functionality to minimize the ironing effort. Place clothes loosely in the dryer. Once dried, remove quickly and hang it on a clothes hanger.		
My Cycle		—	Define and save your favourite programme.	Y	—
Time	Warm	—	To dry individual items or complete the drying process of multi-layer fabrics with different drying behavior, such as jackets, pillows items less than 2 kg or voluminous items. Min 10 min. to max. 120 min.(in 10 min.steps)	Y	Y
	Cool	—	To air items without heating. Min. 10 min to max. 30 min.(in 10 min. steps)		
	Refresh	1.0kg	To refresh clothes kept at closed environment for a long time or to remove odors. Min. 20 min to max. 150 min.(in 10 min. steps)		

Note!

-  Test programme in accordance with Regulation 392/2012/EU for energy labelling, measured in accordance with EN 61121 and suitable for drying normal cotton load at rated load capacity.
- Thick or multi-layered fabrics, e.g. bedlinen, jeans, jackets etc, are not easy to dry. You'd better choose Cotton Extra programme.
- As the uneven material, thick and multi-layered clothes are not easy to dry, it is better to choose the appropriate time drying programme to dry them if some parts of the clothes still damp after programme finished.
- This programme is suitable for drying normal wet cotton laundry and it is the most efficient programme in terms of energy consumption for cotton.

OPERATION

■ Consumption Data ①

Model	Program	Capacity	Spin Speed / Residual Humidity	Drying Time	Energy Consumption
MDG80-C09/B05E-EU(B)-P1	Cotton Standard	8kg	1000rpm / 60%	164min	4.70kWh
	Cotton Standard	4.0kg	1000rpm / 60%	95min	2.57kWh
	Synthetics Standard	3.5kg	800rpm / 40%	66min	1.70kWh

Note!

- Thick or multi-layered fabrics, e.g. jackets etc., are not easy to dry. You had better choose Cotton Extra programme or use "Intensity" function.
- As uneven material, thick and multi-layered clothes are not easy to dry, it is better to choose the appropriate time drying programme to completely dry them if some parts of the clothes are still damp after programme finishes.

① All data are measured in accordance with EN 61121.

The actual consumption may differ from the values given in the table, depending on the amount of the laundry, type of fabric, residual moisture and any additional functions selected.

MAINTENANCE

■ Cleaning and Care

Empty the water container

1. Pull out and hold the water container with two hands.
2. Tilt the water container, pour out the condensate water into the basin.
3. Install the water container.

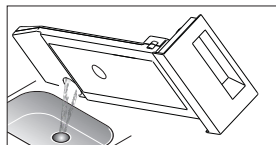
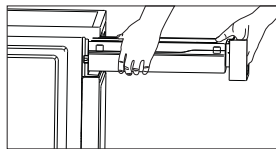

⚠ Warning!

- Empty the water container after each use. Once the water container is filled completely, the programme will be paused and the "🚰" icon will light. After the container is emptied, the dryer can be restarted by pressing **【Start/Pause】** button.
- Do not drink the condensate water.
- Do not use the dryer without the water container.

Clean the lint filter

1. Open the door.
2. Take out the filter.
3. Open the filter and remove the fluff on the filter, You can clean it in water.
4. Dry the filter thoroughly before installing it back.

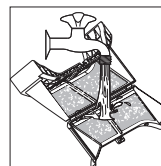
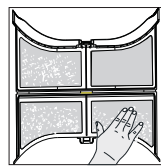
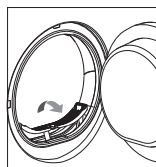

📌 Note!

- The lint accumulated on the filter will block the air circulation, which will cause the extension of drying time and increase energy consumption. Therefore the lint filter shall be cleaned after each use.
- Take notice of the correct orientation before to insert the lint filter.
- Do not operate the dryer without the lint filter!
- Clean the lint filter after each use to prevent lint accumulation inside the dryer.

MAINTENANCE

Cleaning the heat exchange

Leave the dryer to cool down.

Residual water may leak out, place an absorbent cloth under the maintenance cover.

1. Unlock the maintenance cover.
2. Completely open maintenance cover.
3. Turn both locking levers towards each other.
4. Pull out the heat exchanger.
5. Flush the heat exchanger with water to remove lint; let the water drain properly.
6. Clean the seals.
7. Re-insert the heat exchanger, the handle at the bottom.
8. Turn both locking levers.
9. Close the maintenance cover until it locks into position.
Please clean the heat exchanger approximately, once every 3 months if frequently used.
Do not damage the heat exchanger!

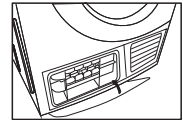
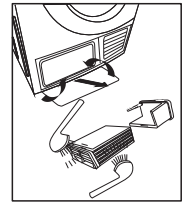
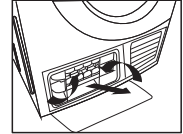
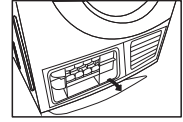

⚠ Warning!

- Clean with water only; do not use hard/sharp-edged objects!
Do not operate the dryer without the heat exchanger!

■ Trouble Shooting

Many malfunctions and faults that might occur in daily operation can be easily remedied. Time and money will be saved because a service call won't be needed. The following guide may help you to find the reason for a malfunction and correct it.

Display	Reason	Solutions
" E33 "	Temprature sensor error	Please contact your local service center if the problem persists.
" E82 "	Communication error	



⚠ Warning!

- Only authorised technicians can carry out repairs.
- If the LED displays other prompt and the dryer does not work, please call the service.

MAINTENANCE

Note!

Before you call the service, please check if you have dealt with the problems yourself consulting the user instructions.

Problem	Solution
• Display is not on	<ul style="list-style-type: none">• Check if the power supply works.• Check if the mains plug is inserted.• Check the selected programme .• Press the 【On/Off】 button.
• “  ” is lighting	<ul style="list-style-type: none">• Empty water container.• If the light still remains on, please call the service.
• “  ” or “CLE” is lighting	<ul style="list-style-type: none">• Clean the lint filter.
• Dryer does not start	<ul style="list-style-type: none">• Connect the tumble dryer to the mains.• Turn on the tumble dryer.• Check the the door is closed.• Check the programme is set.• Press the 【Start/Pause】 button.
• Degree of dryness was not reached or drying time too long	<ul style="list-style-type: none">• Clean lint filter and heat exchanger.• Empty the water container.• Check the drain hose.• Check installation place is appropriate.• Keep the air inlet clean.• Use higher drying intensity level programme or time programme.
• The dryer switches off at the end of the programme	<ul style="list-style-type: none">• The dryer switches off automatically for energy saving. This is not an error but a normal function.

Warning!

If you cannot deal with the problems by yourself and need help

- Press the **【On/Off】** button.
- Pull out the mains plug and call the service.

MAINTENANCE

■ Technical Specifications

Parameter	Model	MDG80-C09/B08E-EU(B)-P1
Dimension(L*W*H)		615*595*845(mm)
Ambient temperature		+5°c ~ +35°c
Rated input power		2200W
Rated voltage		220-240V~
Rated frequency		50Hz
Weight of product		39kg
Rated capacity		8.0kg

Note!

- The rated capacity is the maximum capacity, make sure that the dry clothes which are loaded to the appliance do not exceed the rated capacity.
- Do not install the tumble dryer in a room when there is a risk of frost occurring. At temperatures around freezing point the tumble dryer may not be able to operate properly.
- There is a risk of damage if the condensate water is allowed to freeze in the pump, hoses and / or condensate water container.

MAINTENANCE

■ Product Fiches

Model	MDG80-C09/B08E-EU(B)-P1
Rated Capacity	8kg
Dryer Type	Condenser
Energy efficiency class	B
Weighted annual energy consumption (AE _e)	1 560.2kWh / year
Automatic or non-automatic	Automatic
EU Ecolabel	N/A
Energy consumption of the standard cotton programme	
Weighted energy consumption of the standard cotton programme at full and partial load	3.48kWh
Energy consumption of the standard cotton programme at full load	4.70kWh
Energy consumption of the standard cotton programme at partial load	2.57kWh
Power consumption of the off-mode (Po)	0.4 W
Power consumption of the left-on mode (Pl)	0.8 W
Duration of the left-on mode	10 min
Programme time of the 'standard cotton programme'	
Weighted programme time of the standard cotton programme at full and partial load	125min
Programme time of the standard cotton programme at full load	164min
Programme time of the standard cotton programme at partial load	95min
Condensation efficiency class A (most efficient) to G (least efficient)	
Average condensation efficiency of the standard cotton programme at full load	81%
Average condensation efficiency of the standard cotton programme at partial load	81%
Weighted condensation efficiency for the standard cotton programme at full and partial load	81%
Sound power level for the standard cotton programme at full load	69dB
Brand	Midea

Remarks:

- 1 Energy consumption per year, based on 160 drying cycles of the standard cotton programme at full and partial load, and the consumption of the low-power modes. Actual energy consumption per cycle will depend on how the appliance is used. The programme 'Cotton Standard' used at full and partial load is the standard drying programme to which the information in the label and the fiche relates. This programme is suitable for drying normal wet cotton laundry and it is the most efficient programme in terms of energy consumption for cotton.

V2.0



MDG80-C09_B08E-EU_B-P1-PM01

- 注:1.说明书版本号从V1.0开始计,每变更一次自动+1
- 2.虚线框内印刷物料编码,由供应商按照订单需求自行添加.字体:Arial,大小:8pt,相对位置参照图号右对齐
- 3.此注意内容及虚线框无需印刷