

PROLINE

MICRO-ONDES MAGNETRONOVEN

SM200



MANUEL D'UTILISATION HANDLEIDING

FR











NL

ES

PT

EN

TABLE DES MATIÈRES

	INSTRUCTIONS DE SÉCURITÉ IMPORTANTES.....	p. 02
	USTENSILES DE CUISSON.....	p. 06
	DESCRIPTION DU FOUR.....	p. 08
	INSTALLATION DU FOUR À MICRO-ONDES.....	p. 09
	PANNEAU DE CONTRÔLE.....	p. 11
	FONCTIONNEMENT.....	p. 12
	NETTOYAGE ET ENTRETIEN.....	p. 15
	SPÉCIFICATIONS.....	p. 16
	DÉPANNAGE.....	p. 17
	MISE AU REBUT.....	p. 18

INSTRUCTIONS DE SÉCURITÉ IMPORTANTES

INSTRUCTIONS DE SÉCURITÉ IMPORTANTES LIRE AVEC ATTENTION ET GARDER POUR DE FUTURES UTILISATIONS

AVERTISSEMENTS

- Cet appareil est destiné à être utilisé dans des applications domestiques et analogues telles que:
 - les coins cuisines réservés au personnel des magasins, bureaux et autres environnements professionnels;
 - les fermes;
 - l'utilisation par les clients des hôtels, motels et autres environnements à caractère résidentiel;
 - les environnements de type chambres d'hôtes.
- Cet appareil peut être utilisé par des enfants âgés d'au moins 8 ans et des personnes dont les capacités physiques, sensorielles ou mentales sont réduites ou souffrant d'un manque d'expérience et de connaissances, à condition qu'elles soient placées sous une surveillance ou qu'elles aient reçu des instructions quant à l'utilisation de l'appareil en toute sécurité et en comprennent bien les dangers potentiels.

Les enfants ne doivent pas utiliser l'appareil comme un jouet. Le nettoyage et l'entretien de l'utilisateur ne doivent pas être effectués par des enfants, à moins qu'ils ne soient âgés d'au moins 8 ans et qu'ils soient sous la surveillance d'un adulte.
- Si le câble d'alimentation est endommagé, il doit être remplacé par le fabricant, son service après-vente ou des personnes de qualification similaire afin d'éviter un danger.
- MISE EN GARDE: Si la porte ou le joint de porte est endommagé, le four ne doit pas être mis en fonctionnement avant d'avoir été réparé par une personne compétente.
- MISE EN GARDE: Il est dangereux pour quiconque autre qu'une personne compétente d'effectuer des opérations de maintenance ou de réparation entraînant le retrait d'un couvercle qui protège de l'exposition à l'énergie micro-ondes.
- MISE EN GARDE: Les liquides et autres aliments ne doivent pas être chauffés dans des contenants fermés hermétiquement car

- ils risquent d'exploser.
- Laissez un espace libre minimal de 30 cm au-dessus de la surface supérieure du four.
 - N'utiliser que des ustensiles appropriés à l'usage dans les fours micro-ondes.
 - Pendant le chauffage de denrées alimentaires dans des contenants en plastique, en carton ou en papier, garder un œil sur le four en raison de la possibilité d'inflammation.
 - Le four à micro-ondes est prévu pour chauffer des denrées alimentaires et des boissons. Le séchage de denrées alimentaires ou de linge et le chauffage de coussins chauffants, pantoufles, éponges, linge humide et autres articles similaires peuvent entraîner des risques de blessures, d'inflammation ou de feu.
 - Si de la fumée apparaît, arrêter ou débrancher le four et garder la porte fermée pour étouffer les flammes éventuelles.
 - Le chauffage des boissons par micro-ondes peut provoquer un jaillissement brusque et différé de liquide en ébullition, aussi des précautions doivent-elles être prises lors de la manipulation du récipient.
 - Le contenu des biberons et des pots d'aliments pour bébé doit être remué ou agité et la température doit en être vérifiée avant consommation, de façon à éviter les brûlures.
 - Il n'est pas recommandé de chauffer les œufs dans leur coquille et les œufs durs entiers dans un four micro-ondes car ils risquent d'exploser, même après la fin de cuisson.
 - En ce qui concerne les informations détaillées pour nettoyer les joints de portes, les cavités, les parties adjacentes et les surfaces en contact avec les aliments, référez-vous dans la section "NETTOYAGE ET ENTRETIEN" en pages 15-16.
 - Il est recommandé de nettoyer le four régulièrement et d'enlever tout dépôt alimentaire.
 - Si l'appareil n'est pas maintenu dans un bon état de propreté, sa surface pourrait se dégrader et affecter de façon inexorable la durée de vie de l'appareil et conduire à une situation dangereuse.

- Le four à micro-ondes est destiné à être posé librement.
- L'appareil ne doit pas être placé dans un meuble.
- Appareil de groupe 2 Classe B
Cet appareil est un appareil de Groupe 2 car il produit intentionnellement de l'énergie à fréquence radioélectrique pour le traitement de la matière et il est destiné à être utilisé dans un local domestique ou un établissement raccordé directement au réseau de distribution d'électricité à basse tension alimentant des bâtiments à usage domestique (Classe B).
- Après un cycle de cuisson, le ventilateur de refroidissement continue de fonctionner pendant un certain temps, afin de garantir un refroidissement plus rapide et une meilleure fiabilité du four.
- Les récipients métalliques pour aliments et boissons ne sont pas admis lors de la cuisson par micro-ondes.
- L'appareil ne doit pas être nettoyé à la vapeur.
- Le dos de l'appareil doit être placé contre un mur.
- Maintenir l'appareil et son cordon hors de portée des enfants de moins de 8 ans.
- Cet appareil n'est pas destiné à être mis en fonctionnement au moyen d'une minuterie extérieure ou par un système de commande à distance séparé.



Les surfaces sont susceptibles de devenir chaudes au cours de l'utilisation.

- La température des surfaces accessibles peut être élevée lorsque l'appareil est en fonctionnement.
- Lors de son utilisation, l'appareil devient chaud. Faire attention à ne pas toucher les éléments chauffants situés à l'intérieur du four.
- La porte ou la surface extérieure peuvent devenir chaudes lorsque l'appareil fonctionne.

INFORMATIONS IMPORTANTES DE SÉCURITÉ

- Avant toute période de non utilisation prolongée du four à micro-ondes, déconnectez-le de l'alimentation électrique en débranchant le câble de la prise électrique.
- La prise d'alimentation est le principal moyen de déconnexion de l'appareil et doit donc rester accessible en permanence.
- Le mécanisme de la porte du four à micro-ondes comporte des verrous de sécurité qui stoppent la cuisson lorsque la porte est ouverte. Le four à micro-ondes ne peut donc pas fonctionner lorsque la porte est ouverte. Le fonctionnement du four à micro-ondes avec sa porte ouverte pourrait provoquer une exposition dangereuse à l'énergie des micro-ondes. Il est important de ne pas modifier le mécanisme de la porte.
- Veillez à ce qu'aucun liquide, eau ou autre, ne pénètre à l'intérieur du four par ses orifices de ventilation.
- Ne placez aucun objet entre le devant du four et sa porte. Ne laissez pas les résidus d'aliment ou de produit de nettoyage s'accumuler sur les surfaces d'étanchéité.
- N'utilisez pas de récipient à parois verticales et goulot étroit.
- Mélangez les liquides à mi-cuisson, puis remettez-les dans le four à micro-ondes pour effectuer la deuxième moitié de la cuisson.
- Une fois la cuisson terminée, laissez toujours les aliments reposer un moment, mélangez-les ou secouez-les, et vérifiez prudemment leur température avant de les consommer.

USTENSILES DE CUISSON

Les ustensiles de cuisson doivent être inspectés afin de garantir qu'ils peuvent aller au four à micro-ondes.

Matériaux pouvant aller au four à micro-ondes

Ustensiles	Remarques
Plat brunisseur	Respectez les instructions du fabricant. Le fond du plat doit se trouver à au moins 5 mm au-dessus du plateau tournant. Une utilisation incorrecte peut provoquer la casse du plateau tournant.
Vaisselle	Exclusivement ceux compatibles avec les fours à micro-ondes. Respectez les instructions du fabricant. N'utilisez pas de récipient fissuré ou ébréché.
Pots en verre	Retirez toujours leur couvercle. Utilisez-les uniquement pour réchauffer des aliments à des températures peu élevées. La plupart des pichets en verre ne résistent pas à des températures élevées et peuvent se briser.
Ustensiles en verre	Uniquement des récipients en verre thermorésistant conçus pour une utilisation dans un four à micro-ondes. Assurez-vous qu'ils ne comportent pas de décoration métallique. N'utilisez pas de récipient fissuré ou ébréché.
Sachets de cuisson au four	Respectez les instructions du fabricant. Ne les fermez pas avec une attache métallique. Faites plusieurs incisions pour que la vapeur puisse sortir.
Assiettes et verres en papier	Uniquement pour cuire/réchauffer sur une durée courte. Ne laissez pas le four sans surveillance pendant la cuisson.
Serviettes en papier	Pour recouvrir les aliments afin de les réchauffer et absorber les graisses. Uniquement pour de brèves cuissons sous votre surveillance.
Papier sulfurisé	Pour recouvrir les aliments afin d'éviter les éclaboussures ou pour les enrober et les cuire à la vapeur.
Plastique	Exclusivement ceux compatibles avec les fours à micro-ondes. Respectez les instructions du fabricant. Elles doivent porter l'indication « Compatible Micro-ondes ». Certains récipients en plastique ramollissent quand les aliments qu'ils contiennent deviennent chauds. Incisez, percez ou ouvrez partiellement les « sachets de cuisson » et les sachets en plastique hermétiquement fermés conformément aux instructions de leur emballage.
Film plastique	Exclusivement ceux compatibles avec les fours à micro-ondes. Pour recouvrir les aliments pendant la cuisson afin qu'ils conservent leur humidité. Veillez à ce que le film plastique ne touche pas les aliments.
Thermomètres	Utilisez uniquement des thermomètres spécial micro-ondes (thermomètres pour viandes et confiseries).
Papier paraffiné	Utilisez pour recouvrir les aliments afin d'éviter les projections et pour retenir leur humidité.

Matériaux qui ne vont pas au four à micro-ondes

Ustensiles	Remarques
Plat en aluminium	Risque de provoquer des étincelles. Mettez les aliments dans un récipient pouvant aller au four à micro-ondes.
Carton alimentaire	Risque de provoquer des étincelles. Mettez les aliments dans un récipient pouvant aller au four à micro-ondes.
Ustensiles en métal ou comportant du métal	Le métal bloque l'énergie des micro-ondes en sorte que les aliments ne peuvent pas cuire. Le métal risque de provoquer des étincelles.
Attaches avec fil métallique	Peuvent provoquer des étincelles et un feu dans le four.
Sachets en papier	Risque d'incendie dans le four.
Mousse en plastique	Les mousses en plastique peuvent fondre ou contaminer les liquides chauffés dans le four si elles sont exposées à des températures élevées.
Bois	Dans un four à micro-ondes, le bois peut sécher et se fissurer ou craquer.

REMARQUE :

- Faites attention lorsque vous sortez un plat ou le plateau tournant en verre du four, car ils peuvent être brûlants suite à la cuisson.
- Utilisez exclusivement un thermomètre conçu pour une utilisation dans un four à micro-ondes.
- Veillez à ce que le plateau rotatif soit correctement positionné dans le four lorsqu'il fonctionne.

👁 DESCRIPTION DU FOUR

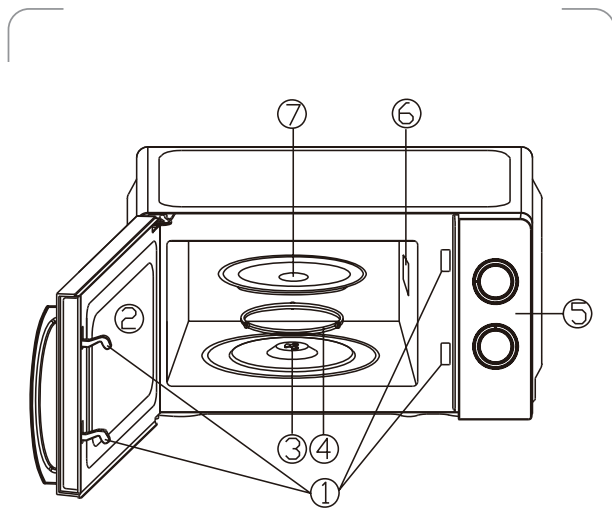

1. Système de verrouillage de la porte
2. Fenêtre d'observation
3. Anneau tournant
4. Entraîneur
5. Panneau de contrôle
6. Guide d'ondes
7. Plateau en verre

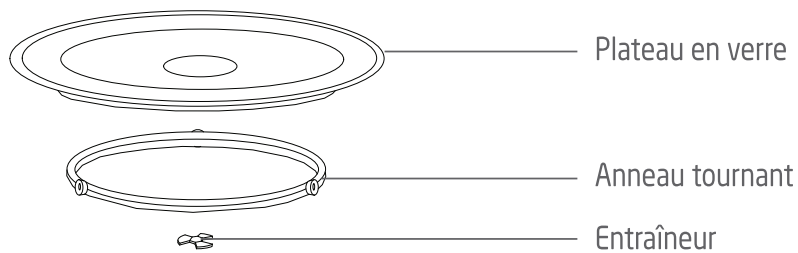

Plateau en verre

Anneau tournant

Entraîneur

Plateau rotatif

- Ne placez en aucun cas le plateau à l'envers. Veillez à ce que la rotation du plateau ne soit jamais bloquée : il doit pouvoir tourner librement.
- Ne faites jamais fonctionner le four sans le plateau et l'anneau tournant en place.
- Tous les aliments et récipients contenant des aliments doivent toujours être placés sur le plateau en verre pour la cuisson.
- Si le plateau ou l'anneau tournant se fissure ou se brise, cessez d'utiliser votre four et contactez le centre de réparation agréé le plus proche.

INSTALLATION DU FOUR À MICRO-ONDES

Préparation

Enlevez tous les matériaux d'emballage et les accessoires. Examinez le four et vérifiez qu'il ne comporte pas de dommages, par exemple que sa porte ne soit pas cassée ou cabossée. N'installez pas le four à micro-ondes s'il est endommagé. Cavité : Retirez tous les films de protection présents sur les surfaces de la cavité du four à micro-ondes.

Ne retirez pas la plaque Mica marron claire fixée à l'intérieur de la cavité du four, car elle sert à protéger le magnétron.

Position

- Sélectionnez une surface horizontale offrant un espace ouvert suffisant pour les ouvertures d'entrée et/ou de sortie d'air.

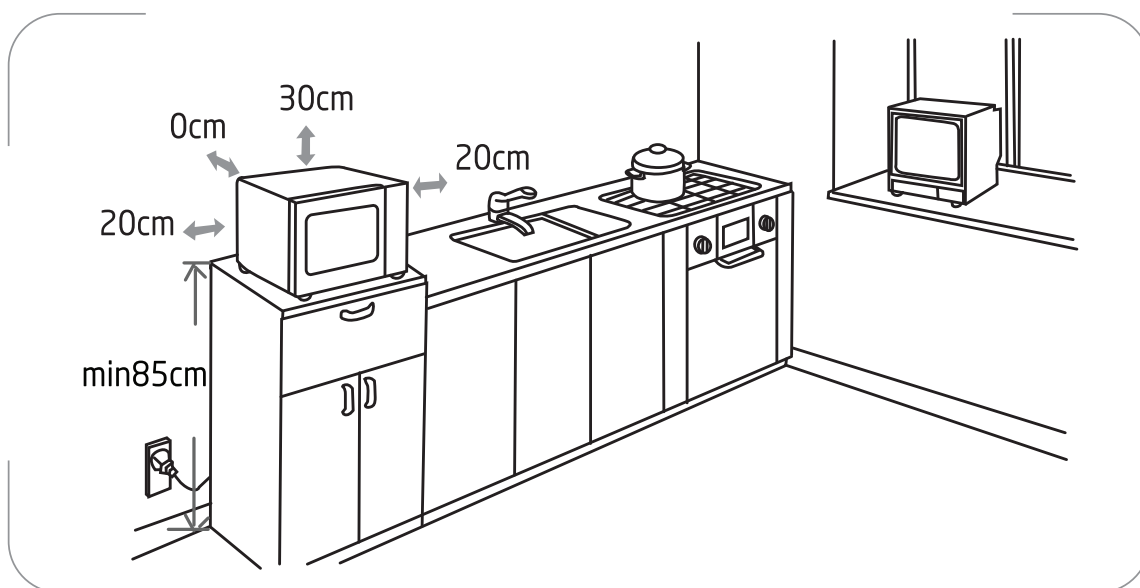

- Le four à micro-ondes doit être placé sur une surface se trouvant à une hauteur minimale de 85 cm par rapport au sol.
- Un espace vide minimum de 20 cm est nécessaire de chaque côté du four.
- Un espace dégagé d'une hauteur minimale de 30 cm est nécessaire au-dessus de la surface supérieure du four.
- N'enlevez pas les pieds situés sous le four à micro-ondes.
- Ne bloquez pas les orifices d'entrée et/ou de sortie d'air car cela peut endommager le four.
- Éloignez autant que possible le four à micro-ondes des téléviseurs et radios.
- L'utilisation d'un four à micro-ondes peut provoquer des interférences perturbant la réception de vos radios ou téléviseurs.

- Branchez le câble d'alimentation du four sur une prise de courant mise à la terre. Vérifiez que la tension et la fréquence du courant qu'elle fournit sont identiques à celles indiquées sur la plaque signalétique de l'appareil.
- **AVERTISSEMENT** : N'installez pas le four au-dessus d'une table de cuisson ou d'un autre appareil produisant de la chaleur. Si l'appareil est installé à proximité ou au-dessus d'une source de chaleur, cela peut l'endommager et annule sa garantie.

PANNEAU DE CONTRÔLE

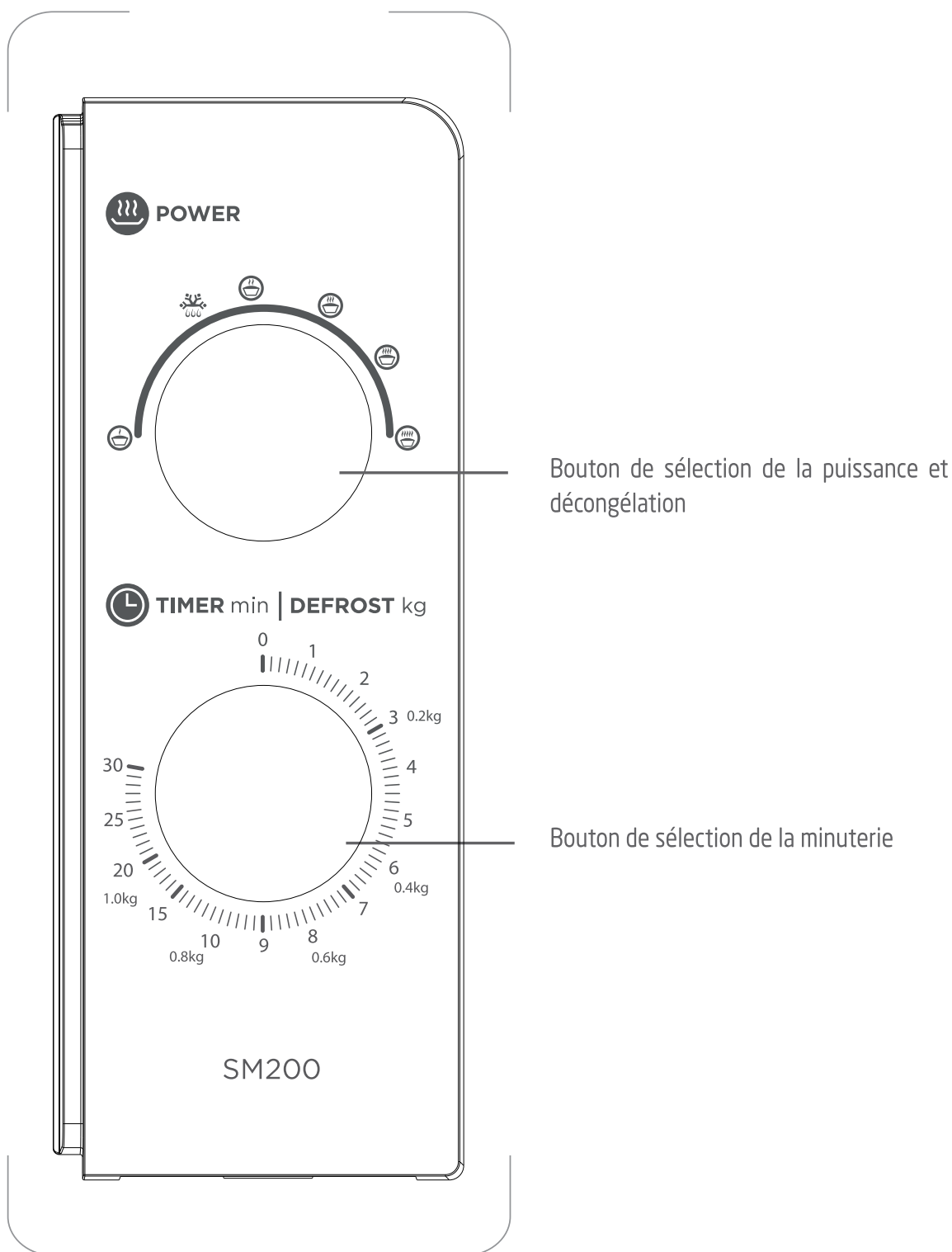







FONCTIONNEMENT

Le panneau de contrôle du four comprend deux boutons de réglage.

Bouton de sélection de la puissance et décongélation

Utilisez ce bouton pour sélectionner le niveau de puissance avec lequel vous voulez cuisiner.

Tableau explicatif des niveaux de puissance:

Réglage de la puissance	Puissance	Adapté à
 Bas	20%	Maintien au chaud
 Décongélation	42%	Décongélation
 Moyen-bas	52%	Boissons ou soupes
 Moyen	73%	Cuisson lente
 Moyen-Haut	88%	Cuisson normale
 Haut	100%	Cuisson rapide

Le temps de décongélation est variable en fonction du type d'aliment, de sa consistance.

Voici un tableau de référence des durées de décongélation pour divers aliments.

Aliment	Poids	Durée de décongélation
Viande	0.1 ~ 1.0 kg	2 min ~ 12 min
Volaille	0.2 ~ 1.0 kg	2 min 30 sec ~ 10 min
Fruits de mer	0.1 ~ 0.9 kg .	1 min 30 sec ~ 7 min

Bouton de sélection du minuteur

Utilisez ce bouton pour sélectionner la durée de cuisson désirée. La durée de cuisson maximale réglable pour chaque cycle de cuisson est de 30 minutes.

Si la durée de cuisson sélectionnée est inférieure à 2 minutes, tournez le bouton du minuteur au-delà de 2 minutes puis retournez à la durée de cuisson désirée.

REMARQUE:

Dès que vous tournez le bouton du minuteur, le four se met en marche. Lorsque la durée choisie du minuteur sera écoulée, le four sonnera et s'éteindra automatiquement.

Pour déterminer la durée de cuisson appropriée aux aliments, respectez les instructions indiquées sur l'emballage des plats préparés et des aliments congelés.

Ne programmez pas une durée de cuisson plus longue que la durée nécessaire. Cela permet d'éviter de trop cuire les aliments ou de les enflammer.

ATTENTION:

REMETTEZ TOUJOURS LE BOUTON DU MINUTEUR EN POSITION 0 quand vous sortez les aliments du four à la fin d'un cycle de cuisson ou quand vous n'utilisez pas le four.

Aliments

Aliments interdits

Si vous utilisez une méthode de cuisson utilisant les micro-ondes, vous ne devez jamais :

- Essayer de frire des aliments - Il est impossible de contrôler la température de l'huile et des autres matières grasses - Risque d'incendie.
- Tenter de cuire ou de chauffer des œufs encore dans leur coquille, des œufs durs avec ou sans leur coquille, ou des escargots - Ils risqueraient d'exploser.
- Essayer de cuire des aliments recouverts d'une coque intacte (par exemple les châtaignes) ou d'une peau dure (par exemple les tomates, les pommes de terre ou les saucisses) - Percez toujours leur peau.

Températures des aliments

Les micro-ondes ne chauffent que les aliments. Les récipients peuvent donc rester totalement ou partiellement froids alors que les aliments qu'ils contiennent sont brûlants.

Pour éviter tout risque de brûlure, mélangez systématiquement les aliments et vérifiez soigneusement leur température avant de les servir - Cela est particulièrement important pour les aliments destinés aux enfants.

Secouez complètement les biberons et versez quelques gouttes de liquide sur le dos de votre poignet pour en contrôler la température.

Préparer les aliments à cuire

Avant de réchauffer des biberons ou des petits pots, retirez-en les tétines et les couvercles.

Pensez à recouvrir les récipients pour éviter :

- Des projections dans la cavité du four.
- Un dessèchement des aliments.

Chauffer des liquides

Les liquides chauffés aux micro-ondes peuvent se mettre brusquement à déborder après que vous ayez sorti le récipient les contenant. Cela est dû au fait que lorsque la température atteint le point d'ébullition, la vapeur tend à rester prisonnière dans le liquide jusqu'à ce qu'il soit remué.

Afin de vous prémunir contre le risque de brûlures dues à ce phénomène, mettez toujours une cuillère en plastique dans les liquides à chauffer.

Il est facile de tester les récipients pour vous assurer qu'ils sont « transparents » aux micro-ondes.

Placez le récipient à tester sur le plateau rotatif avec un verre d'eau, puis faites fonctionner le four une minute à la puissance maximale.

Au bout d'une minute :

- Si le récipient est froid, cela indique qu'il est "transparent" et peut aller au four à micro-ondes.
- Si le récipient est chaud ou brûlant, cela indique qu'il absorbe tout ou partie des micro-ondes et ne doit donc pas être utilisé pour cuire des aliments aux micro-ondes.

NETTOYAGE ET ENTRETIEN

Avant toute opération d'entretien ou de nettoyage du four à micro-ondes, débranchez-le et attendez qu'il refroidisse jusqu'à la température ambiante.

Conseils généraux

Un nettoyage fréquent du four permet d'éviter la formation de fumées et de mauvaises odeurs pendant la cuisson, ainsi que l'apparition d'étincelles dans la cavité du four et sur le pourtour du joint de la porte.

Veillez à ce qu'il n'y ait pas d'accumulation de dépôts alimentaires ou de graisses dans la cavité du four ni sur le joint de porte.

Veillez à ce que la plaque Mica (guide d'ondes) reste toujours propre. Si vous laissez des dépôts alimentaires ou des graisses s'accumuler sur cette plaque Mica, des étincelles peuvent se produire, endommager votre four et annuler la garantie.

Porte du four à micro-ondes

Enlevez tous les dépôts alimentaires et graisses présents entre le joint de porte et la cavité du four avec un chiffon humide. Il est très important de veiller à ce que cette zone reste toujours propre.

Parois internes

Enlevez toutes les projections de graisses des parois internes du four et la porte au moyen d'un chiffon légèrement imbibé d'eau.

Veillez particulièrement à maintenir le joint de porte et le compartiment interne du four propres pour garantir que la porte se ferme complètement et pour éviter qu'il n'y ait des projections hors de la cavité du four par la porte.

N'utilisez pas d'ustensile abrasif, comme un tampon à récurer, car il risque d'endommager les surfaces de la cavité du four et de la porte.

Surfaces externes

Nettoyez les surfaces externes du four avec un chiffon humide.

N'utilisez pas de produit abrasif, comme un tampon à récurer, car il

risquerait d'endommager les surfaces décoratives externes. Veillez à ce que de l'eau ne pénètre pas à l'intérieur de l'appareil par ses ouïes de ventilation.

Les accessoires doivent être lavés à la main avec de l'eau chaude savonneuse.

ATTENTION:

Certains guide d'ondes peuvent être facilement endommagés, faites attention à ne pas les détériorer pendant le nettoyage.

Ne lavez pas les accessoires au lave-vaisselle.

Nettoyage des surfaces en contact avec les aliments

Pour des raisons d'hygiène, le plateau en verre doit être nettoyé régulièrement, car il peut entrer en contact avec les aliments.

Nettoyez-le à l'eau chaude savonneuse, puis séchez-le soigneusement.

Si l'intérieur de la cavité interne du four et le joint de porte ne sont pas maintenus parfaitement propres, le four risque d'être endommagé par des étincelles se produisant dans sa cavité interne. Ce type de détériorations annule la garantie.

Ne grattez jamais les parois internes du four avec un objet coupant.

SPÉCIFICATIONS

Tension et fréquence nominales :	230-240V~ 50 Hz
Puissance d'entrée nominale (Micro-ondes) :	1100W
Puissance de sortie nominale (Micro-ondes) :	700W
Fréquence des micro-ondes :	2450 MHz

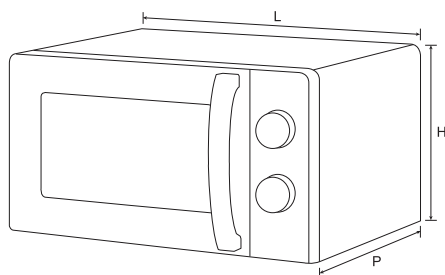

Dimensions (extérieur)	(H) 243 x (L) 446 x (P) 360 mm
Dimensions (cavité / intérieur)	(H) 202 x (L) 301 x (P) 311 mm
Poids (approx.)	9.4 kg

⊗ DÉPANNAGE

Phénomènes normaux	
Le four à micro-ondes crée des interférences qui perturbent la réception de votre téléviseur.	Lorsque le four à micro-ondes est en marche, cela peut perturber la réception de vos radios et téléviseurs. C'est un phénomène que l'on retrouve avec d'autres appareils de petit électroménager, par exemple les mixeurs, les aspirateurs et les ventilateurs. Ce phénomène est normal.
L'éclairage intérieur du four est faible.	Pendant la cuisson aux micro-ondes à faible puissance, l'éclairage interne du four peut faiblir. Ce phénomène est normal.
De la buée s'accumule sur la porte et de l'air chaud sort par les ouvertures de ventilation.	Pendant la cuisson, les aliments peuvent produire de la vapeur. La plus grande partie de la vapeur s'échappe par les orifices de ventilation du four. Néanmoins de la vapeur peut s'accumuler dans certains endroits, comme sur la porte du four. Ce phénomène est normal.
Le four est mis en marche accidentellement alors qu'il est vide.	Il est interdit de faire fonctionner l'appareil sans aliments à l'intérieur. C'est très DANGEREUX.

Problème	Causes possibles	Solution
Impossible de mettre le four en marche.	Son câble d'alimentation n'est pas correctement branché.	Débranchez l'appareil, puis rebranchez-le au bout de 10 secondes.
	La prise de courant ne fonctionne pas correctement.	Testez la prise de courant en branchant un autre appareil dessus.
Le four ne chauffe pas.	Sa porte n'est pas bien fermée.	Fermez complètement la porte.
Le plateau en verre fait du bruit quand le four à micro-ondes est en marche.	L'anneau rotatif ou le bas du compartiment interne du four est sale.	Reportez-vous au chapitre « NETTOYAGE ET ENTRETIEN » et nettoyez les pièces sales.
	Le plateau en verre n'est pas correctement positionné.	Positionnez correctement le plateau en verre.

MISE AU REBUT



En tant que distributeur responsable, nous accordons une grande importance à la protection de l'environnement.

Nous vous encourageons à respecter les procédures correctes de mise au rebut de votre appareil, des piles et des éléments d'emballage. Cela aidera à préserver les ressources naturelles et à garantir qu'il soit recyclé d'une manière respectueuse de la santé et de l'environnement.

Vous devez jeter ce produit et son emballage selon les lois et les règles locales. Puisque ce produit contient des composants électroniques et parfois des piles, le produit et ses accessoires doivent être jetés séparément des déchets domestiques lorsque le produit est en fin de vie.

Pour plus de renseignements sur les procédures de mise au rebut et de recyclage, contactez les autorités de votre commune.

Apportez l'appareil à un point de collecte local pour qu'il soit recyclé. Certains centres acceptent les produits gratuitement.

Hotline Darty France

Quels que soient votre panne et le lieu d'achat de votre produit en France, avant de vous déplacer en magasin Darty, appelez le 0 978 970 970 (prix d'un appel local) 7j/7 et 24h/24.

Hotline Vanden Borre

Le service après-vente est joignable au +32 2 334 00 00, du lundi au samedi de 8h à 18h.

Hotline Fnac France

Quels que soient votre panne et le lieu d'achat de votre produit en France, avant de vous déplacer en magasin Fnac, appelez le 0 969 324 334 du lundi au samedi (8h30-21h00) et le dimanche et jours fériés (10h00-18h00), (prix d'un appel local)



Etablissements Darty & fils ©,
9 Rue des Bateaux-Lavois, 94200 Ivry-sur-Seine, France
Ets.Darty@fnacdarty.com 22/12/2023

INHOUDSOPGAVE

	BELANGRIJKE VEILIGHEIDSINSTRUCTIES.....	p. 21
	KEUKENGEREI.....	p. 25
	BESCHRIJVING VAN DE ONDERDELEN.....	p. 27
	INSTALLATIE VAN DE MAGNETRONOVEN.....	p. 28
	BEDIENINGSPANEEL.....	p. 29
	WERKING.....	p. 30
	REINIGING EN ONDERHOUD.....	p. 33
	SPECIFICATIES.....	p. 34
	PROBLEEMPLOSSING.....	p. 35
	VERWIJDERING.....	p. 36

BELANGRIJKE VEILIGHEIDSINSTRUCTIES

BELANGRIJKE VEILIGHEIDSINSTRUCTIES LEES ZORGVULDIG DOOR EN BEWAAR VOOR LATERE RAADPLEGING. WAARSCHUWINGEN

- Dit apparaat is geschikt voor huishoudelijk gebruik en gelijksoortige toepassingen zoals:
 - kantines voor personeel in winkels, kantoren en andere werkomgevingen;
 - boerderijen;
 - door gasten in hotels, motels en andere woonomgevingen;
 - bed & breakfasts.
- Dit apparaat mag worden gebruikt door kinderen vanaf 8 jaar en personen met een verzwakt lichamelijk, zintuiglijk of verstandelijk vermogen of een gebrek aan ervaring en kennis, op voorwaarde dat zij onder toezicht staan, instructies hebben ontvangen betreffende het veilige gebruik van dit apparaat en de mogelijke gevaren van het gebruik ervan begrijpen.
- Kinderen mogen niet met dit apparaat spelen.
- Reinigen en onderhoud mag worden uitgevoerd door kinderen tenzij ze ouder zijn dan 8 jaar en onder toezicht staan van een volwassene.
- Als het snoer beschadigd is, moet het worden vervangen door de fabrikant, een erkende reparateur of een ander vakbekwaam persoon om elk gevaar te vermijden.
- WAARSCHUWING: Wanneer de deur of de deurdichtingen beschadigd zijn, mag de oven niet worden gebruikt totdat deze wordt gerepareerd door een bekwaam persoon.
- WAARSCHUWING: Het is gevaarlijk voor ieder niet bekwaam persoon om reparaties of onderhoud uit te voeren waarbij het deksel, dat ons tegen blootstelling aan magnetronenergie beschermt, verwijderd wordt.
- WAARSCHUWING: Verwarm geen vloeistoffen of andere levensmiddelen in afgesloten houders, deze kunnen ontploffen.
- Houd een minimale vrije ruimte van 30 cm boven de magnetronoven.

- Gebruik alleen keukengerei dat geschikt is voor gebruik in de magnetron.
- Als u levensmiddelen in kunststof of papieren houders verhit, houd de oven in het oog vanwege brandgevaar.
- De magnetronoven is bestemd voor het opwarmen van voedsel en drank. Het drogen van voedsel of kleding en het opwarmen van verwarmingskussentjes, slippers, sponzen, vochtige doek en dergelijke kan leiden tot een risico op letsel, verhitting of brand.
- Als rook wordt waargenomen, schakel het apparaat uit of haal de stekker uit het stopcontact en houd de deur gesloten om elke mogelijke vlam te doven.
- Het verhitten van drank in de magnetronoven kan leiden tot een vertraagd kookproces, wees dus voorzichtig bij het uitnemen van de houder.
- Roer of schud de inhoud van babypotjes en zuigflessen en controleer de temperatuur voor gebruik om brandwonden te voorkomen..
- Het bereiden van gekookte eieren in de schaal in de magnetron kan ontploffingsgevaar veroorzaken, zelfs na de opwarming ten einde is.
- Voor instructies over het reinigen van de deurkoppelingen, binnenruimte, aangrenzende delen en oppervlakken die met levensmiddelen in aanraking komen, raadpleeg de sectie "Reiniging en onderhoud" op de pagina's 33-34 van de handleiding.
- Maak de oven regelmatig schoon en verwijder eventuele etensresten.
- Het niet goed onderhouden van de oven kan een beschadiging van het oppervlak veroorzaken wat de levensduur van het apparaat aantast en mogelijk tot een gevaarlijke situatie kan leiden.
- Gebruik de magnetronoven in een vrijstaande positie.
- Plaats het apparaat niet in een kast.
- Groep 2, Klasse B apparaat

- Dit apparaat is een apparaat van Groep 2 aangezien deze opzettelijk radiofrequentie-energie genereert voor het behandelen van materiaal en is ontworpen om in een huishoudelijke omgeving of een instelling te worden gebruikt die rechtstreeks dient te worden verbonden met een elektriciteitsdistributienet met laagspanning, die gebouwen voor huishoudelijke doeleinden van stroom voorziet (Klasse B).
- De ventilator blijft na elke kookcyclus nog gedurende enige tijd draaien om te zorgen voor een snelle afkoeling en veilige werking van de oven.
 - Gebruik geen metalen houder met voedsel of drank in de magnetron.
 - Reinig het apparaat niet met een stoomreiniger.
 - De achterzijde van het apparaat wordt tegen een muur geplaatst.
 - Houd het apparaat en snoer uit het bereik van kinderen die jonger dan 8 jaar oud zijn.
 - Het toestel mag niet gebruikt worden in combinatie met een externe timer of een apart afstandsbedieningsysteem.
 -  De oppervlakken kunnen verhitten tijdens gebruik.
 - De toegankelijke oppervlakken kunnen tijdens de werking heet worden.
 - Het apparaat wordt heet tijdens de werking. Raak de warmte-elementen in de oven niet aan.
 - De deur of de buitenkant kan tijdens de werking van het apparaat zeer heet worden.

BELANGRIJKE VEILIGHEIDSINFORMATIE

- Als u de magnetronoven gedurende een lange periode niet denkt te gebruiken, ontkoppel het apparaat van de netvoeding. Om dit te doen, haal de stekker uit het stopcontact.
- De stekker wordt gebruikt om het apparaat van de stroom te ontkoppelen en deze moet steeds makkelijk bereikbaar zijn.
- De magnetron kan niet worden gebruikt met een open deur

doordat de veiligheidsvergrendeling in het deurmechanisme de kookfuncties uitschakelt wanneer de deur open is. De magnetron met een open deur gebruiken kan leiden tot blootstelling aan schadelijke magnetronenergie. Pas het deurmechanisme nooit aan.

- Zorg dat er geen water of een andere vloeistof via de ventilatiesleuven de magnetron kan binnendringen.
- Plaats geen voorwerp tussen de voorkant van de oven en de deur en zorg dat er geen vuil of schoonmaakresten op de afdichtingen ophopen.
- Vermijd het gebruik van houders met een rechte zijde en nauwe hals.
- Haal een vloeistof in het midden van de totale opwarmtijd uit en roer alvorens de houder opnieuw in de magnetronoven te plaatsen.
- Na het opwarmen, laat de vloeistof even staan, roer of schud de inhoud en controleer voorzichtig de temperatuur alvorens de vloeistof in te nemen.

KEUKENGEREI

Controleer het keukengerei om u ervan te verzekeren dat het geschikt is voor gebruik in de magnetronoven

Materialen die u in de magnetron kunt gebruiken.

Keukengerei	Opmerkingen
Bruiningsschaal	Volg de aanwijzingen van de fabrikant. De onderkant van de bruiningsschaal dient minstens 5 mm boven het draaiplateau te zijn. Verkeerd gebruik kan leiden tot breuk van het draaiplateau
Vaatwerk	Alleen indien magnetronbestendig. Volg de aanwijzingen van de fabrikant. Gebruik geen gebarsten of gebroken borden.
Glazen potten	Verwijder altijd het deksel. Gebruik alleen om etenswaren op te warmen. De meeste glazen potten zijn niet hittebestendig en kunnen breken.
Glaswaar	Alleen hittebestendig glaswaar voor oven. Zorg dat er geen metalen boord is. Gebruik geen gebarsten of gebroken borden.
Ovenzakken	Volg de aanwijzingen van de fabrikant. Niet met metalen strip sluiten. Maak gaten zodat de stoom kan ontsnappen.
Papieren borden en bekens	Alleen te gebruiken voor kortstondig koken/verhitten. Laat de oven niet zonder toezicht achter wanneer in gebruik.
Papieren doeken	Gebruik om voedsel af te dekken bij het opwarmen zodat de vetten worden geabsorbeerd. Gebruik onder toezicht en slechts voor een korte periode.
Bakpapier	Te gebruiken als een deksel om gespetter te voorkomen of als een wikkel bij het stomen.
Kunststof	Alleen indien magnetronbestendig. Volg de aanwijzingen van de fabrikant. Dient van het etiket "Magnetronbestendig" voorzien te zijn. Sommige plastic dozen worden zacht als het voedsel binnenin heet wordt. "Kookzakken" en goed afgesloten plastic tassen moeten geknipt, doorboord of geventileerd worden zoals aangegeven op de verpakking.
Plastic folie	Alleen indien magnetronbestendig. Te gebruiken om levensmiddelen tijdens het kookproces af te dekken zodat het vocht wordt behouden. Zorg ervoor dat de plastic folie de levensmiddelen niet aanraakt.
Thermometers	Alleen indien magnetronbestendig (vlees- en suikerthermometer).
Waspapier	Te gebruiken als bedekking om opspattingen te vermijden en het vocht te behouden.

Materialen die in een magnetron vermeden dienen te worden

Keukengerei	Opmerkingen
Aluminium schaal	Kan vonken veroorzaken. Breng het voedsel over in een magnetronbestendige schaal.
Voedselkarton	Kan vonken veroorzaken. Breng het voedsel over in een magnetronbestendige schaal.
Keukengerei met metaal of metalen randen	Metaal schermt het voedsel af van microgolvenenergie. Metaal kan vonken veroorzaken.
Metalen strips	Kunnen vonken veroorzaken wat kan leiden tot een brand in de oven.
Papieren zakken	Kan leiden tot brand in de oven.
Kunststofschuim	Kunststofschuim kan smelten of de vloeistof in het voorwerp aantasten wanneer blootgesteld aan hoge temperaturen.
Hout	Hout droogt uit wanneer gebruikt in de magnetronoven en kan splijten of scheuren.

OPMERKINGEN:

- Wees voorzichtig wanneer u keukengerei of het glazen draaiplateau uithaalt, deze kunnen tijdens het koken heet worden.
- Gebruik alleen een thermometer die specifiek voor gebruik in de magnetronoven ontworpen is.
- Zorg dat het draaiplateau op zijn plaats is wanneer u de oven gebruikt.

👁️ VOORSTELLING VAN DE OVEN

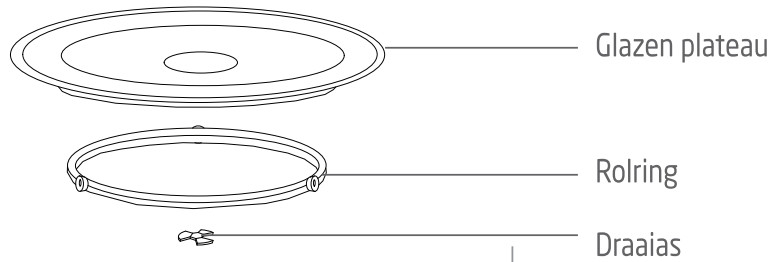
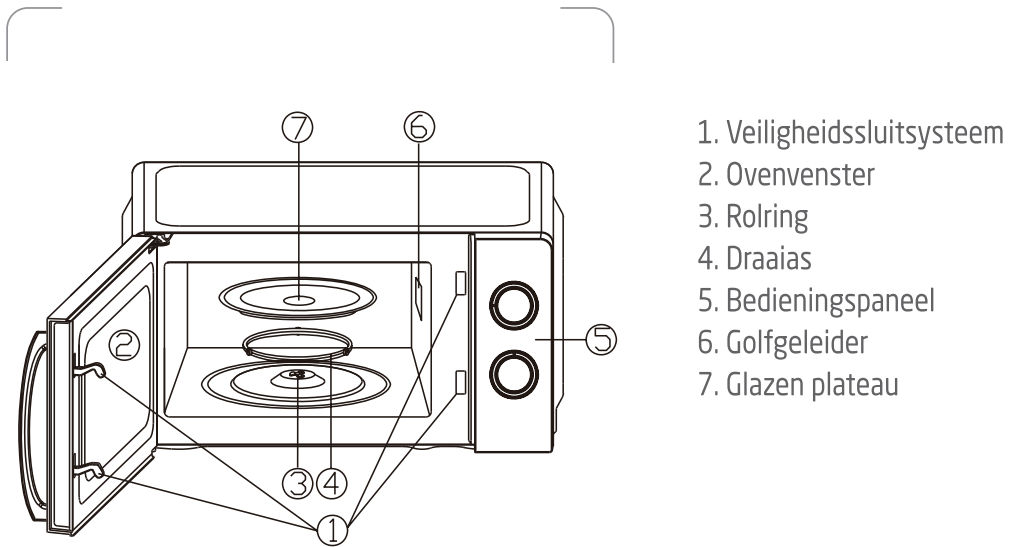

Draaiplateau

- Installeer het glazen draaiplateau nooit ondersteboven. Belemmer nooit het glazen draaiplateau zodat het ongehinderd kan ronddraaien.
- Gebruik altijd het glazen draaiplateau en de rolring tijdens het kookproces.
- Plaats het voedsel en de houders altijd op het glazen draaiplateau.
- Als het glazen draaiplateau of de rolring gebroken of gebarsten is, gebruik uw magnetron niet langer en neem contact op met een erkend servicecentrum.

INSTALLATIE VAN DE MAGNETRONOVEN

Vorbereiding

Verwijder al het verpakkingsmateriaal en accessoires. Controleer de oven op eventuele schade zoals deuken of een gebroken deur. Gebruik de magnetronoven niet als deze beschadigd is.

Kast: Verwijder de beschermfolie van de buitenkant van de magnetronoven. Verwijder de lichtbruine Mica-bekleding die zich in de binnenruimte bevindt niet, deze beschermt namelijk de magnetron.

Positie

- Kies een effen oppervlak met voldoende open ruimte voor de ventilatie.

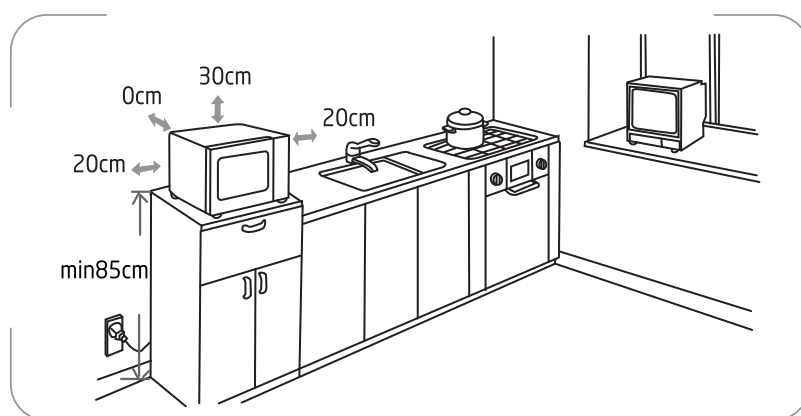

- Plaats de magnetronoven op een oppervlak met een hoogte van meer dan 85 mm boven de vloer.
- Een minimale vrije ruimte van 20 cm aan weerskanten van de oven is vereist.
- Een minimale vrije ruimte van 30 cm boven het bovenvlak van de oven is vereist.
- Haal de voeten onderaan de oven niet af.
- Het belemmeren van de ventilatieopeningen kan de oven beschadigen.
- Plaats de oven zo ver mogelijk uit de buurt van radio's en TV's.
- Gebruik van de magnetron kan storingen veroorzaken bij radio- of tv-ontvangst.
- Steek de stekker van uw oven in een standaard geaard stopcontact. Zorg dat de spanning en de frequentie dezelfde zijn als de spanning en de frequentie vermeld op het typeplaatje.
- **WAARSCHUWING:** Installeer de oven niet boven een fornuis of ander warmteproducerend apparaat. Als het apparaat vlakbij of boven een warmtebron wordt geplaatst, kan de oven worden beschadigd en de garantie kan vervallen.

CONTROL PANEL

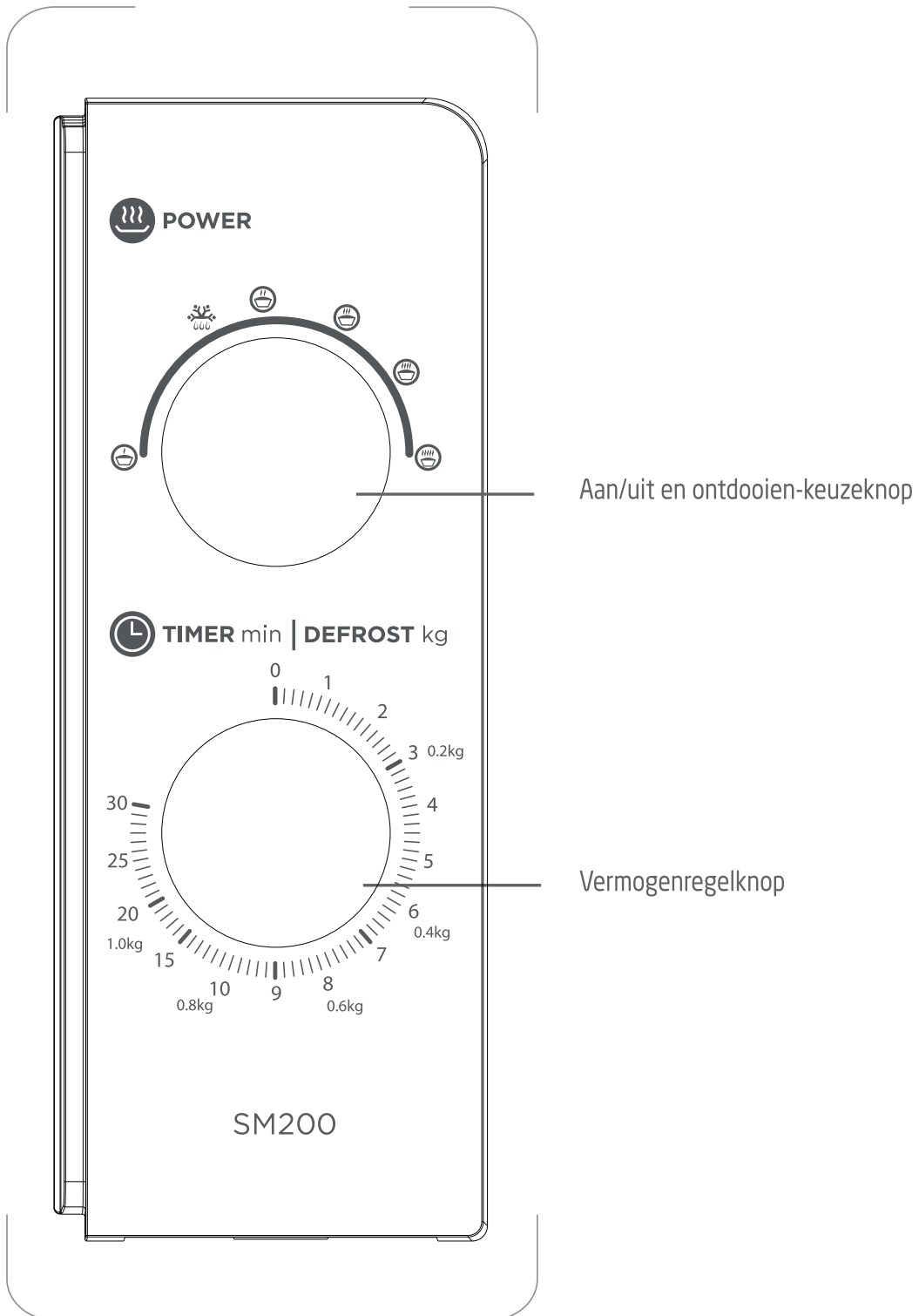







WERKING

Het bedieningspaneel van de oven bestaat uit twee functieregelknoppen.

Aan/uit en ontdooien-keuzeknop

Gebruik deze knop om het vermogenniveau waartegen u wilt koken te selecteren. De vermogenniveaus worden in onderstaande tabel beschreven:

Vermogenstand	Uitgaand vermogen	Adapté à
 Laag	20%	Warm houden
 Ontdooien	42%	Ontdooien
 Medium laag	52%	Drank of soep
 Medium	73%	Langzaam koken
 Medium hoog	88%	Normaal koken
 Hoog	100%	Snel koken

De ontdooitijd kan verschillen naargelang het soort levensmiddel en zijn consistentie.

Hieronder vindt u een tabel met de geschatte ontdooitijd voor verschillende levensmiddelen.

Levensmiddel	Gewicht	Ontdooitijd
Vlees	0,1 ~ 1,0 kg	2 min ~ 12 min
Pluimvee	0,2 ~ 1,0 kg	2 min 30 sec ~ 10 min
Vis en schaaldieren	0,1 ~ 0,9 kg	1 min 30 sec ~ 7 min

Vermogenregelknop

Gebruik deze knop om de gewenste kooktijd te selecteren. De kooktijd kan tot maximaal 30 minuten per kooksessie worden ingesteld.

Als u een kooktijd korter dan 2 minuten wilt instellen, draai de timerregelknop eerst voorbij 2 minuten en draai de knop vervolgens terug naar de gewenste kooktijd.

OPMERKING:

De oven start met koken zodra aan de timerregelknop wordt gedraaid. Zodra de kooktijd is verstreken, hoort u een belgeluid en wordt de oven automatisch uitgeschakeld.

Om de juiste kooktijd van uw levensmiddelen te bepalen, volg de instructies op de verpakking van de kant-en-klaar gerechten en diepgevroren levensmiddelen. Programmeer geen kooktijd die langer dan nodig is. Uw levensmiddelen kunnen overkookt worden of vuur vatten.

OPGELET:

STEL DE TIMERREGELKNOP OPNIEUW IN OP DE POSITIE 0 wanneer het voedsel aan het einde van het kookproces uit de oven worden gehaald of wanneer de oven niet wordt gebruikt.

Levensmiddelen

Verboden levensmiddelen

Als u een kookmethode met gebruik van microgolven gebruikt, probeer nooit om:

- Te frituren - Het is niet mogelijk om de temperatuur van de olie of ander vet te regelen - brandgevaar.
- Eieren in hun schaal, hard gekookte eieren met of zonder schaal of slakken te koken of op te warmen - deze kunnen ontploffen.
- In hun gesloten (bijv. kastanjes) of harde schil (tomaten, aardappelen, worst) te koken - maak altijd een lange snee.

Temperatuur van de levensmiddelen

De werking van de microgolven zorgt ervoor dat enkel de levensmiddelen worden verwarmd. De houder kan dus koud of koel aanvoelen terwijl de levensmiddelen binnenin gloeiend heet zijn.

Om risico op brandwonden te voorkomen, roer en controleer de temperatuur voorzichtig alvorens op te dienen - in het bijzonder voor kinderen.

Schud zuigflessen stevig en giet enkele druppels op de achterkant van uw pols om de temperatuur te controleren.

De te koken levensmiddelen voorbereiden

Alvorens zuigflessen en potjes op te warmen, verwijder de spenen en deksels

Dek de levensmiddelen af om:

- gespetter in de binnenruimte te vermijden,
- de levensmiddelen voldoende vochtig te houden.

Vloeistoffen opwarmen

Tijdens het opwarmen van een vloeistof is het mogelijk dat deze plotseling overstromt wanneer u de houder uit het apparaat haalt. Dit komt omdat de temperatuur het kookpunt heeft bereikt en de stoom in de vloeistof blijft zitten totdat deze wordt verstoord.

Om dit effect van superverhitting en risico op brandwonden te vermijden, plaats altijd een plastic lepel in de op te warmen vloeistof.

Een houder kan eenvoudig op magnetron "doorzichtigheid" worden getest.

Plaats de lege houder samen met een glas water op het draaiplateau en schakel de oven gedurende één minuut op het maximum vermogen in.

Na één minuut:

- als de houder koud is, is deze "doorzichtig" en kan deze voor de magnetron worden gebruikt.
- als de houder warm of heet aanvoelt, is deze absorberend en mag deze niet in de magnetron worden gebruikt.

REINIGING EN ONDERHOUD

Schakel het apparaat altijd uit, haal de stekker uit het stopcontact en laat het apparaat tot kamertemperatuur afkoelen voordat u het apparaat reinigt of onderhoudt.

Algemeen advies

Een regelmatige reiniging voorkomt vorming van rook en slechte geuren tijdens het koken en voorkomt tevens vonken in de binnenruimte en rond de deurafdichting.

Zorg dat de etensresten of vetten niet in de ovenruimte of op de deurafdichting ophopen.

Zorg dat het microgolfgeleiderdeksel altijd schoon is. Het ophopen van etensresten of vetten op het deksel, kunnen vonken veroorzaken waardoor uw oven schade kan oplopen. Deze schade wordt niet door de garantie gedekt.

Ovendeur

Verwijder eventuele voedselresten en vetten tussen de deurafdichting en ovenruimte met gebruik van een vochtig doek. Het is belangrijk om deze zone altijd schoon te houden.

Binnenwanden

Verwijder eventuele vetspatten van de binnenwanden van de oven met een vochtige doek.

De deurafdichting en binnenruimte moeten zeer goed worden schoongemaakt zodat de deur op een correcte manier sluit en vonken tussen de binnenruimte en de deur worden vermeden.

Gebruik geen schurende producten zoals schuursponsjes, deze beschadigen de oppervlakken van de binnenruimte en deur.

Buitenkant

Maak de buitenkant van de oven schoon met een vochtige doek.

Gebruik geen schurende producten zoals schuursponsjes die de buitenlaag kunnen beschadigen. Zorg dat er geen water in de ventilatiesleuven binnendringt.

Maak accessoires met de hand schoon in warm zeepwater.

OPGELET:

Bepaalde microgolfgeleiderdeksels kunnen tijdens het schoonmaken eenvoudig worden beschadigd.

Was de accessoires niet in een afwasmachine.

Het schoonmaken van oppervlakken die met levensmiddelen in aanraking komen

Voor een goede hygiëne, maak het glazen draaiplateau regelmatig schoon, dit item komt namelijk met levensmiddelen in aanraking.

Maak dit item schoon in een warm sopje en veeg grondig droog.

Als de binnenruimte en deurafdichting niet kraaknet worden gehouden, is er risico op schade door vonken in de binnenruimte die niet door de garantie wordt gedekt.

Schrob de binnenwanden van de oven nooit met scherpe voorwerpen.

TECHNISCHE GEGEVENS

Nominale spanning en frequentie:	230-240V~ 50Hz
Nominaal ingangsvermogen (Magnetron):	1100W
Nominaal uitgangsvermogen (Magnetron):	700W
Microgolffrequentie:	2450MHz

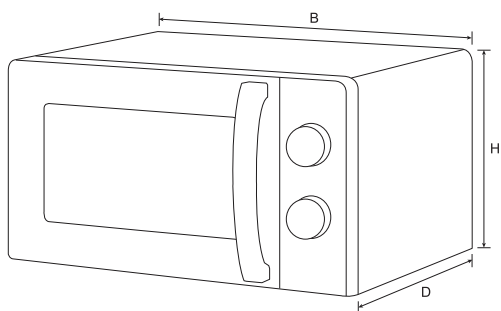

Afmetingen (buitenaafmetingen)	(H) 243 x (B) 446 x (D) 360 mm
Afmetingen (binnenruimte/ afmetingen)	(H) 202 x (B) 301 x (D) 311 mm
Gewicht (ong.)	9.4 kg

⊗ PROBLEEMOPLOSSING

Normale gebeurtenissen	
Magnetronoven verstoort de TV-ontvangst	Tijdens de werking van de magnetronoven kan de radio- en TV-ontvangst verstoord zijn. Deze is gelijk aan de storing die andere kleine elektrische apparatuur, zoals mixers, stofzuigers of ventilatoren, veroorzaken. Dit is normaal.
Gedempt ovenlicht	Tijdens het koken op laag vermogen is het mogelijk dat het ovenlicht gedempt is. Dit is normaal.
Stoomophoping op deur, hete lucht uit ventilatieopeningen	Tijdens het kookproces kan er stoom uit het voedsel komen. De meeste stoom ontsnapt via de ventilatieopeningen. Een deel van de stoom kan zich echter ophopen op bijvoorbeeld de ovendeur. Dit is normaal.
Oven wordt per ongeluk gestart zonder dat er voedsel in de oven aanwezig is.	Het is niet toegestaan om de oven zonder aanwezig voedsel te gebruiken. Dit is zeer GEVAARLIJK.

Probleem	Mogelijke oorzaak	Oplossing
Oven kan niet worden ingeschakeld.	Snoer is niet juist aangesloten.	Haal de stekker uit het stopcontact en stop na 10 seconden opnieuw in.
	Er is iets mis met het stopcontact.	Test het stopcontact door er een ander apparaat op aan te sluiten.
Oven wordt niet heet.	Deur is niet goed dicht.	Sluit de deur op een juiste manier.
Glazen draaiplateau maakt lawaai wanneer oven in werking is.	Rolelement of bodem van oven is vuil.	Zie 'REINIGING EN ONDERHOUD' om de vuile onderdelen schoon te maken.
	Glazen draaiplateau is niet juist geplaatst.	Plaats het glazen plateau op een juiste manier in de oven.

VERWIJDERING



 Als verantwoordelijke handelaar dragen we zorg voor het milieu. We moedigen u aan om de juiste verwijderingsprocedure voor uw apparaat en verpakkingsmateriaal te volgen. Dit draagt bij tot het behoud van de natuurlijke rijkdommen door deze te recyclen zodat zowel de menselijke gezondheid en het milieu worden beschermd.

Gooi dit apparaat en de verpakking weg in overeenstemming met de geldende wetgeving en voorschriften.

Aangezien dit apparaat elektronische componenten bevat moet het apparaat en toebehoren aan het einde van hun levensduur afzonderlijk van het huisafval worden weggegooid.

Neem contact op met uw gemeente voor informatie over afdanking en recycling.

Lever het apparaat in bij het inzamelpunt van uw gemeente voor recycling. Bij sommige inzamelpunten kunt u het apparaat gratis inleveren.











Hotline Vanden Borre

De dienst na verkoop is bereikbaar van maandag tot zaterdag op +32 2 334 00 00, maandag tot zaterdag van 08.00 tot 18.00 uur.

We verontschuldigen ons voor enig ongemak veroorzaakt door kleine inconsistenties in deze gebruikershandleiding, die kunnen ontstaan door productverbetering of -ontwikkeling.

Etablissements Darty & fils ©,
9 Rue des Bateaux-Lavois, 94200 Ivry-sur-Seine, France
Ets.Darty@fnacdarty.com 22/12/2023

ÍNDICE DE MATERIAS

	INSTRUCCIONES DE SEGURIDAD IMPORTANTES.....	p. 38
	UTENSILIOS DE COCINA.....	p. 42
	DESCRIPCIÓN DEL APARATO.....	p. 44
	INSTALACIÓN DEL HORNO MICROONDAS.....	p. 45
	PANEL DE CONTROL.....	p. 46
	UTILIZACIÓN.....	p. 47
	LIMPIEZA Y MANTENIMIENTO.....	p. 50
	ESPECIFICACIONES.....	p. 51
	RESOLUCIÓN DE PROBLEMAS.....	p. 52
	ELIMINACIÓN.....	p. 53

INSTRUCCIONES DE SEGURIDAD IMPORTANTES

LEA ATENTAMENTE ESTAS INSTRUCCIONES Y GUÁRDELAS PARA CONSULTARLAS EN EL FUTURO.

ADVERTENCIAS

- Este aparato ha sido diseñado para ser utilizado en aplicaciones domésticas y otras aplicaciones similares, tales como:
 - cocinas para uso del personal en tiendas, oficinas y otros entornos laborales;
 - casas rurales;
 - para uso de clientes en hoteles, hostales y otros entornos de tipo residencial;
 - fondas, casas de huéspedes y pensiones.
- Este aparato puede ser utilizado por niños a partir de los 8 años o personas con mermas físicas, sensoriales o mentales, o que no cuenten con suficiente experiencia o conocimientos, si son supervisadas o han sido instruidas en el uso apropiado y seguro del aparato y entienden los peligros que acarrea.
Los niños no deben jugar con este aparato.
Las tareas de limpieza y el mantenimiento no podrán ser realizadas por niños, salvo que sean mayores de 8 años y estén supervisados.
- Si el cable de alimentación está dañado, deberá cambiarlo el fabricante, su agente de servicio técnico o una persona con una cualificación similar, con el fin de evitar peligros.
- ADVERTENCIA: Si la puerta o las juntas de la puerta están dañadas, no deberá utilizar el horno hasta que haya sido reparado por una persona cualificada para ello.
- ADVERTENCIA: Es peligroso que las reparaciones o revisiones del aparato que impliquen retirar la tapa que protege contra exposiciones a la energía generada por el microondas sean realizadas por una persona no cualificada.
- ADVERTENCIA: No deberán calentarse líquidos ni otros alimentos en el interior de recipientes herméticos, ya que podrían explotar.
- Mantenga un espacio mínimo de 30 cm por encima de la superficie superior del horno.

- No está permitido utilizar recipientes metálicos de alimentos y bebidas para cocinar en un horno microondas..
- No está permitido utilizar recipientes metálicos de alimentos y bebidas para cocinar en un horno microondas.
- El horno microondas está concebido para calentar alimentos y bebidas. El secado de alimentos o ropa y el calentamiento de cojines térmicos, zapatillas, esponjas, prendas mojadas u objetos similares podrían dar lugar a lesiones o incendios.
- Si se observa humo, apáguelo o desenchúfelo de la toma de corriente y mantenga la puerta cerrada para ahogar posibles llamas.
- El calentamiento de bebidas en el microondas puede producir ebullición, con el consiguiente desbordamiento; por lo tanto, debe tenerse cuidado al manipular el recipiente.
- Antes de consumirlo, hay que remover o agitar el contenido de los biberones y potitos y controlar su temperatura para evitar quemaduras.
- No deben calentarse en el microondas huevos con cáscara ni huevos duros enteros, ya que pueden reventar incluso después de que el microondas haya terminado de calentarlos.
- Consulte las instrucciones detalladas de limpieza de las juntas de las puertas, cavidades, accesorios y superficies que entran en contacto con alimentos en el apartado "Limpieza y mantenimiento, en las páginas 50-51 del manual.
- Debe limpiarse el horno con regularidad y eliminar cualquier depósito de restos de alimentos.
- Si no se mantiene el horno en las condiciones de limpieza adecuadas, podría deteriorarse su superficie y reducirse la durabilidad del aparato, además de producirse situaciones de peligro.
- El horno microondas está previsto para el uso independiente.
- El aparato no debe colocarse dentro de un armario.
- Aparato del Grupo 2, Clase B
- Este aparato es un aparato del Grupo 2, ya que genera

intencionadamente energía de radiofrecuencia para el tratamiento de sustancias y está concebido para usarse en instalaciones domésticas o en establecimientos conectados directamente a una red de distribución eléctrica de baja tensión que suministra corriente a edificios utilizados para fines domésticos (Clase B).

- Después de cada ciclo de cocción, el ventilador continuará funcionando durante un tiempo para garantizar un enfriamiento rápido y un uso seguro del horno.
- Utilice solo utensilios adecuados para uso en hornos microondas.
- El aparato no debe limpiarse con un limpiador al vapor.
- La superficie posterior del aparato deberá colocarse contra la pared.
- Mantenga el aparato y el cable fuera del alcance de los niños menores de 8 años.
- Este aparato no ha sido diseñado para ser utilizado de forma conjunta con un temporizador externo o un sistema de control remoto independiente.
-  Las superficies pueden calentarse durante su utilización.
- Las superficies accesibles pueden alcanzar temperaturas elevadas cuando el aparato está funcionando.
- El aparato se calienta durante su utilización. Se deberá tener especial cuidado de no tocar las resistencias eléctricas del interior del horno.
- La puerta y la superficie externa pueden alcanzar temperaturas elevadas cuando el aparato está en funcionamiento.

MEDIDAS DE SEGURIDAD IMPORTANTES

- Asegúrese de desenchufar el horno microondas si no tiene previsto utilizarlo durante periodos prolongados. Para ello, retire su enchufe de la toma de corriente.
- El enchufe se utiliza como dispositivo principal de desconexión y, por lo tanto, deberá permanecer accesible en todo momento.
- El microondas no puede utilizarse con la puerta abierta debido

a los enclavamientos de seguridad integrados en el mecanismo de la puerta que apagan las funciones de cocción cuando está abierta. No intente hacer funcionar este horno con la Puerta abierta, ya que podría quedar expuesto a niveles peligrosos de energía de microondas. Es especialmente importante no interferir ni anular en modo alguno los dispositivos de seguridad incorporados en el mecanismo de cierre de la puerta.

- No deje que el agua o cualquier otro líquido penetre en el horno a través de las ranuras de ventilación.
- No coloque ningún objeto entre la superficie frontal del horno y la puerta, ni deje que se acumule suciedad o restos de productos de la limpieza en las superficies de estanqueidad.
- Evite utilizar recipientes con lados rectos y cuellos estrechos.
- Remueva los líquidos antes de volver a introducir el recipiente en el microondas cuando haya transcurrido la mitad del tiempo de calentamiento.
- Después de calentar los alimentos, déjelos reposar unos instantes, remueva o agite el contenido y compruebe la temperatura con cuidado antes de consumirlos.

UTENSILIOS DE COCINA

Los utensilios deberán comprobarse para asegurarse de que son adecuados para su uso en el horno microondas.

Materiales que pueden utilizarse en un horno microondas

Utensilios	Notas
Bandeja para dorar	Siga las instrucciones proporcionadas por el fabricante. La parte inferior del plato dorador debe estar 5 mm por encima del plato giratorio como mínimo. Un uso incorrecto podría hacer que estallase el plato giratorio.
Vajilla	Únicamente adecuada para microondas. Siga las instrucciones proporcionadas por el fabricante. No utilice platos agrietados o desconchados.
Tarros de cristal	Quite siempre la tapa. Utilice solamente para calentar la comida hasta que esté tibia. La mayoría de los botes y tarros de cristal no son resistentes al calor y podrían estallar.
Cristalería	Utilice únicamente cristalería termorresistente, especificada para su uso en hornos microondas. Asegúrese de que sus bordes no sean metálicos. No utilice platos agrietados o desconchados.
Bolsas para cocción en horno	Siga las instrucciones proporcionadas por el fabricante. No las cierre con ataduras metálicas. Haga incisiones en las bolsas para permitir que escape el vapor.
Platos y tazas de papel	Utilice únicamente para cocinar o calentar brevemente. No deje el microondas desatendido mientras está en funcionamiento.
Toallitas de papel	Utilícelas para cubrir alimentos mientras los recalienta y para absorber las grasas. Utilice solamente para cocciones breves y siempre bajo supervisión.
Papel pergamino	Utilice como recubrimiento para evitar salpicaduras o como envoltura para cocinar al vapor.
Plástico	Únicamente adecuada para microondas. Siga las instrucciones del fabricante. Deberá estar etiquetado como "Apto para microondas". Algunos recipientes de plástico se ablandan a medida que empiezan a calentarse los alimentos en su interior. Las "bolsas para hervir" y bolsas de plástico cerradas herméticamente deberán cortarse, pincharse, o abrirles ranuras, siguiendo las instrucciones del paquete.
Lámina plástica para envolver alimentos	Únicamente adecuada para microondas. Utilícela para cubrir los alimentos mientras los cocina a fin de mantenerlos jugosos. No permita que el plástico envolvente entre en contacto con los alimentos.
Termómetros	Únicamente del tipo especificado para su uso en hornos microondas (termómetros para carne y repostería).
Papel encerado	Utilícelo para evitar salpicaduras y mantener los alimentos jugosos.

Materiales que no deben utilizarse en un horno microondas

Utensilios	Notas
Bandeja de aluminio	Pueden producir arco eléctrico. Transfiera los alimentos a un recipiente especificado para su uso en hornos microondas.
Cartones	Pueden producir arco eléctrico. Transfiera los alimentos a un recipiente especificado para su uso en hornos microondas.
Utensilios de metal o con adornos metálicos	El metal blindo los alimentos de la energía de microondas. Las decoraciones de metal podrían ocasionar chispas.
Ataduras metálicas	Pueden producir arco eléctrico y dar lugar a un incendio en el horno.
Bolsas de papel	Podrían causar un incendio en el horno.
Espuma plástica	La gomaespuma puede derretirse, o contaminar el líquido del interior cuando se expone a altas temperaturas.
Madera	La madera se seca en el horno microondas y puede llegar a partirse o agrietarse.

NOTAS:

- Deberá tenerse cuidado al retirar utensilios o el plato giratorio del horno, ya que pueden haber alcanzado una temperatura elevada durante la cocción.
- Utilice únicamente un termómetro que haya sido especificado para su uso en hornos microondas.
- Asegúrese de que el plato giratorio esté instalado en su lugar cuando ponga el horno en funcionamiento.

👁 DESCRIPCIÓN DEL APARATO

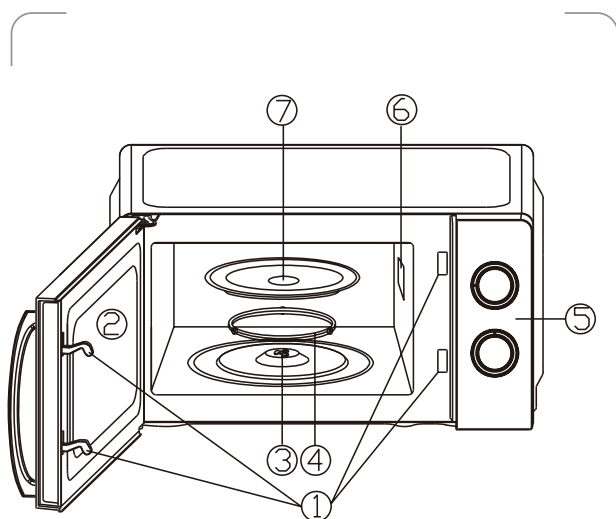

1. Sistema de enclavamiento de seguridad
2. Ventana del horno
3. Aro rodante
4. Eje
5. Panel de control
6. Guía de ondas
7. Plato giratorio de vidrio

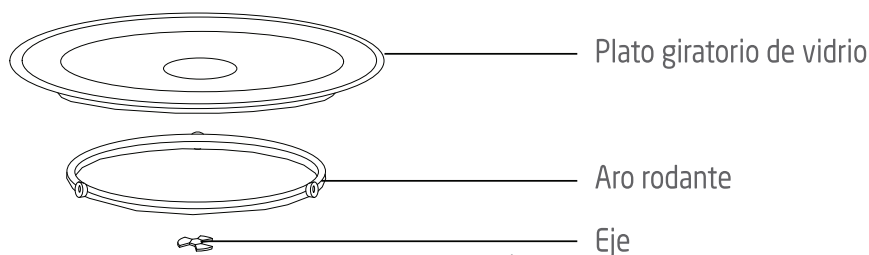

Plato giratorio

- Nunca instale el plato giratorio de vidrio bocabajo. Asegúrese de que no haya ningún obstáculo que pueda limitar el desplazamiento del plato de vidrio giratorio.
- El plato giratorio de vidrio y su correspondiente soporte con rodillos deberán estar siempre instalados.
- Cualquier alimento o envase con alimentos que vaya a cocinarse o calentarse deberá colocarse siempre sobre el plato giratorio de vidrio.
- De observarse grietas o roturas en el plato de vidrio o en el soporte con rodillos, deje de usar el horno microondas y póngase en contacto con su servicio técnico autorizado más próximo.

INSTALACIÓN DEL HORNO MICROONDAS

Preparativos preliminares

Quite todo el material de embalaje y los accesorios. Compruebe que no haya daños en el horno, como, por ejemplo, abolladuras o la puerta rota. No instale el horno microondas si presenta algún tipo de daño.

Carcasa: Retire cualquier película protectora presente en la superficie de la carcasa del horno microondas

No retire la tapa de mica de color marrón claro fijada en la cavidad del horno y que protege el magnetrón.

Ubicación

- Elija una superficie plana que tenga suficiente espacio alrededor para permitir la entrada y salida de aire por las ranuras de ventilación.

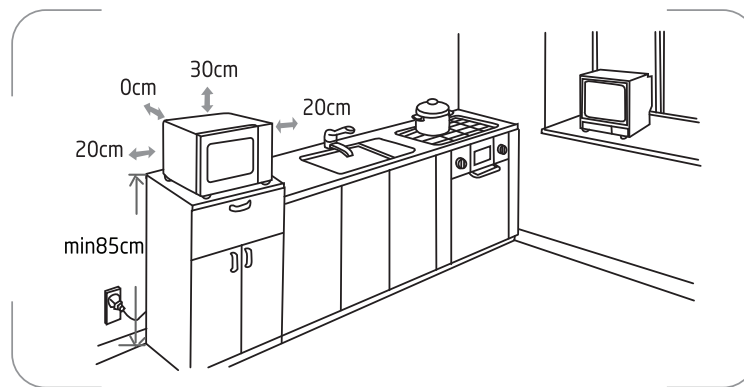

- El horno microondas deberá colocarse sobre una superficie situada a una altura superior a 85 cm respecto al suelo.
- Debe dejarse una distancia mínima de 20 cm a ambos lados del horno.
- Mantenga un espacio mínimo 30 cm por encima del horno.
- No quite las patas de apoyo de la parte inferior del horno.
- Podrían producirse daños en el horno si se obstruyen sus entradas y/o salidas de ventilación.
- Coloque el horno lo más lejos posible de los aparatos de radio y televisión.
- El funcionamiento del horno microondas podría causar interferencias en la recepción de la señal de radio o televisión.
- Enchufe su horno a una toma de corriente de tipo estándar que cuente con conexión a tierra. Asegúrese de que la tensión y frecuencia del suministro eléctrico coincidan con las indicadas en la etiqueta de especificaciones técnicas presente en el aparato.
- **ADVERTENCIA:** No instale el horno encima de fogones de cocina ni de otro aparato que produzca calor. De instalarse junto o encima de una fuente de calor, podrían producirse daños en el horno y la garantía que lo acompaña quedaría anulada.

PANEL DEL CONTROL

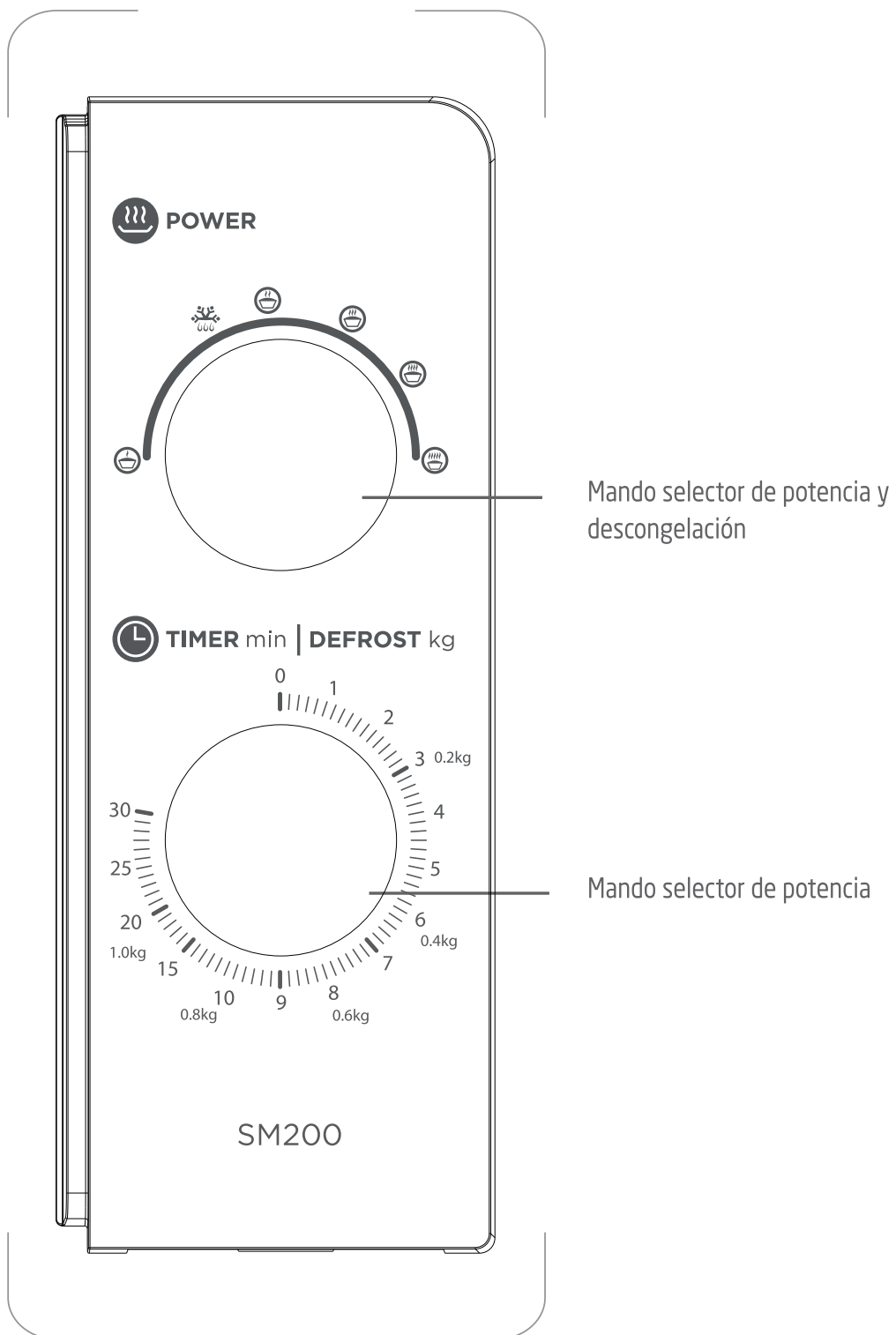







UTILIZACIÓN

El panel de control del horno está constituido por dos mandos selectores.

Mando selector de potencia y descongelación

Utilice este mando para seleccionar el nivel de potencia al que quiere cocinar. Los niveles de potencia vienen representados en el cuadro siguiente:

Ajuste de potencia	Potencia de salida	Adecuado para
 Baja	20%	Conservar el calor
 Descongelación	42%	Descongelar
 Media-baja	52%	Bebidas o sopas
 Média	73%	Cocción lenta
 Media-alta	88%	Cocción normal
 Alta	100%	Cocción rápida

El tiempo de descongelación puede variar en función de los tipos de comidas y su consistencia.

A continuación, se muestra un cuadro con los tiempos de descongelación de referencia para varias comidas.

Comida	Peso	Tiempo de descongelación
Carne	0,1 ~ 1,0 kg	2 min ~ 12 min
Aves de corral	0,2 ~ 1,0 kg	2 min 30 s ~ 10 min
Pescado y marisco	0,1 ~ 0,9 kg	1 min 30 s ~ 7 min

Mando selector de potencia

Utilice este mando para seleccionar el tiempo de cocción deseado. El tiempo de cocción puede ajustarse hasta un máximo de 30 minutos por sesión.

Cuando quiera seleccionar un tiempo de cocción inferior a 2 minutos, deberá girar el mando más allá de los 2 minutos y volver hacia atrás hasta el tiempo deseado.

NOTA:

El horno comenzará a cocinar tan pronto como gire el mando selector. Una vez transcurrido el tiempo de cocción, se escuchará un sonido de timbre y el horno se apagará automáticamente.

Para determinar el tiempo de cocción adecuado de cada alimento, siga las instrucciones en los envases de platos preparados o productos congelados.

No programe un tiempo de cocción superior al necesario. De esta manera se evitará la posibilidad de sobrecalentar o prender fuego a los alimentos.

PRECAUCIÓN:

VUELVA A PONER SIEMPRE EL SELECTOR DE TIEMPO A 0 cuando retire la comida cocinada del horno o cuando no se esté utilizando.

Comidas

Alimentos a evitar con el horno microondas

Si selecciona un método de cocinado que utilice microondas, no deberá intentar nunca:

- Intentar freír alimentos: es imposible controlar con precisión la temperatura de los aceites y las grasas de cocción, por lo que existirá un riesgo de incendio.
- Intentar cocinar o calentar huevos en su cáscara, huevos duros (con o sin cáscara) o caracoles, ya que podrían explotar.
- Cocinar alimentos con su cáscara intacta (por ejemplo, castañas) o con piel dura (por ejemplo, tomates, patatas, salchichas). Hágalos siempre un pequeño corte.

Temperaturas de los alimentos

El microondas funciona de tal modo que solo calienta los alimentos. Por lo tanto, los recipientes pueden permanecer relativamente fríos mientras que los alimentos que contienen podrían estar muy calientes.

Para evitar quemarse, remueva el contenido y compruebe su temperatura antes de servirlo, sobre todo si es para los niños.

Agite bien los biberones y vierta unas gotas sobre su muñeca para comprobar la temperatura.

Preparación de los alimentos para cocinarlos

Retire las tetinas y las tapas de los biberones y de los potitos antes de calentarlos en el microondas.

Acuérdese de cubrir el alimento en los casos siguientes:

- Para evitar salpicaduras en el interior del horno.
- Para retener la humedad de la comida para cocinarla.

Calentamiento de líquidos

Los líquidos calentados en el microondas podrían rebosar de manera repentina al sacarlos del aparato. Esto se debe a que el vapor producido al alcanzar la temperatura de ebullición tiende a quedar atrapado en el líquido hasta que se mueve.

Para evitar este fenómeno y la posibilidad de sufrir quemaduras, coloque siempre una cuchara de plástico en el líquido que desea calentar.

A los recipientes se les puede hacer una prueba muy sencilla para comprobar su "transparencia" a las microondas:

Coloque el recipiente vacío junto con un vaso de agua en el plato giratorio y haga funcionar el horno microondas a su potencia máxima durante un minuto.

Al cabo de un minuto, compruebe lo siguiente:

- Si el recipiente está frío, significa que es "transparente" y que puede utilizarse para cocinar con microondas.
- Si el recipiente está templado o caliente, significará que es absorbente y no deberá utilizarse para cocinar con microondas.



LIMPIEZA Y MANTENIMIENTO

Antes de efectuar cualquier operación de limpieza o mantenimiento en su horno microondas, desenchúfelo de la corriente y espere a que se haya enfriado a la temperatura ambiente.

Consejos de índole general

La limpieza frecuente del horno microondas evitará que se produzcan humos y malos olores durante el cocinado o que se generen chispas en su cavidad y alrededor de la junta de la puerta.

No deje que se acumulen restos de comida o grasa en el interior del horno o en la junta de la puerta.

Asegúrese de mantener la cubierta de guía de ondas limpia en todo momento. Si se dejaran restos de comida o grasa en la cubierta, se podrían producir chispas y daños en el horno, lo cual anularía la garantía.

Puerta del horno

Utilice un paño húmedo para eliminar cualquier resto de alimentos o grasa que pudiera haberse acumulado entre la junta de la puerta y el interior del horno, ya que es importante mantener limpia esta zona en todo momento.

Superficies de la cavidad del horno

Elimine cualquier salpicadura de grasa de la superficie de la cavidad del horno utilizando agua y jabón. Seguidamente, aclare y séquela bien con un paño.

Deberá esmerarse la limpieza del burlete de la puerta y la cavidad del horno para así garantizar que la puerta cierre correctamente y no se produzcan chispas entre la cavidad del horno y el conjunto de la puerta.

No utilice productos abrasivos, tales como estropajos, que pudieran dañar las superficies de la cavidad del horno y la puerta.

Superficies exteriores

Utilice un trapo húmedo para limpiar la superficie exterior.

No utilice productos abrasivos, tales como estropajos, que puedan dañar el acabado de las superficies. Asegúrese de que no penetre agua a través de las aberturas de ventilación.

Los accesorios se deberán lavar a mano con agua jabonosa templada.

ATENCIÓN:

Algunas cubiertas de guía de ondas se pueden dañar fácilmente. Tenga cuidado cuando las limpie.

No lave los accesorios en el lavavajillas.

Limpieza de superficies que entran en contacto con los alimentos

Por motivos de higiene, el plato giratorio de cristal deberá limpiarse con regularidad, dado que puede entrar en contacto con los alimentos. El plato giratorio deberá limpiarse con agua jabonosa tibia y secarse bien a continuación.

Si el interior del horno y la junta de la puerta no se mantienen en perfecto estado de limpieza, existe el riesgo de dañar el horno debido a las chispas producidas en el interior, lo cual anularía la garantía.

Nunca raspe las paredes de la cavidad del horno utilizando objetos afilados o puntiagudos.

ESPECIFICACIONES

Tensión y frecuencia nominales:	230-240V~ 50Hz
Potencia nominal de entrada (microondas):	1100W
Potencia nominal de salida (microondas):	700W
Frecuencia del microondas:	2450MHz

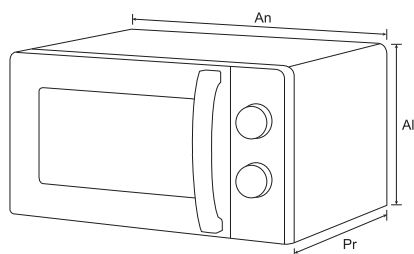

Dimensiones (medidas externas)	(Al) 243 x (An) 446 x (Pr) 360 mm
Dimensiones (medidas internas / cavidad)	(Al) 202 x (An) 301 x (Pr) 311 mm
Peso (aprox.)	9.4 kg

⊗ RESOLUCIÓN DE PROBLEMAS

Fenómenos normales	
El horno microondas interfiere con la recepción de TV	La recepción de la radio y la televisión podría verse afectada cuando el horno microondas está en funcionamiento. Lo mismo sucede con aquellas interferencias producidas por pequeños electrodomésticos tales como batidoras, aspiradoras o ventiladores eléctricos. Esto es un fenómeno normal.
Luz del horno tenue	Durante la cocción con microondas a baja potencia, la luz del horno se podría atenuar. Esto es un fenómeno normal.
Se acumula vapor en la puerta del horno y sale aire caliente por las ranuras de ventilación	Podrá producirse vapor durante la cocción de los alimentos. La mayor parte del vapor se escapa por las ranuras de ventilación. Aunque también se puede acumular en otros lugares, tales como la puerta del horno. Esto es un fenómeno normal.
Se ha puesto en marcha el horno de manera inadvertida sin alimentos en su interior.	Nunca haga funcionar el aparato sin alimentos en su interior. Proceder de esta manera puede resultar muy PELIGROSO.

Problema	Posibles causa	Solución
El horno no funciona.	El cable de alimentación no está correctamente enchufado.	Desenchufe el aparato y vuelva a enchufarlo de nuevo al cabo de 10 segundos.
	Hay algún problema con la toma de corriente.	Enchufe otro aparato a la toma de corriente para comprobarla.
El horno microondas no calienta.	La puerta no está bien cerrada.	Cierre bien la puerta.
El plato giratorio de vidrio hace ruido durante el funcionamiento del horno microondas.	Los rodillos del soporte o su superficie de rodadura en la base del horno están sucios.	Consulte la sección de 'LIMPIEZA Y MANTENIMIENTO' para limpiar las partes sucias.
	El plato giratorio de vidrio no está correctamente instalado en su sitio.	Coloque correctamente el plato giratorio de vidrio.

ELIMINACIÓN



Somos un distribuidor responsable y nos preocupa el medio ambiente. Por este motivo le pedimos que siga correctamente las instrucciones de eliminación a la hora de desechar el aparato y su material de embalaje. De este modo, contribuirá a la conservación de los recursos naturales y garantizará que se recicla de modo correcto para preservar la salud las personas y el medio ambiente.

Este aparato y su embalaje se deben desechar conforme a la normativa y regulación local.

Debido a que el aparato contiene componentes electrónicos, el aparato y sus accesorios no se deben tirar en la basura doméstica al final de la vida útil del aparato.











Consulte a las autoridades locales sobre el modo correcto de eliminación y reciclaje de residuos.

El aparato se debe depositar en un punto local de recogida de residuos para proceder a su reciclaje. En algunos puntos de recogida se aceptan residuos gratuitamente.

Le pedimos disculpas por cualquier problema provocado por pequeñas inconsistencias en estas instrucciones, que podrían ser debidas al proceso de desarrollo y mejora del producto.

Etablissements Darty & fils ©,
9 Rue des Bateaux-Lavois, 94200 Ivry-sur-Seine, France
Ets.Darty@fnacdarty.com 22/12/2023

ÍNDICE

	INSTRUÇÕES DE SEGURANÇA IMPORTANTES.....	p. 55
	UTENSÍLIOS DE COZINHA.....	p. 59
	DESCRIÇÃO DO APARELHO.....	p. 61
	INSTALAÇÃO DO FORNO MICRO-ONDAS.....	p. 62
	PAINEL DE CONTROLO.....	p. 63
	FUNIONAMENTO.....	p. 64
	LIMPIEZA E MANUTENÇÃO.....	p. 67
	SPECIFICAÇÕES.....	p. 68
	RESOLUÇÃO DE PROBLEMAS.....	p. 69
	ELIMINAÇÃO.....	p. 70

INSTRUÇÕES DE SEGURANÇA IMPORTANTES

INSTRUÇÕES DE SEGURANÇA IMPORTANTES LEIA COM ATENÇÃO E GUARDE PARA FUTURAS REFERÊNCIAS AVISOS

- Este aparelho foi criado para ser usado em aplicações domésticas e semelhantes, como:
 - Áreas de cozinha do pessoal em lojas, escritórios e outros ambientes de trabalho;
 - Casas de quinta;
 - Por clientes em hotéis, motéis e outros tipos de ambientes residenciais;
 - Ambientes do tipo residenciais com pequeno-almoço.
- Este aparelho pode ser utilizado por crianças com idade a partir dos 8 anos e pessoas com capacidades físicas, sensoriais ou mentais reduzidas ou, ainda, com falta de experiência ou conhecimentos se tiverem sido supervisionadas e instruídas relativamente à utilização do aparelho de uma forma segura e estão cientes dos riscos envolvidos.

As crianças não devem brincar com o aparelho.
A limpeza e a manutenção não devem ser realizadas por crianças, exceto se tiverem idade superior a 8 anos e sob supervisão.
- Se o fio da alimentação ficar danificado, deverá ser substituído pelo fabricante, pelo seu agente de reparações ou por qualquer indivíduo competente, de modo a evitar qualquer perigo.
- AVISO: Se a porta ou os vedantes da porta estiverem danificados, o micro-ondas não deve funcionar até ter sido reparado por uma pessoa competente.
- AVISO: Efetuar qualquer assistência técnica ou reparação que implique a remoção de uma tampa que protege da exposição à energia das micro-ondas pode constituir um perigo para qualquer pessoa que não seja competente.
- AVISO: Os líquidos e demais alimentos não devem ser aquecidos em recipientes fechados que podem explodir.
- Mantenha um espaço livre, no mínimo, de 30 cm por cima do micro-ondas.

- Utilize apenas utensílios adaptados à utilização em micro-ondas.
- Ao aquecer alimentos em recipientes de plástico ou papel, vigie o micro-ondas, devido à possibilidade de ignição.
- Ao aquecer alimentos em recipientes de plástico ou papel, vigie o micro-ondas, devido à possibilidade de ignição.
- Se vir fumo, desligue o aparelho ou retire a ficha da tomada e mantenha a porta fechada para abafar quaisquer chamas.
- O aquecimento de bebidas no micro-ondas pode produzir uma intensa ebulição retardada, por conseguinte, manuseie o recipiente com muito cuidado.
- O conteúdo dos biberões e frascos de comida de bebé devem ser mexidos ou agitados e a temperatura verificada antes do consumo, de forma a evitar queimaduras.
- Ovos com a casca e ovos cozidos não devem ser aquecidos no microondas, uma vez que podem explodir, mesmo depois do aquecimento do microondas ter terminado.
- Relativamente às instruções de limpeza dos vedantes da porta, cavidades, peças adjacentes e superfícies em contacto com a comida, consulte “Limpeza e manutenção” nas páginas 67-68 do manual.
- O microondas deve ser limpo regularmente e quaisquer depósitos de alimentos devem ser removidos.
- A falta de limpeza do microondas pode dar origem à deterioração da superfície, que pode afetar de forma adversa a vida do aparelho e resultar numa situação de risco.
- O microondas foi criado para ser usado de modo independente.
- O aparelho não deve ser colocado num armário.
- Aparelho do Grupo 2, Classe B
Este equipamento pertence ao Grupo 2 e gera intencionalmente energia de radiofrequência para tratar o material, sendo criado para ser usado em instalações domésticas ou estabelecimentos ligados diretamente a uma rede de distribuição de eletricidade de baixa voltagem a alimentar edifícios usados com intuítos domésticos (Classe B).

- Após cada ciclo de cozedura, a ventoinha de arrefecimento continua a funcionar durante algum tempo para permitir o arrefecimento rápido e o funcionamento seguro do microondas.
- Recipientes metálicos para alimentos e bebidas não são permitidos enquanto cozinha com o micro-ondas.
- O aparelho não deverá ser limpo com um vaporizador.
- A superfície posterior do aparelho deve ser colocada contra uma parede.
- Mantenha o aparelho e o seu cabo fora do alcance de crianças com idade inferior a 8 anos.
- O aparelho não se destina a ser operado por intermédio de um temporizador externo ou sistema de controlo remoto.
-  As superfícies podem aquecer quando o aparelho está a funcionar.
- A temperatura de superfícies acessíveis pode ser alta quando o aparelho está a funcionar.
- Durante a utilização o aparelho fica quente. É preciso cuidado para não tocar elementos a aquecer no interior do micro-ondas.
- A porta ou a superfície exterior podem aquecer quando o aparelho está a funcionar.

INFORMAÇÕES IMPORTANTES DE SEGURANÇA

- Quando não usar o micro-ondas durante um longo período de tempo, desligue-o da alimentação. Para isso, retire a ficha da tomada.
- A ficha deverá ser o modo principal para desligar o aparelho e deverá estar sempre acessível.
- Micro-ondas não pode ser utilizado com a porta aberta, devido aos bloqueios de segurança incorporados no mecanismo da porta, que desligam as funções de cozedura quando a porta está aberta. Utilizar o micro-ondas com a porta aberta pode dar origem a uma exposição nociva à energia das micro-ondas. É importante não alterar o mecanismo da porta.

- Não permita que água nem qualquer outro líquido entrem no micro-ondas através das ranhuras de ventilação.
- Não coloque qualquer objeto entre a parte dianteira do micro-ondas e a porta, nem permita a acumulação de sujidade ou resíduos de limpeza nas superfícies vedantes.
- Evite usar recipientes com lados retos com pescoços estreitos.
- Mexa qualquer líquido antes de voltar a colocar o recipiente no micro-ondas a meio do tempo de aquecimento.
- Após o aquecimento, permita sempre um tempo para assentar, mexa ou bata o conteúdo e verifique cuidadosamente a temperatura antes do consumo.

UTENSÍLIOS DE COZINHA

Deve verificar sempre se os utensílios são adequados para utilizar no micro-ondas.

Materiais que pode usar no micro-ondas

Utensílios	Observações
Prato para dourar alimentos	Siga as instruções do fabricante. A base do prato para dourar deve estar, pelo menos, 5 mm acima do prato giratório. Uma utilização incorreta pode partir o prato giratório.
Loiça	Apenas o aconselhado para micro-ondas. Siga as instruções do fabricante. Não utilize pratos rachados ou lascados.
Frascos de vidro	Retire sempre a tampa. Utilize apenas para aquecer alimentos até ficarem mornos. A maioria dos frascos de vidro não é resistente ao calor e pode partir.
Copos	Apenas copos para micro-ondas resistentes ao calor. Certifique-se de que não têm acabamentos de metal. Não utilize pratos rachados ou lascados.
Sacos para cozinhar no micro-ondas	Siga as instruções do fabricante. Não feche com atilhos de metal. Faça pequenos cortes para permitir a saída do vapor.
Pratos e copos de papel	Use apenas para cozinhados breves e aquecimento. Não deixe o micro-ondas sem supervisão durante a confecção.
Papel de cozinha	Utilize para cobrir alimentos que pretenda reaquecer e para absorver a gordura. Utilize sob supervisão e apenas durante pequenos períodos de tempo.
Papel sulfurizado	Utilize para cobrir o recipiente e evitar salpicos, ou como invólucro para cozinhar alimentos a vapor.
Plástico	Apenas o aconselhado para micro-ondas. Siga as instruções do fabricante. Deve ter a indicação "Adequado para Micro-ondas". Alguns recipientes de plástico amolecem à medida que a comida no interior vai aquecendo. Devem fazer-se pequenos cortes ou perfurações nos sacos próprios para micro-ondas ou nos sacos hermeticamente fechados, conforme indicação na embalagem.
Película de plástico	Apenas o aconselhado para micro-ondas. Utilize para cobrir os alimentos durante a confecção, de modo a manter os sucos. Evite que a película aderente toque nos alimentos.
Termómetros	Apenas adequados para micro-ondas (termómetros para carne e termómetros para verificação do ponto de açúcar).
Papel encerado	Utilize para cobrir e evitar salpicos e para manter os sucos dos alimentos.

Materiais que deve evitar usar no micro-ondas

Utensílios	Observações
Tabuleiro de alumínio	Pode provocar a formação de um arco voltaico. Transfira os alimentos para um prato adequado para micro-ondas.
Embalagens de cartão	Pode provocar a formação de um arco voltaico. Transfira os alimentos para um prato adequado para micro-ondas.
Utensílios de metal ou com acabamentos de metal	O metal impede que a energia das micro-ondas penetre nos alimentos. Os acabamentos de metal podem provocar a formação de arcos voltaicos.
Atilhos de metal	Podem provocar a formação de um arco voltaico e, conseqüentemente, um incêndio no micro-ondas.
Sacos de papel	Podem provocar um incêndio no micro-ondas.
Espuma de plástico	A espuma de plástico pode derreter ou contaminar o líquido no interior quando exposta a temperaturas elevadas.
Madeira	A madeira tem tendência para secar se for utilizada no micro-ondas, e pode rachar ou estalar.

NOTAS:

- Tenha cuidado ao retirar os utensílios ou o prato giratório de vidro, uma vez que ficam quentes durante a confeção.
- Utilize apenas um termómetro adequado para o micro-ondas.
- Certifique-se de que o prato giratório está devidamente colocado antes de utilizar o micro-ondas.

👁️ DESCRIÇÃO DO APARELHO

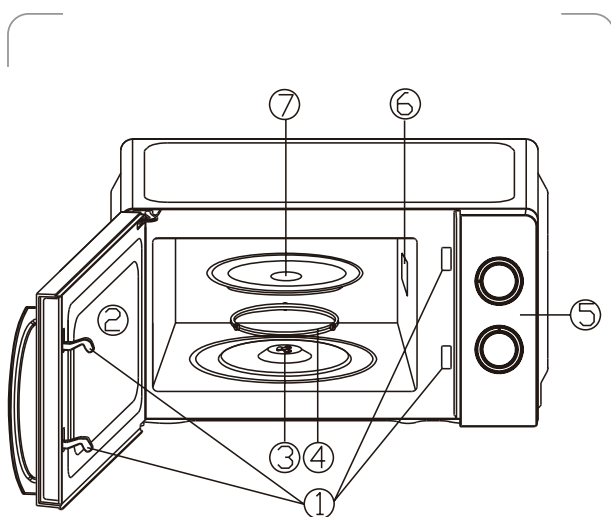

1. Sistema de bloqueio de segurança
2. Janela do micro-ondas
3. Anel do rolo
4. Eixo
5. Painel de controlo
6. Guia de ondas
7. Prato de vidro

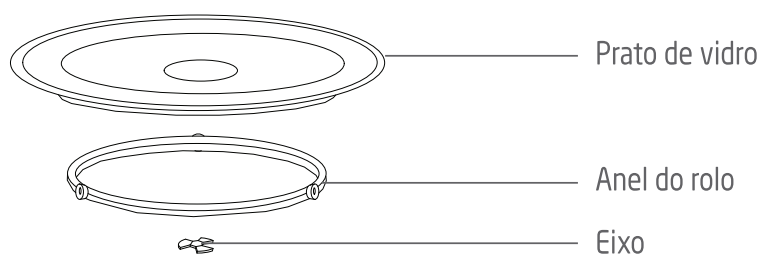

Prato rotativo

- Nunca coloque o prato de vidro virado ao contrário. Os movimentos do prato de vidro nunca devem ser restringidos e este deverá mover-se livremente.
- Tanto o prato de vidro como o anel do rolo devem ser sempre usados durante a confeção.
- Todos os alimentos e recipientes com alimentos devem ser colocados no prato de vidro para cozinhar.
- Se o prato de vidro ou o anel do rolo racharem ou se quebrarem deixe de usar o seu micro-ondas e contacte a sua assistência técnica mais próxima.

INSTALAÇÃO DO FORNO MICRO-ONDAS

Preparação

Retire todo o material de empacotamento e acessórios. Examine o micro-ondas quanto à existência de danos, como amolgadelas ou a porta partida. Não instale o micro-ondas se existirem danos.

Estrutura: Retire a película protetora na superfície da estrutura do micro-ondas.

Não retire a cobertura de mica ligeiramente castanha anexa ao interior da cavidade do micro-ondas, para proteger o magnetron.

Localização

- Escolha uma superfície nivelada com espaço aberto suficiente para as ventilações de entrada e/ou saída.

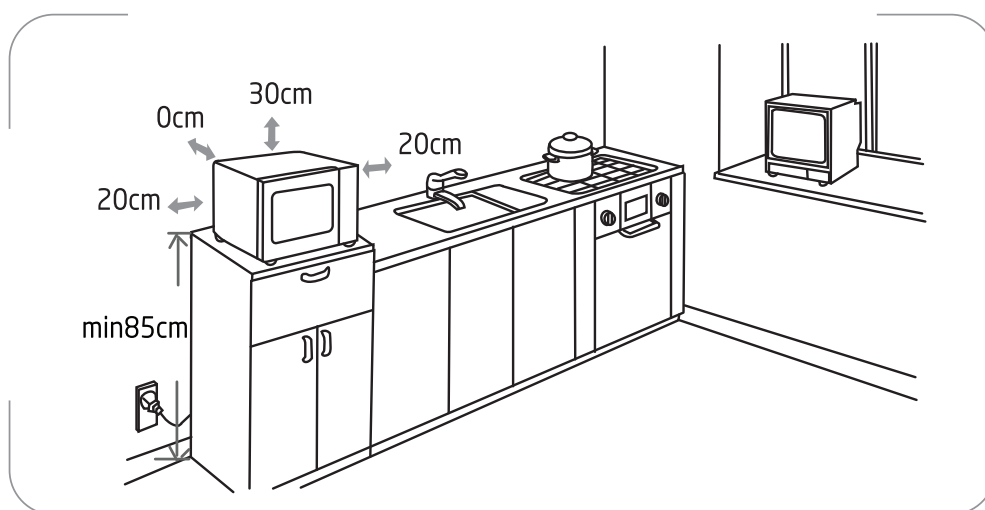

- O micro-ondas deve ser colocado numa superfície situada a mais de 85 cm do chão.
- É necessário um espaço mínimo de 20 cm em ambos os lados do micro-ondas.
- A altura mínima de espaço livre acima da superfície superior do micro-ondas é de 30 cm.
- Não retire os pés do fundo do micro-ondas.
- O bloqueio das aberturas de entrada e/ou saída pode danificar o micro-ondas.
- Coloque o micro-ondas o mais afastado possível de rádios e televisores.
- O funcionamento do micro-ondas pode provocar interferências na receção de rádio ou televisão.
- Ligue o seu micro-ondas a uma tomada elétrica padrão com ligação à terra. Certifique-se de que a tensão e frequência da tomada correspondem às que estão indicadas na placa das especificações.
- AVISO: Não instale o micro-ondas sobre uma placa de fogão ou sobre qualquer outro aparelho que produza calor. Se instalado junto ou sobre uma fonte de calor, o micro-ondas pode ficar danificado e a garantia será considerada nula.

PANEL DEL CONTROL

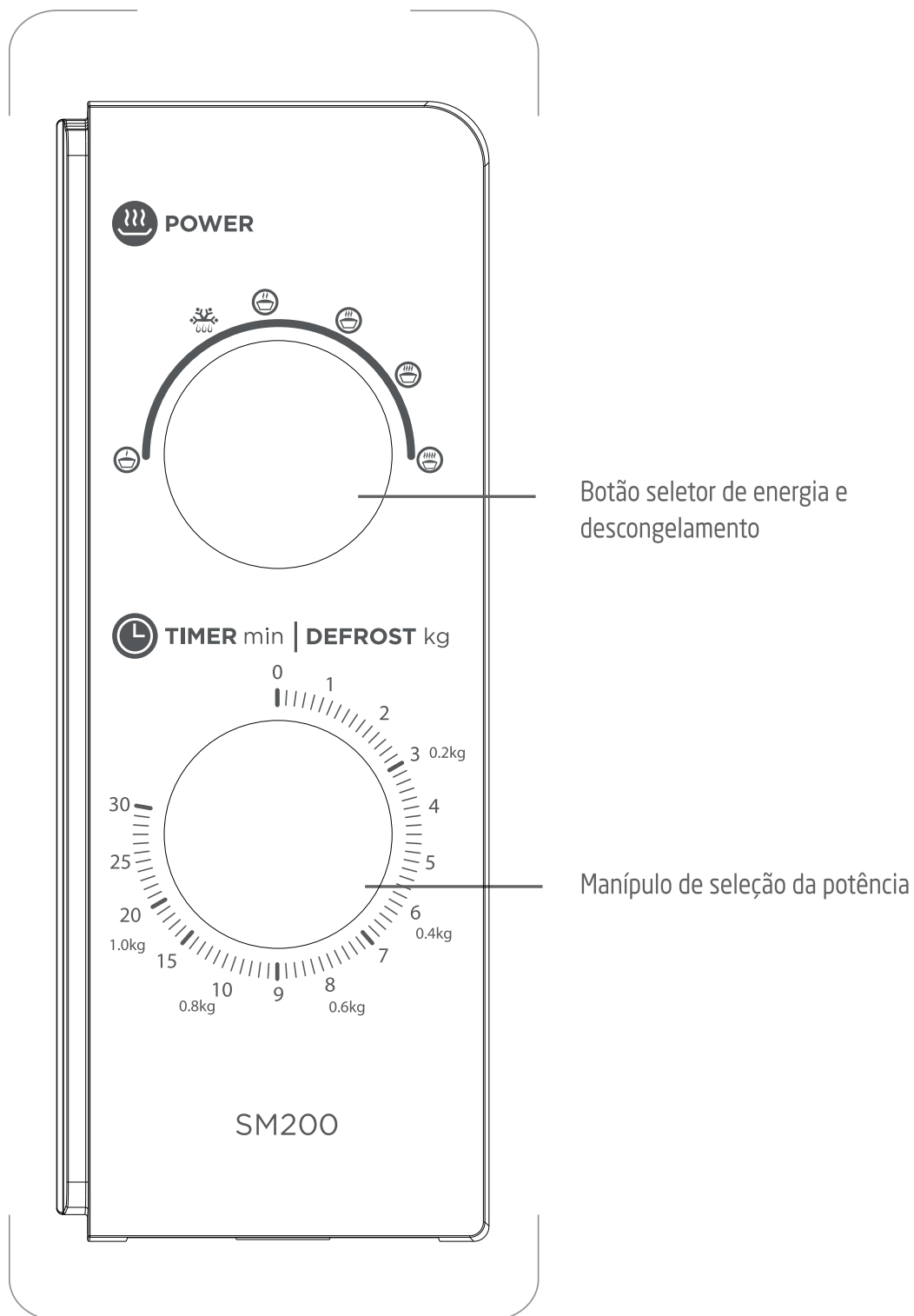







FUNCIONAMENTO

O painel de controlo do micro-ondas consiste em dois manípulos de seleção de funções.

Botão seletor de energia e descongelamento

Use este manípulo para seleccionar o nível de potência com que deseja cozinhar. Os níveis de potência são representados na tabela em baixo:

Configuração da energia	Potência da energia	Adequado para
 Baixa	20%	Manter quente
 Descongelar	402	Descongelar
 Média baixa	52%	Bebidas ou sopa
 Média	73%	Confeção lenta
 Média alta	88%	Confeção normal
 Alta	100%	Confeção rápida

O tempo de descongelamento pode variar de acordo com os tipos de alimentos e respetiva consistência.

Em baixo, encontra-se uma tabela dos tempos de descongelamento para vários alimentos, que servem de referência.

Alimento	Peso	Tempo de descongelamento
Carne	0,1 ~ 1,0 kg	2 min ~ 12 min
Aves	0,2 ~ 1,0 kg	2 min 30 seg ~ 10 min
Marisco	0,1 ~ 0,9 kg	1 min 30 seg ~ 7 min

Manípulo de seleção da potência

Use este manípulo para seleccionar o tempo de confeção desejado. O tempo de confeção pode ser definido até um máximo de 30 minutos por sessão.

Quando quiser selecionar menos de 2 minutos, rode o manípulo de seleção do temporizador para além dos 2 minutos e depois volte atrás para o tempo correto.

NOTA:

Mal rode o manípulo de seleção do temporizador, o micro-ondas começa a confeccionar. Quando o tempo de confeção terminar, ouvirá uma campainha e o micro-ondas desliga-se automaticamente.

Para determinar o tempo de confeção correto para os seus alimentos, siga as instruções na embalagem dos pratos pré-preparados e pré-congelados. Não programe um tempo de confeção mais longo do que o necessário. Evitará assim o risco de sobrecozinhar os alimentos ou de lhes pegar fogo.

CUIDADO:

RODE SEMPRE O MANÍPULO DE SELEÇÃO DO TEMPORIZADOR DE VOLTA PARA A POSIÇÃO 0 quando os alimentos forem retirados do micro-ondas no final do ciclo de confeção ou quando o micro-ondas não estiver a funcionar.

Alimentos

Alimentos proibidos

Se selecionar um método de confeção que utilize micro-ondas, nunca deve:

- Tentar fritar alimentos - é impossível controlar a temperatura do óleo e outras gorduras; risco de incêndio.
- Tentar cozinhar ou aquecer ovos com a casca, ovos cozidos, com ou sem casca, ou caracóis - podem explodir.
- Tentar cozinhar alimentos com a casca intacta (por ex., castanhas) ou pele dura (tomates, batatas, salsichas) - faça sempre um corte.

Temperaturas dos alimentos

O micro-ondas funciona de forma a aquecer apenas os alimentos. Por conseguinte, o recipiente pode manter-se frio enquanto os alimentos no seu interior ficam extremamente quentes.

Para evitar o risco de queimaduras, mexa sempre antes de servir e verifique cuidadosamente a temperatura antes de servir – especialmente para crianças. Agite bem os biberões e coloque algumas gotas na parte interior do pulso para verificar a temperatura.

Preparar alimentos para cozinhar

Antes de aquecer biberões e boiões pequenos, retire as tetinas e as tampas.

Não se esqueça de cobrir os alimentos para:

- Evitar salpicos na cavidade do micro-ondas,
- Manter sucos suficientes para cozinhar.

Aquecer líquidos

Durante o aquecimento de líquidos, existe o risco de estes transbordarem repentinamente ao retirar o recipiente do aparelho. De facto, quando a temperatura atinge o ponto de ebulição, o vapor tem tendência a manter-se preso no líquido antes de ser agitado.

Para evitar este efeito de sobreaquecimento e o consequente risco de queimaduras, coloque sempre uma colher de plástico no líquido a aquecer.

Um recipiente pode ser facilmente testado quanto à “transparência” para micro-ondas:

Coloque o recipiente vazio no prato giratório, juntamente com um copo de água, e coloque o micro-ondas em funcionamento durante um minuto à potência máxima.

Após um minuto:

- Se o recipiente estiver frio, é “transparente” e pode ser utilizado para cozinhar no micro-ondas,
- Se o recipiente estiver morno ou quente, é absorvente e não pode ser utilizado para cozinhar no micro-ondas.

LIMPIEZA E MANUTENÇÃO

Antes de efetuar a limpeza ou manutenção, desligue o micro-ondas da tomada e deixe-o arrefecer até atingir a temperatura ambiente.

Instruções gerais

Uma limpeza frequente previne a formação de fumo e odores desagradáveis durante a confeção, assim como a formação de centelhas na cavidade do micro-ondas e em redor da vedação da porta.

Evite a acumulação de resíduos de comida ou gordura no interior da cavidade do micro-ondas ou na vedação da porta.

Certifique-se de que a cobertura do guia de ondas está sempre limpa. Em caso de acumulação de resíduos de comida ou gordura na tampa, irá ocorrer a formação de centelhas, podendo danificar o seu micro-ondas e invalidar a garantia.

Porta do micro-ondas

Com um pano húmido, limpe todos os resíduos de comida e gordura entre a vedação da porta e a cavidade do micro-ondas. É importante manter esta área sempre limpa.

Paredes interiores

Limpe todos os salpicos de gordura das paredes da cavidade do micro-ondas com um pano ligeiramente embebido em água.

A vedação da porta e a cavidade do micro-ondas devem estar particularmente bem limpas para garantir que a porta fecha corretamente e para evitar a formação de centelhas entre a cavidade do micro-ondas e o conjunto da porta.

Não utilize produtos abrasivos, como esfregões, que danificam as superfícies da cavidade do micro-ondas e da porta.

Superfícies exteriores

Para limpar a superfície exterior, utilize um pano húmido.

Evite utilizar produtos abrasivos, como esfregões, que podem danificar o acabamento das superfícies. Certifique-se de que não

entra água nas ranhuras de ventilação.
Os acessórios devem ser lavados à mão com água morna e sabão.

ATENÇÃO:

Algumas coberturas do guia de ondas podem danificar-se facilmente.
Tenha cuidado ao limpá-las.
Não lave os acessórios na máquina de lavar loiça.

Limpeza das superfícies que contactam com os alimentos

Por razões de higiene e segurança, o prato de vidro deve ser limpo regularmente, uma vez que pode entrar em contacto com alimentos.
Deve limpá-lo com água morna e sabão e secá-lo devidamente.

Se o interior da cavidade do micro-ondas e a vedação da porta não forem mantidos perfeitamente limpos, existe o risco de danos devido à formação de centelhas no interior da cavidade do micro-ondas, anulando a garantia.

Nunca raspe as paredes da cavidade do micro-ondas com objetos afiados.

SPECIFICAÇÕES

Voltagem nominal e frequência:	230-240V~ 50Hz
Potência nominal de entrada (micro-ondas):	1100W
Potência nominal de saída (micro-ondas):	700W
Frequência das micro-ondas:	2450MHz

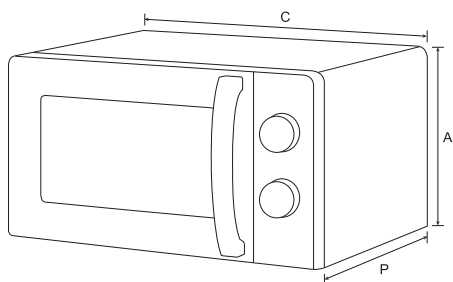

Dimensões (dimensões exteriores)	(A) 243 x (C) 446 x (P) 360 mm
Dimensões (dimensões da cavidade / interiores)	(A) 202 x (C) 301 x (P) 311 mm
Peso (aprox.)	9.4 kg

⊗ RESOLUÇÃO DE PROBLEMAS

Fenómenos normais	
O micro-ondas interfere na receção de televisão	A receção de rádio e televisão pode ser afetada durante a utilização do micro-ondas. É semelhante à interferência de pequenos eletrodomésticos, como batedeiras, aspiradores e ventoinhas elétricas. É normal.
Luz do micro-ondas fraca	No modo de micro-ondas a baixa potência, a luz do micro-ondas pode parecer fraca. É normal.
Acumulação de vapor na porta, saída de ar quente das ventilações	Durante a confeção, pode sair vapor dos alimentos. Grande parte do vapor irá sair pelas ventilações. Mas algum do vapor poderá acumular-se em locais como a porta do micro-ondas. É normal.
Micro-ondas colocado em funcionamento acidentalmente sem alimentos no interior.	É proibido colocar o aparelho em funcionamento sem qualquer tipo de alimento no interior. É muito PERIGOSO.

Problema	Causa provável	Solução
O micro-ondas não funciona.	A ficha da alimentação não está devidamente ligada à tomada.	Retire a ficha da tomada e volte a ligá-la passados 10 segundos.
	Existe algum problema na tomada elétrica.	Teste a tomada elétrica ligando um outro aparelho.
O micro-ondas não aquece.	A porta não está bem fechada.	Feche-a bem.
O prato de vidro faz barulho durante o funcionamento do micro-ondas.	Rolo e base do micro-ondas com sujidade.	Consulte "LIMPEZA E MANUTENÇÃO" quanto à limpeza de peças com sujidade.
	O prato de vidro não está corretamente colocado.	Posicione corretamente o prato de vidro.

ELIMINAÇÃO



■ Como retalhista responsável, preocupamo-nos com o ambiente. Como tal, aconselhamos que cumpra os procedimentos adequados para eliminação do aparelho e dos respectivos materiais de embalagem. Dessa forma, irá ajudar a conservar recursos naturais e assegurar que são reciclados de uma forma que protege a saúde e o ambiente.

Deve eliminar este aparelho e a sua embalagem de acordo com a legislação e regulamentação locais.

Dado que este aparelho contém componentes eletrónicos, o produto e os seus acessórios devem ser eliminados separadamente do lixo doméstico quando atingirem o fim da sua vida útil.











Contacte as autoridades locais para obter informações acerca da eliminação e reciclagem.

O aparelho deve ser transportado para o ponto de recolha local, para reciclagem. Alguns pontos de recolha aceitam os aparelhos sem encargos.

Pedimos desculpa por qualquer inconveniente provocado por pequenas inconsistências nestas instruções, as quais poderão ser resultado do melhoramento e desenvolvimento do produto.

Etablissements Darty & fils ©,
9 Rue des Bateaux-Lavois, 94200 Ivry-sur-Seine, France
Ets.Darty@fnacdarty.com 22/12/2023

TABLE OF CONTENTS

	IMPORTANT SAFETY INSTRUCTIONS.....	p. 72
	COOKING UTENSILS.....	p. 76
	APPLIANCE DESCRIPTION.....	p. 78
	MICROWAVE OVEN INSTALLATION.....	p. 79
	CONTROL PANEL.....	p. 80
	OPERATION.....	p. 81
	CLEANING AND MAINTENANCE.....	p. 84
	SPECIFICATIONS.....	p. 85
	TROUBLESHOOTING.....	p. 86
	DISPOSAL.....	p. 87

IMPORTANT SAFETY INSTRUCTIONS

IMPORTANT SAFETY INSTRUCTIONS

READ CAREFULLY AND KEEP FOR FUTURE REFERENCE

WARNINGS

- This appliance is intended to be used in household and similar applications such as:
 - staff kitchen areas in shops, offices and other working environments;
 - farm houses;
 - by clients in hotels, motels and other residential type environments;
 - bed and breakfast type environments.
- This appliance can be used by children ages from 8 years and above and persons with reduced physical, sensory or mental capabilities or lack of experience and knowledge if they have been given supervision or instruction concerning use of the appliance in a safe way and understand the hazards involved. Children shall not play with the appliance. Cleaning and user maintenance shall not be made by children unless they are aged from 8 years and above and supervised.
- If the supply cord is damaged, it must be replaced by the manufacturer, its service agent or similarly qualified persons in order to avoid a hazard.
- **WARNING:** If the door or door seals are damaged, the oven must not be operated until it has been repaired by a competent person.
- **WARNING:** It is hazardous for anyone other than a competent person to carry out any service or repair operation that involves the removal of a cover which gives protection against exposure to microwave energy.
- **WARNING:** Liquids and other foods must not be heated in sealed containers since they are liable to explode.
- Keep a minimum free space 30 cm above the top surface of the oven.
- Only use utensils that are suitable for use in microwave ovens.
- When heating food in plastic or paper containers, keep an eye on

- the oven due to the possibility of ignition.
- The microwave oven is intended for heating food and beverages. Drying of food or clothing and heating of warming pads, slippers, sponges, damp cloth and similar may lead to risk of injury, ignition or fire.
 - If smoke is observed, switch off or unplug the appliance and keep the door closed in order to stifle any flames.
 - Microwave heating of beverages can result in delayed eruptive boiling; therefore care must be taken when handling the container.
 - The contents of feeding bottles and baby food jars shall be stirred or shaken and the temperature checked before consumption, in order to avoid burns.
 - Eggs in their shell and whole hard-boiled eggs should not be heated in microwave ovens since they may explode, even after microwave heating has ended.
 - Regarding the instructions of the details for cleaning the door seals, cavities, adjacent parts and the surfaces in contact with food, refer to the section "Cleaning and Maintenance" on pages 84-85 of the manual.
 - The oven should be cleaned regularly and any food deposits removed.
 - Failure to maintain the oven in a clean condition could lead to deterioration of the surface that could adversely affect the life of the appliance and possibly result in a hazardous situation.
 - The microwave oven is intended to be used freestanding.
 - The appliance must not be placed in a cabinet.
 - Group 2, Class B equipment
This equipment is Group 2 equipment as it intentionally generates radio-frequency energy for treating material and is designed to be used in domestic premises or an establishment directly connected to the low voltage electricity distribution network supplying buildings used for domestic purposes (Class B).
 - After each cooking cycle, the cooling fan will continue to run for a while to ensure quick cooling and safe operation of the oven.

- Metallic containers for food and beverages are not allowed during microwave cooking.
- The appliance shall not be cleaned with a steam cleaner.
- The rear surface of appliance shall be placed against a wall.
- Keep the appliance and its cord out of reach of children less than 8 years.
- The appliance is not intended to be operated by means of an external timer or separate remote-control system.
-  The surfaces are liable to get hot during use.
- The temperature of accessible surfaces may be high when the appliance is operating.
- During use the appliance becomes hot. Care should be taken to avoid touching heating elements inside the oven.
- The door or the outer surface may get hot when the appliance is operating.

IMPORTANT SAFETY INFORMATION

- When you will not use the microwave oven for a long period of time, please disconnect it from the supply mains, to do this you must remove the plug from the supply outlet.
- The plug shall be the main disconnection device and shall remain accessible at all times.
- The microwave oven cannot be operated with the door open due to the safety interlocks built into the door mechanism which switch off the cooking functions when the door is opened. Operating the microwave oven with the door open could result in harmful exposure to microwave energy. It is important not to tamper with the door mechanism.
- Do not let water or any other liquid enter the oven through the ventilation slots.
- Do not place any object between the oven front face and the door or allow soil or cleaner residue to accumulate on sealing surfaces.

- Avoid using straight-sided containers with narrow necks.
- Stir any liquid before placing the container back into the microwave oven half way through the heating time.
- After heating, always allow standing time, stir or shake the contents and carefully check the temperatures before consumption.

COOKING UTENSILS

Utensils should be checked to ensure that they are suitable for use in the microwave oven.

Materials you can use in microwave oven

Utensils	Remarks
Browning dish	Follow manufacturer's instructions. The bottom of browning dish must be at least 5mm above the turntable. Incorrect usage may cause the turntable to break.
Dinnerware	Microwave-safe only. Follow manufacturer's instructions. Do not use cracked or chipped dishes.
Glass jars	Always remove lid. Use only to heat food until it's warm. Most glass jars are not heat resistant and may break.
Glassware	Heat-resistant oven glassware only. Make sure there is no metallic trim. Do not use cracked or chipped dishes.
Oven cooking bags	Follow manufacturer's instructions. Do not close with metal tie. Make slits to allow steam to escape.
Paper plates and cups	Use for short-term cooking/warming only. Do not leave oven unattended while cooking.
Paper towels	Use to cover food for reheating and absorbing fat. Use with supervision for a short-term cooking only.
Parchment paper	Use as a cover to prevent splattering or a wrap for steaming.
Plastic	Microwave-safe only. Follow the manufacturer's instructions. Should be labelled "Microwave Safe". Some plastic containers soften, as the food inside gets hot. "Boiling bags" and tightly closed plastic bags should be slit, pierced or vented as directed by package.
Plastic wrap	Microwave-safe only. Use to cover food during cooking to retain moisture. Do not allow plastic wrap to touch food.
Thermometers	Microwave-safe only (meat and candy thermometers).
Wax paper	Use as a cover to prevent splattering and retain moisture.

Materials to be avoided in microwave oven

Utensils	Remarks
Aluminum tray	May cause arcing. Transfer food into microwave-safe dish.
Food carton	May cause arcing. Transfer food into microwave-safe dish.
Metal or metal-trimmed utensils	Metal shields the food from microwave energy. Metal trim may cause arcing.
Metal twist ties	May cause arcing and could cause a fire in the oven.
Paper bags	May cause a fire in the oven.
Plastic foam	Plastic foam may melt or contaminate the liquid inside when exposed to high temperature.
Wood	Wood will dry out when used in the microwave oven and may split or crack.

NOTES:

- Care should be taken when removing utensils or the glass turntable, as they may become hot during cooking.
- Only use a thermometer that is designed for use in the microwave oven.
- Ensure the turntable is in place when you operate the oven.

👁️ OVEN OVERVIEW

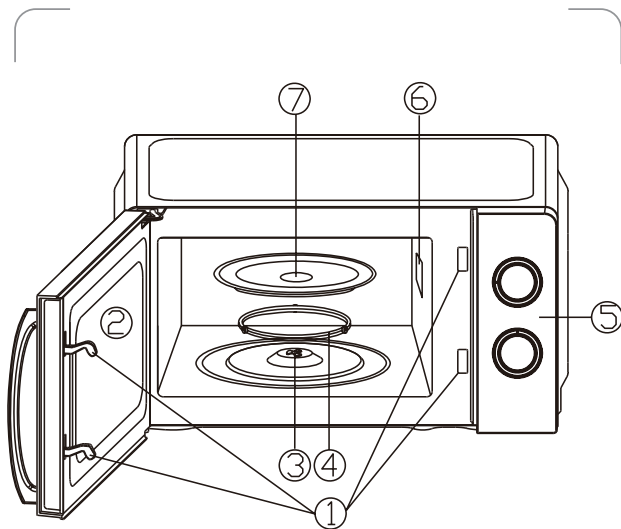

1. Safety interlock system
2. Oven window
3. Roller ring
4. Shaft
5. Control panel
6. Wave guide
7. Glass tray

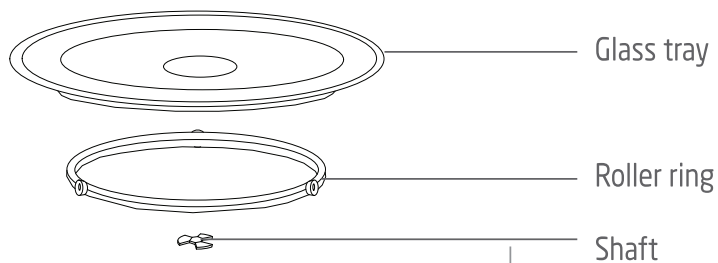

Glass tray

Roller ring

Shaft

Turntable

- Never place the glass tray upside down. The glass tray should never be restricted and it should rotate freely.
- Both glass tray and roller ring must always be used during cooking.
- All food and containers of food must always be placed on the glass tray for cooking.
- If glass tray or roller ring cracks or breaks, stop using your microwave oven and contact your nearest authorized service centre.

MICROWAVE OVEN INSTALLATION

Preparation

Remove all packing material and accessories. Examine the oven for any damage such as dents or broken door. Do not install the microwave oven if it is damaged. Cabinet: Remove any protective film found on the microwave oven cabinet surface

Do not remove the light brown Mica cover that is attached to the inside of the oven cavity to protect the magnetron.

Position

- Select a level surface that provides enough open space for the intake and/or outlet vents.

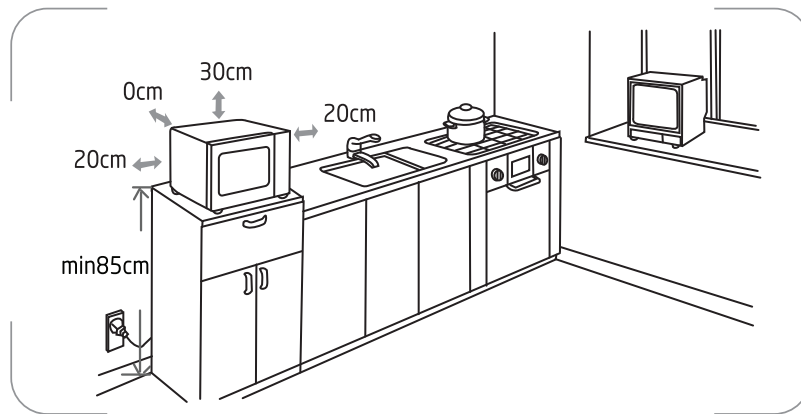

- The microwave oven must be placed on a surface with height more than 85 cm above the floor.
- A minimum clearance of 20 cm is required on both sides of the oven.
- The minimum height of free space above the top surface of the oven is 30 cm.
- Do not remove the feet from the bottom of the oven.
- Blocking the intake and/or outlet openings can damage the oven.
- Place the oven as far away from radios and TV as possible.
- Operation of microwave oven may cause interference to your radio or TV reception.
- Plug your oven into a standard grounded outlet. Be sure the voltage and the frequency are the same as the voltage and the frequency on the rating label.
- **WARNING:** Do not install the oven over a range cooktop or other heat-producing appliance. If installed near or over a heat source, the oven could be damaged and the warranty would be void.

CONTROL PANEL

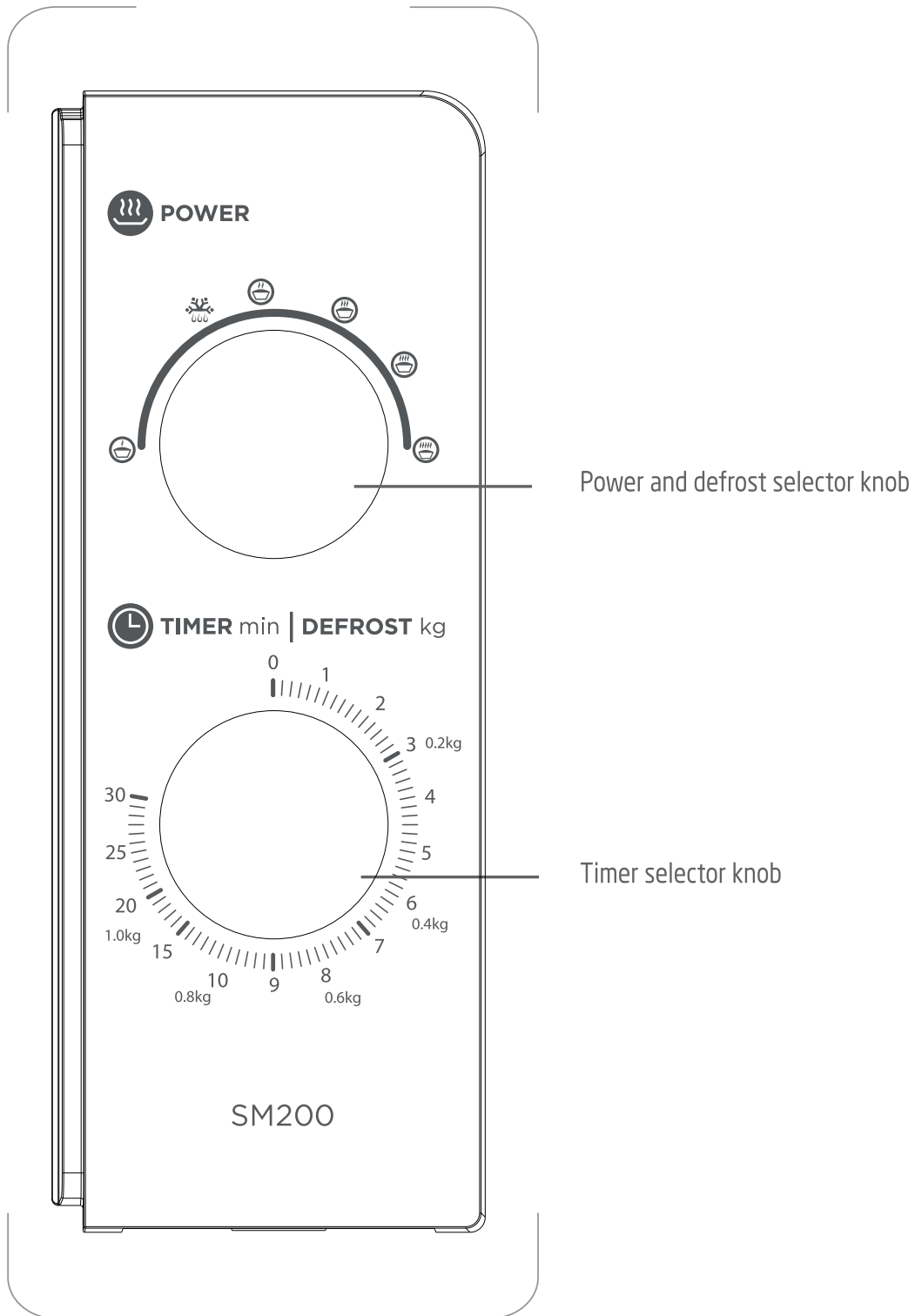







OPERATION

The control panel of the oven consists of two function selector knobs.

Power and defrost selector knob

Use this knob to select the power level at which you want to cook.

Power levels are represented in the table below:

Power Setting	Power Output	Suitable for
 Low	20%	Keeping warm
 Defrost	42%	Defrosting
 Medium low	52%	Drinks or soup
 Medium	73%	Slow cooking
 Medium high	88%	Normal cooking
 High	100%	Quick cooking

The defrosting time may vary according to the types of foods and its consistency. Below is a table of defrosting time for various foods as a reference.

Food	Weight	Defrosting Time
Meat	0.1 ~ 1.0 kg	2 min ~ 12 min
Poultry	0.2 ~ 1.0 kg	2 min 30 sec ~ 10 min
Seafood	0.1 ~ 0.9 kg	1 min 30 sec ~ 7 min

Timer selector knob

Use this knob to select the appropriate cooking time desired. Cooking time can be set up to a maximum of 30 minutes per cooking session.

When selecting cooking time for less than 2 minutes, turn the timer selector knob past 2 minutes and then return to the desired cooking time.

NOTE:

As soon as you turn the timer selector knob, the oven will start cooking. When the cooking time has elapsed, a bell will ring and the oven will turn off automatically. To determine the right cooking time for your foods, follow the instructions on the packaging of ready-made dishes and deep-frozen foods. Do not program a cooking time longer than necessary. You will then avoid any risk of overcooking or setting fire to your food.

CAUTION:

ALWAYS TURN THE TIMER SELECTOR KNOB BACK TO THE 0 POSITION when food is removed from the oven at the end of the cooking cycle or when the oven is not in operation.

Foods

Forbidden foods

If you choose a cooking method using microwaves, you should never:

- Attempt to fry food - it is impossible to control the temperature of the oil and other fats- fire-risk.
- Attempt to cook or warm up eggs in their shells, hard-boiled eggs with or without their shells or snails - they may explode.
- Attempt to cook food in an intact shell (e.g. chestnuts) or hard skin (tomatoes, potatoes, sausages) - always make a slit.

Food temperatures

The action of microwaves is such that only the food is heated. The container may, therefore, remain cold or cool while the food that it contains is burning hot. To avoid any risk of burning, always stir before serving and check the temperature carefully before serving - especially to children.

Shake feeding bottles well and try a few drops on the back of your wrist to check the temperature.

Preparing food for cooking

Before warming feeding bottles and small pots, remove teats and covers.

Remember to cover the food in order to:

- avoid any splashing of the oven cavity,
- retain sufficient moisture for cooking.

Heating liquids

When heating liquids, a sudden overflow may occur when you take the container to remove it from the appliance. In fact, when the temperature reaches boiling point, steam tends to remain trapped in the liquid until it is disturbed.

To avoid this superheating effect and the consequent risk of scalding, always place a plastic spoon in the liquid to be heated.

A container can easily be tested for microwave "transparency":

Place the empty container on the turntable together with a glass of water and run the oven for one minute at maximum power.

After one minute:

- if the container is cold, it is "transparent" and can be used for microwave cooking,
- if the container is warm or hot it is absorbent and must not be used for microwave cooking.

CLEANING AND MAINTENANCE

Before any cleaning or maintenance operation, disconnect the microwave oven from the mains supply and allow it to cool to room temperature.

General Advice

Frequent cleaning prevents the formation of smoke and bad odours during cooking and also sparking in the oven cavity and around the door seal.

Do not let food deposits or grease accumulate inside the oven cavity or on the door seal.

Make sure that the waveguide cover is kept clean at all times. Should food deposits or grease be allowed to accumulate on the cover, sparking will occur and may damage your oven invalidating the warranty.

Oven Door

Remove any food deposits and grease between the door seal and oven cavity using a damp cloth, it is important to keep this area clean at all times.

Interior Walls

Remove any grease splashes from the oven cavity walls with a damp cloth.

The door seal and oven cavity have to be particularly well cleaned to ensure the door will close properly and to avoid sparking between the oven cavity and door assembly.

Do not use abrasive products such as scouring pads which will damage the surfaces of the oven cavity and door.

Outer Surfaces

To clean the outside surface, use a damp cloth.

Avoid using abrasive products such as scouring pads that may damage the cosmetic surfaces. Make sure water does not seep into the ventilation slots.

Accessories should be washed in warm soapy water by hand.

CAUTION:

Some waveguide covers can be easily damaged, take care when cleaning.

Do not wash accessories in a dishwasher.

Cleaning surfaces that come into contact with food

For hygiene safety the glass tray should be cleaned regularly as it may come into contact with food.

It should be cleaned with warm soapy water and dried thoroughly.

If the inside of the oven cavity and door seal are not kept perfectly clean, there is a danger of damage due to sparking inside the oven cavity invalidating the warranty.

Never scrape the oven cavity walls with sharp objects.

 **SPECIFICATIONS**

Rated voltage and frequency:	230-240V~ 50Hz
Rated input power (Microwave):	1100W
Rated output power (Microwave):	700W
Microwave frequency:	2450MHz

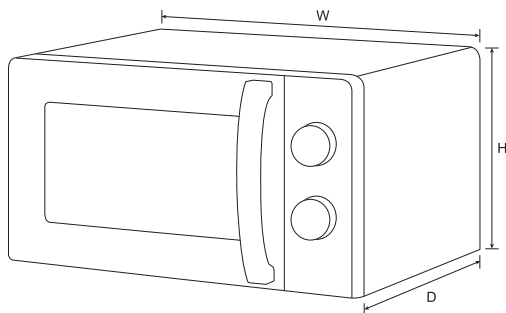

Dimensions (outer dimensions)	(H) 243 x (W) 446 x (D) 360 mm
Dimensions (cavity / inner dimensions)	(H) 202 x (W) 301 x (D) 311 mm
Weight (approx.)	9.4 kg

⊗ TROUBLESHOOTING

Normal Phenomena	
Microwave oven interfering TV reception	Radio and TV reception may be affected when the microwave oven is operating. It is similar to the interference of small electrical appliances, like mixer, vacuum cleaner and electric fan. It is normal.
Dim oven light	During low power microwave cooking, the oven light may become dim. It is normal.
Steam accumulating on door, hot air out of vents	During cooking, steam may come out of food. Most of steam will escape from the vents. But some of them may accumulate on positions like the oven door. It is normal.
Oven operated accidentally with no food in.	It is forbidden to operate the appliance without any food inside. It is very DANGEROUS.

Problem	Possible Cause	Solution
Oven cannot be operated.	Power cord not plugged in tightly.	Unplug the appliance then plug it in again after 10 seconds.
	There is something wrong with the mains socket.	Test the mains socket by plugging another appliance in.
Oven does not heat up.	Door not closed well.	Close door well.
Glass tray makes noise when microwave oven operates.	Dirty roller and oven bottom.	Refer to 'CLEANING AND MAINTENANCE' to clean dirty parts.
	Glass tray is not positioned properly.	Position the glass tray properly.

DISPOSAL



As a responsible retailer we care about the environment. As such we urge you to follow the correct disposal procedure for the appliance and packaging materials. This will help conserve natural resources and ensure that it is recycled in a manner that protects health and the environment.

You must dispose of this appliance and its packaging according to local laws and regulations.

Because this appliance contains electronic components, the appliance and its accessories must be disposed of separately from household waste when the appliance reaches its end of life.

Contact your local authority to learn about disposal and recycling.

The appliance should be taken to your local collection point for recycling. Some collection points accept appliance free of charge.

We apologize for any inconvenience caused by minor inconsistencies in these instructions, which may occur as a result of product improvement and development.

Etablissements Darty & fils ©,
9 Rue des Bateaux-Lavois, 94200 Ivry-sur-Seine, France
Ets.Darty@fnacdarty.com 22/12/2023

Déclaration UE de Conformité N°862023060018

*EU Declaration of Conformity
EU- Conformiteitsverklaring
Declaración UE de Conformidad
Declaração UE de Conformidade*

Description du produit –

MICRO-ONDES

Product Description:

MICROWAVE

Productbeschrijving:

MAGNETRONOVEN

Descripción del producto:

MICROONDAS

Descrição do produto:

MICROONDAS



Marque –

Proline

Brand /Merk /Marca:

Référence commerciale –

SM200

Model number:

/Modelnummer / Numero de modelo /

Numero do modelo:

L'objet de la déclaration décrit ci-dessus est conforme à la législation d'harmonisation de l'Union applicable :

The object of the declaration described above is in conformity with the relevant Union harmonisation legislation:

Het hierboven beschreven voorwerp is in overeenstemming met de desbetreffende harmonisatiewetgeving van de Unie:

El objeto de la declaración descrita anteriormente es conforme con la legislación de armonización pertinente de la Unión:

O objeto da declaração acima descrito está em conformidade com a legislação de harmonização da União aplicável:

Reference number

- 2014/30/EU
- 2014/35/EU
- 2009/125/EC
- 2011/65/EU & (EU) 2015/863

Title

EMC Directive (EMC)
Low Voltage Directive (LVD)
Eco design requirements for energy-related products (ErP)
RoHS

EMC:

EN 55011: 2016+A2:2021
EN IEC 55014-2: 2021
EN IEC 61000-3-2: 2019+A1:2021
EN 61000-3-3: 2013+ A1:2019+A2:2021

LVD :

EN IEC 60335-2-25: 2021 + A11: 2021
EN 60335-1: 2012 + A11: 2014 + A13: 2017+ A1: 2019 + A14: 2019 + A2: 2019 + A15: 2021
EN 62233:2008

ErP :

(EU) 2023/826
EN 50564:2011

La présente déclaration de conformité est établie sous la seule responsabilité du fabricant.

This declaration of conformity is drawn up under the sole responsibility of the manufacturer.
Deze conformiteitsverklaring wordt uitsluitend onder de verantwoordelijkheid afgelegd van de fabrikant.
Esta declaración de conformidad se redacta bajo la exclusiva responsabilidad del fabricante.
Esta declaração de conformidade é redigida sob a responsabilidade exclusiva do fabricante.

Le responsable de cette déclaration est :

The person responsible for this declaration is:
De verantwoordelijke persoon voor deze verklaring is:
La persona responsable de esta declaración es:
A pessoa responsável por esta declaração é:



Signé par et au nom de – Signed by and on behalf of: **Etablissements Darty & Fils**

Nom – Name : **Predrag Petricevic**

Fonction – Position: **Directeur du Laboratoire Fnac Darty**



Place, Date / Lieu :

Ivry-sur-Seine, décembre 25, 2024

DocuSigned by:
Predrag Petricevic
EA30F3FB8F314D0...

PROLINE

Etablissements Darty & fils ©,
9 Rue des Bateaux-Lavois, 94200 Ivry-sur-Seine, France