

TABLE DES MATIÈRES

CONSIGNES DE SÉCURITÉ IMPORTANTES	2
DESCRIPTION DU PRODUIT	8
AVANT D'INSTALLER L' APPAREIL	8
INSTALLATION	8
TEMPÉRATURE AMBIANTE	9
AVANT DE PLACER DES ALIMENTS DANS L'APPAREIL	9
COUPURE DE COURANT	9
DÉPLACEMENT DE VOTRE APPAREIL	9
CONSERVATION DES ALIMENTS DANS LE COMPARTIMENT DE RÉFRIGÉRATION	10
CONGÉLATION ET CONSERVATION DES ALIMENTS DANS LE COMPARTIMENT DU	13
CONGÉLATEUR	13
RÉGLAGE DES TEMPÉRATURES ET DES FONCTIONS	17
INVERSION DU CÔTÉ D'OUVERTURE DE LA PORTE	18
DÉGIVRAGE	20
CONSEILS POUR ÉCONOMISER L'ÉNERGIE	21
BRUITS DE FONCTIONNEMENT	21
NETTOYAGE ET ENTRETIEN	21
GUIDE DE DÉPANNAGE	23
SPÉCIFICATIONS	23-24
FICHE D'INFORMATION SUR LE PRODUIT	25-27
SERVICE DE RÉPARATION ET PIÈCES DE RECHANGE	28
MISE AU REBUT	29-30

MISES EN GARDE IMPORTANTES
MERCI DE BIEN VOULOIR LIRE LES CONSIGNES DE
SÉCURITÉ ATTENTIVEMENT AVANT D'UTILISER
L'APPAREIL ET CONSERVER POUR RÉFÉRENCE
ULTÉRIEURE.

AVERTISSEMENTS

- Cet appareil est destiné à être utilisé dans des applications domestiques et analogues telles que:
 - les coins cuisines réservés au personnel des magasins, bureaux et autres environnements professionnels;
 - les fermes et l'utilisation par les clients des hôtels, motels et autres environnements à caractère résidentiel;
 - les environnements de type chambres d'hôtes;
 - la restauration et autres applications similaires hormis la vente au détail.
- Si le câble d'alimentation est endommagé, il doit être remplacé par le fabricant, son service après-vente ou des personnes de qualification similaire afin d'éviter un danger.
- Cet appareil peut être utilisé par des enfants âgés d'au moins 8 ans et par des personnes ayant des capacités physiques, sensorielles ou mentales réduites ou dénuées d'expérience ou de connaissance, s'ils (si elles) sont

correctement surveillé(e)s ou si des instructions relatives à l'utilisation de l'appareil en toute sécurité leur ont été données et si les risques encourus ont été appréhendés.

Les enfants ne doivent pas jouer avec l'appareil.

Le nettoyage et l'entretien par l'utilisateur ne doivent pas être effectués par des enfants sans surveillance.

- En ce qui concerne les informations détaillées sur la manière de nettoyer les surfaces en contact avec les aliments et les surfaces pouvant être éclaboussées, référez-vous dans la section "NETTOYAGE ET ENTRETIEN" en pages 21&22.
- Cet appareil ne doit pas être exposé à la pluie.
- Les enfants âgés de 3 à 8 ans sont autorisés à charger et décharger des appareils de réfrigération.
- MISE EN GARDE: Maintenir dégagées les ouvertures de ventilation dans l'enceinte de l'appareil ou dans la structure d'encastrement.
- MISE EN GARDE: Ne pas utiliser de dispositifs mécaniques ou autres moyens pour accélérer le processus de dégivrage autres que ceux recommandés par le fabricant.
- MISE EN GARDE: Ne pas endommager le circuit de réfrigération.
- MISE EN GARDE: Ne pas utiliser d'appareils électriques à l'intérieur du compartiment de stockage des denrées, à moins qu'ils ne soient du type recommandé par le fabricant.
- Ne pas stocker dans cet appareil des substances explosives telles que des aérosols contenant des gaz propulseurs inflammables.
- MISE EN GARDE: Le système de réfrigération est sous

haute pression. Ne pas y toucher. Contacter des services d'entretien qualifiés avant la mise au rebut.

- **INSTALLATION:** N'INSTALLEZ PAS CET APPAREIL DANS DES PIÈCES TROP HUMIDES OU TROP FROIDES, TELLES QUE DES CONSTRUCTIONS ANNEXES, GARAGES ou CAVES.

- Mise au rebut de l'appareil:

Pour éviter toute nuisance envers l'environnement ou la santé humaine causée par la mise au rebut non contrôlée de déchets électriques, les fluides frigorigènes et les agents moussants inflammables, recyclez l'appareil de façon responsable pour promouvoir la réutilisation des ressources matérielles. La mise au rebut doit être faite de façon sûre dans des points de collecte publique prévus à cet effet, contactez le centre de traitement des déchets le plus près de chez vous pour plus de détails sur les procédures correctes de mise au rebut.

- **Installation et mise en service:**

L'appareil doit être installé sur le sol, sur une surface plane et horizontale en s'assurant que les ouvertures d'aération sont correctement dégagées. Ne jamais essayer de remplacer ou de réparer vous-même une partie ou un composant de l'appareil, demandez de l'aide à un personnel professionnel et qualifié, si besoin.

- **Manipulation:**

Toujours manipuler l'appareil avec soin afin d'éviter d'endommager celui-ci.

- **MISE EN GARDE:** Pour la fabrication de glaçons, utilisez uniquement de l'eau potable.
- Ne congelez des aliments décongelés qu'après les avoir

cuits, afin d'éliminer les bactéries nocives. Ne recongelez jamais des fruits de mer qui ont été décongelés.

- MISE EN GARDE: Pour éviter tout risque dû à l'instabilité de l'appareil, celui-ci doit être fixé conformément aux instructions.



- Danger; risque d'incendie / matières inflammables
- AVERTISSEMENT: Lors du positionnement de l'appareil, s'assurer que le cordon d'alimentation n'est pas coincé ni endommagé.
- AVERTISSEMENT: Ne pas placer de socles mobiles de prises multiples ni de blocs d'alimentation portables à l'arrière de l'appareil.
- MISE EN GARDE: Raccorder uniquement à un réseau d'alimentation en eau potable.
- Pour éviter la contamination des aliments, veuillez respecter les instructions suivantes:
 - L'ouverture prolongée de la porte peut entraîner une augmentation significative de la température dans les compartiments de l'appareil.
 - Nettoyez régulièrement les surfaces pouvant entrer en contact avec des aliments et des systèmes de drainage accessibles.
 - Rangez la viande et le poisson crus dans des récipients

appropriés au réfrigérateur, de manière à ce qu'ils ne soient pas en contact avec d'autres aliments ni ne s'égouttent dessus.

- Les compartiments pour produits congelés deux étoiles sont adaptés pour stocker des produits pré congelés, stocker ou préparer des glaces et des glaçons.
- Les compartiments à une, deux et trois étoiles ne conviennent pas pour la congélation d'aliments frais.
- Si l'appareil de réfrigération reste vide pendant de longues périodes, éteignez, dégivrez, nettoyez, séchez et laissez la porte ouverte pour éviter le développement de moisissure dans l'appareil.
- Les ensembles de raccordement neufs fournis avec l'appareil doivent être utilisés; il convient de ne pas réutiliser les ensembles de raccordement usagés.

PRÉCAUTIONS DE SÉCURITÉ

- Conservez tous les emballages hors de la portée des enfants car il existe un risque d'étouffement.
- Si vous jetez un réfrigérateur-congélateur hors d'usage avec un loquet ou un système de verrouillage monté sur la porte, assurez-vous de détruire ce mécanisme afin d'éviter tout enfermement accidentel d'un enfant lors d'un jeu.
- Débranchez l'appareil de la prise secteur avant de le nettoyer et quand vous ne l'utilisez pas. Sortez les aliments avant de nettoyer l'appareil.

- Évitez d'insérer des aliments trop volumineux car le fonctionnement de l'appareil risquerait d'être affecté.
- Faites extrêmement attention quand vous déplacez l'appareil.
- Ne donnez pas aux enfants des crèmes glacées ou des sorbets directement sortis du compartiment de congélation, car leur température basse peut provoquer des « brûlures par le froid » sur les lèvres.
- Ne montez pas et ne vous appuyez pas sur la base ou la porte, etc.
- Les boissons effervescentes ne doivent pas être conservées dans le compartiment du congélateur.

Mise au rebut de votre appareil hors d'usage

Le réfrigérateur-congélateur contient du réfrigérant et des gaz dans l'isolation.

Le réfrigérant et les gaz isolants doivent être mis au rebut par des professionnels. Vérifiez que les tubulures du circuit de réfrigérant ne sont pas endommagées avant de mettre correctement l'appareil au rebut.

DESCRIPTION DU PRODUIT

Compartiment du réfrigérateur

Panneau de
contrôle

Étagères

Couvercle du bac à légumes

Bac à légumes

Compartiment du congélateur

Bac à glaçons

Petit tiroir de congélation

Tiroirs de congélation

Balconnets de porte



Plateau à œufs x 2

AVANT D'INSTALLER L' APPAREIL

Avant de brancher votre réfrigérateur-congélateur dans une prise électrique, vérifiez que la tension spécifiée sur la plaque signalétique de votre appareil correspond à la tension du secteur de votre logement. Une tension différente pourrait endommager l'appareil.

La fiche est le seul moyen de débrancher l'appareil, elle doit donc rester accessible en permanence. Pour mettre l'appareil hors tension, éteignez-le, puis débranchez le câble d'alimentation de la prise électrique.

Cet appareil doit être relié à la terre. Le fabricant n'est pas responsable des dommages se produisant à cause de l'utilisation de l'appareil sans mise à la terre.

INSTALLATION

Installez l'appareil dans une pièce sèche et bien aérée. L'emplacement d'installation ne doit pas être exposé à la lumière directe du soleil ni proche d'une source de chaleur, par exemple un radiateur, une cuisinière, etc.

Pour assurer une ventilation adéquate de l'appareil, prévoyez un espace minimum de 10 cm de chaque côté de l'appareil.

Si l'appareil est installé sur une surface irrégulière, il pourra être ajusté au moyen des pieds réglables.

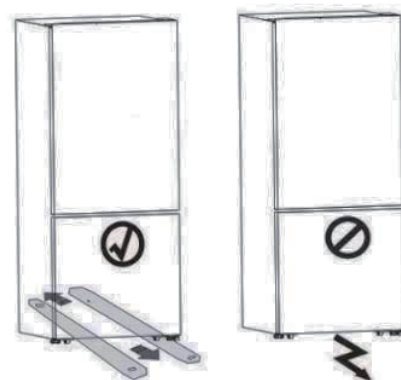

Pour une installation correcte, vous devez placer ce réfrigérateur sur une surface plane et ferme, de la même hauteur que le reste du sol. Cette surface doit être assez solide pour supporter un réfrigérateur entièrement chargé. Pour protéger la finition du sol, coupez une grande surface de carton et placez-le sous le réfrigérateur pour le déplacer.

Lorsque vous déplacez le réfrigérateur, vous devez le tirer et le pousser verticalement vers l'avant ou l'arrière..

Ne le remuez pas d'un côté à l'autre.

TEMPÉRATURE AMBIANTE

Cet appareil est conçu pour fonctionner sous une température ambiante entre 10 et 43°C. Si ces températures sont dépassées, c'est-à-dire plus froides ou plus chaudes, l'appareil ne fonctionnera pas correctement. Si les températures ambiantes sont dépassées pendant de longues périodes, la température dans le compartiment du congélateur augmentera au-dessus de -18°C et les aliments pourront se gâter.

AVANT DE PLACER DES ALIMENTS DANS L'APPAREIL

- Enlevez tous les éléments d'emballage.
- Laissez l'appareil fonctionner à vide pendant 2 à 3 heures pour que ses compartiments puissent refroidir jusqu'à une température appropriée.
- Nettoyez l'intérieur de l'appareil avec de l'eau tiède et un peu de détergent liquide pour éliminer les résidus de fabrication et la poussière due au transport.

COUPURE DE COURANT

En cas de coupure de courant, n'ouvrez pas la porte. Les aliments congelés ne seront pas affectés si la panne dure moins de 10 heures.

Ne recongelez pas des aliments congelés qui ont été complètement décongelés. Ils peuvent être dangereux à consommer.

DÉPLACEMENT DE VOTRE APPAREIL

Si l'appareil est éteint (quelle qu'en soit la raison), attendez 10 minutes avant de le remettre en marche. Cela permet à la pression du système de réfrigération de s'égaliser avant le redémarrage.

- Éteignez l'appareil et débranchez le câble d'alimentation de la prise secteur. Sortez tous les aliments. Sortez également tous les éléments amovibles (clayettes, accessoires, etc.) ou fixez-les dans l'appareil pour éviter les chocs.
- Déplacez l'appareil et réinstallez-le. Si l'appareil a été allongé sur son côté pour quelque durée que ce soit, laissez-le à la verticale pendant 10 minutes au minimum avant de l'allumer.

Votre machine utilise de l'isobutane (R600a) comme réfrigérant. Le R600a est un gaz naturel et écologique, mais il est explosif. Vous devez donc faire attention pendant le transport et l'installation pour éviter que les éléments refroidisseurs de l'appareil ne soient endommagés. En cas de fuite due à la détérioration des éléments de réfrigération, éloignez votre machine des flammes vives et des sources de chaleur, et ventilez plusieurs minutes la pièce où elle se trouve.

CONSERVATION DES ALIMENTS DANS LE COMPARTIMENT DE RÉFRIGÉRATION

Le compartiment du réfrigérateur permet de prolonger la durée de conservation des denrées périssables.

Agencement recommandé des aliments

L'air froid coule de sorte que la partie inférieure est la plus froide. Rangez vos aliments dans un espace optimal pour profiter de la fraîcheur.

Compartiment du réfrigérateur :

Section supérieure :	conserves, pain, gâteaux...
Section centrale :	produits laitiers, plats cuisinés, desserts...
Section inférieure :	viande, produits carnés, épicerie fine ...
Boîtes :	fruits frais , légumes , salades ...

Balconnets de porte du réfrigérateur :

Section supérieure / centrale	œufs, beurre, fromage...
Section inférieure :	boissons, canettes, bouteilles...

Conservation des aliments frais

Pour obtenir des résultats optimaux :

- Stockez des aliments très frais et de bonne qualité.
- Veillez à bien emballer les aliments ou à les recouvrir avant de les stocker. Cela permet d'éviter que les aliments se

déshydratent, que leur couleur ou leur goût se dégrade, et cela aide à préserver leur fraîcheur. Cela permet également d'éviter le transfert des odeurs.

- Veillez à ce que les aliments ayant une odeur forte soient emballés ou recouverts et soient rangés à l'écart des aliments tels que le beurre, le lait et la crème qui peuvent être gâtés par les odeurs fortes.
- Faites refroidir les aliments chauds avant de les mettre au réfrigérateur.

Produits laitiers et œufs

- La plupart des produits laitiers préemballés comportent une « date de péremption / limite d'utilisation / date de consommation » estampillée sur leur emballage. Rangez-les dans le réfrigérateur et respectez la date recommandée.
- Le beurre peut être gâté par les aliments ayant une odeur forte, il est donc préférable de le conserver dans une boîte hermétique.
- Les œufs peuvent être stockés dans le réfrigérateur.



Viande rouge

- Placez la viande rouge fraîche sur une assiette et recouvrez-la avec du papier paraffiné, du film plastique ou du papier aluminium.
- Rangez les viandes cuites et crues sur des assiettes séparées. Cela permet d'éviter que le jus des viandes crues ne contamine les produits cuits.



Volaille

- Les volailles entières fraîches doivent être rincées à l'intérieur et à l'extérieur à l'eau courante froide, puis séchées et placées sur une assiette.

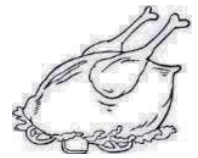

Recouvrez-les avec du film plastique ou du papier aluminium.

- Les morceaux de volaille doivent également être conservés de cette manière. Les volailles entières ne doivent jamais être farcies pendant leur stockage, mais uniquement juste avant d'être cuites, sinon cela peut provoquer une intoxication alimentaire.

Poissons et fruits de mer

- Les poissons entiers et les filets doivent être consommés le jour de l'achat. Ils doivent être réfrigérés sur une assiette et recouverts avec du film plastique, du papier paraffiné ou du papier aluminium jusqu'au moment de leur consommation.



- S'ils doivent être stockés jusqu'au lendemain ou plus longtemps, veillez à sélectionner du poisson très frais. Les poissons entiers doivent être rincés à l'eau froide pour enlever les écailles et les saletés, puis ils doivent être séchés avec du papier essuie-tout. Placez les poissons entiers ou les filets de poisson dans des sachets en plastique.
- Veillez à ce que les crustacés restent froids en permanence. Consommez-les dans un délai de 1 à 2 jours.

Aliments précuits et restes cuisinés

- Ils doivent être conservés dans des récipients couverts appropriés pour éviter qu'ils sèchent.
- Conservez-les 1 à 2 jours seulement.
- Réchauffez les restes une seule fois et jusqu'à ce qu'ils soient chauds et dégagent de la vapeur.



Fruits et légumes frais

- Le bac à légumes est l'emplacement optimal de conservation des fruits et légumes frais.
- Veillez à ne pas stocker les aliments suivants à des températures inférieures à 7 °C pendant de longues périodes :



- Agrumes, melons, aubergines, ananas, papayes, courgettes, fruits de la passion, concombres, poivrons, tomates.
- Des changements indésirables se produiront à basse température, par exemple la perte de fermeté de la chair, le brunissage et/ou l'accélération de la décomposition.
 - Ne réfrigérez pas les avocats (jusqu'à ce qu'ils soient mûrs), les bananes et les mangues.

CONGÉLATION ET CONSERVATION DES ALIMENTS DANS LE COMPARTIMENT DU CONGÉLATEUR

Utilisation du compartiment du congélateur

- Pour conserver des aliments congelés.
- Pour faire des glaçons.
- Pour congeler des aliments.

Remarque : Vérifiez que la porte du compartiment de congélation a été correctement fermée.

Agencement des aliments

Petit tiroir de congélation	Conservez les petits produits surgelés emballés
Tiroirs de congélation	Congélation, stockage de produits surgelés

Acheter des aliments surgelés

- L'emballage ne doit pas être endommagé.
- Respectez la « date de péremption / date limite de consommation / à utiliser de préférence avant ».
- Si possible, transportez les aliments surgelés dans un sac isotherme et placez-les rapidement dans le compartiment du congélateur.

Stocker des aliments surgelés

Stockez-les à une température inférieure ou égale à -18 °C. Évitez d'ouvrir la porte du compartiment de congélation inutilement.

Congeler des aliments frais

Congelez uniquement des aliments frais et en bon état. Pour préserver au mieux la valeur nutritionnelle, la saveur et la couleur des légumes, il faut les blanchir avant de les congeler.

Les aubergines, poivrons, courgettes et asperges ne nécessitent pas d'être blanchis.

Remarque : Maintenez les aliments à congeler à l'écart des aliments déjà congelés.

- Les aliments suivants sont appropriés à la congélation : Gâteaux et pâtisseries, poissons et fruits de mer, viande, gibier, volaille, légumes, fruits, fines herbes, œufs sans leur coquille, produits laitiers (par exemple le fromage et le

beurre), plats préparés et restes cuisinés (par exemple les soupes), ragoûts, poissons et viandes cuites, plats de pomme de terre, soufflés et desserts.

- Les aliments suivants ne conviennent pas à la congélation : Certains types de légumes généralement consommés crus (par exemple les radis et les laitues), les œufs dans leur coquille, le raisin, les pommes entières, les pêches et les poires, les œufs durs, le yaourt, le lait caillé, la crème aigre et la mayonnaise.

Emballer les aliments congelés

Pour éviter que les aliments perdent leur saveur ou se dessèchent, conservez-les dans des emballages hermétiques.

1. Placez les aliments dans des emballages.
2. Évacuez l'air.
3. Scellez l'emballage.
4. Étiquetez l'emballage avec le contenu et la date de congélation.

Emballage approprié :

Film plastique, film tubulaire de polyéthylène, papier aluminium.

Ces produits sont disponibles dans les magasins spécialisés.

Durées de conservation recommandées des aliments congelés dans le compartiment de congélation

Ces durées diffèrent selon le type d'aliment. Les aliments que vous congelez peuvent être conservés de 1 à 12 mois (au moins à -18 °C).

Aliments	Durée de conservation
-----------------	------------------------------

Lard, ragoût, lait	1 mois
Pain, crème glacée, saucisses, tartes, crustacés cuisinés, poisson gras	2 mois
Poisson maigre, crustacés, pizza, scones et muffins	3 mois
Jambon, gâteaux, biscuits, côtelettes de bœuf et d'agneau, morceaux de volaille	4 mois
Beurre, légumes (blanchis), œufs entiers et jaunes, écrevisses cuites, viande hachée (cru), porc (cru)	6 mois
Fruits (secs ou au sirop), blancs d'œufs, bœuf (cru), poulet entier, agneau (cru), gâteaux aux fruits	12 mois

N'oubliez jamais :

- Lorsque vous congelez des aliments frais comportant une « date de péremption / limite d'utilisation / date de consommation », vous devez les congeler avant l'expiration de cette date.
- Vérifiez que les aliments n'ont jamais été précédemment congelés. En effet, les aliments congelés qui ont été complètement décongelés ne doivent pas être recongelés.
- Une fois décongelés, les aliments doivent être consommés rapidement.

Fabrication de glaçons

1. Faites glisser le bac à glaçons hors du compartiment.

- Avant d'utiliser le bac à glaçons pour la première fois,

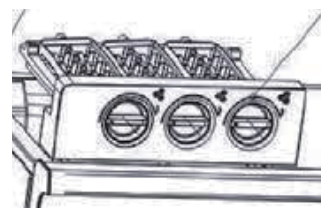

2. Remplissez le bac à glaçons avec de l'eau potable uniquement.
3. Faites glisser délicatement le bac à glaçons dans le compartiment.
4. Attendez que les cubes de glace se forment dans le bac à glaçons. Tournez les boutons dans le sens des aiguilles d'une montre pour faire tomber les glaçons dans la boîte.
5. Sortez la boîte à glaçons et servez.

RÉGLAGE DES TEMPÉRATURES ET DES FONCTIONS

PANNEAU DE CONTRÔLE ET AFFICHAGE



Contrôle de la température

Lorsque vous démarrez votre appareil pour la première fois, nous vous recommandons de régler la température du réfrigérateur à 4° C et celle du congélateur à -18° C. Si vous souhaitez modifier la température, suivez les instructions ci-dessous.

Attention !

Lorsque vous réglez une température, vous définissez une température moyenne pour tout le compartiment du réfrigérateur. Les températures à l'intérieur de chaque compartiment peuvent varier de la température affichée sur le panneau, en fonction de la quantité d'aliments que vous stockez et de l'endroit où vous les placez. La température ambiante peut également affecter la température réelle à l'intérieur de l'appareil.

MARCHE / ARRÊT

Appuyez sur le bouton MARCHE / ARRÊT pendant 3 secondes pour mettre en marche ou éteindre l'appareil.

Lorsque la fonction d'arrêt est activée, l'icône  s'allumera et l'écran affichera « ARRÊT ».

Température du compartiment de réfrigération

Appuyez sur le bouton ZONE jusqu'à ce que l'icône du réfrigérateur  s'allume. Appuyez plusieurs fois sur le bouton TEMP pour régler la température du compartiment de réfrigération entre 2° C et 8° C.

Température du compartiment de congélation

Appuyez sur le bouton ZONE jusqu'à ce que l'icône du congélateur  s'allume. Appuyez

plusieurs fois sur le bouton TEMP pour régler la température du compartiment de congélation entre 14° C et 24° C.

Réfrigération rapide

Cette fonction vous permet de réfrigérer les aliments rapidement et de garder les aliments frais pendant une période plus longue.

- Appuyez sur le bouton MODE pour activer cette fonction. L'icône de Réfrigération rapide  s'allumera et l'affichage de la température du réfrigérateur sera de 2 ° C.
- Cette fonction sera automatiquement désactivée après 3 heures de fonctionnement.
- Vous pouvez également désactiver cette fonction en appuyant sur le bouton MODE. L'affichage de la température du réfrigérateur reviendra au réglage précédent.

Congélation rapide

Avec cette fonction, vous pouvez rapidement abaisser la température dans le compartiment de congélation pour que les aliments gèlent plus rapidement. Cette fonction aide également à garder les vitamines et la nutrition des aliments frais pour une longue période.

- Appuyez sur le bouton MODE pour activer cette fonction. L'icône de Congélation rapide  s'allumera et l'affichage de la température du réfrigérateur sera de -24° C.
- Cette fonction sera automatiquement désactivée après 52 heures de fonctionnement.
- Vous pouvez également désactiver cette fonction en appuyant sur le bouton MODE. L'affichage de la température du congélateur reviendra au réglage précédent.

Économie d'énergie

Pour activer cette fonction, appuyez plusieurs fois sur MODE jusqu'à ce que l'icône d'économie d'énergie  s'allume.

Les températures du réfrigérateur et du congélateur sont automatiquement réglées respectivement sur 6 °C et -17 °C.

Pour désactiver cette fonction, appuyez de nouveau sur le bouton MODE ou TEMP. Les températures du réfrigérateur et du congélateur reviendront aux réglages précédents.

Alarme de la porte

Lorsque la porte du compartiment de réfrigération est ouverte pendant plus de 2 minutes, l'écran affiche « dr ». Pour économiser de l'énergie, ne laissez pas la porte ouverte pendant longtemps lorsque vous utilisez le réfrigérateur-congélateur.

INVERSION DU CÔTÉ D'OUVERTURE DE LA PORTE

AVERTISSEMENT ! Lors de l'inversion de la porte, l'appareil doit être débranché de la prise secteur.

1. Ouvrez la porte du compartiment de
2. Retirez le cache de la charnière supérieure

réfrigération. Retirez toutes les étagères de la porte.

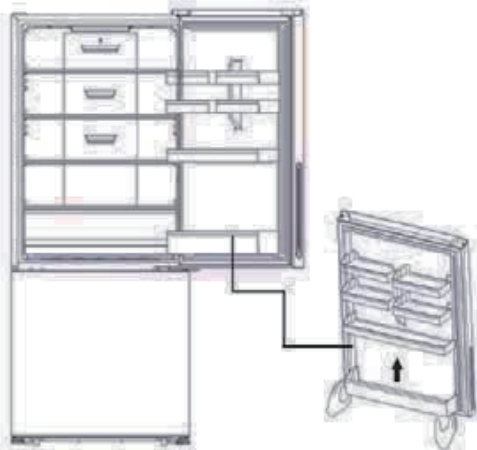

3. Retirez le couvercle à vis de la gauche en haut de l'appareil. Soulevez délicatement la porte supérieure hors de la charnière centrale.

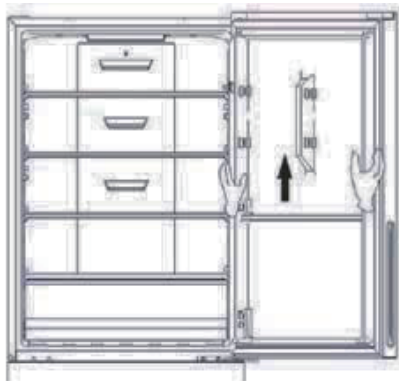

5. Utilisez la clé Allen fournie pour desserrer les vis utilisées pour fixer la charnière centrale droite et retirez la charnière centrale droite. Retirez ensuite la porte inférieure.

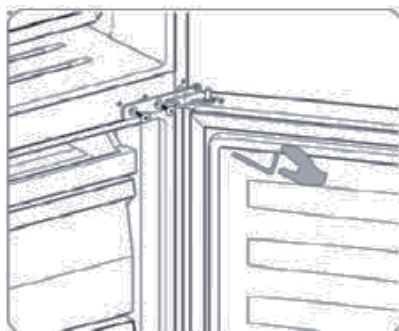

6. Desserrez les vis et retirez le bloc d'arrêt et la butée de porte de la porte. Installez les 3 pièces incluses dans le sac d'accessoires.

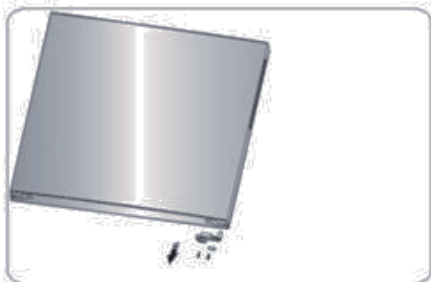

7. Changez les caches des trous de vis et

droite ① en haut de l'appareil. Enlevez les vis ② puis retirez la charnière supérieure ③.

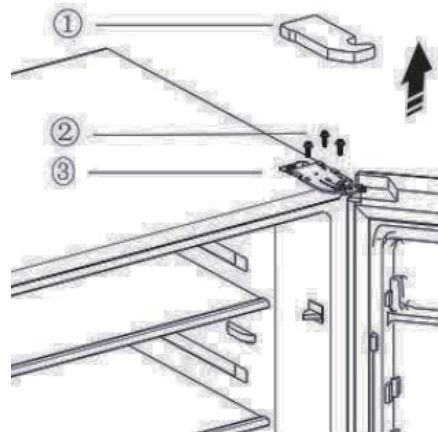

4. Desserrez la vis ③ et retirez le bloc d'arrêt ② et la butée de porte ① de la porte. Installez les 3 pièces incluses dans le sac d'accessoires.

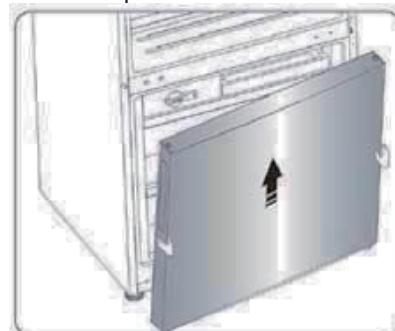

8. Retirez les vis qui retiennent la charnière

vissez la plaque de recouvrement centrale de gauche à droite.

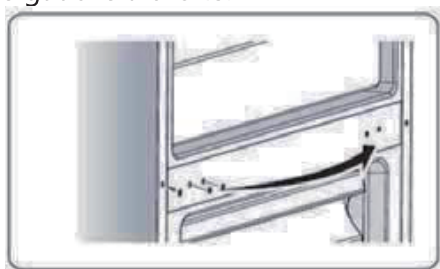

inférieure puis retirez la charnière inférieure.

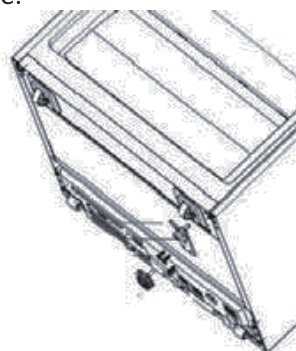

9. Desserrez l'axe de la charnière inférieure et installez-le sur le trou du côté opposé. Resserrez en position. Installez la charnière inférieure sur le côté opposé avec les vis.



10. Positionnez la porte inférieure sur le gond de la charnière inférieure. Placez la charnière centrale sur le côté opposé.

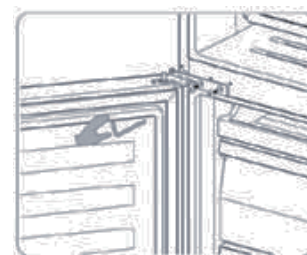
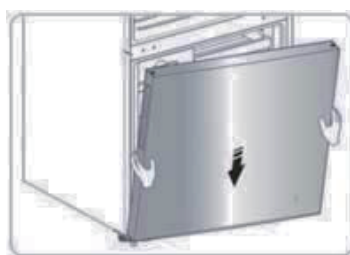

11. Fixez la porte supérieure sur l'axe de la charnière centrale et le trou en position.



12. Fixez la charnière supérieure gauche au haut de l'appareil avec les vis et fixez le couvercle de la charnière supérieure à la charnière supérieure.

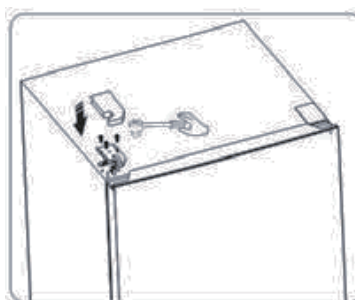

DÉGIVRAGE

Cet appareil est équipé d'un système de froid ventilé sans givre. Le réfrigérateur-congélateur se dégivrera automatiquement.

Ce système de dégivrage automatique permet au compartiment de congélation de rester en permanence sans givre, sans que les aliments stockés dans le compartiment de congélation ne décongèlent.

CONSEILS POUR ÉCONOMISER L'ÉNERGIE

Pour une utilisation optimale de l'énergie de votre appareil :

- ♦ Veillez à ce que votre réfrigérateur-congélateur soit correctement ventilé comme recommandé dans les instructions d'utilisation.
- ♦ Laissez les boissons et aliments chauds refroidir avant de les placer dans l'appareil.
- ♦ Décongelez les aliments congelés dans le compartiment de réfrigération pour utiliser la température basse des aliments congelés pour refroidir les aliments conservés dans le réfrigérateur.
- ♦ Minimisez la fréquence d'ouverture des portes.
- ♦ Ouvrez l'appareil aussi brièvement que possible.
- ♦ Veillez à ce que les portes du réfrigérateur et du congélateur soient toujours correctement fermées.

BRUITS DE FONCTIONNEMENT

Bruits normaux

- ♦ Fonctionnement du moteur.
- ♦ Le réfrigérant s'écoulant dans les tubulures.

NETTOYAGE ET ENTRETIEN



Débranchez l'appareil avant de le nettoyer.

1. Sortez les aliments et mettez-les dans un endroit frais.
2. Retirez toutes les pièces amovibles, telles que les clayettes, les tiroirs, les bacs à légumes, le casier à vin, les plateaux à œufs, la boîte de stockage, etc.
3. Utilisez un chiffon doux humide ou une serviette en papier pour nettoyer l'intérieur et l'extérieur, y compris toutes les différentes zones de vidange et l'orifice d'évacuation de l'eau.
4. Essuyez immédiatement les renversements dans les compartiments du réfrigérateur et du congélateur avec un chiffon humide.
 - Utilisez un nettoyant doux tel qu'un détergent à vaisselle, du bicarbonate de soude ou du vinaigre pour nettoyer la zone salie.
 - Placez une petite quantité de détergent, de vinaigre ou

de bicarbonate de soude dans un bol et ajoutez-y de l'eau chaude. Trempez une serviette ou un chiffon dans la solution de nettoyage et nettoyez l'intérieur de votre appareil.

5. Lavez les pièces détachables dans de l'eau chaude savonneuse avec une éponge ou un chiffon doux. Rincez-les et séchez-les complètement avant de les remettre en place.
 - N'utilisez pas de produits de nettoyage abrasifs ou chimiques.
6. Nettoyez les revêtements de porte et les joints d'étanchéité en utilisant une éponge propre ou un chiffon doux et un détergent doux dans de l'eau tiède .
 - N'utilisez pas de cires de nettoyage, de détergents concentrés, d'agents de blanchiment ou des nettoyeurs contenant du pétrole, sur les pièces en plastique du réfrigérateur.
7. Séchez soigneusement toutes les surfaces, puis branchez l'appareil. Réglez les températures et les fonctions
8. Remettez les aliments dans l'appareil.

Les lampes LED internes de l'appareil ne peuvent pas être remplacées par l'utilisateur. Si les lampes LED s'arrêtent de fonctionner, contactez l'agent de réparation agréé local.

GUIDE DE DÉPANNAGE

En cas de problème avec votre appareil, effectuez les vérifications suivantes avant de contacter le service client.

Problème	Causes possibles	Solution possible
L'appareil ne fonctionne pas. La température à l'intérieur de l'appareil est trop chaude.	Le cordon d'alimentation n'est pas correctement branché.	Branchez correctement le cordon d'alimentation.
	Le contrôle de température n'est pas réglé correctement.	Réglez la température sur une valeur inférieure.
	L'appareil est situé près d'une source de chaleur ou dans un emplacement exposé à la lumière directe du soleil.	Veillez à ce que l'appareil ne soit pas exposé à la lumière directe du soleil, ni à aucune autre source de chaleur.
	Les portes sont fréquemment ouvertes.	Minimisez la fréquence d'ouverture des portes pour permettre à la température de se stabiliser.
	L'appareil est en cycle de dégivrage.	Il est normal que le congélateur ne fonctionne pas pendant le cycle de dégivrage automatique ou pendant une courte période après la mise en marche de l'appareil pour protéger le compresseur.
La température à l'intérieur de l'appareil est trop froide.	Le contrôle de température n'est pas réglé correctement.	Réglez la température sur une valeur supérieure.
Il y a de mauvaises odeurs dans l'appareil.	Des aliments sont gâtés.	Nettoyez l'appareil et retirez tous les aliments gâtés.
	Certains aliments ont une forte odeur	Assurez-vous que les aliments à forte odeur sont emballés hermétiquement.
Bruits	L'appareil est instable ou n'est pas mis à niveau.	Consultez le chapitre « Installation ».

SPÉCIFICATIONS

Max. puissance de la lampe	3W
Puissance de dégivrage	220W
Temps de remontée de la température	Mémoire de sauvegarde 10h
Puissance de congélation	6 kg/24h

Classe de protection contre les chocs électriques	I
Tension et fréquence nominales	220-240V~ 50Hz
Courant nominal	1,5 A
Consommation d'énergie	0,789 kWh/24h
Gaz soufflant d'isolation	Cyclopentane
Réfrigérant / Quantité	R600a / 50g
Poids net	93 kg

Thomson et le logo Thomson sont des marques commerciales de Technicolor (SA) ou de ses filiales et sont utilisés sous licence par Fnac Darty (SA).



Source lumineuse remplaçable (LED uniquement)
par un professionnel

Ce produit contient une source lumineuse de classe d'efficacité énergétique G.

Fiche d'information sur le produit

RÈGLEMENT DÉLÉGUÉ (UE) 2019/2016 DE LA COMMISSION en ce qui concerne l'étiquetage énergétique des appareils de réfrigération

Nom du fournisseur ou marque commerciale: Etablissements Darty & fils © | THOMSON

Adresse du fournisseur: 9 Rue des Bateaux-Lavois, 94200 Ivry-sur-Seine, France

Référence du modèle: CTH465XLSS CTH465XLBL

Type d'appareil de réfrigération:

Appareil à faible niveau de bruit:	non	Type de construction:	à pose libre
Appareil de stockage du vin:	non	Autre appareil de réfrigération:	oui

Paramètres généraux du produit:

Paramètre	Valeur	Paramètre	Valeur
Dimensions hors tout (millimètres)	Hauteur	1756	Volume total (dm ³ ou l)
	Largeur	794	
	Profondeur	686	
IEE	100	Classe d'efficacité énergétique	E
Émissions de bruit acoustique dans l'air [dB(A) re 1 pW]	40	Classe d'émission de bruit acoustique dans l'air	C
Consommation d'énergie annuelle (kWh/an)	288	Classe climatique:	tempérée élargie/ tempérée/ subtropicale/ tropicale
Température ambiante minimale (°C) à laquelle l'appareil de réfrigération est adapté	10	Température ambiante maximale (°C) à laquelle l'appareil de réfrigération est adapté	43
Réglage hiver	non		

Paramètres des compartiments:

Type de compartiment	Paramètres et valeurs de compartiment			
	Volume de compartiment (dm ³ ou l)	Réglage de température recommandé pour un stockage optimisé des denrées alimentaires (°C)	Pouvoir de congélation spécifique (kg/24 h)	Mode de dégivrage (dégivrage automatique = A, dégivrage manuel = M)

Garde-manger	non	—	—	—	—
Stockage du vin	non	—	—	—	—
Cave	non	—	—	—	—
Denrées alimentaires fraîches	oui	343,0	4	—	A
Denrées hautement périssables	non	—	—	—	—
Sans étoile ou fabrication de glace	non	—	—	—	—
1 étoile	non	—	—	—	—
2 étoiles	non	—	—	—	—
3 étoiles	non	—	—	—	—
4 étoiles	oui	139,0	-18	6,0	A
Zone 2 étoiles	non	—	—	—	—
Compartiment à température variable	non	—	—	—	—
Compartiments "quatre étoiles"					
Dispositif de congélation rapide			oui		
Pour appareils de stockage du vin					
Nombre de bouteilles de vin standard			—		
Paramètres de la source lumineuse ^(a) :					
Type de source lumineuse			LED		
Classe d'efficacité énergétique			G		
Durée minimale de la garantie offerte par le fabricant : 24 mois					
Informations complémentaires:					
Lien internet vers le site web du fournisseur où se trouvent les informations visées à l'annexe II, point 4, du règlement (UE) 2019/2019 de la Commission : www.darty.com / www.vandenborre.be					

(^a) Tel que déterminé conformément au règlement délégué (UE) 2019/2015 de la Commission.

Classe climatique :

- Tempérée élargie: «Cet appareil de réfrigération est destiné à être utilisé à des températures ambiantes comprises entre 10 °C et 32 °C».
- Tempérée: «Cet appareil de réfrigération est destiné à être utilisé à des températures

ambiantes comprises entre 16 °C et 32 °C».

- Subtropicale: «Cet appareil de réfrigération est destiné à être utilisé à des températures ambiantes comprises entre 16 °C et 38 °C».
- Tropicale: «Cet appareil de réfrigération est destiné à être utilisé à des températures ambiantes comprises entre 16 °C et 43 °C».

Cet appareil de réfrigération n'est pas destiné à être utilisé comme un appareil intégrable.

Pour accéder aux informations sur le modèle stockées dans la base de données des produits :
Cliquer sur le lien

<https://eprel.ec.europa.eu/screen/product/refrigeratingappliances2019/352831>

<https://eprel.ec.europa.eu/screen/product/refrigeratingappliances2019/352832>



SERVICE DE RÉPARATION ET PIÈCES DE RECHANGE

Ne démontez pas et ne réparez pas l'appareil vous-même. Ne pas respecter cette consigne peut entraîner un choc électrique ou des blessures.

Pour demander une réparation professionnelle et commander des pièces de rechange, veuillez vous adresser au service après-vente FNAC DARTY.

Les pièces de rechange pour vos appareils seront livrées sous 15 jours ouvrés après réception de la commande.

Veillez noter !

Tous les appareils ont une garantie de 2 ans.

La garantie ne couvre pas les dommages causés par une mauvaise installation, une modification non autorisée, une auto-réparation ou une réparation non professionnelle.

Contactez-nous :

 www.darty.com  0978 970 970 24 heures / 24 7 jours / 7  9 Rue des Bateaux-Lavois, 94200 Ivry-sur-Seine, France	 www.vandenborre.be  02 334 00 00 8h – 18h Lundi à Samedi  Slesbroekstraat 101 1600 Sint-Pieters-Leeuw Belgium
--	---

MISE AU REBUT



En tant que distributeur responsable, nous accordons une grande importance à la protection de l'environnement.

Nous vous encourageons à respecter les procédures correctes de mise au rebut de votre appareil, des piles et des éléments d'emballage. Cela aidera à préserver les ressources naturelles et à garantir qu'il soit recyclé d'une manière respectueuse de la santé et de l'environnement.

Vous devez jeter ce produit et son emballage selon les lois et les règles locales.

Puisque ce produit contient des composants électroniques et parfois des piles, le produit et ses accessoires doivent être jetés séparément des déchets domestiques lorsque le produit est en fin de vie.

Pour plus de renseignements sur les procédures de mise au rebut et de recyclage, contactez les autorités de votre commune.

Apportez l'appareil à un point de collecte local pour qu'il soit recyclé. Certains centres acceptent les produits gratuitement.

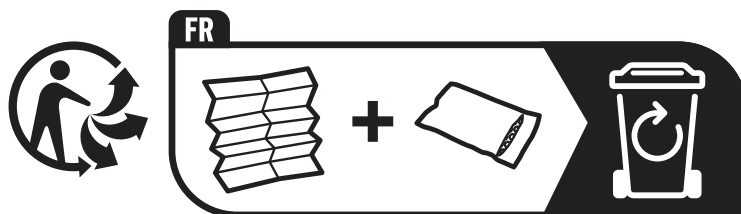

En raison des mises au point et améliorations constamment apportées à nos produits, de petites incohérences peuvent apparaître dans ces instructions. Veuillez nous excuser pour la gêne occasionnée.

Etablissements Darty & fils ©,
9 Rue des Bateaux-Lavois, 94200 Ivry-sur-Seine, France 10/03/2022

ZONE LA PLUS FROIDE DU REFRIGERATEUR



Le symbole ci-contre indique l'emplacement de la zone la plus froide de votre réfrigérateur, Cette zone est délimitée en bas par la vitre du bac à légumes, et en haut par le symbole ou bien la clayette positionnée à la même hauteur.

Afin de garantir les températures dans cette zone, veillez à ne pas modifier le positionnement de cette clayette.

Dans les réfrigérateurs à air pulsé (équipés d'un ventilateur ou modèles No Frost), le symbole de la zone la plus froide n'est pas représenté car la température à l'intérieur de ceux-ci est homogène.

INSTALLATION DE L'INDICATEUR DE TEMPERATURE

Pour vous aider à bien régler votre réfrigérateur, celui-ci est équipé d'un indicateur de température qui permettra de contrôler la température moyenne dans la zone la plus froide.

ATTENTION: Cet indicateur est prévu pour fonctionner uniquement avec votre réfrigérateur, veillez à ne pas l'utiliser dans un autre réfrigérateur (en effet, la zone la plus froide n'est pas identique), ou pour toute autre utilisation.

INDICATEUR DE TEMPERATURE: ZONE LA PLUS FROIDE DE VOTRE REFRIGERATEUR.

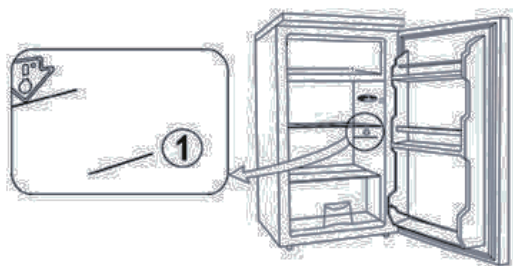

VERIFICATION DE LA TEMPERATURE DANS LA ZONE LA PLUS FROIDE

• Grâce à l'indicateur de température, vous pourrez vérifier régulièrement que la température de la zone la plus froide est correcte. En effet, la température à l'intérieur du réfrigérateur est fonction de plusieurs facteurs tels que la température ambiante du local, la quantité de denrées stockées, la fréquence d'ouverture de la porte. Prenez ces facteurs en considération lors du réglage de l'appareil.

Lorsque l'indicateur indique « OK », cela signifie que votre thermostat est bien réglé, et que la température intérieure est correcte.

Si la couleur de l'indicateur est blanche, cela signifie que la température est trop élevée, il faut dans ce cas augmenter le réglage du thermostat et attendre 12 heures pour effectuer un nouveau contrôle visuel de l'indicateur.

Après chargement ou ouverture de la porte, il est possible que l'indicateur devienne blanc au bout de quelques instants.



Réglage correct



Température trop élevée, réglez le thermostat

CONTENTS

IMPORTANT SAFETY INSTRUCTIONS	2
PRODUCT OVERVIEW	7
BEFORE INSTALLING THE APPLIANCE	7
INSTALLATION	7
AMBIENT TEMPERATURE	8
BEFORE PLACING FOOD IN THE APPLIANCE	8
POWER FAILURE	8
MOVING YOUR APPLIANCE	8
STORING FOOD IN THE FRIDGE COMPARTMENT	9
FREEZING AND STORING FOOD IN THE FREEZER COMPARTMENT	11
ADJUSTING THE TEMPERATURES AND FUNCTIONS	15
DOOR CONVERSION	16
DEFROSTING	18
TIPS FOR SAVING ENERGY	18
OPERATING NOISES	18
CLEANING AND MAINTENANCE	19
TROUBLESHOOTING	20
SPECIFICATIONS	20-21
PRODUCT INFORMATION SHEET	22-23
REPAIR AND SPARE PARTS SERVICE	24
DISPOSAL	25-26

IMPORTANT SAFETY INSTRUCTIONS

PLEASE READ THE FOLLOWING SAFETY WARNINGS AND THE INSTRUCTIONS CAREFULLY BEFORE USING THE APPLIANCE AND KEEP FOR FUTURE REFERENCE.

WARNINGS

- This appliance is intended to be used in household and similar applications such as
 - staff kitchen areas in shops, offices and other working environments;
 - farm houses and by clients in hotels, motels and other residential type environments;
 - bed and breakfast type environments;
 - catering and similar non-retail applications.
- If the supply cord is damaged, it must be replaced by the manufacturer, its service agent or similarly qualified persons in order to avoid a hazard.
- This appliance can be used by children aged from 8 years and above and persons with reduced physical, sensory or mental capabilities or lack of experience and knowledge if they have been given supervision or instruction concerning use of the appliance in a safe way and understand the hazards involved.
Children shall not play with the appliance.
Cleaning and user maintenance shall not be made by

children without supervision.

- Regarding the details instructions for cleaning the surfaces in contact with food and splash area, refer to the section “Cleaning and Maintenance” in pages 19-20.
- The appliance shall not be exposed to rain.
- Children aged from 3 to 8 years are allowed to load and unload refrigerating appliances.
- **WARNING:** Keep ventilation openings, in the appliance enclosure or in the built-in structure, clear of obstruction.
- **WARNING:** Do not use mechanical devices or other means to accelerate the defrosting process, other than those recommended by the manufacturer.
- **WARNING:** Do not damage the refrigerant circuit.
- **WARNING:** Do not use electrical appliances inside the food storage compartments of the appliance, unless they are of the type recommended by the manufacturer.
- Do not store explosive substances such as aerosol cans with a flammable propellant in this appliance.
- **CAUTION:** The cooling system is under high pressure. Do not touch it. Contact qualified maintenance services before disposal.
- **INSTALLATION: DO NOT INSTALL THIS APPLIANCE IN AREAS THAT ARE TOO HUMID OR TOO COLD, SUCH AS THE OUTBUILDINGS, GARAGES OR WINE CELLARS.**
- **For disposal of the appliance:**
To prevent possible harm to the environment or human health from uncontrolled waste disposal, recycle the appliance responsibly to promote the sustainable reuse of material resources, the refrigerants and the flammable insulation blowing gases. The disposal should only be

done through public collection points; contact the waste treatment centre nearest your home for more details on the correct procedures for disposal.

- **For installation, servicing:**

Appliance should be placed on a horizontal surface and keep the ventilation freely. Don't try to replace or repair any components by yourself, ask the service agency for help if necessary.

- **For handling:**

Always handle the appliance to avoid any damage.

- **WARNING:** For making ice (ice cubes), use potable water only.
- Never freeze defrosted food except if they have been cooked before, in order to eliminate harmful bacteria. Never refreeze seafood that has been defrosted.
- **WARNING:** To avoid a hazard due to instability of the appliance, it must be fixed in accordance with the instructions.



- **Warning; Risk of fire / flammable materials**
- **WARNING:** When positioning the appliance, ensure the supply cord is not trapped or damaged.
- **WARNING:** Do not locate multiple portable socket-outlets or portable power supplies at the rear of the appliance.
- **WARNING:** Connect to potable water supply only.
- To avoid contamination of food, please respect the following instructions:
 - Opening the door for long periods can cause a significant increase of the temperature in the

compartments of the appliance.

- Clean regularly surfaces that can come in contact with food and accessible drainage systems.
 - Store raw meat and fish in suitable containers in the refrigerator, so that it is not in contact with or drip onto other food.
 - Two-star frozen-food compartments are suitable for storing pre-frozen food, storing or making ice cream and making ice cubes.
 - One-, two- and three-star compartments are not suitable for the freezing of fresh food.
 - If the refrigerating appliance is left empty for long periods, switch off, defrost, clean, dry, and leave the door open to prevent mould developing within the appliance
- The new hose-sets supplied with the appliance are to be used; old hose-sets should not be reused.

SAFETY PRECAUTIONS

- Keep all packaging away from children as there is risk of suffocation.
- If you are discarding an old fridge freezer with a lock / catch fitted to the door, ensure that it is left in a disabled

condition to prevent the entrapment of young children when playing.

- Unplug the appliance from the mains socket when not in operation and before cleaning. Remove food before cleaning the appliance.
- Do not insert oversized food as this could cause incorrect operation.
- Extreme caution must be used when moving the appliance.
- Do not give children ice-cream and water ices direct from the freezer compartment as the low temperature may cause 'freezer burns' on the lips.
- Do not stand or support yourself on the base or door, etc.
- Effervescent drinks should not be stored in the freezer compartment.

Dispose of your old appliance

Fridge freezers contain refrigerant and gases in the insulation.

Refrigerant and blowing gases must be disposed of professionally. Ensure that tubing of the refrigerant circuit is not damaged prior to proper disposal.

PRODUCT OVERVIEW

Fridge compartment

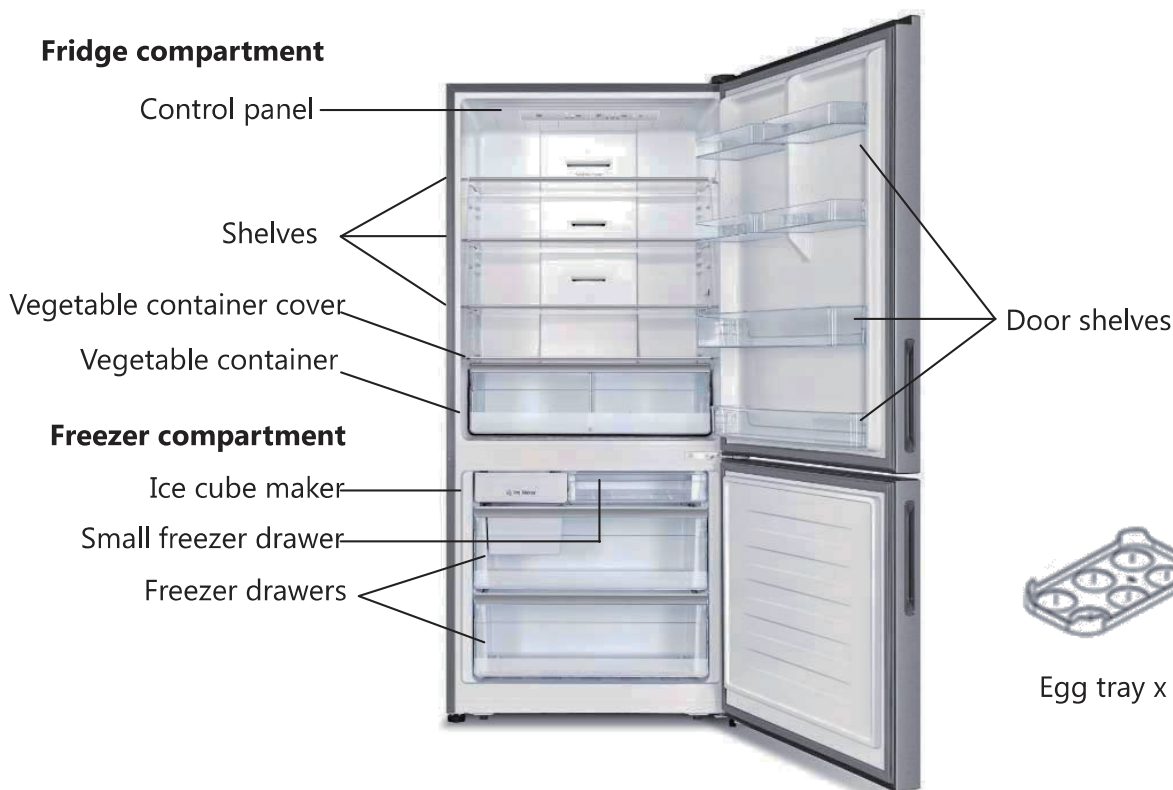

Freezer compartment

BEFORE INSTALLING THE APPLIANCE

Before connecting your fridge freezer to the power supply, check that the voltage stated on the rating label of your appliance corresponds to the voltage in your home. A different voltage could damage the appliance.

The plug is the only way to unplug the appliance and should therefore be accessible at all times. To turn off main power to the appliance, turn it off and then detach the plug from the outlet.

The appliance must be grounded. The manufacturer is not responsible for damages that may occur as a result of usage without grounding.

INSTALLATION

Install the appliance in a dry, well ventilated room. The installation location should neither be exposed to direct sunlight nor near a heat source, e.g. a cooker, radiator, etc.

To ensure adequate ventilation for the appliance, allow a minimum of 10 cm of airspace on each side of the cabinet.

For uneven surfaces, front feet can be aligned.

Flooring

For proper installation, you must place this refrigerator on a level hard surface that is the same height as the rest of the floor. This surface should be strong enough to support a fully loaded refrigerator. To protect the finish of the flooring, cut a large section of the cardboard carton and place it under the refrigerator where you are working.

When moving the refrigerator, you need to pull and push it straight forwards or back.

Do not wiggle it from side to side.

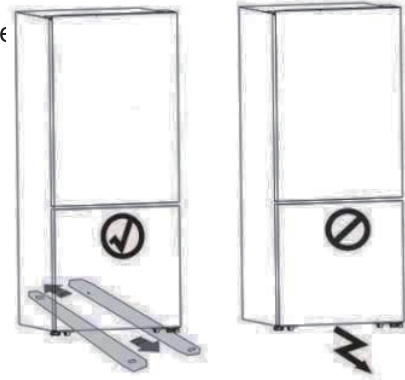

AMBIENT TEMPERATURE

This appliance is designed to operate in ambient temperature between 10°C and 43°C. If these temperatures are exceeded, i.e. colder or warmer, the appliance will not operate correctly. If the ambient temperatures are exceeded for long periods, the temperature in the freezer compartment will rise above -18°C and food spoilage may occur.

BEFORE PLACING FOOD IN THE APPLIANCE

- Remove all packaging.
- Allow the appliance to run empty for 2 – 3 hours so the compartments can cool to the appropriate temperature.
- Clean the inside of the appliance with warm water and a little liquid detergent to remove manufacturing and transportation dust.

POWER FAILURE

If there is a power failure, do not open the door. Frozen food should not be affected if the power failure lasts for less than 10 hours.

Do not refreeze frozen foods that have thawed completely. The food may be dangerous to eat.

MOVING YOUR APPLIANCE

If the appliance is turned off for any reason, wait for 10 minutes before turning it back on. This will allow the refrigeration system pressures to equalise before restarting.

- Turn off the appliance and unplug it from the mains socket. Remove all food. Also remove all mobile parts (shelves, accessories, etc.) or fix them into the appliance to avoid any shock.
- Relocate and install. If the appliance has been left on its side for any length of time, leave it standing upright for at least 10 minutes before turning on.

Your appliance uses isobutane (R600a) as a refrigerant. Although R600a is an environmentally friendly and natural gas, it is explosive. Therefore you should be careful during shipment and installation to prevent your appliance's cooler elements from being damaged. In the event of a leak caused by damage to the cooler elements, move your appliance from open flame or heat sources and ventilate the room where the appliance is located for a few minutes.

STORING FOOD IN THE FRIDGE COMPARTMENT

The fridge compartment helps to extend the storage times of fresh perishable foods.

Recommended Food Arrangement

Cold air sinks so the bottom part is the coldest. Store your food in the optimal space to enjoy the fresh taste.

Refrigerator compartment:

Top section:	canned food, bread, cake...
Middle section:	dairy products, readymade food, desserts...
Bottom section:	meat, meat products, delicatessen ...
Containers:	fresh fruit, vegetables, salads...

Refrigerator door shelves:

Top/middle section:	eggs, butter, cheese...
Bottom section:	beverages, cans, bottles...

Fresh Food Care

For best results:

- Store foods that are very fresh and of good quality.
- Ensure that food is well wrapped or covered before it is stored. This will prevent food from dehydrating, deteriorating in colour or losing taste and will help maintain freshness. It will also prevent odour transfer.
- Make sure that strong smelling foods are wrapped or covered and stored away from foods such as butter, milk and cream which can be tainted by strong odours.

- Cool hot foods down before placing them in the fridge compartment.

Dairy Foods and Eggs

- Most pre-packed dairy foods have a recommended 'use by /best before/best by/' date stamped on them. Store them in the fridge compartment and use within the recommended time.
- Butter can become tainted by strong smelling foods so it is best stored in a sealed container.
- Eggs can be stored in the egg tray of the fridge compartment.



Red Meat

- Place fresh red meat on a plate and loosely cover with waxed paper, plastic wrap or foil.
- Store cooked and raw meat on separate plates. This will prevent any juice lost from the raw meat from contaminating the cooked product.



Poultry

- Fresh whole birds should be rinsed inside and out with cold running water, dried and placed on a plate. Cover loosely with plastic wrap or foil.
- Poultry pieces should also be stored this way. Whole poultry should never be stuffed until just before cooking, otherwise food poisoning may result.

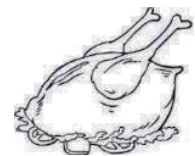

Fish and Seafood

- Whole fish and fillets should be used on the day



of purchase. Until required, refrigerate on a plate loosely covered with plastic wrap, waxed paper or foil.

- If storing overnight or longer, take particular care to select very fresh fish. Whole fish should be rinsed in cold water to remove loose scales and dirt and then patted dry with paper towels. Place whole fish or fillets in a sealed plastic bag.
- Keep shellfish chilled at all times. Use within 1 – 2 days.

Precooked Foods and Leftovers

- These should be stored in suitable covered containers so that the food will not dry out.
- Keep for only 1 – 2 days.
- Reheat leftovers only once and until steaming hot.



Vegetable and Fresh Fruit

- The vegetable container is the optimum storage location for fresh fruit and vegetables.
- Take care not to store the following at temperatures of less than 7°C for long periods:
Citrus fruit, melons, aubergines, pineapple, papaya, courgettes, passion fruit, cucumber, peppers, tomatoes.
- Undesirable changes will occur at low temperatures such as softening of the flesh, browning and/or accelerated decaying.
- Do not refrigerate avocados (until they are ripe), bananas, mangoes.



FREEZING AND STORING FOOD IN THE FREEZER COMPARTMENT

Using the Freezer Compartment

- To store deep-frozen food.
- To make ice cubes.
- To freeze food.

Note: Ensure that the freezer compartment door has been closed properly.

Food Arrangement

Small freezer drawer	Preserve small packaged frozen food
Freezer drawers	Freezing, storage of frozen food

Purchasing Frozen Food

- Packaging must not be damaged.
- Use by the 'use by /best before/best by/' date.
- If possible, transport deep-frozen food in an insulated bag and place quickly in the freezer compartment.

Storing Frozen Food

Store at -18°C or colder. Avoid opening the freezer compartment door unnecessarily.

Freezing Fresh Food

Freeze fresh and undamaged food only.

To retain the best possible nutritional value, flavour and colour, vegetables should be blanched before freezing.

Aubergines, peppers, zucchini and asparagus do not require blanching.

Note: Keep food to be frozen away from food which is already frozen.

- The following foods are suitable for freezing:
Cakes and pastries, fish and seafood, meat, game, poultry,

vegetables, fruit, herbs, eggs without shells, dairy products such as cheese and butter, ready meals and leftovers such as soups, stews, cooked meat and fish, potato dishes, soufflés and desserts.

- The following foods are not suitable for freezing:

Types of vegetables, which are usually consumed raw, such as lettuce or radishes, eggs in shells, grapes, whole apples, pears and peaches, hard-boiled eggs, yoghurt, soured milk, sour cream, and mayonnaise.

Packing Frozen Food

To prevent food from losing its flavour or drying out, place food in airtight packaging.

1. Place food in packaging.
2. Remove air.
3. Seal the wrapping.
4. Label packaging with contents and dates of freezing.

Suitable packaging:

Plastic film, tubular film made of polyethylene, aluminium foil.

These products are available from specialist outlets.

Recommended storage times of frozen food in the freezer compartment

These times vary depending on the type of food. The food that you freeze can be preserved from 1 to 12 months (minimum at -18°C).

Food	Storage time
Bacon, casseroles, milk	1 month
Bread, ice cream, sausages, pies, prepared	2 months

shellfish, oily fish	
Non-oily fish, shellfish, pizza, scones and muffins	3 months
Ham, cakes, biscuits, beef and lamb chops, poultry pieces	4 months
Butter, vegetables (blanched), eggs whole and yolks, cooked crayfish, minced meat (raw), pork (raw)	6 months
Fruit (dry or in syrup), egg whites, beef (raw), whole chicken, lamb (raw), fruit cakes	12 months

Never forget:

- When you freeze fresh foods with a 'use by /best before/best by/' date, you must freeze them before this date expires.
- Check that the food was not already frozen. Indeed, frozen food that has thawed completely must not be refrozen.
- Once defrosted, food should be consumed quickly.

Making Ice Cubes

1. Slide the ice cube maker out of the chamber.
 - Before using the ice cube maker for the first time, clean all the surfaces.
2. Fill the ice cube tray with potable water only.
3. Carefully slide the ice cube maker into the chamber.
4. Wait until the ice cubes form. Rotate the knobs clockwise and then ice cubes will fall into the ice cube box.
5. Get ice from the ice cube box and serve.

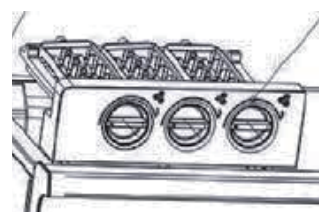

ADJUSTING THE TEMPERATURES AND FUNCTIONS

CONTROL PANEL AND DISPLAY



Controlling the temperature

We recommend that when you start your refrigerator freeze for the first time, the temperature for the refrigerator is set to 4°C and the freezer is set to -18°C. If you want to change the temperature, follow the instructions below.

Caution!

When you set a temperature, you set an average temperature for the whole refrigerator cabinet. Temperatures inside each compartment may vary from the temperature displayed on the panel, depending on how much food you store and where you place them. Ambient temperature may also affect the actual temperature inside the appliance.

POWER On/Off

Press and hold the POWER button for 3 seconds to turn the power function on or off.

When the power off function is on, the icon  will illuminate and the display will show "OF".

Fridge Compartment Temperature

Press the ZONE button until the fridge icon  illuminates. Then repeatedly press the TEMP button to set the fridge compartment temperature between 2°C and 8°C.

Freezer Compartment Temperature

Press the ZONE button until the freezer icon  illuminates. Then repeatedly press the TEMP button to set the freezer compartment temperature between -14°C and -24°C.

Super Cool

With this function, you can refrigerate the food quicker and keep food fresh for a longer period.

- Press the MODE button to activate this function. The Super Cool icon  will illuminate and the fridge temperature display will 2°C.
- This function will be automatically deactivated after 3 hours.
- You can also deactivate this function by pressing the MODE button. The fridge temperature display will return to the previous setting.

Super Freeze

With this function, you can quickly lower the temperature within the freezer compartment so food will freeze faster. This function also helps to keep vitamins and nutrition of fresh food for longer period.

- Press the MODE button to activate this function. The Super Freeze icon  will illuminate and the freezer temperature display will -24°C.

- This function will be automatically deactivated after 52 hours.
- You can also deactivate this function by pressing the MODE button. The freezer temperature display will return to the previous setting.

Energy Saving

To activate this function, repeatedly press the MODE button until the Energy Saving icon  illuminates.

The temperatures of fridge and freezer compartments will be automatically switched to 6°C and -17°C respectively.

To deactivate this function, press the MODE or TEMP button. The temperatures of fridge and freezer compartments will return to the previous settings.

Door Alarm

When the door of fridge compartment is open longer than 2 minutes, the display will show “dr”.

To save energy, do not keep the door open for a long time when using the refrigerator freezer.

DOOR CONVERSION

WARNING! When reversing the door, the appliance must be unplugged from the mains socket.

1. Open the door of the fridge compartment. Remove all door shelves.
2. Remove right upper hinge cover① on the top of the cabinet. Remove the screws② and then remove the upper hinge part③.

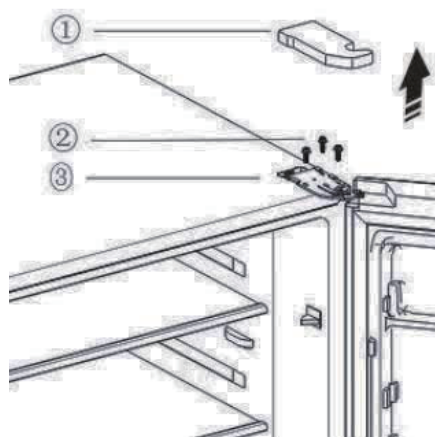

3. Remove screw cover on from the left on the top of the cabinet. Carefully lift the upper door out of the middle hinge.
4. Loosen the screw③ and remove the stop block② and door stopper① from the door. Install the 3 parts included in the accessory bag.

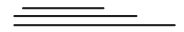
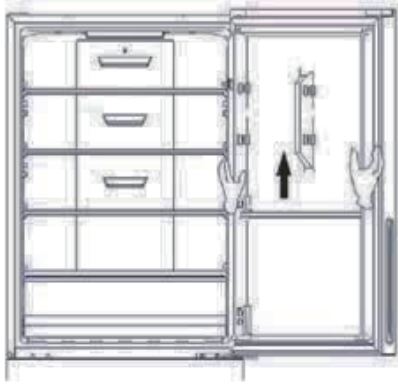

5. Use the supplied Allen wrench to loosen screws used to fix the right middle hinge and remove the right middle hinge. Then remove the lower door.

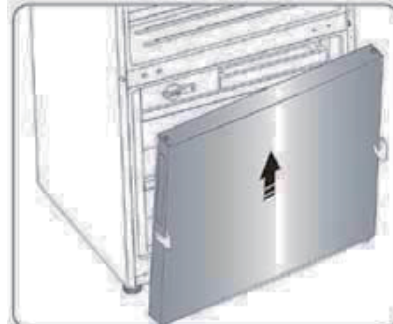
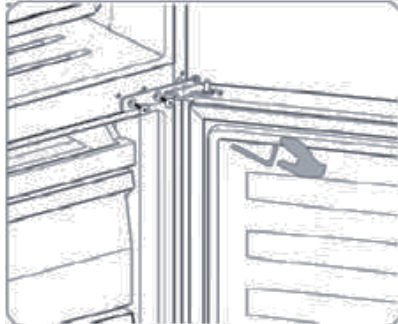

6. Loosen the screws and remove the stop block and door stopper from the door. Install the 3 parts included in the accessory bag.

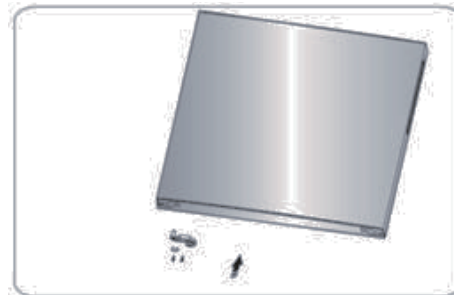
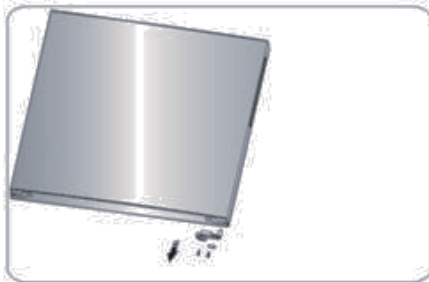

7. Change screw hole covers and screw on middle cover plate from left to right.
8. Remove the screws from the lower hinge and remove the lower hinge.

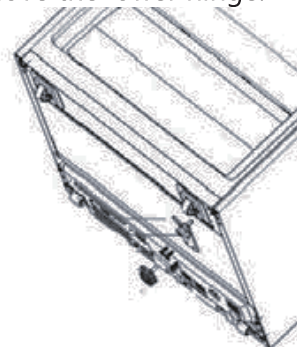
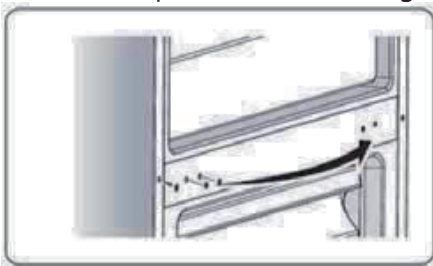

9. Loosen the lower hinge pin and install it on the hole of the reverse
10. Fix the lower door onto the lower hinge and hole in position. Install the middle hinge to the

side. Tighten into position. Fix the lower hinge on the opposite side with the screws.



opposite side.

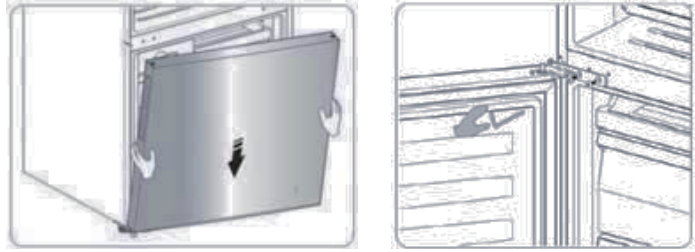

11. Fix the upper door onto the middle hinge pin and hole in position.



12. Fix the left upper hinge to the top of the cabinet with the screws and attach the upper hinge cover to the upper hinge.

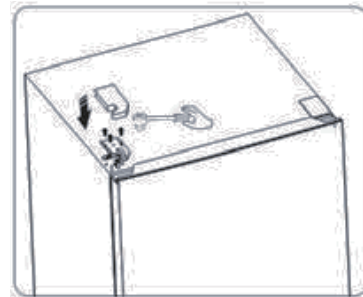

DEFROSTING

This appliance is equipped with a frost-free system. The fridge freezer will defrost automatically. This automatic defrosting system enables the freezer compartment to remain permanently ice-free, however, the food stored in the freezer compartment will not defrost.

TIPS FOR SAVING ENERGY

For the most energy efficient use of your appliance:

- Ensure your fridge freezer has adequate ventilation as recommended in the installation instructions.
- Allow warm food and drinks to cool down before placing in the appliance.
- Thaw frozen food in the refrigerator compartment and use the low temperature of the frozen food to cool refrigerated food.
- Keep door openings to a minimum.
- Open the appliance as briefly as possible.
- Ensure that the fridge and freezer doors are always closed properly.

OPERATING NOISES

Normal noises

- Motors are running.
- Refrigerant is flowing through the tubing.

CLEANING AND MAINTENANCE



Always unplug the appliance before cleaning.

1. Take out the food and store in a cool location.
2. Remove all removable parts, such as shelves, drawers, vegetable containers, egg trays, ice cube maker etc.
3. Use a soft damp cloth or paper towel to clean the interior and exterior including all different drainage area and water evacuation port.
4. Wipe up spills in the fridge and freezer compartments with a damp cloth immediately.
 - Use a mild cleanser such as dish detergent or use either some baking soda or vinegar to clean the splash area.
 - Place a small amount of detergent, vinegar, or baking soda in a bowl and add warm water to it. Dip a towel or cloth into the cleaning solution and wash the inside of your appliance.
5. Clean the removable parts using a clean sponge or soft cloth in warm soapy water. Rinse and dry thoroughly before replacing them.
 - Do not use abrasive or chemical cleaning agents.
6. Clean the door liners and gaskets using a clean sponge or soft cloth and a mild detergent in warm water.
 - Do not use cleaning waxes, concentrated detergents, bleaches, or cleaners containing petroleum on plastic refrigerator parts.
7. Dry all surfaces thoroughly and then plug in the appliance. Adjust the temperatures and function.

8. Put the food back into the appliance.

The LED lights in the appliance cannot be replaced by the user. If the LED lights stop working, please contact the local authorised service agent.

TROUBLESHOOTING

If there is a problem with your appliance, please check the following points before contacting customer service.

Problem	Possible causes	Possible solution
Appliance does not operate. Temperature inside the appliance is too warm.	Power cord is not plugged in properly.	Properly plug in the power cord.
	Temperature control is not set correctly.	Set the temperature lower.
	The appliance is located near a heat source or direct sunlight.	Keep the refrigerator away from direct sunlight or a heat source.
	Frequent door openings.	Minimise door openings to allow temperatures to stabilise.
	The appliance is in the defrost cycle.	It is normal that the freezer is not operating during the automatic defrost cycle, or for a short time after the appliance is switched on to protect the compressor.
Temperature inside the appliance is too cold.	Temperature control is not set correctly.	Set the temperature higher.
Appliance has odours.	Spoiled food.	Clean the appliance and remove any spoiled food.
	Food with strong odours	Make sure strong-smelling food is wrapped airtight.
Noises	Cabinet not stable or level.	See installation section.

SPECIFICATIONS

Max. lamp power	3W
Defrost power	220W
Temperature rise time	Power cut safe 10h
Freezing capacity	6 kg/24h
Electric shock protection class	I
Rated voltage and frequency	220-240V~, 50Hz
Rated current	1,5A
Energy consumption	0,789 kWh/24h
Insulation blowing gas	Cyclopentane
Refrigerant/Amount	R600a/50g
Net weight	93 kg

Thomson and the Thomson logo are trademarks of Technicolor (S.A.) or its affiliates and are used under license by Fnac Darty (S.A.).

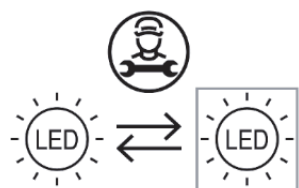

Replaceable (LED only) light source by a professional

This product contains a light source of energy efficiency class G.

Product Information Sheet

COMMISSION DELEGATED REGULATION (EU) 2019/2016 with regard to energy labelling of refrigerating appliances

Supplier's name or trade mark: Etablissements Darty & fils © | THOMSON

Supplier's address: 9 Rue des Bateaux-Lavois, 94200 Ivry-sur-Seine, France

Model identifier: CTH465XLSS CTH465XLBL

Type of refrigerating appliance:

Low-noise appliance:	no	Design type:	freestanding
Wine storage appliance:	no	Other refrigerating appliance:	yes

General product parameters:

Parameter		Value	Parameter	Value
Overall dimensions (millimeter)	Height	1756	Total volume (dm ³ or l)	482
	Width	794		
	Depth	686		
EEI	100	Energy efficiency class	E	
Airborne acoustical noise emissions (dB(A) re 1 pW)	40	Airborne acoustical noise emission class	C	
Annual energy consumption (kWh/a)	288	Climate class:	extended temperate/ temperate/ subtropical/ tropical	
Minimum ambient temperature (°C), for which the refrigerating appliance is suitable	10	Maximum ambient temperature (°C), for which the refrigerating appliance is suitable	43	
Winter setting	no			

Compartment Parameters:

Compartment type	Compartment parameters and values			
	Compartment Volume (dm ³ or l)	Recommended temperature setting for optimised food storage (°C)	Freezing capacity (kg/24 h)	Defrosting type (auto-defrost = A, manual defrost = M)
Pantry	no	—	—	—
Wine storage	no	—	—	—
Cellar	no	—	—	—

Fresh food	yes	343,0	4	—	A
Chill	no	—	—	—	—
0-star or ice-making	no	—	—	—	—
1-star	no	—	—	—	—
2-star	no	—	—	—	—
3-star	no	—	—	—	—
4-star	yes	139,0	-18	6,0	A
2-star section	no	—	—	—	—
Variable temperature compartment	no	—	—	—	—
For 4-star compartments					
Fast freeze facility	yes				
For wine storage appliances					
Number of standard wine bottles	—				
Light source parameters ^(a) :					
Type of light source	LED				
Energy efficiency class	G				
Minimum duration of the guarantee offered by the manufacturer : 24 months					
Additional information:					
Weblink to the supplier's website, where the information in point 4 of Annex II of Commission Regulation (EU)2019/2019 is found : www.darty.com					

^(a) as determined in accordance with Commission Delegated Regulation (EU) 2019/2015.

Climate class :

- Extended temperate: 'this refrigerating appliance is intended to be used at ambient temperatures ranging from 10 °C to 32 °C'.
- Temperate: 'this refrigerating appliance is intended to be used at ambient temperatures ranging from 16 °C to 32 °C'.
- Subtropical: 'this refrigerating appliance is intended to be used at ambient temperatures ranging from 16 °C to 38 °C'.
- Tropical: 'this refrigerating appliance is intended to be used at ambient temperatures ranging from 16 °C to 43 °C'.

This refrigerating appliance is not intended to be used as a built-in appliance.

To find the model information in the product database :

Click the link

<https://eprel.ec.europa.eu/screen/product/refrigeratingappliances2019/352831>

<https://eprel.ec.europa.eu/screen/product/refrigeratingappliances2019/352832>



REPAIR AND SPARE PARTS SERVICE

Do not disassemble or repair the appliance by yourself. Failure to do so may result in an electric shock or personal injury.

To access to professional repair and order spare parts, please get the support from FNAC DARTY after-sales service.







Spare parts for your appliances will be delivered within 15 working days after having received the order.

Please Note !

All appliances have a 2-year warranty.

Warranty does not cover damages caused due to improper installation, unauthorized modification, self-repair or non-professional repair.

Contact us at :

 www.darty.com  0978 970 970 24 Hours 7 Days a week  9 Rue des Bateaux-Lavois, 94200 Ivry-sur-Seine, France	 www.vandenborre.be  02 334 00 00 8 AM – 6 PM Mon to Sat  Slesbroekstraat 101 1600 Sint-Pieters-Leeuw Belgium
--	---

DISPOSAL



As a responsible retailer we care about the environment. As such we urge you to follow the correct disposal procedure for the appliance and packaging materials. This will help conserve natural resources and ensure that it is recycled in a manner that protects health and the environment.

You must dispose of this appliance and its packaging according to local laws and regulations. Because this appliance contains electronic components, the appliance and its accessories must be disposed of separately from household waste when the appliance reaches its end of life.

Contact your local authority to learn about disposal and recycling. The appliance should be taken to your local collection point for recycling. Some collection points accept appliance free of charge.

We apologize for any inconvenience caused by minor inconsistencies in these instructions, which may occur as a result of product improvement and development.

THE COLDEST PART OF THE REFRIGERATOR



The symbol indicates the location of the coldest part of your refrigerator. This area is in between the vegetable compartment at the bottom and the symbol at the top, or the shelf at the same height. In order to maintain the temperature in this area, make sure not to change the position of this shelf.

In pulsed air refrigerators (equipped with a fan) or No Frost models, the coldest area symbol is not shown because the temperature is uniform throughout the interior.

INSTALLING THE TEMPERATURE INDICATOR

To help you adjust your refrigerator correctly, it is equipped with a temperature indicator that you can use to control the average temperature in the coldest area.

WARNING: This indicator is only intended for use in your refrigerator. Do not use it in another refrigerator (as the coldest area will not be the same) or for any other purpose.

TEMPERATURE INDICATOR: THE COLDEST PART OF YOUR REFRIGERATOR

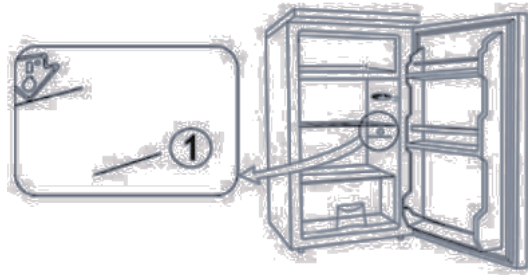

CHECKING THE TEMPERATURE IN THE COLDEST AREA

- Using the temperature indicator, you should regularly check that the temperature is correct in the coldest part of your refrigerator. The temperature inside your refrigerator depends on a number of factors, such as the outside room temperature, how full your refrigerator is, and how often you open the door. Take these factors into consideration when adjusting your appliance.

When the indicator shows "OK", it means your thermostat is set properly and the temperature inside your refrigerator is correct.

If the indicator is white it means the temperature is too high, so you should increase the thermostat and wait for 12 hours before checking the indicator again.

After loading the refrigerator or opening the door, the indicator may turn white for a few seconds.



Correct setting



Temperature too high – adjust the thermostat

INHOUD

BELANGRIJKE VEILIGHEIDSINSTRUCTIES	2
PRODUCTOVERZICHT	7
VOOR INSTALLATIE VAN HET APPARAAT	7
INSTALLATIE	7
OMGEVINGSTEMPERATUUR	7
ALVORENS LEVENSMIDDELEN IN HET APPARAAT TE PLAATSEN	7
STROOMUITVAL	8
UW APPARAAT VERPLAATSEN	8
LEVENSMIDDELEN IN HET KOELVAK BEWAREN	8
LEVENSMIDDELEN IN HET VRIESVAK INVRIEZEN EN BEWAREN	11
DE TEMPERATUUR EN FUNCTIES REGELEN	15
DRAAIRICHTING VAN DE DEUR WIJZIGEN	16
ONTDOOIEN	18
ENERGIEBESPARINGSTIPS	19
WERKINGSGELUIDEN	19
REINIGING EN ONDERHOUD	19
PROBLEEMOPLOSSING	20
SPECIFICATIES	21-22
PRODUCTINFORMATIEBLAD	23-24
SERVICE VOOR REPARATIES EN RESERVEONDERDELEN	25
VERWIJDERING	26-27

BELANGRIJKE VEILIGHEIDSINSTRUCTIES
LEES DE VOLGENDE VEILIGHEIDSINSTRUCTIES
AANDACHTIG DOOR VOORDAT U HET APPARAAT IN
GEBRUIK NEEMT EN BEWAAR ZE VOOR TOEKOMSTIG
GEBRUIK.

WAARSCHUWINGEN

- Dit apparaat is bestemd voor huishoudelijk gebruik of gelijksoortige toepassingen, waaronder
 - kantines voor personeel in winkels, kantoren en andere werkruimtes;
 - boerderijen en door gasten in hotels, motels en andere woonomgevingen;
 - bed & breakfasts en soortgelijke omgevingen.
 - catering en gelijksoortige kleinhandeltoepassingen.

- Als het netsnoer beschadigd is, moet dit worden vervangen door de fabrikant, een servicecentrum of een gekwalificeerd vakman om gevaren te voorkomen.
- Dit apparaat kan worden gebruikt door kinderen vanaf 8 jaar en personen met verminderde fysieke, zintuiglijke of mentale vermogens of een gebrek aan ervaring en kennis, indien zij onder toezicht staan of instructies hebben gekregen over het veilige gebruik van het apparaat en als zij de gevaren ervan begrijpen.
Kinderen mogen niet met het apparaat spelen.
Reiniging en onderhoud mag zonder toezicht niet door kinderen worden uitgevoerd.
- Voor meer informatie over het reinigen van de oppervlakken die met levensmiddelen in aanraking komen, zie de sectie "Reiniging en onderhoud" op pagina's 19&20.
- Stel het apparaat niet bloot aan regen.
- Kinderen van 3 tot 8 jaar mogen koelapparaten vullen en leeg maken.
- **WAARSCHUWING:** Houd alle ventilatieopeningen in de behuizing van het apparaat of in de constructie voor de inbouw van het apparaat vrij van obstakels.
- **WAARSCHUWING:** Gebruik geen mechanische apparaten of andere middelen om het ontdooiproces te versnellen, behalve die door de fabrikant worden aanbevolen.
- **WAARSCHUWING:** Beschadig het koelcircuit niet.
- **WAARSCHUWING:** Gebruik geen elektrische apparaten in de opbergvakken van het apparaat tenzij ze van het type zijn dat wordt aanbevolen door de fabrikant.
- Berg geen explosieve stoffen, zoals spuitbussen met een brandbaar drijfgas, in dit apparaat op.

- OPGELET: Het koelsysteem staat onder hoge druk. Raak het niet aan. Neem voor de afvoer contact op met een vakbekwaam servicecentrum.
- INSTALLATIE: INSTALLEER DIT APPARAAT NIET IN EEN ZEER VOCHTIGE OF KOUDE RUIMTE, ZOALS EEN BIJGEBOUW, GARAGE OF WIJNKELDER.
- **Het apparaat afvoeren:**
Om mogelijke schade aan het milieu of aan de menselijke gezondheid te voorkomen door het ongecontroleerd verwijderen van afval, recycle het apparaat op een verantwoordelijke wijze, om het duurzame hergebruik van grondstoffen, koudemiddelen en de ontvlambare isolatie-blaasgassen te bevorderen. Lever het apparaat in bij een inzamelpunt in uw gemeente. Neem contact op met het inzamelpunt in uw buurt voor meer informatie over de juiste verwijderingsprocedure.
- **Voor installatie, onderhoud:**
Plaats het apparaat op een horizontale ondergrond en zorg voor voldoende ventilatie. Vervang of repareer de onderdelen niet zelf. Raadpleeg indien nodig het servicecentrum.
- **Behandeling:**
Ga altijd met de nodige voorzichtigheid om met het apparaat om schade te voorkomen.
- WAARSCHUWING: Voor het maken van ijsblokjes (ijsklontjes) mag u alleen drinkwater gebruiken.
- Vries ontdooide levensmiddelen nooit in, tenzij ze op voorhand gekookt zijn, om schadelijke bacteriën te elimineren. Vries ontdooide vis of schaal- en schelpdieren nooit opnieuw in.

- WAARSCHUWING: Om gevaar door onstabieleit van het apparaat te vermijden, moet het volgens de instructies worden bevestigd.



- Waarschuwing; risico op brand/brandbaar materiaal
- WAARSCHUWING: Bij het plaatsen van het apparaat moet u erop letten dat het netsnoer niet klem zit of beschadigd raakt.
- WAARSCHUWING: Plaats niet meerdere tafelcontactdozen of draagbare stroomvoorzieningen aan de achterkant van het apparaat.
- WAARSCHUWING: Alleen aansluiten op een drinkwatervoorziening.
- Om besmetting van levensmiddelen te voorkomen moet u de volgende instructies in acht nemen:
 - Het openen van de deur gedurende een langere periode kan een duidelijke toename van de temperatuur in de vakken van het apparaat tot gevolg hebben.
 - Reinig de oppervlakken die in contact komen met levensmiddelen en de toegankelijke drainagesystemen op een regelmatige basis.
 - Bewaar rauwe vleesproducten en vis in geschikte dozen in de koelkast, zodat ze niet in contact kunnen komen

met of druppelen op andere levensmiddelen.

- Vriesvakken met twee sterren zijn geschikt voor het opbergen van reeds bevroren levensmiddelen, het opbergen of maken van ijs en het maken van ijsklontjes.
- Vriesvakken met een, twee of drie sterren zijn niet geschikt voor het invriezen van verse levensmiddelen.
- Als het koelapparaat gedurende een langere periode leeg blijft, moet u het uitschakelen, ontdooien, reinigen, afdrogen en de deur open laten om het ontstaan van schimmel in het apparaat te voorkomen.
- Gebruik de nieuwe slangen die met het apparaat zijn meegeleverd en gebruik geen oude slangen opnieuw.

VEILIGHEIDSVOORSCHRIFTEN

- Houd al het verpakkingsmateriaal uit de buurt van kinderen omdat er verstikkingsrisico bestaat.
- Als u een oude koel-/vriescombinatie met een slot/grendel op de deur afdankt, zorg er dan voor dat deze in een ontgrendelde staat wordt achtergelaten om mogelijke opsluiting van jonge kinderen tijdens het spelen te voorkomen.
- Trek de stekker van het apparaat uit het stopcontact als het niet in gebruik is of als u het reinigt. Verwijder alle levensmiddelen voordat u het apparaat reinigt.
- Plaats geen te grote levensmiddelen in het apparaat om een verkeerde werking te vermijden.

- Uiterste voorzichtigheid is geboden bij het verplaatsen van het apparaat.
- Geef kinderen geen room- of waterijs dat net uit het vriesvak komt, de lage temperatuur kan "vriesbrandwonden" op de lippen veroorzaken.
- Sta of steun niet op het voetstuk of de deur, etc.
- Bewaar geen frisdrank in het vriesvak.

Uw oud apparaat afdanken

Koel-/vriescombinaties bevatten koelmiddel en gassen in de isolatie.

Koelmiddel en blaasgassen mogen alleen door een deskundige worden verwijderd. Controleer of de buizen van het koelcircuit niet beschadigd zijn voordat u het product op een juiste manier afdankt.

BESCHRIJVING VAN DE ONDERDELEN

Koelvak

Bedieningspaneel

Legplanken

Deksel van groentelade

Groentelade

Vriesvak

Ijsblokjesmaker

Kleine vrieslade

Vriesladen

Deurvakken



Eierrek x 2



VOOR INSTALLATIE VAN HET APPARAAT

Voordat u de stekker in een stopcontact steekt, controleer of de spanning vermeld op het typeplaatje van uw koel-/vriescombinatie overeenstemt met de spanning in uw woning. Een andere spanning kan het apparaat beschadigen.

De stekker is de enige manier om het apparaat van de voeding te scheiden; zorg dat deze altijd makkelijk bereikbaar is. Om de stroomvoorziening naar het apparaat te scheiden, dient u het apparaat uit te schakelen en vervolgens de stekker uit het stopcontact te trekken.

Het apparaat moet geaard zijn. De fabrikant is niet verantwoordelijk voor schade die ontstaat door het gebruik zonder aarding.

INSTALLATIE

Installeer het apparaat in een droge en goed geventileerde ruimte. Zorg dat de plaats waar het apparaat wordt geïnstalleerd niet aan direct zonlicht wordt blootgesteld en dat het apparaat zich niet in de buurt van een warmtebron, bijv. een kookfornuis, kachel, etc. bevindt.

Om voor voldoende ventilatie voor het apparaat te zorgen, dient u voor een vrije ruimte van 10 cm aan weerskanten van de kast te zorgen.

Voor oneffen oppervlakken kunnen de voorste stelvoetjes op één lijn worden gebracht.

Vloer

Voor de juiste installatie moet u deze koelkast op een vlak, hard oppervlak plaatsen dat net zo hoog is als de rest van de vloer. Dit oppervlak moet stevig genoeg zijn om de volledig gevulde koelkast te dragen. Om de vloerbedekking te beschermen, kunt u een groot vlak van de kartonnen doos uitknippen en dit onder de koelkast plaatsen waar u aan het werk bent.

Als u de koelkast verplaatst, moet u hem rechttuit trekken en drukken.

Wiebel hem niet van de ene naar de andere kant.

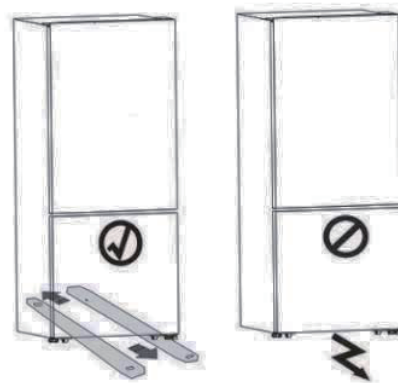

OMGEVINGSTEMPERATUUR

Dit apparaat is ontworpen voor het gebruik in een omgevingstemperatuur tussen 10°C en 43°C. Het apparaat werkt niet naar behoren als deze temperatuur wordt overschreden (d.w.z. kouder of warmer). Als de omgevingstemperatuur gedurende een lange periode wordt overschreden, zal de temperatuur in het vriesvak boven -18°C komen en kunnen de levensmiddelen bedorven raken.

ALVORENS LEVENSMIDDELEN IN HET APPARAAT TE PLAATSEN

- Verwijder alle verpakking.

- Laat het apparaat gedurende 2 – 3 uur werken zonder levensmiddelen zodat de vakken tot de gepaste temperatuur afkoelen.
- Maak de binnenkant van het apparaat schoon met warm water en een beetje afwasmiddel om eventuele fabricageresten en stof te verwijderen.

STROOMUITVAL

In geval van een stroomuitval, open de deur niet. Bevroren levensmiddelen blijven goed als de stroomuitval niet langer dan 10 uur duurt.

Vries bevroren levensmiddelen die volledig ontdooid zijn niet opnieuw in. De levensmiddelen kunnen uw gezondheid schaden.

UW APPARAAT VERPLAATSEN

Als het apparaat voor welke reden dan ook wordt uitgeschakeld, wacht dan 10 minuten voordat u het opnieuw inschakelt. De druk in het koelsysteem dient eerst te worden gestabiliseerd voordat u het apparaat opnieuw inschakelt.

- Schakel het apparaat uit en haal de stekker uit het stopcontact. Verwijder alle levensmiddelen. Verwijder tevens alle mobiele onderdelen (planken, accessoires, etc.) of maak ze vast in het apparaat om schokken te vermijden.
- Verplaats het apparaat en installeer het. Als het apparaat tijdens het verplaatsen op zijn zijde werd gehouden, zelfs al was dit zeer kort, dient u het apparaat minstens 10 minuten in de rechtopstaande positie te laten staan voordat u het inschakelt.

Uw apparaat gebruikt isobutaan (R600a) als koelmiddel. Alhoewel R600a een milieuvriendelijk en natuurlijk gas is, is het explosief. Wees dus zeer voorzichtig tijdens het verplaatsen of installeren van uw apparaat om schade aan de koelelementen te vermijden. In geval van een lek dat wordt veroorzaakt door schade aan de koelelementen, dient u uw apparaat weg te halen van open vlammen of warmtebronnen en de kamer waar het apparaat zich in bevindt enkele minuten te luchten.

LEVENS MIDDELEN IN HET KOELVAK BEWAREN

Het koelvak zorgt voor een langere bewaartijd van verse, beperkt houdbare levensmiddelen.

Aanbevolen rangschikking van de levensmiddelen

Koude lucht daalt zodat het onderste gedeelte het koelste is. Bewaar uw levensmiddelen in het juiste vak om te genieten van de frisse smaak.

Koelgedeelte:

Bovenste gedeelte:	ingeblikte levensmiddelen, brood, cake...
--------------------	---

Middelste gedeelte:	zuivelproducten, gebruiksklare levensmiddelen, toetjes...
Onderste gedeelte:	vlees, vleesproducten, delicatessen...
Laden:	vers fruit, groente, salades...

Deurvakken van de koelkast:

Bovenste/middelste gedeelte:	eieren, boter, kaas...
Onderste gedeelte:	drankjes, blikjes, flessen...

Bewaren van verse levensmiddelen

Voor het beste resultaat:

- Bewaar **alleen** zeer verse levensmiddelen van een goede kwaliteit.
- Zorg dat de levensmiddelen goed zijn verpakt of afgedekt voordat u ze bewaart. Dit voorkomt dat de levensmiddelen uitdrogen, bleker worden of aan smaak verliezen en zorgt voor een langere versheid. Dit vermijdt tevens overdracht van geuren.
- Zorg dat levensmiddelen met een sterke geur goed verpakt en afgedekt zijn en bewaar deze uit buurt van boter, melk en room en andere levensmiddelen die door een sterke geur aangetast kunnen worden.
- Laat warme levensmiddelen afkoelen voordat u ze in het koelvak plaatst.

Zuivelproducten en eieren

- De meeste voorverpakte zuivelproducten zijn voorzien van een minimale houdbaarheidsdatum.



Bewaar deze in het koelvak en gebruik binnen de aangegeven tijd.

- Boter kan worden aangetast door levensmiddelen met een sterke geur; het is aanbevolen om boter in een afgesloten doos te bewaren.
- Eieren kunnen in het eierrek van de koelkast worden bewaard.

Rood vlees

- Leg vers rood vlees op een bord en bedek losjes met waspapier, vershoudfolie of aluminiumfolie.
- Bewaar gekookt en rauw vlees op verschillende borden. Dit vermijdt dat er sappen van rauw vlees op het gekookt vlees terechtkomen.



Pluimvee

- Spoel hele, verse vogels aan de binnen- en buitenkant af met koud stromend water, maak ze droog en leg ze op een bord. Bedek losjes met vershoudfolie of aluminiumfolie.
- Bewaar delen van het pluimvee op dezelfde manier. Vul het pluimvee alleen net voor het koken, anders kan voedselvergiftiging optreden.

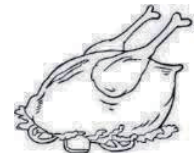

Vis, schaal- en schelpdieren

- Bereid verse vis en filets op de dag van aankoop. Indien nodig bewaart u de vis op een bord, losjes bedekt met vershoudfolie, waspapier of aluminiumfolie in de koelkast.



- Als u vis een nacht of langer wilt bewaren, kies dan voor zeer verse vis. Spoel een hele vis in koud water en verwijder losse schubben en vuil. Dep de vis vervolgens droog met keukenrol. Plaats de hele vis of filets in een afgesloten plastic zak.
- Houd schaal- en schelpdieren op elk moment gekoeld. Gebruik binnen 1 – 2 dagen.

Voorgekookte levensmiddelen en etensresten

- Bewaar in een geschikte doos met deksel zodat de levensmiddelen niet uitdrogen.
- Gebruik binnen 1 – 2 dagen.
- Warm etensresten slechts eenmaal op en totdat ze dampend heet zijn.



Verse groente en fruit

- De groentelade is de ideale opbergruimte voor verse groente en fruit.
- Zorg dat u onderstaande levensmiddelen niet gedurende een lange periode op een temperatuur lager dan 7°C bewaart:
Citrusvruchten, meloenen, aubergines, ananas, papaja's, courgettes, passievruchten, komkommers, paprika's en tomaten.
- Ongewenste veranderingen doen zich bij lage temperaturen voor, zoals het verzachten van het vruchtvlees, bruin worden en/of sneller bederven.
- Bewaar geen avocado's (totdat ze rijp zijn), bananen en mango's in het koelvak.



LEVENSMIDDELEN IN HET VRIESVAK INVRIEZEN EN BEWAREN

Het vriesvak gebruiken

- Om diepgevroren levensmiddelen te bewaren.
- Om ijsblokjes te maken.
- Om levensmiddelen in te vriezen.

Opmerking: Zorg dat de deur van het vriesvak altijd goed gesloten is.

Rangschikken van levensmiddelen

Kleine vrieslade	Bewaren van levensmiddelen in kleine verpakkingen
Vriesladen	Bevriezen, opbergen van bevroren levensmiddelen

Diepvriesproducten kopen

- De verpakking mag niet beschadigd zijn.
- Gebruik binnen de minimale houdbaarheidsdatum.
- Transporteer diepgevroren levensmiddelen indien mogelijk in een thermische tas en plaats de levensmiddelen snel in het vriesvak.

Diepvriesproducten bewaren

Bewaar op -18°C of kouder. Open de deur van het vriesvak alleen indien nodig.

Verse levensmiddelen invriezen

Vries alleen verse en onbeschadigde levensmiddelen in. Om de best mogelijke voedingswaarde, smaak en kleur te behouden, kunt u groente blancheren voordat u het invriest. Aubergines, paprika's, courgettes en asperges hoeven niet te worden geblancheerd.

Opmerking: Houd de in te vriezen levensmiddelen uit de

buurt van levensmiddelen die reeds ingevroren zijn.

- De volgende levensmiddelen zijn geschikt om in te vriezen:

Cakes en gebak, vis en schaal- en schelpdieren, vlees, wild, pluimvee, groente, fruit, specerijen, eieren zonder schaal, zuivelproducten zoals kaas en boter, kant-en-klaar gerechten en etensrestjes zoals soep, stoofschotels, gekookt vlees en vis, aardappeligerechten, soufflés en desserts.

- De volgende levensmiddelen zijn niet geschikt om in te vriezen:

Groente die over het algemeen rauw wordt gegeten zoals sla, radijzen, eieren in de schaal, druiven, appels, peren en perziken, hard gekookte eieren, yoghurt, dikmelk, zure room en mayonaise.

Diepvriesproducten inpakken

Om te vermijden dat levensmiddelen hun smaak verliezen of uitdrogen, dient u ze in een luchtdichte verpakking te verpakken.

1. Plaats de levensmiddelen in de verpakking.
2. Verwijder alle lucht.
3. Dicht de verpakking af.
4. Label de verpakking met de inhoud en datum van invriezen.

Gepaste verpakking:

Vershoudfolie, buisfolie van polyethyleen, aluminiumfolie.

Deze producten zijn te verkrijgen bij uw speciaalzaak.

Aanbevolen bewaarduur van diepvriesproducten in het vriesvak

Deze tijden kunnen verschillen naar gelang het soort levensmiddel. De bevroren levensmiddelen kunnen tussen 1 en 12 maanden worden bewaard (minimum op -18°C).

Levensmiddelen	Bewaarduur
Spek, stoofschotels, melk	1 maand
Brood, roomijs, worst, erwten, bereide schelpdieren, vette vis	2 maanden
Niet-vette vis, schelpdieren, pizza, scones en muffins	3 maanden
Ham, cakes, koeken, rundvlees en lamskoteletjes, stukken pluimvee	4 maanden
Boter, groente (geblancheerd), heel ei en dooiers, gekookte rivierkreeften, gehakt (rauw), varkensvlees (rauw)	6 maanden
Fruit (droog of in siroop), eiwit, rundvlees (rauw), hele kip, lam (rauw), fruitcakes	12 maanden

Nooit vergeten:

- Als u verse levensmiddelen met een minimale houdbaarheidsdatum invriest, moet u ze voor het verstrijken van deze datum invriezen.
- Controleer of de levensmiddelen vroeger reeds werden ingevroren. Bevroren levensmiddelen die volledig ontdooid zijn mogen niet opnieuw worden ingevroren.
- Eenmaal ontdooid, dienen de levensmiddelen snel opgegeten te worden.

Ijsblokjes maken

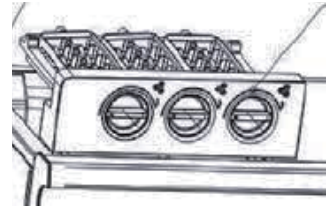

1. Schuif de ijsblokjesmaker uit het vak.
 - Voordat u de ijsblokjesmaker in gebruik neemt, moet u alle oppervlakken reinigen.
2. Vul het bakje voor ijsblokjes alleen met drinkwater.
3. Schuif de ijsblokjesmaker voorzichtig in het vak.
4. Wacht totdat de ijsblokjes zijn gevormd. Draai de knoppen met de klok mee en de ijsblokjes vallen vervolgens in de ijsblokjesbak.
5. Haal de ijsblokjes uit de ijsblokjesbak en serveer.

DE TEMPERAATUUR EN FUNCTIES REGELEN

BEDIENINGSPANEEL EN DISPLAY



De temperatuur regelen

Wij raden aan dat als u uw diepvriezer de eerste keer start, de temperatuur van de koelkast wordt ingesteld op 4°C en de diepvriezer wordt ingesteld op -18°C. Als u de temperatuur wilt aanpassen, moet u de onderstaande instructies volgen.

Opgelet!

Als u een temperatuur instelt, stelt u een gemiddelde temperatuur voor de hele koelkast in. De temperatuur in elk vak kan afwijken van de op het display getoonde temperatuur, afhankelijk van hoeveel voedsel u bewaart en waar u het bewaart. De omgevingstemperatuur kan ook een invloed hebben op de daadwerkelijke temperatuur binnenin het apparaat.

Aan/uit

Druk en houd de aan/uit-knop gedurende 3 seconden ingedrukt om de stroom aan- of uit te schakelen.

Als de uitschakelfunctie is ingeschakeld, verschijnt het  symbool en staat er 'OFF'.

Temperatuur van koelvak

Druk op de ZONE-knop totdat het koelkast symbool  begint te branden. Druk herhaaldelijk op TEMP-knop om de gewenste temperatuur in het koelvak in te stellen tussen 2°C en 8°C.

Temperatuur van vriesvak

Druk op de ZONE-knop totdat het diepvriezer symbool  begint te branden. Druk herhaaldelijk op TEMP-knop om de gewenste temperatuur in het koelvak in te stellen tussen -14°C en -24°C.

Super cool

Met deze functie kunt u levensmiddelen sneller afkoelen en levensmiddelen gedurende een langere periode vers houden.

- Druk op de MODE knop om deze functie te activeren. Het super cool symbool  begint te branden en de koelkasttemperatuur toont 2°C.
- Deze functie wordt automatisch na 3 uur uitgeschakeld.
- U kunt deze functie ook deactiveren door op de MODE knop te drukken. De getoonde koelkasttemperatuur gaat terug naar de vorige instelling.

Super freeze

Met deze functie kunt u de temperatuur in het diepvriesvak sneller verlagen zodat hij sneller vriest. Deze functie helpt ook gedurende een langere periode de vitamines en voedingsstoffen van verse levensmiddelen te behouden.

- Druk op de MODE knop om deze functie te activeren. Het super freeze symbool  begint te branden en de diepvriestemperatuur toont -24°C.
- Deze functie wordt automatisch na 52 uur uitgeschakeld.
- U kunt deze functie ook deactiveren door op de MODE knop te drukken. De getoonde diepvriestemperatuur gaat terug naar de vorige instelling.

Energiebesparing

Om deze functie te activeren drukt u herhaaldelijke op de MODE-knop totdat het

energiebesparingsymbool  begint te branden.

De temperatuur in de koel- en vriesvakken worden respectievelijk automatisch op 6°C en -17°C ingesteld.

Om deze functie uit te schakelen, drukt u op de MODE- of TEMP-knop. De temperaturen van de koel- als vriesvakken gaan terug naar de vorige instellingen.

Deuralarm

Als de deur van het koelgedeelte langer dan 2 minuten open is, verschijnt op het display "dr".

Om energie te besparen mag u de deur niet te lang open laten als u de koel-/vriescombinatie gebruikt.

DRAAIRICHTING VAN DE DEUR WIJZIGEN

WAARSCHUWING! Als u de draairichting van de deur wijzigt, moet de stekker van het apparaat uit het stopcontact worden getrokken.

1. Open de deur van het koelgedeelte. Verwijder de deurvakken.
2. Verwijder de bovenste scharnierkap^① aan de bovenkant van de kast. Verwijder de schroeven^② en verwijder vervolgens het

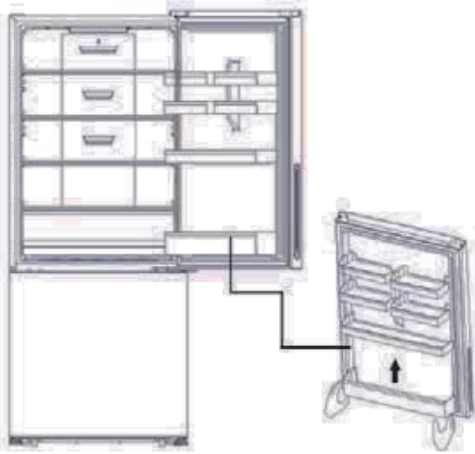

3. Verwijder de schroefafdekking aan de linker bovenkant van de kast. Til voorzichtig de bovenste deur van het middelste scharnier.

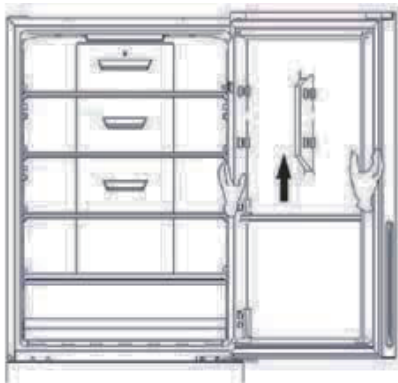

5. Gebruik de meegeleverde inbusleutel om de schroeven los te maken die zijn gebruikt om het rechter middelste scharnier te bevestigen en verwijder het rechter middelste scharnier. Verwijder vervolgens de onderste deur.

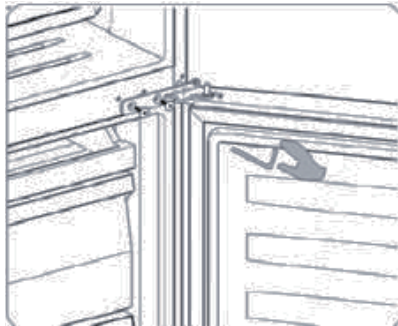

bovenste scharniergedeelte③.

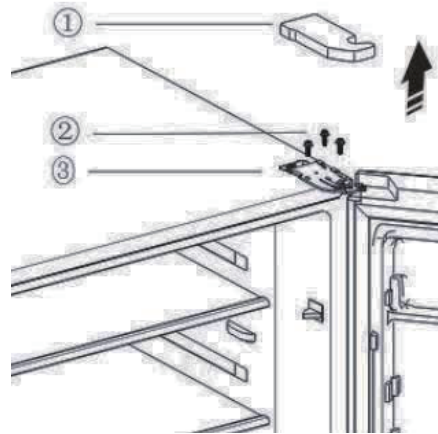

4. Maak de schroef los ③ en verwijder de stopblok ② en deurstopper ① van de deur. Installeer de 3 onderdelen die worden meegeleverd in het zakje met toebehoor.

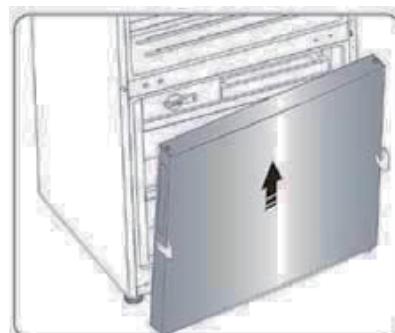

6. Maak de schroeven los en verwijder de stopblok en deurstopper van de deur. Installeer de 3 onderdelen die worden meegeleverd in het zakje met toebehoor.

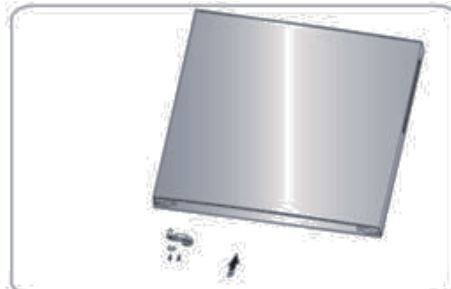
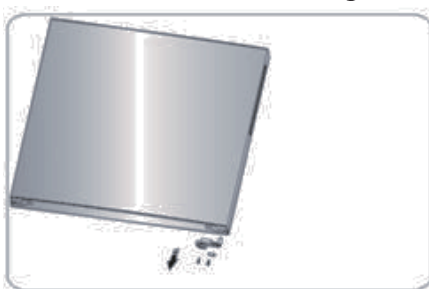

7. Vervang de dopjes voor de schroefgaten en schroef de middelste afdekkingsplaat van links naar rechts erop.

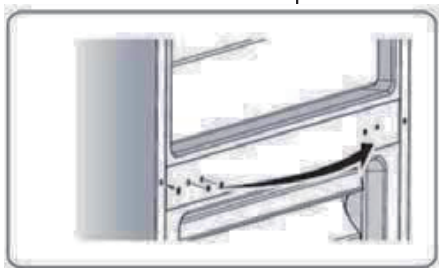

8. Verwijder de schroeven van het onderste scharnier en verwijder vervolgens het onderste scharnier.

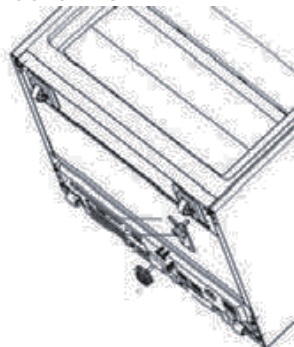

9. Maak de pin van het onderste scharnier los en plaats hem op het gat aan de andere kant. Maak hem vast in deze positie. Bevestig het onderste scharnier aan de andere kant met behulp van de schroeven.



10. Plaats de onderste deur op het onderste scharnier en het gat in positie. Plaats het middelste scharnier aan de andere kant.

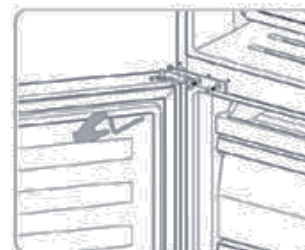
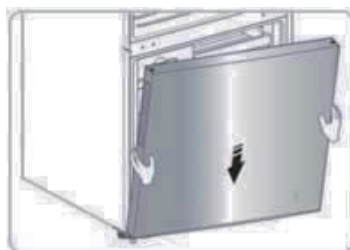

11. Bevestig de bovenste deur op de pin van het middelste scharnier en het gat in positie.



12. Bevestig het bovenste scharnier met de schroeven aan de bovenkant van de kast en bevestig de afdekking op het bovenste scharnier.

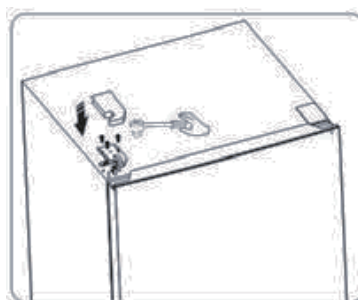

ONTDOOIEN

Dit apparaat is uitgerust met een no frost-systeem. De koel-/vriescombinatie wordt automatisch ontdooid.

Het automatisch ontdooisysteem zorgt ervoor dat het vriesvak continu ijsvrij is. De etenswaren die

in de diepvriesladen zijn bewaard zullen echter niet ontdooien.

ENERGIEBESPARINGSTIPS

Voor het meest efficiënt energiegebruik van uw apparaat:

- Zorg voor voldoende ventilatie zoals aangegeven in de installatie-instructies.
- Laat warme levensmiddelen en drank eerst afkoelen voordat u ze in het apparaat plaatst.
- Ontdooi ingevroren levensmiddelen in het koelvak en gebruik de lage temperatuur van de ingevroren levensmiddelen om de gekoelde levensmiddelen af te koelen.
- Open de deur zo weinig mogelijk.
- Open het apparaat zo kort mogelijk.
- Zorg dat de deur van de koel- en vrieskast altijd juist gesloten is.

WERKINGSGELUIDEN

Normale geluiden

- De motoren lopen.
- Koelmiddel stroomt door de buizen.

REINIGING EN ONDERHOUD



Trek de stekker van het apparaat altijd uit het stopcontact voor het reinigen.

1. Haal de levensmiddelen eruit en berg ze op in een koele ruimte.
2. Verwijder alle verwijderbare onderdelen zoals planken, laden, groenteladen, eierrekjes, ijsblokjesmakers etc.
3. Gebruik een zachte, vochtige doek of stuk keukenrol om de binnenkant en buitenkant te reinigen inclusief alle verschillende afvoerpunten en de water-uitgangspoort.
4. Veeg gemorste spullen direct weg in de koelkast of vriezer met een vochtige doek.
 - Gebruik een mild reinigingsmiddel of afwasmiddel of een beetje natriumcarbonaat of azijn om het gedeelte waar is gemorst te reinigen.
 - Doe een kleine hoeveelheid reinigingsmiddel, azijn of natriumcarbonaat in een kom en voeg er warm water aan toe. Doe een handdoek of stukje stof in de

oplossing en maak de binnenkant van uw apparaat schoon.

5. Maak de verwijderbare onderdelen schoon met een spons of zachte doek en een warm zeepsopje. Spoel grondig af en maak ze droog voordat u ze terug plaatst.
 - Gebruik geen schurende of chemische schoonmaakmiddelen.
6. Reinig de dichtingen van de deuren en pakkingen met behulp van een spons of zachte doek en een mild reinigingsmiddel met warm water.
 - Gebruik geen reinigingswas, geconcentreerde reinigingsmiddelen, bleekmiddel of reinigingsmiddelen op basis van petroleum voor de plastic onderdelen van de koelkast.
7. Droog alle oppervlakken grondig af en steek vervolgens de stekker weer in het stopcontact. De temperatuur en functie instellen.
8. Plaats de levensmiddelen opnieuw in het apparaat.

De led-lampen in het apparaat kunnen niet door de gebruiker worden vervangen. Als de led-lampen niet meer werken, neem contact op met een erkende reparateur in uw buurt.

PROBLEEMOPLOSSING

Als er een probleem met uw apparaat is, controleer dan de volgende punten voordat u contact opneemt met de klantenservice.

Probleem	Mogelijke oorzaken	Mogelijke oplossing
Het apparaat werkt niet. De temperatuur binnenin het apparaat is te hoog.	De stekker is niet juist in het stopcontact gestoken.	Steek de stekker correct in het stopcontact.
	De temperatuurregeling is niet juist ingesteld.	Stel de temperatuur lager in.
	Het apparaat bevindt zich in de buurt van een warmtebron of direct zonlicht.	Houd de koelkast uit de buurt van direct zonlicht en andere warmtebronnen.
	Deur wordt te vaak geopend.	Open zo weinig mogelijk de deur om de temperatuur te stabiliseren.
	Het apparaat bevindt zich in de ontdooi-cyclus.	Het is normaal dat de vriezer niet werkt tijdens de automatische ontdooi-cyclus, of gedurende een korte periode nadat het apparaat is overgeschakeld om de compressor te beschermen.
De temperatuur binnenin het apparaat is te laag.	De temperatuurregeling is niet juist ingesteld.	Stel de temperatuur hoger in.
Het apparaat ruikt vreemd.	Bedorven levensmiddelen.	Reinig het apparaat en verwijder eventueel bedorven levensmiddelen.
	Levensmiddelen met sterke geurtjes	Zorg ervoor dat levensmiddelen met sterke geurtjes luchtdicht zijn verpakt.
Lawaai	Kast niet stabiel of vlak.	Zie sectie "Installatie".

SPECIFICATIES

Max. Hoogte lamp vermogen	3W
Ontdooivermogen	220W
Tijd van temperatuurtoename	10 u na stroomuitval
Vriesvermogen	6 kg/24u

Beschermingsklasse tegen elektrische schokken	I
Nominale spanning en frequentie	220-240V~, 50Hz
Nominale stroom	1,5 A
Energieverbruik	0,789 kWh/24h
Isolatie-blaasgas	Cyclopentaan
Koelmiddel/hoeveelheid	R600a/50g
Netto gewicht	93 kg

Thomson en het Thomson-logo zijn handelsmerken van Technicolor (S.A.) of haar dochterondernemingen en worden onder licentie gebruikt door Fnac Darty (S.A.).

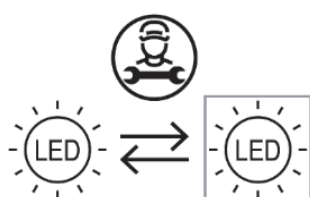

De lichtbron (alleen led) mag alleen door een vakman worden vervangen

Dit product bevat een lichtbron van energie-efficiëntieklasse G.

Productinformatieblad

GEDELEGEERDE VERORDENING (EU) 2019/2016 VAN DE COMMISSIE met betrekking tot de energie-etikettering van koelapparaten

Naam van de leverancier of het handelsmerk: Etablissements Darty & fils © | THOMSON

Adres van de leverancier: 9 Rue des Bateaux-Lavoirs, 94200 Ivry-sur-Seine, France

Typeaanduiding: CTH465XLSS CTH465XLBL

Type koelapparaat:

Geluidsarm apparaat:	nee	Ontwerptype:	vrijstaand
Wijnbewaarkast:	nee	Ander koelapparaat:	ja

Algemene productparameters:

Parameter	Waarde	Parameter	Waarde	
Totale afmetingen (millimeter)	Hoogte	Totaal volume (dm ³ of l)	482	
	Breedte			794
	Diepte			686
EEL	100	Energie-efficiëntieklasse	E	
Emissie van akoestisch luchtgeluid (dB(A) re 1 pW)	40	Emissieklasse voor akoestisch luchtgeluid	C	
Jaarlijks energieverbruik (kWh/jaar)	288	Klimaatklasse:	uitgebreid gematigd/ gematigd/ subtropisch/ tropisch	
Laagste omgevingstemperatuur (°C) waarvoor het koelapparaat geschikt is	10	Hoogste omgevingstemperatuur (°C) waarvoor het koelapparaat geschikt is	43	
Winterinstelling	nee			

Compartmentparameters:

Compartmenttype	Compartmentparameters en -waarden			
	Compartment-volume (dm ³ of l)	Aanbevolen temperatuurinstelling voor optimale voedselopslag (°C)	Vriesvermogen (kg/24 u)	Ontdooitype (zelfontdooifunctie = Z, handmatige ontdooifunctie = H)
Voorraad	nee	—	—	—
Wijnbewaring	nee	—	—	—

Kelder	nee	—	—	—	—
Vers voedsel	ja	343,0	4	—	Z
Chill	nee	—	—	—	—
0 sterren of ijsmaker	nee	—	—	—	—
1 ster	nee	—	—	—	—
2 sterren	nee	—	—	—	—
3 sterren	nee	—	—	—	—
4 sterren	ja	139,0	-18	6,0	Z
2-sterrengedeelte	nee	—	—	—	—
Compartiment met variabele temperatuur	nee	—	—	—	—
Voor 4-sterrencompartimenten					
Snelvriesfunctie			ja		
Voor wijnbewaarkasten:					
Aantal standaardwijnflessen			—		
Lichtbronparameters ^(a) :					
Type lichtbron			LED		
Energie-efficiëntieklasse			G		
Minimumduur van de door de fabrikant geboden garantie: 24 maanden					
Aanvullende informatie:					
Link naar de website van de leverancier met de informatie zoals bedoeld in punt 4 van bijlage II bij Verordening (EU) 2019/2019 van de Commissie : www.vandenborre.be					

^(a) zoals vastgesteld overeenkomstig Gedelegeerde Verordening (EU) 2019/2015 van de Commissie. Commissie.

Klimaatklasse:

- Uitgebreid gematigd: "dit koelapparaat is bedoeld voor gebruik bij omgevingstemperaturen van 10 °C tot 32 °C".
- Gematigd: "dit koelapparaat is bedoeld voor gebruik bij omgevingstemperaturen van 16 °C tot 32 °C".
- Subtropisch: "dit koelapparaat is bedoeld voor gebruik bij omgevingstemperaturen van 16 °C tot 38 °C".
- Tropisch: "dit koelapparaat is bedoeld voor gebruik bij omgevingstemperaturen van 16 °C tot 43 °C".

Dit koelapparaat is niet bedoeld om te worden gebruikt als inbouwapparaat.

Over hoe de informatie over een model kan worden gevonden in de productendatabank :

Klik de link

<https://eprel.ec.europa.eu/screen/product/refrigeratingappliances2019/352831>

<https://eprel.ec.europa.eu/screen/product/refrigeratingappliances2019/352832>



SERVICE VOOR REPARATIES EN RESERVEONDERDELEN

Demonteer of repareer het apparaat niet zelf om het risico op een elektrische schok of persoonlijk letsel te vermijden.

Voor professionele reparaties of het bestellen van reserveonderdelen, neem contact op met de klantenservice van FNAC DARTY.

Reserveonderdelen voor uw apparaten worden binnen 15 werkdagen na het ontvangen van de bestelling geleverd.

Opgelet!

Alle apparaten hebben een garantie van 2 jaar.

De garantie geldt niet voor schade veroorzaakt door een verkeerde installatie, ongeoorloofde wijziging, zelf uitgevoerde of niet professionele reparaties.

Neem contact met ons op:

 www.darty.com  0978 970 970 24 uur 7 dagen per week  9 Rue des Bateaux-Lavois, 94200 Ivry-sur-Seine, France	 www.vandenborre.be  02 334 00 00 8u – 18u Ma naar Zat  Slesbroekstraat 101 1600 Sint-Pieters-Leeuw Belgium
--	--

VERWIJDERING



Als verantwoordelijke handelaar dragen we zorg voor het milieu.

We moedigen u aan om de juiste verwijderingsprocedure voor uw apparaat en verpakkingsmateriaal te volgen. Dit draagt bij tot het behoud van de natuurlijke rijkdommen door deze te recyclen zodat zowel de menselijke gezondheid en het milieu worden beschermd.

Gooi dit apparaat en de verpakking weg in overeenstemming met de geldende wetgeving en voorschriften.

Aangezien dit apparaat elektronische componenten bevat moet het apparaat en toebehoren aan het einde van hun levensduur afzonderlijk van het huisafval worden weggegooid.

Neem contact op met uw gemeente voor informatie over afdanking en recycling.

Lever het apparaat in bij het inzamelpunt van uw gemeente voor recycling. Bij sommige inzamelpunten kunt u het apparaat gratis inleveren.

We verontschuldigen ons voor enig ongemak veroorzaakt door kleine inconsistenties in deze gebruikershandleiding, die kunnen ontstaan door productverbetering of –ontwikkeling.

KOUDSTE ZONE VAN DE KOELKAST



Het hiernaast vermelde symbool geeft de plaats van de koudste zone in uw koelkast aan. Deze zone is aan de onderkant afgebakend door het glas van de groentelade en aan de bovenkant door het symbool of het rek dat zich op dezelfde hoogte bevindt. Om de temperatuur in deze zone te waarborgen, pas de positie van dit rek niet aan.

In koelkasten met luchtcirculatie (voorzien van een ventilator of No Frost modellen) is het symbool van de koudste zone niet aanwezig omdat de temperatuur in de volledige kast dezelfde is.

DE TEMPERATUURINDICATOR INSTALLEREN

Uw apparaat is uitgerust met een temperatuurindicator, die zich in de koudste zone bevindt, zodat u het apparaat nauwkeurig kunt instellen.

OPGELET: Deze indicator is alleen geschikt voor gebruik met deze koelkast, gebruik het niet voor een andere koelkast (de koudste zone kan namelijk verschillend zijn) of voor een ander doeleinde.

TEMPERATUURINDICATOR: KOUDSTE ZONE VAN UW KOELKAST.

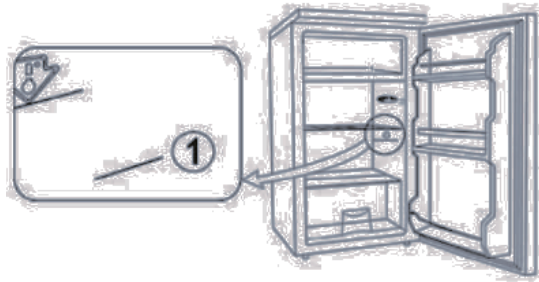

VERIFICATIE VAN DE TEMPERATUUR IN DE KOUDSTE ZONE

• Dankzij de temperatuurindicator kunt u regelmatig controleren of de temperatuur in de koudste zone juist is. De temperatuur binnenin de koelkast is namelijk afhankelijk van meerdere factoren zoals de kamertemperatuur, de hoeveelheid bewaarde levensmiddelen en het aantal keren de deur wordt geopend. Houd rekening met deze factoren wanneer u het apparaat instelt.

Als de indicator "OK" weergeeft, geeft dit aan dat uw thermostaat juist is ingesteld en de temperatuur in de koelkast correct is.

Als de kleur van de indicator wit is, geeft dit aan dat de temperatuur te hoog is. Verhoog in dit geval de thermostaat en wacht 12 uur om de indicator opnieuw te bekijken.

Na het inbrengen van levensmiddelen of het openen van de deur, is het mogelijk dat de indicator enige tijd wit is.



Juiste instelling



Te hoge temperatuur, regel de thermostaat

Déclaration UE de Conformité N°862022031207

*EU Declaration of Conformity
EU- Conformiteitsverklaring
Declaración UE de Conformidad
Declaração UE de Conformidade*

Description du produit –

RÉFRIGÉRATEUR-CONGÉLATEUR

Product Description:

REFRIGERATOR-FREEZER

Productbeschrijving:

KOEL-/VRIESCOMBINATIE

Descripción del producto:

Descrição do produto:



Marque –

THOMSON

Brand /Merk /Marca:

Référence commerciale –

CTH465XLSS CTH465XLBL

Model number:

/Modelnummer / Numero de modelo /

Numero do modelo:

L'objet de la déclaration décrit ci-dessus est conforme à la législation d'harmonisation de l'Union applicable :

*The object of the declaration described above is in conformity with the relevant Union
harmonisation legislation:*

*Het hierboven beschreven voorwerp is in overeenstemming met de desbetreffende
harmonisatiewetgeving van de Unie:*

*El objeto de la declaración descrita anteriormente es conforme con la legislación de armonización
pertinente de la Unión:*

*O objeto da declaração acima descrito está em conformidade com a legislação de harmonização
da União aplicável:*

Reference number

- 2014/30/EU
- 2014/35/EU
- 2009/125/EC
- 2011/65/EU & (EU) 2015/863

Title

- EMC Directive (EMC)
- Low Voltage Directive (LVD)
- Eco design requirements for energy-related products (ErP)
- RoHS

EMC:

EN 55014-1:2017+A11:2020
EN 55014-2:2015
EN IEC 61000-3-2:2019
EN 61000-3-3:2013+A1:2019

LVD :

EN 60335-1:2012+A11:2014+A13:2017+A1:2019+A14:2019+A2:2019
EN 60335-2-24:2010+A1:2019+A2:2019
EN 62233:2008

ErP :

(EU) 2019/2016 (EU) 2019/2019 (EU) 2021/340 (EU)2021/341
EN 62552-1:2020 EN 62552-2:2020 EN 62552-3:2020
EN 60704-1:2010+A11:2012
EN 60704-2-14:2013+A11:2015+A1:2019
EN 60704-3:2019

(EU)2019/2015 (EU)2019/2020

La présente déclaration de conformité est établie sous la seule responsabilité du fabricant.

This declaration of conformity is drawn up under the sole responsibility of the manufacturer.
Deze conformiteitsverklaring wordt uitsluitend onder de verantwoordelijkheid afgelegd van de fabrikant.
Esta declaración de conformidad se redacta bajo la exclusiva responsabilidad del fabricante.
Esta declaração de conformidade é redigida sob a responsabilidade exclusiva do fabricante.

Le responsable de cette déclaration est :

The person responsible for this declaration is:
De verantwoordelijke persoon voor deze verklaring is:
La persona responsable de esta declaración es:
A pessoa responsável por esta declaração é:



Signé par et au nom de – Signed by and on behalf of: **Etablissements Darty & Fils**

Nom – Name : **Predrag Petricevic**

Fonction – Position: **Directeur du Laboratoire Fnac Darty**

Place, Date / Lieu :

Ivry-sur-Seine, mars 10, 2022

DocuSigned by:
Predrag Petricevic
EA30F3FB8F314D0...



