

# THOMSON

## THTD9HPA+++

SÈCHE-LINGE POMPE À CHALEUR  
WARMTEPOMPDROGER



## TABLE DES MATIÈRES

MISES EN GARDE IMPORTANTES.....	2
DESCRIPTION.....	7
INSTALLATION.....	8
CONSEILS POUR LE SÉCHAGE.....	10
UTILISATION DE VOTRE SÈCHE-LINGE.....	11
TABLEAU DES PROGRAMMES.....	13
NETTOYAGE ET ENTRETIEN .....	14
GUIDE DE DÉPANNAGE .....	15
FICHE DE DONNÉES TECHNIQUES.....	16
MISE AU REBUT .....	17

## MISES EN GARDE IMPORTANTES

**MERCI DE BIEN VOULOIR LIRE LES CONSIGNES DE SÉCURITÉ ATTENTIVEMENT AVANT D'UTILISER L'APPAREIL ET CONSERVER POUR RÉFÉRENCE ULTÉRIEURE.**

### Avertissements



- Lisez la notice d'utilisation.
- Cet appareil est destiné à un usage domestique uniquement. Toute utilisation autre que celle prévue pour cet appareil, ou pour une autre application que celle prévue, par exemple une application commerciale, est interdite.
- Si le câble d'alimentation est endommagé, il doit être remplacé par le fabricant, son service après-vente ou des personnes de qualification similaire afin d'éviter un danger.
- Cet appareil peut être utilisé par des enfants âgés d'au moins 8 ans et par des personnes ayant des capacités physiques, sensorielles ou mentales réduites ou dénuées d'expérience ou de connaissance, s'ils (si elles) sont correctement surveillé(e)s ou si des instructions relatives à l'utilisation de l'appareil en toute sécurité leur ont été données et si les risques encourus ont été

appréhendés.

Les enfants ne doivent pas jouer avec l'appareil.

Le nettoyage et l'entretien par l'utilisateur ne doivent pas être effectués par des enfants sans surveillance.

- La masse maximale de linge sec, en kilogrammes, pour cet appareil est de 9 kg.
- En ce qui concerne les informations détaillées sur la méthode du nettoyage, référez-vous dans la section “NETTOYAGE ET ENTRETIEN” en pages 14&15
- Mise au rebut de l'appareil:  
Pour éviter toute nuisance envers l'environnement ou la santé humaine causée par la mise au rebut non contrôlée de déchets électriques, recyclez l'appareil de façon responsable pour promouvoir la réutilisation des ressources matérielles. La mise au rebut doit être faite de façon sûre dans des points de collecte publique prévus à cet effet.
- Installation et mise en service:  
L'appareil doit être installé sur le sol, sur une surface plane et horizontale en s'assurant que les ouvertures d'aération sont correctement dégagées. Ne jamais essayer de remplacer ou de réparer vous-même une partie ou un composant de l'appareil, demandez de l'aide à un personnel professionnel

et qualifié, si besoin.

- Manipulation:

Toujours manipuler l'appareil avec soin afin d'éviter d'endommager celui-ci.

- Le sèche-linge à tambour ne doit pas être utilisé si des produits chimiques ont été utilisés pour le nettoyage.
- Le collecteur de bourre doit être nettoyé fréquemment, si cela est applicable.
- Il ne faut pas laisser de la bourre s'accumuler autour du sèche-linge à tambour.
- Une ventilation appropriée doit être fournie afin d'éviter un refoulement, à l'intérieur de la pièce, de gaz provenant d'appareils brûlant d'autres combustibles, y compris les feux ouverts.
- Ne pas sécher dans le sèche-linge à tambour des articles non lavés.
- Il convient que les articles qui ont été salis avec des substances telles que l'huile de cuisson, l'acétone, l'alcool, l'essence, le kérosène, les détachants, la térébenthine, la cire et les substances pour retirer la cire soient lavés dans de l'eau chaude avec une quantité supplémentaire de détergent avant d'être séchés dans le sèche-linge à tambour.
- Il convient que les articles comme le caoutchouc mousse (mousse de latex), les bonnets de douche,

les textiles étanches, les articles doublés de caoutchouc et les vêtements ou les oreillers comprenant des parties en caoutchouc mousse ne soient pas séchés dans le sèche-linge à tambour.

- Il convient d'utiliser les produits assouplissants, ou produits similaires, conformément aux instructions relatives aux produits assouplissants.
- Retirer des poches tous les objets tels que briquets et allumettes.
- MISE EN GARDE: Ne jamais arrêter un sèche-linge à tambour avant la fin du cycle de séchage, à moins que tous les articles ne soient retirés rapidement et étalés, de telle sorte que la chaleur soit dissipée.
- MISE EN GARDE: L'appareil ne doit pas être alimenté par l'intermédiaire d'un interrupteur externe, comme une minuterie, ou être connecté à un circuit qui est régulièrement mis sous tension et hors tension par le fournisseur d'électricité.
- Il convient de maintenir à distance les enfants de moins de 3 ans, à moins qu'ils ne soient sous une surveillance continue.
- Les ouvertures de ventilation ne doivent pas être obstruées par un tapis.
- L'air rejeté ne doit pas être évacué dans une évacuation utilisée pour les fumées rejetées provenant des appareils brûlant du gaz ou d'autres

combustibles.

- L'appareil ne doit pas être installé derrière une porte à verrouillage, une porte coulissante ou une porte ayant une charnière du côté opposé à celle du sèche-linge, empêchant ainsi l'ouverture totale du sèche-linge à tambour.
- La fiche de prise de courant doit demeurer facilement accessible après l'installation de l'appareil.



- Les surfaces sont susceptibles de devenir chaudes au cours de l'utilisation.

## **Précautions de sécurité**

- Cet appareil n'est pas destiné à une utilisation en plein air.
- Ne touchez pas l'appareil avec les mains ou les pieds humides ou mouillés.
- Ne vous appuyez pas sur la porte lors du chargement de la machine et n'utilisez pas la porte pour soulever ou déplacer la machine.
- N'utilisez pas l'appareil si le filtre à peluches n'est pas en place ou est endommagé.
- Débranchez toujours la fiche de la prise électrique murale avant de nettoyer l'appareil.
- Ne continuez pas à faire fonctionner cet appareil

s'il semble défectueux.

## DESCRIPTION

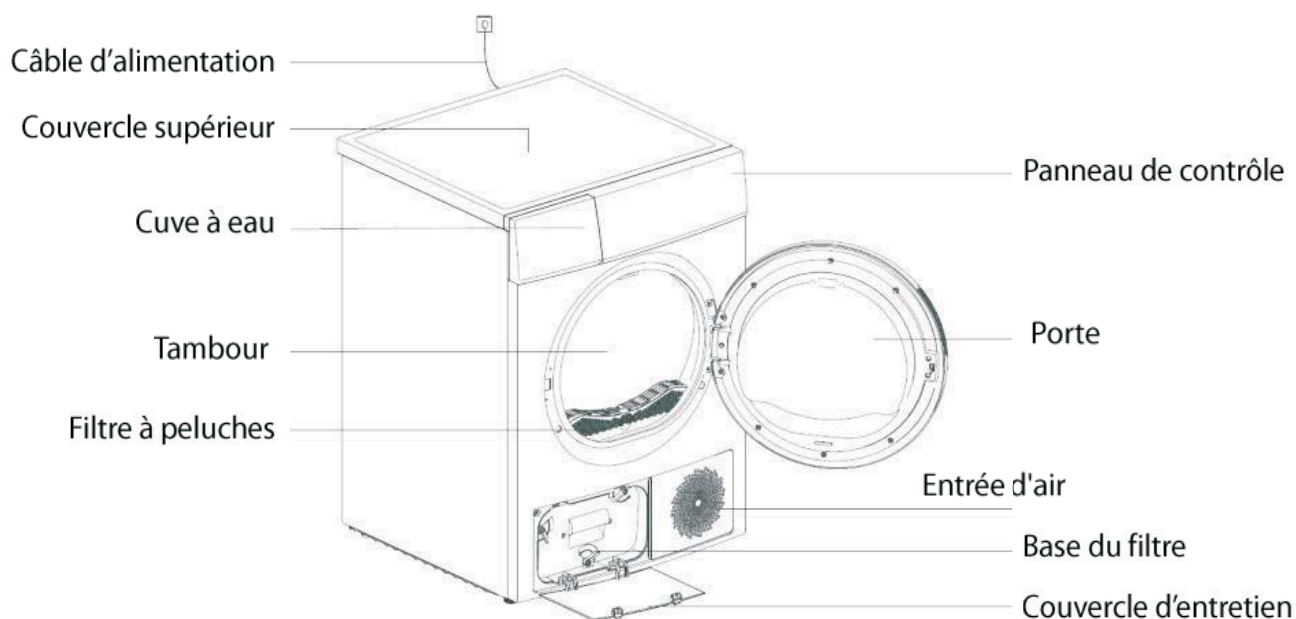

## Panneau de contrôle

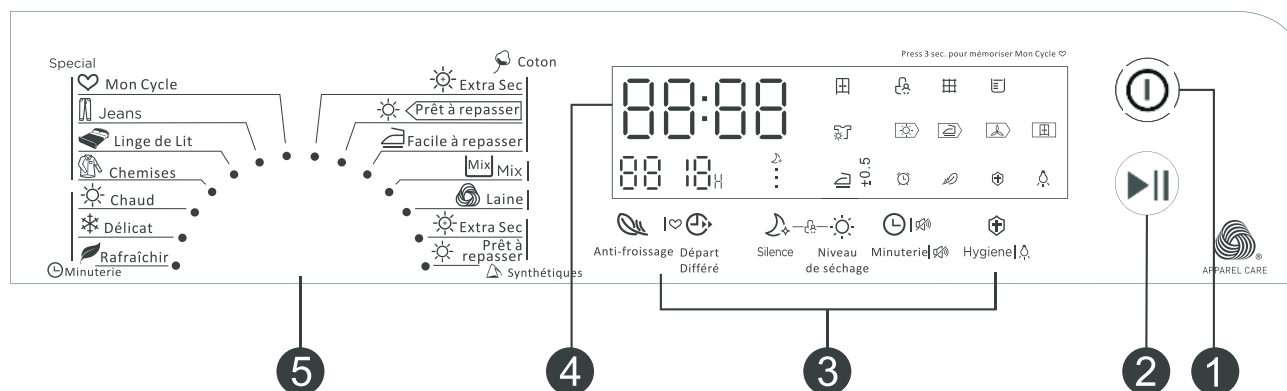

Le cycle Laine de cette machine a été approuvé par The Woolmark Company pour le lavage des articles en laine lavables en machine, à condition que ces articles soient lavés conformément aux instructions figurant sur l'étiquette du vêtement et à celles fournies par le fabricant de cette machine. M1716.

1. Bouton marche/arrêt
2. Bouton démarrage / pause
3. Boutons d'option :

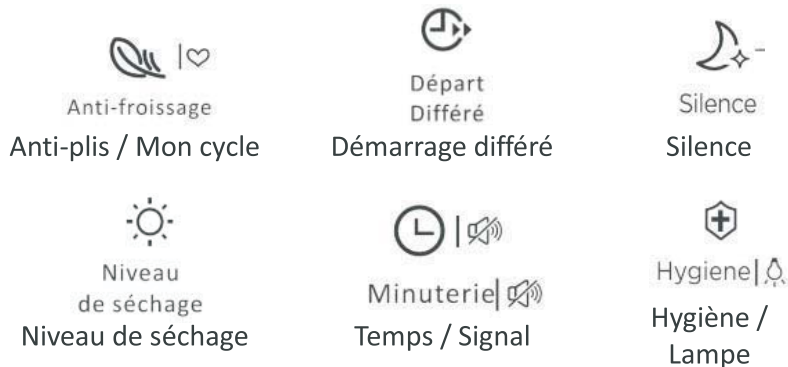

#### 4. Affichage

Cet écran est utilisé pour afficher les réglages.

88:88 / 88 Temps de séchage restant estimé / Codes d'erreur  Temps restant avant le démarrage différé



#### 5. Bouton de sélection du programme

### INSTALLATION

#### Emplacement d'installation

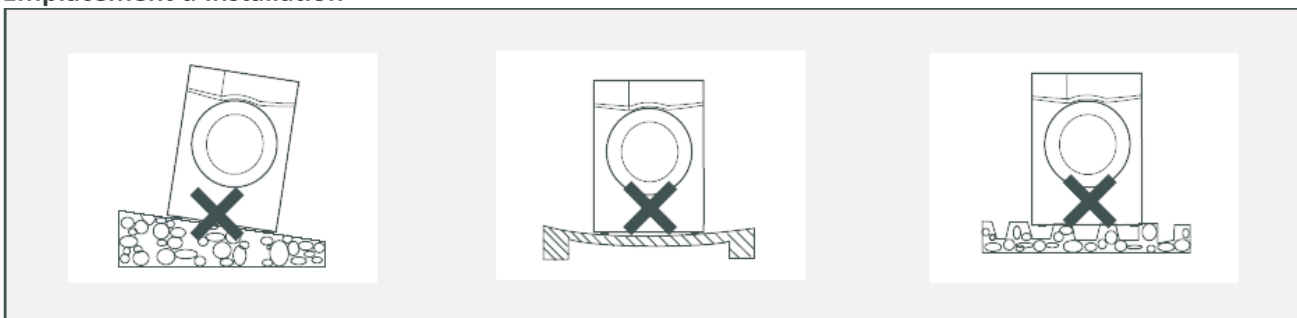

- Installez votre sèche-linge sur une surface stable, horizontale et sèche.
- N'installez pas le sèche-linge sur un tapis à poils longs.
- Il est recommandé, pour votre commodité, de positionner le sèche-linge près de votre machine à laver.
- Faites fonctionner votre sèche-linge dans un environnement bien aéré et sans poussière.
- Ne couvrez pas les grilles de ventilation du sèche-linge.

## Nivellement

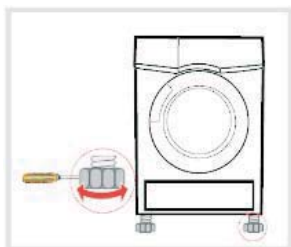

Équilibrez le sèche-linge en ajustant les pieds.  
Tournez les pieds vers la gauche ou la droite jusqu'à ce que le sèche-linge soit fermement nivelé.



Ne dévissez jamais les pieds du sèche-linge.

## Connexion électrique

Votre sèche-linge fonctionne avec un courant de 220-240 V et 50Hz.



Les connexions électriques doivent être effectuées par un technicien qualifié en conformité avec les réglementations de sécurité en vigueur.

**AVERTISSEMENT - CET APPAREIL DOIT ÊTRE RACCORDÉ À LA TERRE.** Nous ne serons pas responsables des dommages se produisant à cause de l'utilisation de la machine sans connexion correcte à la terre.  
N'utilisez pas de rallonge ni de prise multiple.

## Installation d'accessoires

Si votre sèche-linge comporte les pièces suivantes, veuillez porter des gants et les installer conformément aux instructions ci-dessous.

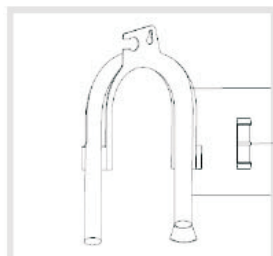

Support de tuyau

Connecteur

Tuyau de vidange



Le tuyau de vidange doit être fixé à une hauteur maximale de 120 cm.

Assurez-vous que le tuyau de vidange n'est pas écrasé et qu'il n'est pas plié entre la vidange et le sèche-linge.

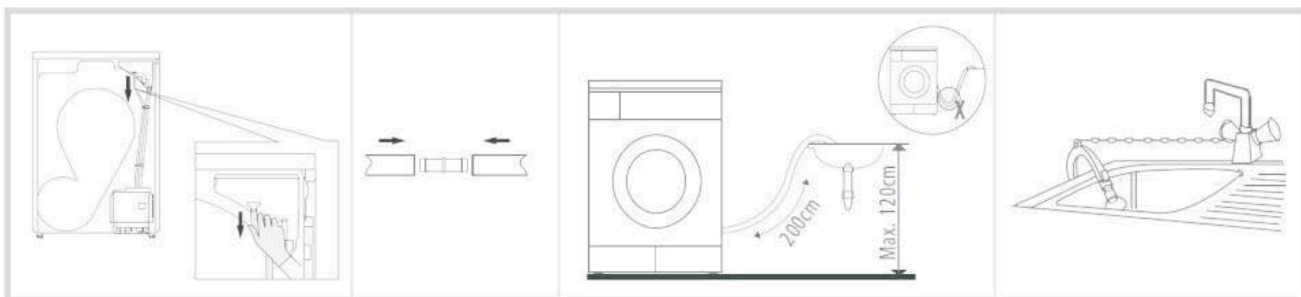

Retirez le tuyau de vidange à l'arrière du sèche-linge.





Insérez le tuyau de vidange et le tuyau de vidange externe dans le connecteur.

Placez le support de tuyau sur le lavabo ou tout autre évier.

## CONSEILS POUR LE SÉCHAGE

Avant de placer du linge dans votre sèche-linge, vérifiez les étiquettes d'entretien pour vous assurer qu'elles recommandent le séchage en machine.

### Étiquettes d'entretien que vous pouvez trouver sur votre linge

	Convient au séchage en machine
	Sécher par culbutage à pleine chaleur
	Sécher par culbutage à pleine chaleur
	Sécher par culbutage à mi-chaleur



Ne pas surcharger le sèche-linge

Voici une liste du poids approximatif de certains articles de lessive courants :

	Vêtements en tissu mixte (800 g)		Veste (800 g)		Jeans (800 g)
	Drap (600 g)		Vêtements de travail (1120 g)		Vêtements de nuit (200 g)
	Chemises à manches courtes (180 g)		Shorts (70 g)		Chaussettes (50 g)
	Housse de couette (900 g)		Chemises à manches longues (300 g)		

- Chargez toujours du linge bien essoré. Plus la vitesse d'essorage est élevée, plus la consommation d'énergie est faible et plus le temps de séchage est court.
- Fermez les fermetures à glissière, les crochets et les cordons pour vous assurer que ces articles ne se coincent pas dans d'autres vêtements.
- Triez le linge. Séparez les matières synthétiques des cotons / draps et séchez-les séparément.
- Retirez le linge immédiatement après la fin du programme.
- Lors du séchage d'articles tels que des draps, il est recommandé d'arrêter périodiquement le sèche-linge pour redistribuer la charge.
- NE chargez PAS de linge trempé dans la sècheuse. Roulez l'article dans une serviette ou essorez-le pour éliminer l'excès d'eau.
- NE faites PAS sécher les articles contenant du caoutchouc ou des matériaux élastiques similaires.

## UTILISATION DE VOTRE SÈCHE-LINGE

### 1. Chargement du linge

- Ouvrez la porte.
- Chargez les articles un par un, en les secouant sans les serrer.
- Si possible, mélangez la charge, par exemple des articles volumineux avec de petits articles.
- Fermez la porte.
- Séchez-vous les mains et branchez l'appareil.

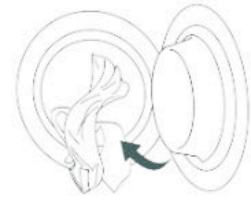

### 2. Appuyez sur pour mettre le sèche-linge en marche.

### 3. Sélectionner le programme

- Tournez le bouton de sélection du programme pour sélectionner le programme désiré.

### 4. Appuyez sur pour démarrer l'appareil.

### 5. Lorsque le séchage est terminé

- Le sèche-linge s'arrête automatiquement.
- Ouvrez la porte et enlevez le linge.
- Éteignez et débranchez le sèche-linge de la prise de courant.

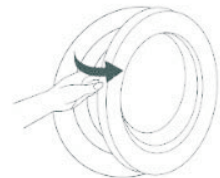

## Fonctions optionnelles

### Minuteur de démarrage différé

Pour définir un démarrage différé pour le programme sélectionné, appuyez plusieurs fois sur  jusqu'à ce que le délai requis (1 à 12 heures) s'affiche.

Pour annuler cette fonction, appuyez sur .

### Temps

Lorsque vous sélectionnez le programme Chaud, Froid ou Rafraîchir, vous pouvez ajuster le temps de séchage.

Appuyez plusieurs fois sur  pour régler le temps de séchage par intervalles de 10 minutes.



### Réglage du niveau de séchage

Vous pouvez régler le niveau de séchage requis en appuyant sur . Le temps de séchage peut changer en fonction de la sélection.

Cette fonction n'est pas disponible pour les programmes Coton, Fer, Délicat, Laine, Chaud, Froid et Rafraîchir.

### **Anti-plis**

Vous pouvez utiliser cette fonction pour empêcher le linge de se froisser si vous ne retirez pas le linge une fois le programme terminé.

À la fin du cycle de séchage, la durée de la fonction anti-plis par défaut est de 60 minutes. Vous pouvez appuyer sur  pour sélectionner 30 ou 90 minutes.

Cette fonction n'est pas disponible pour les programmes Froid, Laine et Rafraîchir.



### **Silence**

Appuyez sur  pour activer cette fonction.

Lorsque vous activez cette fonction, la vitesse de rotation du tambour diminue pour réduire le bruit du sèche-linge, mais le temps de séchage s'allonge.

### **Sélection du programme favori**

Vous pouvez enregistrer un programme favori fréquemment utilisé.

1. Tournez le bouton de sélection des programmes pour sélectionner un programme. Sélectionnez les fonctions d'option si nécessaire.
2. Appuyez et maintenez  pendant environ 3 secondes. Le programme et les options définis seront enregistrés.
3. Vous pouvez tourner le bouton de programme sur la position My Cycle  pour démarrer votre programme et vos options préférés.

### **Signal**

Vous pouvez utiliser cette fonction pour activer ou désactiver le signal sonore lorsque vous tournez le bouton de sélection du programme ou lorsque le cycle de séchage est terminé.

Pour activer ou désactiver cette fonction, maintenez enfoncé le bouton  pendant environ 3 secondes.

### **Lampe**



Appuyez et maintenez  pendant environ 3 secondes pour allumer la lampe à l'intérieur du tambour. Si vous laissez la porte ouverte pendant environ 1 minute, la lampe s'éteint.

### **Verrouillage sécurité-enfants**

Vous pouvez utiliser cette fonction pour empêcher les enfants de jouer avec votre sèche-linge.

Le bouton de programme et tous les boutons sauf le bouton  sont désactivés lorsque la fonction de sécurité enfant est active.



Pour activer cette fonction, maintenez enfoncés les boutons  et  simultanément pendant environ 3 secondes. L'écran affichera le symbole de verrouillage sécurité-enfants.

Pour désactiver cette fonction, maintenez ce bouton enfoncé de nouveau durant environ 3 secondes. Le symbole de verrouillage sécurité-enfants disparaît de l'écran.



















### Hygiène

Cette fonction est utilisée pour aider à éliminer les allergènes du linge.

Pour désactiver cette fonction, appuyez sur  et l'écran affichera le symbole d'hygiène.

Pour désactiver cette fonction, appuyez de nouveau sur  et le symbole d'hygiène disparaîtra.

### TABLEAU DES PROGRAMMES

Programmes		Capacité (kg)	Temps de séchage (minutes)
 Coton	 Extra Sec	9	268
	 Prêt à repasser	9	155
	 Facile à repasser	9	130
 Mix		3,5	90
 Laine		1,0	125
 Synthétiques	 Extra Sec	3,5	80
	 Prêt à repasser	3,5	70
Special	 Jeans	4,5	140
	 Linge de Lit	4,5	150
	 Chemises	1,0	60
 Rafraîchir	 Chaud	—	10
	 Délicat	—	10
	 Rafraîchir	1,0	20

## NETTOYAGE ET ENTRETIEN



Éteignez toujours l'appareil et débranchez-le toujours de la prise secteur avant toute procédure de nettoyage ou d'entretien.  
N'utilisez jamais de nettoyant chimique ou abrasif.

### Nettoyage externe

Essuyez régulièrement l'extérieur de la machine avec un chiffon légèrement humide. Puis séchez-le complètement.

### Nettoyage de la surface intérieure de la porte

Nettoyez toujours la surface intérieure de la porte après chaque processus de séchage.

Essuyez la partie intérieure de la porte et du joint de porte avec un chiffon doux et humide pour éliminer les peluches.

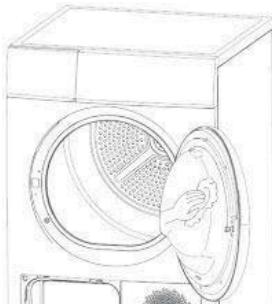

### Nettoyage du filtre à peluches

Le filtre collecte les peluches qui s'accumulent pendant le séchage et doivent être enlevées et le filtre nettoyé après chaque processus de séchage.

L'indicateur lumineux d'avertissement  s'allume pour vous rappeler de nettoyer le filtre à peluches.

1. Tirez le filtre à peluches vers le haut et en l'éloignant de l'appareil.
2. Ouvrez le filtre à peluches et retirez tous les fils ou peluches à la main ou avec une brosse. Nettoyez-le sous l'eau courante.

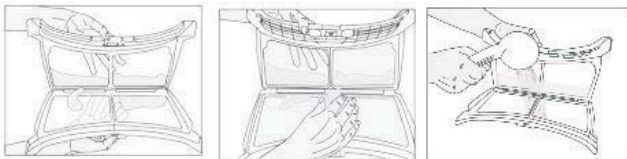

(L'illustration sert uniquement de référence).

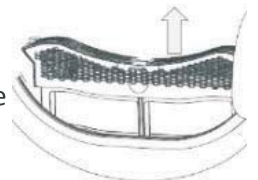

3. Fermez le filtre à peluches et remettez-le en place.

### Vidange du réservoir d'eau

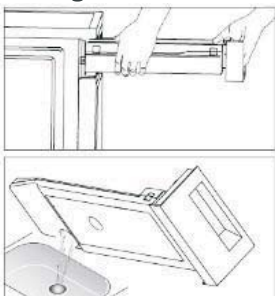

Videz le réservoir d'eau après chaque processus de séchage. Pour vider le réservoir d'eau :

1. Tirez le réservoir d'eau et retirez-le soigneusement.
2. Videz l'eau du réservoir.
3. Remettez le réservoir d'eau en place.



L'eau condensée n'est pas potable !



Ne retirez jamais le réservoir d'eau lorsque l'appareil fonctionne !

Si vous oubliez de vider le réservoir d'eau, l'appareil s'arrêtera pendant le séchage lorsque le réservoir

d'eau est plein et l'indicateur lumineux d'avertissement  s'allumera. Dans ce cas, vidangez le réservoir d'eau et appuyez sur  pour reprendre le cycle de séchage.

### Nettoyage du dispositif de filtrage

Nettoyez le dispositif de filtrage après chaque processus de séchage.

1. Si un processus de séchage a été effectué, ouvrez le couvercle du dispositif de filtrage et attendez qu'il refroidisse.

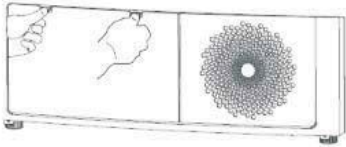

2. Déverrouillez les 3 verrous du dispositif de filtrage. Retirez le dispositif de filtrage.

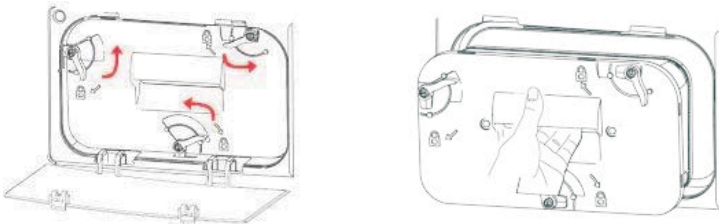

3. Nettoyez le dispositif de filtrage en le passant sous l'eau courante. Puis séchez-le complètement.
4. Si nécessaire, nettoyez l'échangeur de chaleur une fois tous les 2 mois.

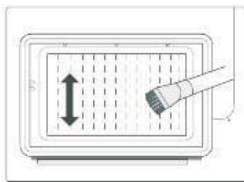



Ne touchez pas l'échangeur de chaleur avec les mains !

Retirez les peluches de l'échangeur de chaleur à l'aide d'un aspirateur équipé d'une brosse à poussière fixée. Nettoyez l'échangeur de chaleur sans appliquer de pression.

5. Remettez le dispositif de filtrage en place. Fixez les 3 verrous et assurez-vous qu'ils sont bien fixés.
6. Fermez le couvercle jusqu'à ce qu'un déclic se fasse entendre.

### GUIDE DE DÉPANNAGE

Problèmes	Solutions possibles
Le sèche-linge ne démarre pas.	Contrôlez la porte et vérifiez qu'elle est correctement fermée.
	Vérifiez que le programme est défini.
	Vérifiez que le bouton de démarrage  a été pressé.
L'affichage n'est pas allumé.	Vérifiez si l'alimentation électrique est activée.
	Vérifiez si la fiche électrique est insérée.
	Vérifiez si un programme est défini.
	Vérifiez si le bouton d'alimentation  a été pressé.
Le degré de séchage n'est pas atteint.	Nettoyez le filtre à peluches et l'échangeur de chaleur.
	La cuve est vide
	Inspectez le tuyau de vidange.
	L'endroit d'installation du sèche-linge est trop restreint.
	Utilisez un programme de niveau de séchage plus élevé.



Si vous ne pouvez pas résoudre vous-même les problèmes et avez besoin d'aide,

- Appuyez sur  pour éteindre l'appareil et débranchez-le.
- Contactez le service après-vente.

### Codes d'erreur

Affichage	Cause	Solution
E32	Erreur du capteur d'humidité	Veuillez contacter le service après-vente local si l'erreur se produit.
E33	Erreur du capteur de température	
E64	Erreur de communication du moteur à courant continu sans balais (BLDC)	
E82	Erreur de communication de la carte de circuit imprimé (PCB)	

### FICHE DE DONNÉES TECHNIQUES

Voici la fiche technique du sèche-linge domestique conformément à la réglementation n° 392/2012 de l'Union Européenne.

Marque	Thomson	
Modèle	THTD9HPA+++	
Capacité nominale du linge en coton pour le programme « coton standard » à pleine charge	9 kg	
Type de séchage	Condensateur	
Classe d'efficacité énergétique ①	A <sup>+++</sup>	
Consommation d'énergie annuelle pondérée (AEC) ②	194 kWh / an	
Procédé de séchage	Sèche-linge automatique	
Consommation d'énergie du programme coton standard	à pleine charge ( $E_{\text{séchage}}$ )	1,62 kWh
	à charge partielle ( $E_{\text{séchage 1/2}}$ )	0,89 kWh
Consommation d'énergie du programme coton standard à pleine charge	mode d'arrêt ( $P_o$ )	0,2 W
	mode de veille ( $P_i$ )	0,8 W
Durée du mode de veille	10 minutes	
Programme de séchage standard ③	 < Prêt à repasser	
Durée du programme pondérée ( $T_t$ ) du programme « coton standard à pleine charge et à charge partielle »	137 minutes	
Durée du programme « coton standard »	à pleine charge ( $E_{\text{séchage}}$ )	180 minutes
	à charge partielle ( $E_{\text{séchage 1/2}}$ )	104 minutes
Classe d'efficacité de condensation ④	B	
Efficacité de la condensation moyenne du programme coton standard	à pleine charge ( $E_{\text{séchage}}$ )	81%
	à charge partielle ( $E_{\text{séchage 1/2}}$ )	81%
Efficacité de condensation pondérée ( $C_t$ ) pour le programme « coton standard » à pleine charge et charge partielle	81%	
Niveau de puissance acoustique (valeur moyenne pondérée $-L_{WA}$ ) pour le programme coton standard à pleine charge	66 dB	
Appareil intégré O/N	Non	

- ❶ De A<sup>+++</sup> (le plus efficace) à D (le moins efficace)
- ❷ Consommation d'énergie annuelle 194 kWh, basée sur 160 cycles de séchage du programme « coton standard » à pleine charge et à charge partielle et la consommation des modes basse consommation. La consommation d'énergie réelle par cycle dépend des conditions d'utilisation de l'appareil.
- ❸ Le « programme coton standard » utilisé à pleine charge et à charge partielle est le programme de séchage standard auquel se réfèrent les informations affichées sur l'étiquette et sur la fiche, que ce programme est adapté au séchage normal de linge de coton mouillé et que c'est le programme le plus efficace en terme de consommation d'énergie pour le coton.
- ❹ De A (le plus efficace) à G (le moins efficace)

## SPÉCIFICATIONS

Caractéristiques nominales : 220-240V~ 50Hz  
750 W

Réfrigérant : R290 / 120g  
Poids brut : 3 CO<sub>2</sub> - éq : 0,00T

Thomson et le logo Thomson sont des marques commerciales de Technicolor (SA) ou de ses filiales et sont utilisés sous licence par Fnac Darty (SA).

## MISE AU REBUT



En tant que distributeur responsable, nous accordons une grande importance à la protection de l'environnement.

Nous vous encourageons à respecter les procédures correctes de mise au rebut de votre appareil, des piles et des éléments d'emballage. Cela aidera à préserver les ressources naturelles et à garantir qu'il soit recyclé d'une manière respectueuse de la santé et de l'environnement.

Vous devez jeter ce produit et son emballage selon les lois et les règles locales.

Puisque ce produit contient des composants électroniques et parfois des piles, le produit et ses accessoires doivent être jetés séparément des déchets domestiques lorsque le produit est en fin de vie.

Pour plus de renseignements sur les procédures de mise au rebut et de recyclage, contactez les autorités de votre commune.

Apportez l'appareil à un point de collecte local pour qu'il soit recyclé. Certains centres acceptent les produits gratuitement.

### Hotline Darty France

Quels que soient votre panne et le lieu d'achat de votre produit en France, avant de vous déplacer en magasin Darty, appelez le 0 978 970 970 (prix d'un appel local) 7j/7 et 24h/24.

### Hotline Vanden Borre

Le service après-vente est joignable au +32 2 334 00 00, du lundi au samedi de 8h à 18h.



En raison des mises au point et améliorations constamment apportées à nos produits, de petites incohérences peuvent apparaître dans ces instructions. Veuillez nous excuser pour la gêne occasionnée.

Etablissements Darty & fils ©,  
129 Avenue Gallieni, 93140 Bondy, France 13/04/2021

## INHOUD

BELANGRIJKE VEILIGHEIDSINSTRUCTIES .....	20
OVERZICHT .....	24
INSTALLATIE .....	26
TIPS BIJ HET DROGEN .....	27
BEDIENING VAN DE DROGER .....	28
PROGRAMMATABEL .....	30
REINIGING EN ONDERHOUD .....	31
PROBLEEMOPLOSSING .....	32
TECHNISCH GEGEVENS.....	33
VERWIJDERING.....	34

**BELANGRIJKE VEILIGHEIDSINSTRUCTIES**  
**LEES DE VOLGENDE VEILIGHEIDSINSTRUCTIES AANDACHTIG**  
**DOOR VOORDAT U HET APPARAAT IN GEBRUIK NEEMT EN**  
**BEWAAR ZE VOOR TOEKOMSTIG GEBRUIK.**

**Waarschuwingen**



- Lees de instructies.
- Dit apparaat is uitsluitend bestemd voor huishoudelijk gebruik en mag niet worden gebruikt voor andere doeleinden of andere toepassingen, zoals voor niet-huishoudelijk gebruik of in een commerciële omgeving.
- Als het netsnoer beschadigd is, moet dit worden vervangen door de fabrikant, een servicecentrum of een gekwalificeerd vakman.
- Dit apparaat kan worden gebruikt door kinderen vanaf 8 jaar en personen met verminderde fysieke, zintuiglijke of mentale vermogens of een gebrek aan ervaring en kennis, indien zij onder toezicht staan of instructies hebben gekregen over het veilige gebruik van het apparaat en als zij de gevaren ervan begrijpen.  
Kinderen mogen niet met het apparaat spelen.  
Reiniging en onderhoud mag zonder toezicht niet door kinderen worden uitgevoerd.
- Het maximale gewicht van het droge textiel is 9 kg.

- Voor de instructies voor het reinigen, zie het hoofdstuk "Reiniging en onderhoud" op pagina's 31-32.
- Voor de verwijdering van het apparaat:  
Om mogelijke schade aan het milieu of de gezondheid van de mens door ongecontroleerde afvalverwijdering te voorkomen, moet het op verantwoorde wijze worden gerecycled om het duurzame hergebruik van materiële hulpbronnen te bevorderen. Verwijdering mag alleen gebeuren via gemeentelijke inzamelpunten.
- Voor installatie, onderhoud:  
Het apparaat moet op een horizontale vloer worden geplaatst met rondom genoeg ventilatie. Probeer geen onderdelen zelf te vervangen of te repareren, vraag indien nodig het servicecentrum om hulp.
- Behandeling:  
Behandel het apparaat voorzichtig om schade te voorkomen.
- De droger mag niet worden gebruikt als er industriële chemicaliën zijn gebruikt voor de reiniging.
- De pluizenvanger moet regelmatig worden gereinigd.
- Het pluis mag zich niet ophopen rond de droger.

- Er moet worden gezorgd voor voldoende ventilatie om te voorkomen dat gassen van andere apparaten zich ophopen in de ruimte.
- Droog geen ongewassen kleding in de droogtrommel.
- Items die vervuild zijn met stoffen zoals bakolie, aceton, alcohol, benzine, kerosine, vlekkenverwijderaars, terpentijn, was en wasverwijderaars moeten in heet water worden gewassen met een extra hoeveelheid wasmiddel voordat ze in de droogtrommel worden gedroogd.
- Artikelen zoals met schuimrubber (latexschuim), badmutsen, waterdicht textiel, artikelen met een rubberen drager en kleding of kussens met schuimrubber vulling mogen niet in de droogtrommel worden gedroogd.
- Wasverzachters of soortgelijke producten moeten worden gebruikt volgens de instructies van de fabrikant.
- Verwijder alle voorwerpen uit de zakken, zoals aanstekers en lucifers.
- **WAARSCHUWING:** Stop nooit een droger voor het einde van de droogcyclus, tenzij alle items snel worden verwijderd en uitgespreid, zodat de warmte wordt afgevoerd.
- **WAARSCHUWING:** Dit apparaat mag niet worden

gevoed door een extern schakelapparaat, zoals een timer, of worden aangesloten op een circuit dat regelmatig wordt in- en uitgeschakeld.

- Kinderen van minder dan 3 jaar moeten uit de buurt worden gehouden, tenzij ze voortdurend onder toezicht staan.
- Een tapijt mag de openingen niet belemmeren.
- Afvoerlucht mag niet worden afgevoerd naar een schoorsteen die wordt gebruikt voor de afvoer van rookgassen van apparaten die gas of andere brandstoffen verbranden.
- Dit apparaat mag niet worden geïnstalleerd achter een afsluitbare deur, een schuifdeur of een deur met scharnieren aan de tegenovergestelde kant van de droger, zodat de volledige opening van de droger niet wordt belemmerd.
- De stekker moet na de installatie van het apparaat goed bereikbaar blijven.
-  De oppervlakken kunnen tijdens het gebruik heet worden.

### **Veiligheidsmaatregelen**

- Niet voor gebruik buitenshuis.
- Raak het apparaat niet aan wanneer handen of voeten vochtig of nat zijn.
- Leun niet op de deur bij het laden van de machine

en gebruik de deur niet om de machine op te tillen of te verplaatsen.

- Gebruik het apparaat niet als het pluizenfilter niet op zijn plaats zit of beschadigd is.
- Trek altijd de stekker uit het stopcontact voordat u het apparaat reinigt.
- Blijf dit apparaat niet gebruiken als het defecten vertoont.

#### OVERZICHT

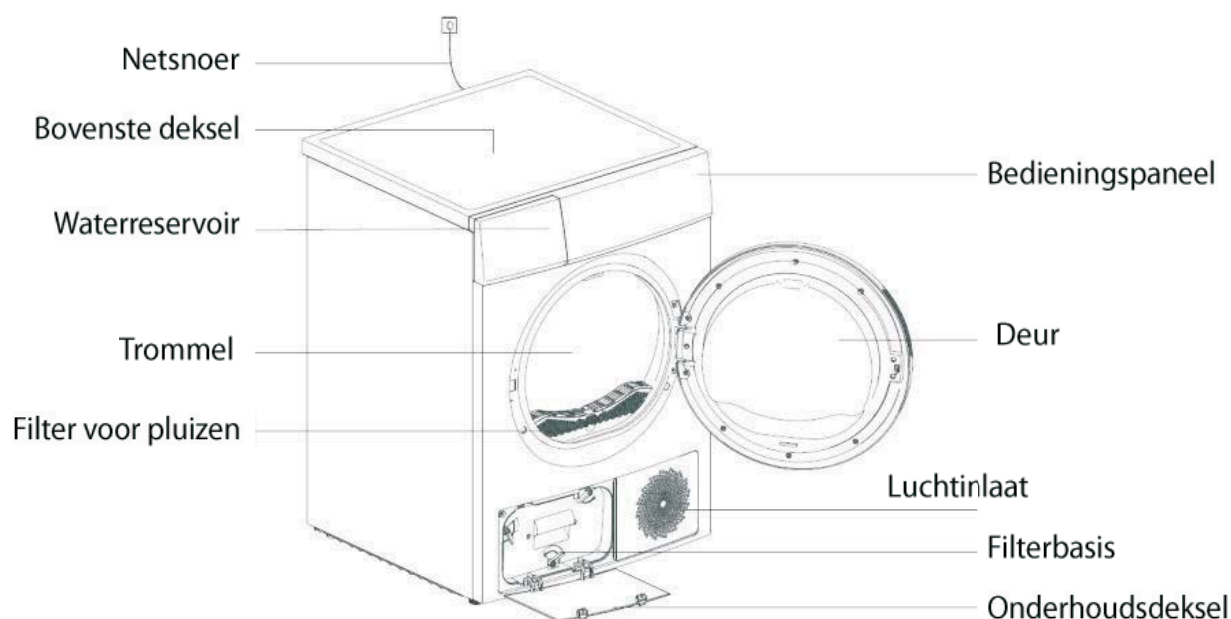

## Bedieningspaneel

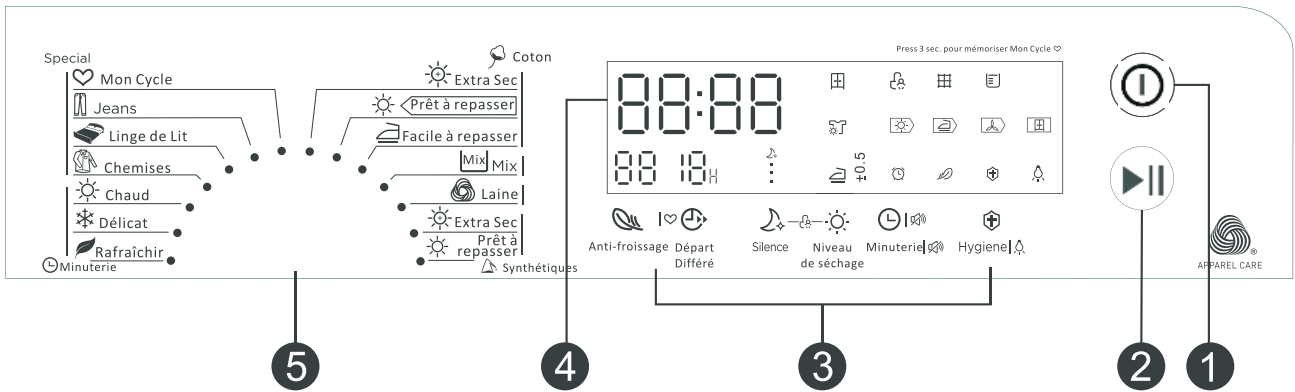

Het wolwasprogramma van deze machine is door The Woolmark Company goedgekeurd voor het wassen van machinewasbare wolproducten, op voorwaarde dat de producten worden gewassen volgens de instructies op het kledinglabel en die van de fabrikant van deze wasmachine. M1716.

1. Aan/Uit-knop

2. Start/Pauze-knop

3. Optietoetsen:

Anti-froissage  
Anti-kreuk / Mijn  
programma

Départ  
Différé  
Vertraagde start

Silence  
Stil

Niveau  
de séchage  
Droogniveau

Minuterie  
Tijd / Signaal

Hygiène  
Hygiëne / Lamp

4. Display

Dit display wordt gebruikt voor het weergeven van de instellingen.

00:00 / 00 Geschatte resterende droogtijd / Foutcodes 18H Vertraagde start



5. Knop voor programmakeuze

## INSTALLATIE

### Installatieplaats

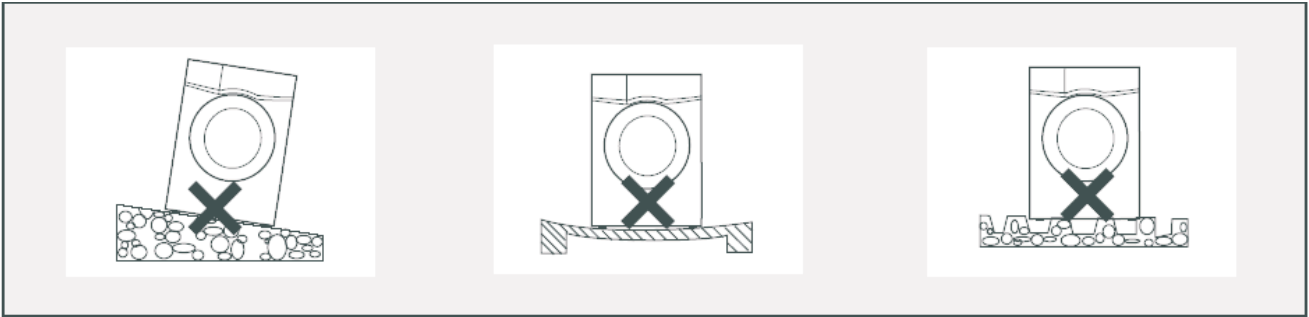

- Plaats de droger op een schone, vlakke en droge ondergrond.
- Installeer de droger niet op hoogpolig tapijt.
- Het is aanbevolen om de droger dicht bij uw wasmachine te plaatsen.
- Plaats de droger in een goed geventileerde, stofvrije omgeving.
- Dek de ventilatieroosters van de droger niet af.

### Waterpas plaatsen

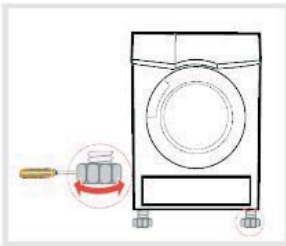

Plaats de droger waterpas door de voeten af te stellen.  
Draai de voeten naar links of rechts totdat de droger waterpas en stevig staat.



Schroef nooit de voeten van de droger.

### Elektrische aansluiting

Uw wasmachine werkt met 220-240V en 50Hz.



Elektrische aansluitingen moeten worden uitgevoerd door een gekwalificeerde technicus in overeenstemming met de geldende veiligheidsvoorschriften.

**WAARSCHUWING - DIT APPARAAT MOET WORDEN GEAARD.** Wij zijn niet verantwoordelijk voor schade die kan ontstaan als gevolg van gebruik zonder correcte aardverbinding.

Gebruik geen verlengsnoeren of stekkerdozen.

### Installeren van accessoires

Als u de volgende onderdelen heeft, draag dan handschoenen en installeer deze volgens onderstaande instructies.

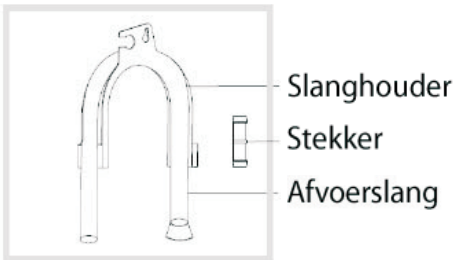

De afvoerslang moet worden bevestigd op een hoogte van maximaal 120 cm. Zorg ervoor dat niemand over de afvoer kan struikelen en dat deze niet bekneld wordt.

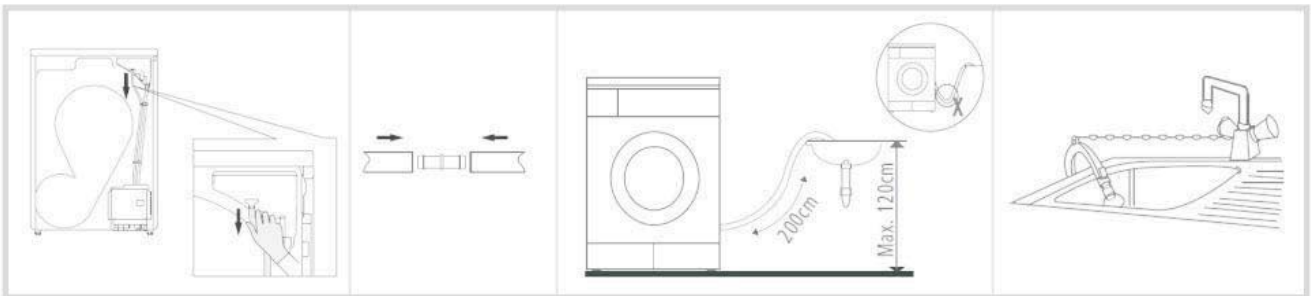

Verwijder de afvoerslang van de achterkant van de droger.

Koppel de afvoerslang met de externe afvoerslang.

Hang de afvoerslang indien nodig in de wasbak sluit deze aan op de afvoer.

### TIPS BIJ HET DROGEN

Voordat u het wasgoed in uw droger plaatst, controleert u de waslabels op het wasgoed om er zeker van te zijn dat het kledingstuk geschikt is voor de droger.

#### Waslabels die u op het wasgoed kunt vinden

	Geschikt voor de droger
	Drogen met volle warmte
	Drogen met halve warmte
	Niet geschikt voor de droger



Overbelast de droger niet.

Hier is een tabel met het geschatte gewicht van enkele gangbare kledingstukken:

	Gemengde stoffkleding (800g)		Jas (800g)		Jeans (800g)
	Laken (600g)		Werkkleding (1120g)		Nachtkleding (200g)
	Overhemden met korte mouwen (180g)		Korte broek (70g)		Sokken (50g)

	Handdoek (900g)		Overhemden met lange mouwen (300g)
---	--------------------	---	---------------------------------------

- Laad altijd goed gecentrifugeerd wasgoed. Hoe hoger het centrifugeertoerental, hoe lager het stroomverbruik en hoe korter de droogtijd.
- Sluit ritsen en verwijder haakjes en trekkoorden om te voorkomen dat deze voorwerpen aan andere kleding blijven haken of in de war raken.
- Sorteert het wasgoed. Scheid synthetisch materiaal van katoen/linnen en droog dit apart.
- Verwijder na afloop van het programma het wasgoed direct uit de droger.
- Bij het drogen van items zoals lakens, wordt aanbevolen om de droger regelmatig te stoppen om de lading opnieuw te verdelen.
- Laad geen druipend nat wasgoed in de droger. Rol het artikel in een handdoek of centrifugeer het om het overtollige water te verwijderen.
- Droog geen artikelen die rubber of soortgelijke elastische materialen bevatten.

## BEDIENING VAN DE DROGER

### 1. Vullen van de droger

- Open de deur.
- Laadt één item per keer en verdeel het losjes in de machine.
- Meng waar mogelijk de lading, d.w.z. grote en kleine kledingstukken.
- Sluit de deur.
- Droog uw handen en sluit de deur.



### 2. Druk op om de droger in te schakelen.

### 3. Selectie van het programma

- Draai aan de programmaknop om het gewenste programma te selecteren.

### 4. Druk op om het programma te starten.

### 5. Wanneer het drogen klaar is

- De droger stopt automatisch.
- Open de deur en verwijder het wasgoed.
- Schakel het apparaat uit en haal de stekker uit het stopcontact.

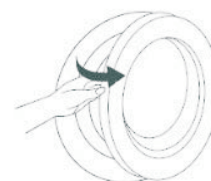

## Optie functies

### Vertragingstimer

Om een uitgestelde start voor het gekozen programma in te stellen, drukt u herhaaldelijk op  totdat de gewenste vertragingperiode (1 tot 12 uur) wordt weergegeven.

Om deze functie te annuleren, drukt u op .

### Tijd

Wanneer u het programma Warm, Koel of Vernieuwen selecteert, kunt u de



droogtijd aanpassen.

Druk herhaaldelijk op  om de droogtijd in stappen van 10 minuten in te stellen.



### Droogheidsniveau aanpassen

U kunt het gewenste droogheidsniveau instellen door op  te drukken. De droogtijd kan veranderen afhankelijk van de keuze.

Deze functie is niet beschikbaar voor de programma's Katoen strijkdroog, Delicaat, Wol, Warm, Koel, Vernieuwen .



### Antikreuk

U kunt deze functie gebruiken om te voorkomen dat het wasgoed kreukt als u het wasgoed na afloop van het programma niet uit de droger haalt.

Aan het einde van de droogcyclus is de standaard antikreuktijd 60 minuten. U kunt op  drukken om 30 of 90 minuten te kiezen.

Deze functie is niet beschikbaar voor de programma's Koel, Wol en Vernieuwen.



### Stil



Druk op  om deze functie te activeren.

Wanneer u deze functie activeert, zal de rotatiesnelheid van de trommel omlaag gaan om het geluid van de droger te verminderen, maar de droogtijd zal langer zijn.



### Favoriete programmaselectie

U kunt een favoriet programma opslaan dat vaak wordt gebruikt.

1. Draai aan de programmaknop om het gewenste programma te selecteren. Selecteer de optie-functies indien nodig.
2. Houd de knop  ongeveer 3 seconden ingedrukt. Het ingestelde programma en de opties worden opgeslagen.
3. U kunt de programmaknop naar de My Cycle  positie draaien om uw favoriete programma en opties te starten.



### Signaal

U kunt deze functie gebruiken om het signaal in of uit te schakelen wanneer u aan de programmaknop draait, de toetsen indrukt of wanneer de droogcyclus beëindigd is.

Om deze functie te activeren of te deactiveren houdt u  ongeveer 3 seconden ingedrukt.



### Lamp

Houd  ongeveer 3 seconden ingedrukt om de lamp in de trommel aan te zetten. Als u de deur ongeveer 1 minuut open laat, gaat de lamp uit.

## Kinderslot

U kunt deze functie gebruiken om te voorkomen dat kinderen met uw droger spelen.

De programmaknop en alle knoppen behalve de knop  worden gedeactiveerd wanneer de het kinderslot actief is.



Om deze functie te activeren houdt u  en  tegelijkertijd ongeveer 3 seconden ingedrukt. Op het display verschijnt het kinderslotsymbool.

Om deze functie uit te schakelen, houdt u dezelfde knoppen opnieuw ongeveer 3 seconden ingedrukt. Het kinderslotsymbool verdwijnt van het display.



















## Hygiëne

Deze functie wordt gebruikt om allergenen uit de was te verwijderen.

Om deze functie te activeren, drukt u op  en het display toont het hygiënesymbool.

Om deze functie uit te schakelen, drukt u nogmaals op  en het hygiënesymbool verdwijnt.

## PROGRAMMATABEL

Programma's		Capaciteit (kg)	Droogtijd (minuten)
 Coton Katoen	 Extra Sec Extra	9	268
	  Prêt à repasser Standaard	9	155
	 Facile à repasser Strijken	9	130
 Mix Mix	3,5	90	
 Laine Wol	1,0	125	
 Synthétiques Synthetisch	 Extra Sec Extra	3,5	80
	  Prêt à repasser Standaard	3,5	70
Special Speciaal	 Jeans Jeans	4,5	140
	 Linge de Lit Beddengoed	4,5	150
	 Chemises Overhemden	1,0	60
 Minuterie Tijd	 Chaud Warm	—	10
	 Délicat Koel	—	10
	 Rafraîchir Vernieuwen	1,0	20

## REINIGING EN ONDERHOUD



Schakel het apparaat uit en haal de stekker uit het stopcontact voordat u het schoonmaakt.  
Gebruik nooit schurende of chemische reinigingsmiddelen.

### Externe reiniging

Veeg de buitenkant van het apparaat af met een vochtige doek. Droog grondig af.

### Reinigen van de binnenkant van de deur

Reinig na elk droogprogramma de binnenkant van de deur.

Veeg de binnenkant van de deur en het deurrubber af met een zachte vochtige doek om eventuele pluisjes te verwijderen.

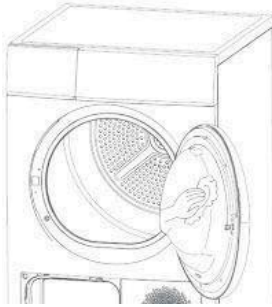

### Reinigen van het pluizenfilter

Het filter vangt pluizen op die zich tijdens het drogen ophopen en moet na elk droogproces worden verwijderd en gereinigd.

Het waarschuwingslampje  wordt weergegeven om u te herinneren aan het schoonmaken van het pluizenfilter.

1. Trek het pluizenfilter naar boven en uit het apparaat.
2. Open het pluizenfilter en verwijder eventuele draden of pluisjes met de hand of met een . Maak het schoon onder stromend water.

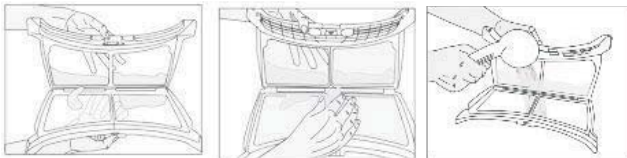
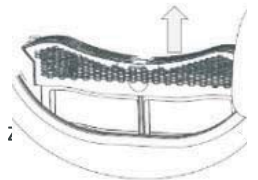

(De tekeningen in deze handleiding dienen slechts ter illustratie.)

3. Sluit het pluizenfilter en plaats het terug in de machine.

### Legen van het waterreservoir

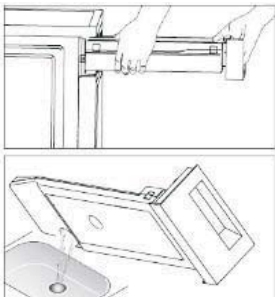

Laat het waterreservoir na elk droogproces leeglopen. Om het waterreservoir af te tappen:

1. Trek aan het waterreservoir en verwijder het voorzichtig.
2. Laat het water in het reservoir weglopen.
3. Plaats het waterreservoir terug in de machine.



Het condenswater is geen drinkwater!



Verwijder nooit het waterreservoir als het apparaat in werking is!

Als u vergeet het waterreservoir af te tappen, stopt het apparaat tijdens het drogen als het waterreservoir

vol is en brandt het waarschuwingslampje . In dit geval laat u het waterreservoir leeglopen en drukt u op  om de droogcyclus te hervatten.

### Reinigen van de filterbasis

Reinig de filterbasis na elk droogproces.

1. Als er een droogproces is uitgevoerd, opent u het deksel van de filterbasis en wacht u tot deze is afgekoeld.

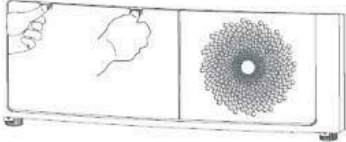

2. Ontgrendelen van de 3 filtervergrendelingen. Trek de filterbasis eruit.

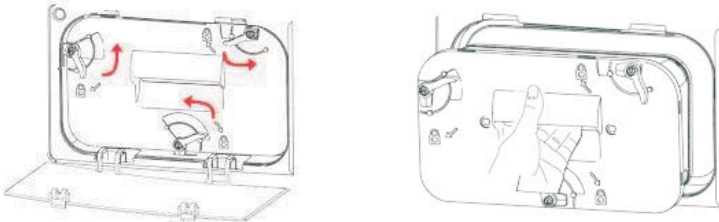

3. Reinig de filterbasis onder stromend water. Droog grondig af.
4. Maak de warmtewisselaar indien nodig één keer per 2 maanden schoon.

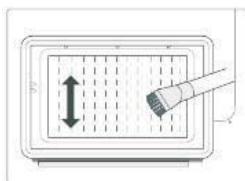



Raak de warmtewisselaar niet aan met uw handen!

Verwijder de pluïjes van de warmtewisselaar met behulp van een stofzuiger met daarop een afstofborstel. Reinig de warmtewisselaar zonder druk uit te oefenen.

5. Plaats de filterbasis terug in de machine. Maak de 3 vergrendelingen vast en zorg ervoor dat ze goed vastzitten.
6. Sluit het deksel tot u een klik hoort.

### PROBLEEMOPLOSSING

Problemen	Mogelijke oplossing
Droger start niet.	Controleer of de deur goed gesloten is.
	Controleer of het programma is ingesteld.
	Controleer of de startknop  is ingedrukt.
Display staat niet aan.	Controleer of de stroomvoorziening in orde is.
	Controleer of de stekker in het stopcontact zit.
	Controleer of het programma is ingesteld.
	Controleer of de startknop  is ingedrukt.
De mate van droogte wordt niet bereikt.	Reinig het pluïzenfilter en de warmtewisselaar.
	Leeg het waterreservoir.
	Controleer de afvoerslang.
	De installatieplaats van de droger is te beperkt.
	Gebruik een programma met een hoger droogniveau.



Als u problemen niet zelf kunt oplossen en hulp nodig hebt,

- druk dan op  om het apparaat uit te schakelen en trek de stekker uit het stopcontact.
- Neem contact op met de servicedienst.

### Foutcodes

Display	Oorzaak	Oplossing
E32	Fout in de vochtigheidssensor	Neem contact op met uw servicedienst als deze fout optreedt.
E33	Fout in de temperatuursensor	
E64	Fout in de communicatie van de borstelloze gelijkstroommotor (BLDC)	
E82	Communicatiefout in de printplaat (PCB)	

### TECHNISCH GEGEVENS

Hieronder vindt u de technische gegevens van de droger volgens de EU-verordening nr. 392/2012.

<b>Merk</b>	Thomson	
<b>Model</b>	THTD9HPA+++	
<b>Nominale capaciteit voor het standaard katoenprogramma bij volledige belading</b>	9 kg	
<b>Drogertype</b>	Condensdroger	
<b>Energie-efficiëntieklasse ①</b>	A <sup>+++</sup>	
<b>Gewogen jaarlijks energieverbruik (AEC) ②</b>	194 kWh/jaar	
<b>Droogproces</b>	Automatische droger	
<b>Energieverbruik van het standaard katoenprogramma</b>	<b>bij volle lading (<math>E_{dry}</math>)</b>	1,62 kWh
	<b>bij gedeeltelijke lading (<math>E_{dry1/2}</math>)</b>	0,89 kWh
<b>Energieverbruik bij het standaard katoenprogramma bij volledige belading</b>	<b>uit-stand (<math>P_o</math>)</b>	0,2 W
	<b>stand-by-modus (<math>P_i</math>)</b>	0,8 W
<b>Duur van de stand-by-stand</b>	10 minuten	
<b>Standaard droogprogramma ③</b>	 <Prêt à repasser	
<b>Gewogen programmatijd (<math>T_t</math>) van het standaard katoenprogramma bij volledige en gedeeltelijke belading</b>	137 minuten	
<b>Programmatijd van het standaard katoenprogramma</b>	<b>bij volle lading (<math>T_{dry}</math>)</b>	180 minuten
	<b>bij gedeeltelijke lading (<math>T_{dry1/2}</math>)</b>	104 minuten
<b>Condensatie-efficiëntieklasse ④</b>	B	
<b>Gemiddelde condensatie efficiëntie van het standaard katoenprogramma</b>	<b>bij volle lading (<math>C_{dry}</math>)</b>	81%
	<b>bij gedeeltelijke lading (<math>C_{dry1/2}</math>)</b>	81%
<b>Gewogen condensatie-efficiëntie (<math>C_t</math>) voor de norm katoenprogramma bij volledige en gedeeltelijke belading</b>	81%	
<b>Geluidsniveau (gewogen gemiddelde waarde <math>-L_{WA}</math>) voor het standaard katoenprogramma bij volle belading</b>	66 dB	
<b>Inbouwapparaat J/N</b>	Nee	

- ❶ Van A<sup>+++</sup> (meest efficiënt) tot D (minst efficiënt)
- ❷ Energieverbruik 177 kWh per jaar, gebaseerd op 160 droogcycli van het standaard katoenprogramma bij volledige en gedeeltelijke belading, en gebruik van de spaarstanden. Het werkelijk energieverbruik per programmacyclus is afhankelijk van het gebruik van het apparaat.
- ❸ Het "standaard katoenprogramma" dat bij volledige en gedeeltelijke belading wordt gebruikt, is het standaard droogprogramma waarop de informatie op het waslabel betrekking heeft. Dit programma is geschikt voor het drogen van normaal nat katoenen wasgoed en is het meest efficiënte programma wat betreft het energieverbruik voor katoen.
- ❹ Van A (meest efficiënt) tot D (minst efficiënt)

#### SPECIFICATIES

Voedingsspanning: 220-240V~ 50Hz  
750W

Koudemiddel: R290 / 120g  
GWP: 3 CO<sub>2</sub> - eq: 0.00T

Thomson en het Thomson-logo zijn handelsmerken van Technicolor (S.A.) of haar dochterondernemingen en worden onder licentie gebruikt door Fnac Darty (S.A.).

#### VERWIJDERING



Als verantwoordelijke handelaar dragen we zorg voor het milieu.

We moedigen u aan om de juiste verwijderingsprocedure voor uw apparaat en verpakkingsmateriaal te volgen. Dit draagt bij tot het behoud van de natuurlijke rijkdommen door deze te recyclen zodat zowel de menselijke gezondheid en het milieu worden beschermd.

Gooi dit apparaat en de verpakking weg in overeenstemming met de geldende wetgeving en voorschriften. Aangezien dit apparaat elektronische componenten bevat moet het apparaat en toebehoren aan het einde van hun levensduur afzonderlijk van het huisafval worden weggegooid.

Neem contact op met uw gemeente voor informatie over afdanking en recycling.

Lever het apparaat in bij het inzamelpunt van uw gemeente voor recycling. Bij sommige inzamelpunten kunt u het apparaat gratis inleveren.

#### Hotline Vanden Borre

De dienst na verkoop is bereikbaar van maandag tot zaterdag op +32 2 334 00 00, maandag tot zaterdag van 08.00 tot 18.00 uur.

#### Hulplijn Nederland

Hiervoor kunt u contact opnemen met het BCC Service Center: 020 334 88 88. Op werkdagen van 08.00 tot

18.00 uur en op zaterdag van 09.00 tot 17.00 uur.

We verontschuldigen ons voor enig ongemak veroorzaakt door kleine inconsistenties in deze gebruikershandleiding, die kunnen ontstaan door productverbetering of –ontwikkeling.

Etablissements Darty & fils ©,  
129 Avenue Gallieni, 93140 Bondy, France 13/04/2021

## EU Declaration of Conformity N°862021041020

*Déclaration UE de Conformité*  
*EU- Conformiteitsverklaring*  
*Declaracion UE de conformidad*  
*Declaração de conformidade da UE*

### Product Description -

*Description du produit:*  
*Productbeschrijving:*  
*Descripción del producto:*  
*Descrição do produto:*

Tumble Dryer



### Brand –

*Marque /Merk /Marca:*

THOMSON

### Model number -

*Référence commerciale:*  
*/Modelnummer / Numero de modelo /*  
*Numero do modelo:*

THTD9HPA+++

**We declare that the above product has been evaluated and deemed to comply with the requirements of the listed European Directives and standards:**

*Nous déclarons que le produit ci-dessus a été évalué et jugé conforme aux dispositions des directives et des normes européennes énumérées ci-après:*

*Wij verklaren dat het hierboven vermeld product is beoordeeld overeenkomstig en geacht te voldoen aan de eisen van genoemde Europese Richtlijnen en normen:*

*Declaramos que el producto mencionado anteriormente ha sido evaluado y se ha estimado que cumple con las normas y los requisitos de las Directivas Europeas enunciadas:*

*Declaramos que o produto apresentado acima foi avaliado e considerado em conformidade com os requisitos das diretivas e normas europeias listadas:*

**Reference number**

- 2014/30/EU
- 2014/35/EU
- 2009/125/EC
- 2011/65/EU & (EU) 2015/863

**Title**

EMC Directive (EMC)  
Low Voltage Directive (LVD)  
Eco design requirements for energy-related products (ErP)  
RoHS

**EMC:**

EN 55014-1:2017  
EN 55014-2:2015  
EN 61000-3-2:2014  
EN 61000-3-3:2013

**LVD :**

EN 60335-1:2012/A2:2019  
EN 60335-2-11:2010/A2:2018  
EN 62233:2008

**ErP :**

(EU) No 932/2012  
(EU) No 2016/2282  
(EU) No 392/2012  
EN 61121:2013

**This declaration of conformity is drawn up under the sole responsibility of the manufacturer.**

La présente déclaration de conformité est établie sous la seule responsabilité du fabricant.

Deze conformiteitsverklaring wordt uitsluitend onder de verantwoordelijkheid afgelegd van de fabrikant.

Esta declaración de conformidad se redacta bajo la exclusiva responsabilidad del fabricante.

Esta declaração de conformidade é redigida sob a responsabilidade exclusiva do fabricante.

**The person responsible for this declaration is:**

Le responsable de cette déclaration est :

De verantwoordelijke persoon voor deze verklaring is:

La persona responsable de esta declaración es:

A pessoa responsável por esta declaração é:



Signed by and on behalf of – Signé par et au nom de : **Etablissements Darty & Fils**

Name - Nom: **Hervé HEDOUIS**

Position - Fonction: **General Manager Direct Sourcing**

A handwritten signature in black ink, appearing to be 'Hervé Hedouis', written over a light blue horizontal line.



**Place, Date / Lieu :**

**Bondy, avril 13, 2021**