

essentiel 



Mini réfrigérateur / Mini refrigerator /  
Minifrigorífico / Mini-Kühlschrank /  
Minikoelkast

ERM 65-45b4



Notice d'utilisation / User guide / Instrucciones de uso /  
Bedienungsanleitung / Gebruiksaanwijzing

## Fiche produit

INFORMATION	
	
SUPPLIER'S NAME <b>A</b>	MODEL IDENTIFIER → (*) <b>A</b>
Vous pouvez trouver les informations sur les modèles telles qu'elles sont enregistrées dans la base de données des produits sur le site Web suivant en recherchant l'identifiant de votre modèle (*) figurant sur l'étiquette énergétique : <a href="https://eprel.ec.europa.eu/">https://eprel.ec.europa.eu/</a>	

La durée de service de votre appareil est de **5 ans**. Au cours de cette période, les pièces de rechange d'origine seront disponibles pour assurer le bon fonctionnement de l'appareil.

Lien internet vers le site web du fabricant où se trouvent les informations visées au point 4 a) de l'annexe du règlement (UE) 2019/2019 de la Commission :

<https://www.boulangier.com/info/assistance/>

## description de l'appareil

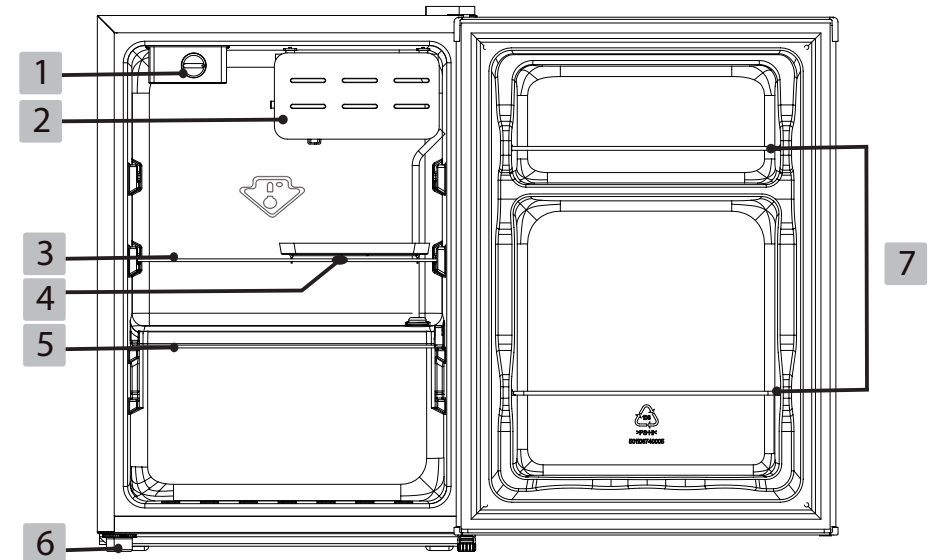

1	Thermostat	5	Clayette en verre
2	Compartiment de fabrication de glace	6	Pied réglable
3	Clayette en verre	7	Balconnets de contre-porte
4	Bac récupérateur		

### Zone la plus froide

Le symbole  indique l'emplacement de la zone la plus froide de votre réfrigérateur, dont la température est inférieure ou égale à 4°C.

Cette dernière se situe juste en-dessous du compartiment de fabrication de glace comme indiqué sur le schéma ci-dessus.

## déballage

- Ôtez l'emballage de transport.
- Vérifiez que l'appareil n'a pas subi de dommage pendant le transport. Vous ne devez en aucun cas brancher un appareil endommagé ! Si l'appareil est endommagé, veuillez contacter votre revendeur.
- Retirez toutes les bandes adhésives et tous les matériaux d'emballage situés à l'intérieur et à l'extérieur de l'appareil. Sortez les accessoires (bac à glaçons, ...) éventuellement fournis avec l'appareil.

## Avant la première utilisation

- Nettoyez l'intérieur de l'appareil et les accessoires avec de l'eau tiède additionnée d'un peu de vinaigre blanc. N'utilisez pas de savon ou de détergent car l'odeur peut persister. Après le nettoyage, séchez complètement l'appareil.
- Vous pouvez utiliser du *white spirit* pour retirer les restes d'adhésif à l'extérieur de l'appareil.
- **Pour le nettoyage de l'appareil, vous devez toujours le débrancher, ou retirer les fusibles ou couper le disjoncteur.**

## installation

### Lieu d'installation

- Placez votre appareil sur une surface stable et plane.
- L'appareil doit être installé dans une pièce sèche et bien aérée, à température ambiante (**16 °C** minimum et **43 °C** maximum).
- L'appareil ne doit pas être exposé à la lumière directe du soleil.
- L'appareil ne doit pas être exposé à la pluie.
- L'appareil ne doit pas être installé à côté d'un radiateur, d'une cuisinière ou toute autre source de chaleur.
- **La consommation d'énergie et le fonctionnement efficace de l'appareil sont affectés par la température ambiante.**
- L'appareil doit être installé de façon à ce que la prise de courant reste accessible.
- Assurez-vous après l'avoir installé qu'il ne repose pas sur son câble d'alimentation électrique.
- **Laissez l'appareil à son emplacement définitif pendant 2 heures avant de procéder à son branchement. Ceci permettra au circuit réfrigérant de se stabiliser.**
- **AVERTISSEMENT : Pour éviter tout risque, dû à l'instabilité de l'appareil, celui-ci doit être fixé conformément aux instructions.**

## Classe climatique

**Installez l'appareil uniquement dans un endroit où la température ambiante correspond à la classe climatique pour laquelle il a été conçu (voir tableau ci-dessous).**

La classe climatique se trouve sur la plaque signalétique située à l'extérieur de l'appareil. Le tableau ci-dessous indique la température ambiante adéquate pour chaque classe climatique :

Classe climatique	Température ambiante
SN	De +10 à +32°C
N	De +16 à +32°C
ST	De +16 à +38°C
T	De +16 à +43°C

**Votre réfrigérateur est classé « N/ST/T ». En deçà ou au-delà des valeurs de température ambiante indiquées, les performances de votre appareil peuvent être affectées avec un risque de péremption des denrées alimentaires.**

## Ventilation suffisante

- **Veillez à ce que l'air puisse toujours circuler librement autour de l'appareil.**
- Pour garantir le bon fonctionnement de votre appareil, veuillez ne pas obstruer les ouvertures de ventilation et laisser un espace libre minimum de **10 cm entre le dessus de l'appareil et tout équipement de cuisine fixé au-dessus** ; laissez un espace de **10 cm de chaque côté et au moins 10 cm entre l'arrière de l'appareil et le mur.**
- Si votre appareil doit être installé à côté d'un autre réfrigérateur ou congélateur, veuillez à ne pas coller les deux appareils pour éviter la formation de condensation à l'extérieur.
- Veuillez également prévoir l'espace nécessaire pour pouvoir ouvrir la porte de l'appareil librement.



## Mise à niveau

Pour son fonctionnement sans vibration, l'appareil doit être mis à niveau. Pour cela, ajustez le pied avant réglable afin d'équilibrer correctement l'appareil.

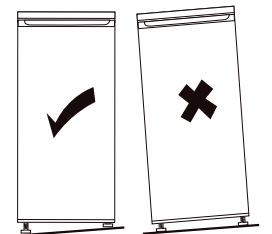
Tournez le pied dans le sens des aiguilles d'une montre pour élever l'appareil et dans le sens inverse pour l'abaisser.



## Inverser le sens d'ouverture

Outils requis			
	Tournevis		Tournevis plat
	Ruban de masquage		

Assurez-vous que l'appareil est débranché et vide.

- Pour retirer la porte, il est nécessaire de basculer l'appareil en arrière. Faites reposer l'appareil sur quelque chose de solide, afin qu'il ne glisse pas pendant le processus.
- Conservez toutes les pièces retirées, qui serviront pour réinstaller la porte.
- Ne placez pas l'appareil à plat, ce qui pourrait endommager le système de refroidissement.
- Il est recommandé de manipuler l'appareil à deux durant l'assemblage.

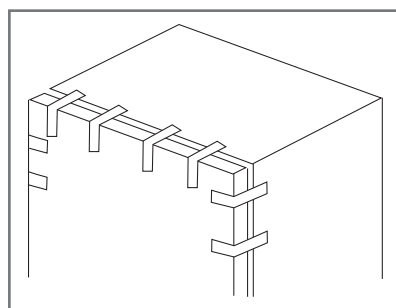

1. Fixez la porte au corps de l'appareil à l'aide de ruban de masquage.

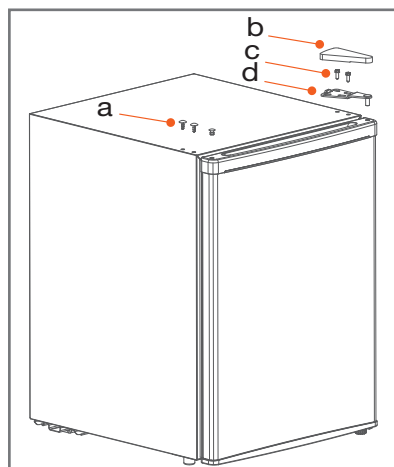

2. Retirez les caches de protection (a), le cache-charnière supérieur (b), les vis (c) de la charnière supérieure, et la charnière supérieure (d). Veillez à bien maintenir la porte à la verticale pendant la manœuvre et à ne pas la faire tomber.

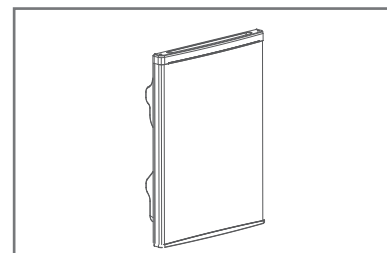

3. Retirez la porte.

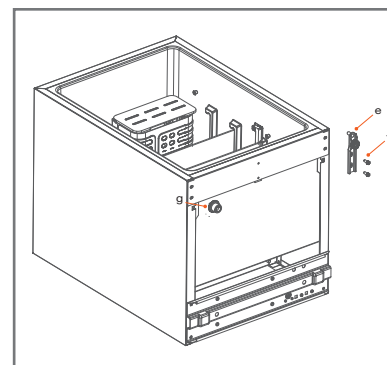

4. Retirez la charnière inférieure (e) en dévissant les vis (f) et retirez le pied de réglage (g).

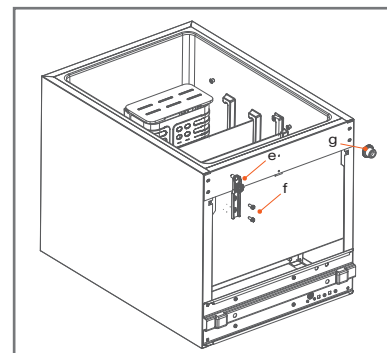

5. Placez la charnière inférieure (e) du côté opposé, vissez les vis (f). Puis, positionnez le pied de réglage (g) du côté opposé.

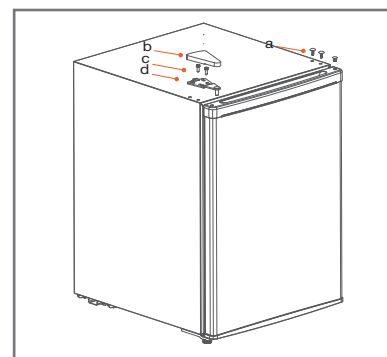

6. Installez la porte sur l'appareil en veillant à introduire le pivot de la charnière inférieure dans l'orifice au bas de la porte. Installez la charnière supérieure (d) à l'aide des vis (c). Puis, positionnez le cache-charnière supérieur (b). Installez les caches de protection (a) sur les trous laissés apparents.

## utilisation

### Mise en route

- **Veillez laisser reposer l'appareil pendant deux heures avant de le brancher à la prise secteur pour la première fois s'il n'a pas été transporté en position verticale, ou 24 heures s'il a été transporté en position horizontale, ceci afin de permettre au gaz réfrigérant de redescendre dans le compresseur. Le non respect de ce délai pourrait endommager le compresseur.**
- Branchez l'appareil sur une prise secteur reliée à la terre.

### Sélection de la température

Le bouton de sélection de la température (thermostat) se trouve en haut à gauche de l'intérieur du réfrigérateur. Tournez le bouton du thermostat dans le sens des aiguilles d'une montre vers le "MIN", et l'appareil se met en route automatiquement.

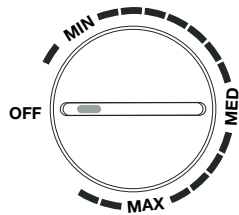

Réglage sur le repère ...	... Correspond à ...
OFF	Position « arrêt » de l'appareil
MIN	Température la plus élevée Réglage le plus chaud
MED	Réglage adapté à une utilisation normale et quotidienne
MAX	Température la plus basse Réglage le plus froid

- **Pour optimiser la conservation des vos aliments, nous vous recommandons de positionner le thermostat sur MED pour une utilisation normale et quotidienne. Ce réglage vous assure une conservation correcte des aliments frais.**
- Si vous souhaitez refroidir rapidement des aliments ou lors de la première utilisation, choisissez le réglage MAX en vous assurant que la température de la zone froide ne descende pas en-dessous de 0°C. Dans ce cas, placez à nouveau le thermostat sur MED.

- La température à l'intérieur de l'appareil est fonction de plusieurs facteurs, tels que la température ambiante, la quantité de denrées stockées, la fréquence d'ouverture de la porte, etc.
- Lorsque le thermostat est réglé entre MIN et MED, il est possible que les glaçons ne se forment pas dans le bac à glaçons car la température est trop élevée à l'intérieur de l'appareil.
- Le réglage OFF correspond à la position "arrêt" de l'appareil. **Pour arrêter complètement l'appareil, débranchez-le de la prise de courant.**
- Lorsque le thermostat se trouve sur la position MAX, il se peut que vous entendiez le compresseur fonctionner plus régulièrement.
- Si l'appareil est débranché, éteint ou en cas de panne de courant, il est nécessaire d'attendre 3 à 5 minutes avant de le remettre en marche. Ne tentez pas de le rallumer avant ce délai car l'appareil ne repartirait pas.
- Il est préférable d'installer l'appareil à l'endroit le plus frais de la pièce, afin de réduire la consommation d'énergie. Lorsque la température de la pièce est trop élevée, la température du réfrigérateur ne peut pas atteindre la valeur désirée.

### Indicateur de température

Pour vous aider au bon réglage de votre appareil, le réfrigérateur est équipé d'un indicateur de température (situé dans la zone la plus froide et repéré par le pictogramme ci-contre).

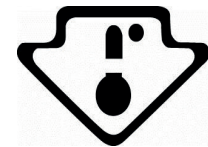

Pour la bonne conservation des denrées dans votre réfrigérateur et notamment dans la zone la plus froide, veillez à ce que dans l'indicateur de température "OK" apparaisse.

Si "OK" n'apparaît pas, la température moyenne de la zone est trop élevée. Réglez le thermostat sur une position supérieure.

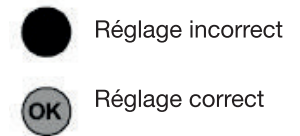

A chaque modification du thermostat, attendez la stabilisation de la température à l'intérieur de l'appareil avant de procéder, si nécessaire, à un nouveau réglage. Ne modifiez la position du thermostat que progressivement et attendez au moins 12 heures avant de procéder à une nouvelle vérification et à une éventuelle modification.

Après chargement de l'appareil en denrées fraîches ou après des ouvertures répétées (ou une ouverture prolongée) de la porte, il est normal que l'inscription "OK" n'apparaisse pas dans l'indicateur de température ; attendez au moins 12 heures avant de réajuster le thermostat.

## Conseils de stockage des aliments

Reportez-vous aux indications ci-dessous pour le stockage des aliments.

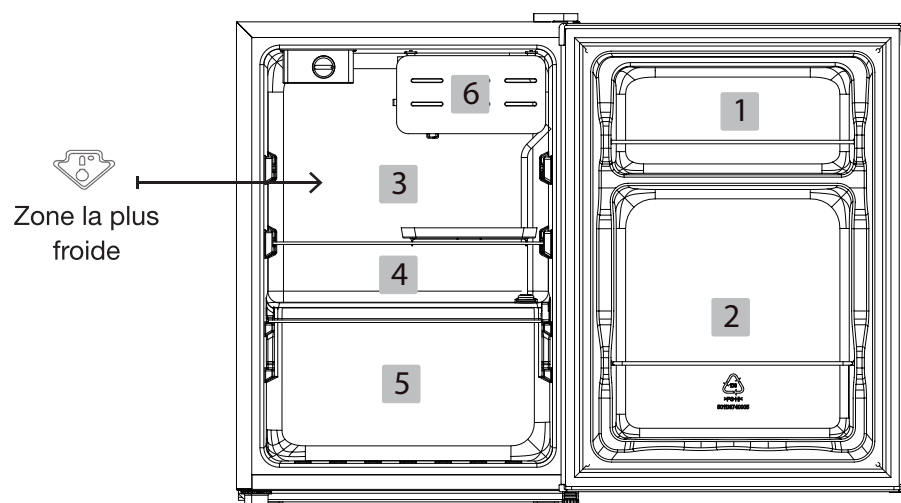

- |   |   |
|---|---|
| 1. Beurre, œufs, condiments   | 4. Produits laitiers, aliments cuits, fromages et autres aliments devant être consommés rapidement. |
| 2. Boissons (canettes, bouteilles)  | 5. Fruits et légumes  |
| 3. Zone la plus froide : Viandes, volailles, charcuterie, poissons frais. Temps de conservation de 1 à 2 jours. | 6. Fabrication des glaçons  |

- Emballez systématiquement les produits pour éviter que les denrées ne se contaminent mutuellement.
- Attendez le refroidissement complet des préparations avant de les stocker (ex : soupe).
- Afin de permettre une circulation d'air correcte, ne couvrez jamais la clayette de papier ou de feuilles en plastique.
- N'entreposez que des aliments frais, nettoyés et emballés dans des emballages ou récipients alimentaires appropriés.
- Limitez le nombre d'ouvertures de la porte et, en tout état de cause, ne laissez pas la porte ouverte trop longtemps pour éviter une remontée en température du réfrigérateur.
- Disposez les aliments de telle sorte que l'air puisse toujours circuler librement autour.
- La disposition des clayettes est celle qui permet d'optimiser la consommation d'énergie.

## Utilisation du compartiment "freezer" (fabrique de glace)

Rappel de la classification des appareils

Types d'appareil	Températures dans le compartiment le plus froid	Durées de conservation
<b>Pas d'étoile</b>	<b>Freezer : 0°C</b>	<b>Glaçons</b>
*	Freezer : -6°C	Glaçons Conservation des surgelés courte : 3 à 4 jours (*)
**	Freezer : -12°C	Glaçons Conservation des surgelés moyenne : 1 à 4 semaines (*)
***	Compartiment conservation : Inférieur ou égal à -18°C	Glaçons Conservation des surgelés longue : 3 mois à 12 mois
****	Compartiment congélation : De -18°C à -24°C	Glaçons Conservation des surgelés longue : 3 mois à 12 mois Congélation possible de produits frais

(\*) La durée de conservation dépend du type d'aliment ; reportez-vous aux instructions fournies par le fabricant sur l'emballage des aliments.

Le compartiment de fabrication de glace de votre réfrigérateur ERM 65-45b4 est uniquement conçu pour la fabrication des glaçons. Il ne permet pas la conservation des surgelés.

### Fabrication des glaçons

Remplissez le bac à glaçons aux 3/4 avec de l'eau froide, placez-le dans le compartiment de fabrication de glace et laissez l'eau congeler. Pour extraire les glaçons, tordez légèrement le bac à glaçons ou placez-le sous l'eau courante pendant quelques secondes.

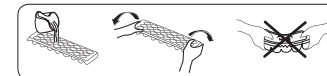

**IMPORTANT** : N'essayez jamais de détacher un bac à glaçons collé par le gel dans le compartiment de fabrication de glace avec des objets pointus ou aiguisés car vous risqueriez d'endommager le circuit de réfrigération. Utilisez un racloir en plastique.

## nettoyage et entretien

### Dégivrage

**Débranchez l'appareil de la prise de courant avant de procéder au dégivrage.**

Pour dégivrer l'appareil :

- Choisissez le moment où votre appareil est peu rempli.
- Emballez vos aliments dans un sac et tenez-les au frais (idéalement, transférez-les dans un autre réfrigérateur).
- Laissez la porte du réfrigérateur ouverte.
- Pour accélérer le processus de dégivrage, vous pouvez placer un récipient rempli d'eau chaude dans le compartiment et fermer la porte.
- Une fois le dégivrage terminé, videz le plateau récupérateur de l'eau de dégivrage et nettoyez la cavité.
  
- **AVERTISSEMENT** : N'utilisez pas d'appareil de chauffage électrique ou tout autre dispositif mécanique ou artificiel pour accélérer le processus de dégivrage.
  
- N'utilisez pas de dégivrant en aérosol, ils peuvent être dangereux pour la santé et/ou contenir des substances qui abîment le plastique.

### Nettoyage

**Débranchez l'appareil de la prise de courant avant de procéder au nettoyage.**

**Nous vous recommandons de procéder régulièrement au nettoyage et à la désinfection de votre appareil.**

1. Retirez les aliments frais du réfrigérateur.
2. Enveloppez les aliments dans plusieurs couches de papier-journal, couvrez-les et stockez-les dans un endroit frais (idéalement, transférez-les dans un autre réfrigérateur).
3. Nettoyez l'appareil et les accessoires à l'intérieur à l'aide d'une éponge douce et de l'eau tiède savonneuse.
4. Après le nettoyage, rincez à l'eau claire et séchez les pièces soigneusement.
5. Une fois que tout est sec, l'appareil peut être remis en marche.

- **Ne nettoyez jamais l'appareil avec un nettoyeur à vapeur.** L'humidité pourrait s'accumuler dans les composants électriques, entraînant un risque de choc électrique ! La vapeur chaude peut causer des dommages aux parties en plastique.
- Ne versez pas d'eau dans l'appareil pour le nettoyer afin d'éviter tout impact sur ses propriétés d'isolant électrique.
- **Ne nettoyez pas les clayettes en verre avec de l'eau chaude lorsqu'elles sont froides.** Le verre pourrait se casser en raison du changement soudain de température et causer des blessures personnelles ou des dégâts matériels.
- Les joints de porte doivent être maintenus propres en permanence. Nettoyez-les avec de l'eau chaude et séchez-les bien.

**N'utilisez jamais de produits abrasifs ou caustiques, ni d'éponges avec grattoir pour procéder au nettoyage intérieur ou extérieur de votre appareil.**

**IMPORTANT** : Lorsque les éléments en plastique du réfrigérateur restent longtemps tachés d'huile (animale ou végétale), ils se détériorent facilement et peuvent se craqueler. Nettoyez et lavez les parties salies avec de l'eau chaude immédiatement.

## guide de dépannage

### Remédier à un mauvais fonctionnement

Un mauvais fonctionnement peut être dû à un problème mineur que vous pouvez résoudre vous-même à l'aide des instructions figurant dans le tableau suivant. Avant d'appeler un technicien, procédez aux vérifications suivantes :

#### LE RÉFRIGÉRATEUR NE FONCTIONNE PAS

- Contrôlez s'il y a une panne de courant.
- Contrôlez que la prise de l'appareil est branchée sur une prise secteur qui fonctionne.
- Contrôlez l'état du fusible de protection.

#### LE RÉFRIGÉRATEUR REFROIDIT EXCESSIVEMENT

- Le thermostat se trouve peut-être sur une valeur trop élevée.

#### LE RÉFRIGÉRATEUR NE REFROIDIT PAS SUFFISAMMENT

- La nourriture est peut-être trop serrée et bloque la bonne circulation de l'air froid.
- Vous avez peut-être mis des aliments chauds ou une grande quantité d'aliments dans le réfrigérateur.
- La porte n'est peut-être pas fermée correctement.
- Les joints d'étanchéité de la porte peuvent être abîmés.
- Le réfrigérateur n'est peut-être pas aéré correctement.
- L'espace entre le réfrigérateur et les parois latérales ou au-dessus de celui-ci est peut-être insuffisant.
- Le thermostat n'est peut-être pas réglé correctement.

#### VOUS ENTENDEZ UN BRUIT RESSEMBLANT À DE L'EAU QUI COULE

- C'est le bruit du réfrigérant qui s'écoule. Il ne s'agit pas d'un fonctionnement défectueux.

#### LES PAROIS LATÉRALES CHAUFFENT

- Les parois latérales chauffent lorsque la porte est fréquemment ouverte ou fermée, lorsque l'appareil est branché ou fonctionne en été avec une température ambiante élevée. Dans ce cas, ne touchez pas les parois, ceci est dû à la chaleur qui se dissipe du réfrigérateur et n'est pas un signe de mauvais fonctionnement.

Si les éléments ci-dessus ne vous aident pas à résoudre votre problème spécifique, **ne tentez pas de réparer l'appareil vous-même** ; contactez le service après-vente de votre magasin revendeur.



Seuls les techniciens de maintenance sont compétents pour effectuer des réparations sur les appareils de réfrigération. Des réparations non-conformes peuvent constituer un danger pour l'utilisateur et ne sont pas couvertes par la garantie.

FR

### En cas d'absence prolongée ou de non utilisation

- Placez le thermostat sur la position d'arrêt « OFF ».
- Débranchez, videz, dégivrez et nettoyez l'appareil.
- Maintenez la porte entrouverte afin d'éviter la formation d'odeurs.

### Bruits accompagnant le fonctionnement

Les bruits suivants sont caractéristiques des appareils de réfrigération :

#### • Cliquetis

Quand le compresseur se met en marche ou s'éteint, il fait entendre un cliquetis.

#### • Ronnement

Dès que le compresseur est en marche, vous l'entendez ronronner.

#### • Gargouillis/clapotements

Quand le réfrigérant s'écoule dans les tubes étroits, des gargouillis et des clapotements se font entendre. Même une fois le compresseur éteint, ces bruits continuent à se faire entendre pendant un court moment.

## product sheet

INFORMATION	
	<p>You can find information on the models as recorded in the product database on the following website by searching for your model (*), which is specified on the energy label:  <a href="https://eprel.ec.europa.eu/">https://eprel.ec.europa.eu/</a></p>
<p>SUPPLIER'S NAME → MODEL IDENTIFIER → (*)</p> <p><b>A</b> <b>A</b></p>	

The service life of your appliance is **5 years**. During this period, original spare parts will be available to ensure proper operation of the appliance.

Link to the manufacturer's website where the information referred to in point 4 a of the Annex to Commission Regulation (EU) 2019/2019 can be found:

<https://www.boulangier.com/info/assistance/>

## description of the appliance

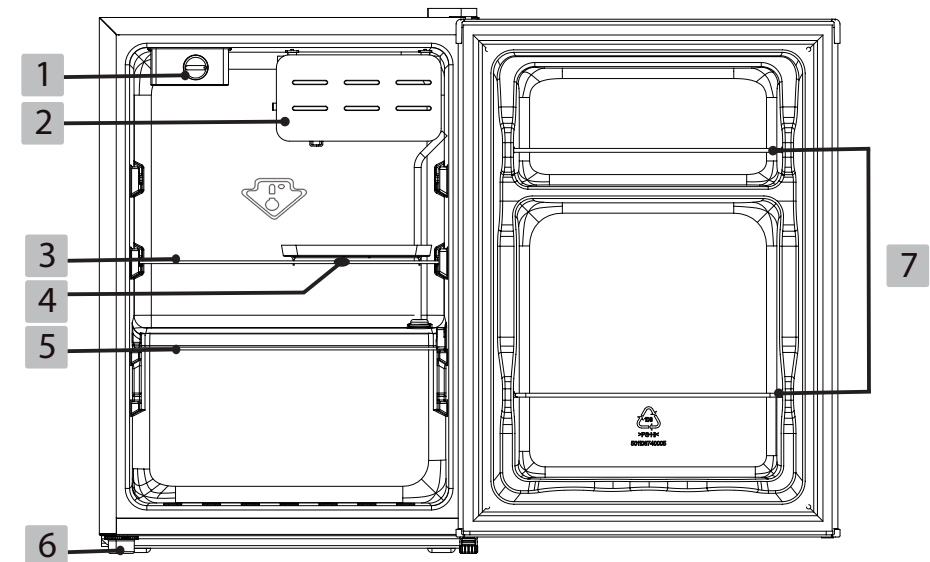

1	Temperature control button	5	Glass shelf
2	Ice-making compartment	6	Adjustable foot
3	Glass shelf	7	Door shelves
4	Drip tray		

### Coldest zone

The  symbol indicates the location of the coldest zone of your refrigerator, where the temperature is less than or equal to 4°C.

This zone is located just below the ice making compartment as shown in the diagram above.

## unpacking

- Remove the shipping box.
- Check that the appliance has not been damaged during transport. Do not plug in a damaged appliance under any circumstances! If the appliance is damaged, please contact your retailer.
- Remove all tape and packaging materials on the inside and outside of the appliance. Take out any the accessories (ice cube tray, etc.) that may have been supplied with the appliance.

### Before first use

- Clean the inside of the appliance and the accessories with lukewarm water with a little white wine vinegar added to it. Do not use soap or detergent as the odour may linger. After cleaning, dry the appliance completely.
- Use *white spirit* to remove any adhesive remaining on the outside of the appliance.
- **To clean the appliance, always unplug it, or remove the fuses or turn off the circuit breaker.**

## installation

### Place of installation

- Place your appliance on a stable, level surface.
- The appliance must be installed in a dry, well-ventilated room at room temperature (**16°C** minimum and **43°C** maximum).
- The appliance must not be exposed to direct sunlight.
- The appliance must not be exposed to rain.
- The appliance must not be installed next to a radiator, a stove or any other heat source.
- **The appliance's energy consumption and efficient operation are affected by the room temperature.**
- The appliance must be installed in such a way that the power point is accessible.
- Make sure after installing it that it is not resting on its power cord.
- **Leave the appliance in its final location for two hours before plugging it in. This will allow the refrigerant circuit to stabilise.**
- **WARNING: To avoid any risk, due to instability, the appliance must be secured in accordance with these instructions.**

## Climate class

**Only install the appliance in a location where the room temperature matches the climate class for which it was designed (see table below).**

The climate class is on the rating plate located on the outside of the appliance.

The table below shows the correct room temperature for each climate class:

Climate class	Room temperature
SN	From +10°C to +32°C
<b>N</b>	<b>+16 to +32°C</b>
<b>ST</b>	<b>+16 to +38°C</b>
<b>T</b>	<b>+16 to +43°C</b>

**Your refrigerator appliance is rated N/ST/T. If the room temperature is below or above the indicated room temperatures, the performance of your appliance may be affected, and your food may spoil.**

## Sufficient ventilation

- **Make sure that air can always circulate freely around the appliance.**
- To ensure proper operation of your appliance, please do not obstruct the ventilation openings and leave a minimum clearance of **10 cm between the top of the appliance and any kitchen equipment installed above it**; leave a space of **10 cm on each side** and **at least 10 cm between the back of the appliance and the wall**.
- If your appliance is to be installed next to another refrigerator or freezer, make sure the appliances are not touching each other to prevent condensation from forming on the outside.
- Please also allow enough space to be able to easily open the door of the appliance.



## Levelling

For vibration-free operation, the appliance must be level. To do this, adjust the adjustable front feet to properly balance the appliance.

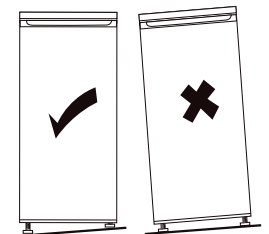
Turn the foot clockwise to raise the appliance and counterclockwise to lower it.



## Changing the opening direction

Tools required			
	Screwdriver		Flat screwdriver
	Masking tape		

Make sure the appliance is unplugged and empty.

- To remove the door, you need to tilt the appliance backwards. Place the appliance on something solid so that it does not slip during the process.
- Keep all the parts you remove, as they will be used to re-fit the door.
- Do not place the appliance flat, as this may damage the refrigeration system.
- We recommend that two people handle the appliance during assembly.

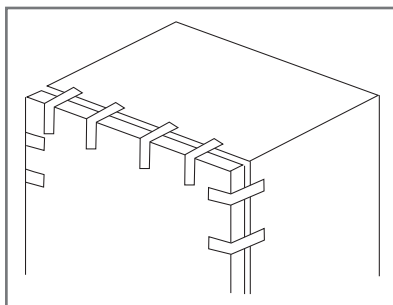

1. Secure the door to the body of the appliance with masking tape.

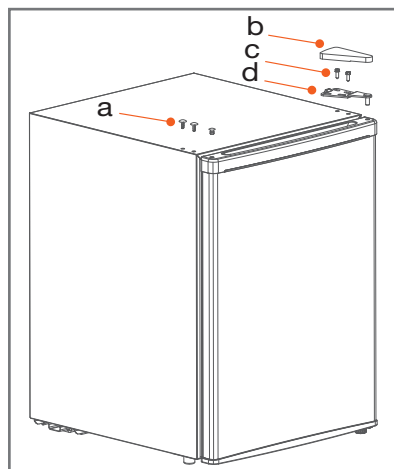

2. Remove the protective covers (a), top hinge cover (b), top hinge screws (c), and top hinge (d). Be sure to keep the door upright during this time and not knock it over.

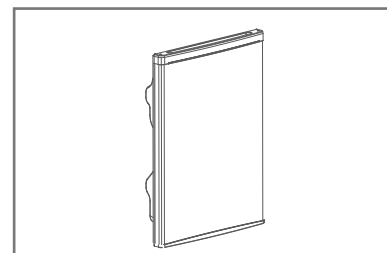

3. Remove the door.

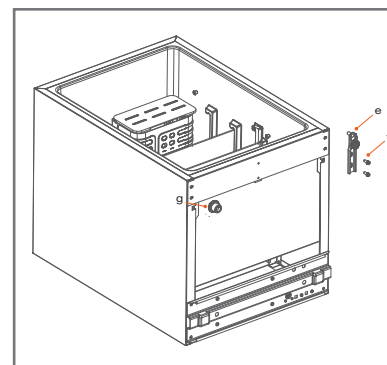

4. Remove the lower hinge (e) by unscrewing the screws (f) and remove the adjustable foot (g).

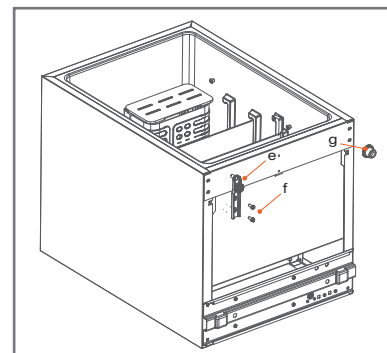

5. Place the lower hinge (e) on the opposite side and screw in the screw (f). Then position the adjustable foot (g) on the opposite side.

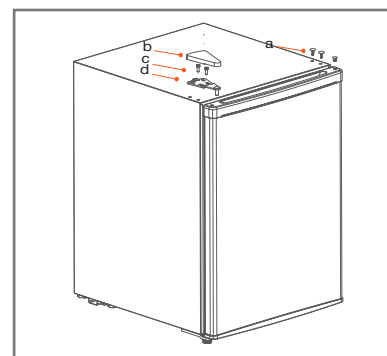

6. Replace the door by inserting the lower hinge pivot into the hole at the bottom of the door. Install the top hinge (d) with screws (c). Then, position the upper hinge cover (b). Install the protective covers (a) on the holes left exposed.

## Using the appliance

### Getting started

- **Please let the appliance rest for two hours before plugging it into the mains socket for the first time if it was not transported in an upright position, or 24 hours if it was transported in a horizontal position. This is to allow the refrigerant gas to go back down into the compressor. Not respecting this waiting period may damage the compressor.**
- Plug the appliance into an earthed mains socket.

### Selecting the temperature

The temperature selector knob (thermostat) is located above right inside the refrigerator. Turn the thermostat knob clockwise towards “MIN”, and the appliance will turn on automatically.

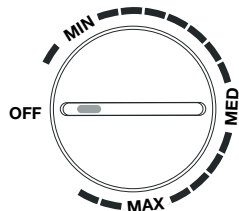

Turning to the setting...	... Corresponds to ...
OFF	“Off” position of the appliance
MIN	Highest temperature Hottest setting
MED	Adjustment suitable for normal and daily use
MAX	Lowest temperature Coldest setting

- **To ensure optimal conservation of your food, we recommend that you set the thermostat to medium MED for normal daily use. This setting ensures that fresh food is properly stored.**
- If you want to cool fresh foods quickly or you are using the appliance for the first time, choose the **MAX** setting, ensuring that the temperature in the refrigeration zone does not drop below 0°C. If this occurs, set the thermostat to **MED** again.

- The temperature inside the appliance is a function of several factors, such as the room temperature, the quantity of food stored, the frequency of the door opening, etc.
- If the thermostat is set between **MIN** and **MED**., ice may not form in the ice cube tray because the temperature inside the appliance is too high.
- The **OFF** setting is the appliance's "off" position. **To completely shut down the appliance, unplug it from the power point.**
- You may hear the compressor running more often when the thermostat is set to **MAX**.
- If the appliance is unplugged, switched off or in the event of a power failure, you should wait 3 to 5 minutes before restarting it. Do not attempt to turn it on again before this time has elapsed as the appliance will not start up again.
- It is best to install the appliance in the coolest part of the room to reduce energy consumption. When the temperature in the room is too high, the refrigerator temperature cannot reach the desired value.

### Temperature indicator

To help you set your appliance correctly, the refrigerator is equipped with a temperature indicator (located in the coldest zone and indicated by the pictogram opposite).

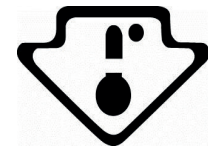

For proper food storage in your refrigerator and, in particular, in the coldest zone, make sure that “OK” appears in the temperature indicator.

If “OK” does not appear, the zone’s average temperature is too high. Set the thermostat to a higher position.

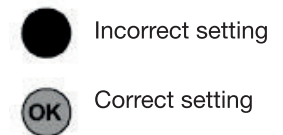

Whenever you change the thermostat, wait for the temperature inside the appliance to stabilise before adjusting it again, if necessary. Only change the position of the thermostat gradually and wait at least 12 hours before checking again and possibly changing it.

After loading the appliance with fresh food or after opening the door repeatedly (or leaving it open for a prolonged period), it is normal that the word “OK” does not appear in the temperature indicator; Wait at least 12 hours before readjusting the thermostat.

## Food storage tips

Refer to the directions below for food storage.

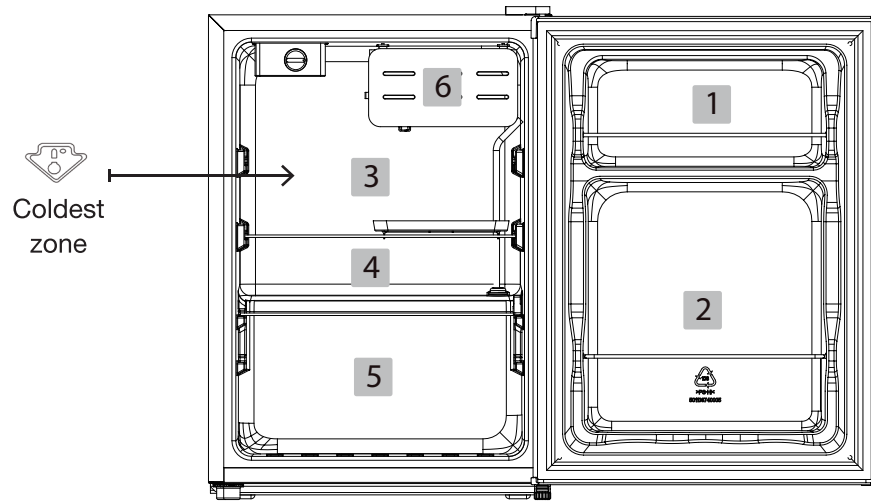

1. Butter, eggs, condiments
2. Beverages (cans, bottles)
3. The coldest zone: Meat, poultry, cold cuts, fresh fish. Storage time of 1 to 2 days.
4. Dairy products, cooked foods, cheeses and other foods that need to be eaten quickly.
5. Fruits and vegetables
6. Making ice cubes

- Always pack products to prevent different foods from contaminating each other.
- Wait for anything cooked to cool completely before storing it (for example: soup).
- To ensure proper air circulation, never cover the shelf with paper or plastic sheets.
- Store only fresh foods, cleaned and wrapped in appropriate food packaging or containers.
- Limit the number of door openings and, in any case, do not leave the door open for too long to prevent the refrigerator temperature from increasing.
- Arrange food so that air can always circulate freely around it.
- The layout of the shelves makes it possible to optimize energy consumption.

## Using the “freezer” compartment (making ice)

Reminder of appliance classifications

Type of appliance	Temperatures in the coldest compartment	Storage times
No stars	Freezer: 0°C	<b>Ice cubes</b>
*	Freezer: -6°C	Ice cubes Short-term storage of frozen food: 3 to 4 days (*)
**	Freezer: -12°C	Ice cubes Average frozen food storage time: 1 to 4 weeks (*)
***	Storage compartment: Less than or equal to -18°C	Ice cubes Long-term frozen food storage: 3 months to 12 months
****	Freezer compartment: -18°C to -24°C	Ice cubes Long-term frozen food storage: 3 months to 12 months It is possible to freeze fresh products

(\*) The storage time depends on the type of food; refer to the instructions provided by the manufacturer on the food packaging.

The ice-making compartment of your ERM 65-45b4 refrigerator is designed only to make ice cubes. It will not preserve frozen food.

### Making ice cubes

Fill the ice cube tray 3/4 full with cold water, place it in the ice making compartment and let the water freeze. To remove the ice cubes, slightly bend the ice cube tray or place it under running water for a few seconds.



**IMPORTANT:** Never try to detach an ice cube tray that is frozen stuck to the ice making compartment with sharp or pointed objects as this may damage the refrigeration circuit. Use a plastic scraper.

## cleaning and maintenance

### Defrosting

**Unplug the appliance from the power point before defrosting.**

To defrost the appliance:

- Choose a time when your appliance is not full.
- Pack your food in a bag and keep it cool (ideally, transfer it to another refrigerator).
- Leave the refrigerator door open.
- To speed up the defrosting process, you can place a container filled with hot water in the compartment and close the door.
- Once defrosting is complete, empty the defrost water collection tray and clean the interior.
- **WARNING:** Do not use an electric heating device or any other mechanical or artificial device to accelerate the defrosting process.
- Do not use aerosol de-icers as they may be hazardous to health and/or contain substances that could damage the plastic.

### Cleaning

**Unplug the appliance from the power point before cleaning.**

**We recommend that you regularly clean and disinfect your appliance.**

1. Remove fresh food from the refrigerator.
2. Wrap food in several layers of newspaper, cover it and store it in a cool place (ideally, transfer it to another refrigerator).
3. Clean the appliance and accessories inside with a soft sponge and soapy, lukewarm water.
4. After cleaning, rinse with clean water and dry the parts thoroughly.
5. Once everything is dry, the appliance can be turned back on.

- **Never clean the appliance with a steam cleaner.** Moisture could accumulate in the electrical components, causing a risk of electric shock ! Hot steam can cause damage to plastic parts.
- In order to avoid any impact on its electrical insulation properties, do not pour water into the appliance to clean it.
- **Do not clean glass shelves with hot water when they are cold.** The glass could break due to sudden changes in temperature and cause personal injury or property damage.
- Door seals must be kept clean at all times. Clean them with hot water and thoroughly dry them.

**Never use abrasive or caustic products, or sponges with scraping pads to clean the inside or outside of your appliance.**

**IMPORTANT:** When the plastic parts of the refrigerator remain stained with oil for a long time (animal or vegetable), they deteriorate easily and can crack. Clean and wash the dirty parts with hot water immediately.

## troubleshooting guide

### Fixing a malfunction

A malfunction may be due to a minor problem that you can solve yourself using the instructions in the following table. Before calling a technician, perform the following checks:

#### THE REFRIGERATOR ISN'T WORKING

- Check for a power failure.
- Make sure that the appliance's plug is plugged into a working electrical outlet.
- Check the condition of the protection fuse.

#### THE REFRIGERATOR IS GETTING TOO COLD

- The thermostat may be set to a value that is too high.

#### THE REFRIGERATOR IS NOT GETTING COLD ENOUGH

- The food may be packed in too tightly and blocking the proper circulation of cold air.
- You may have put hot food or a large amount of food in the refrigerator.
- The door may not be closed properly.
- The door's seals may be damaged.
- The refrigerator may not be properly ventilated.
- The space between the refrigerator and the side walls or above it may be insufficient.
- The thermostat may not be set correctly.

#### YOU HEAR THE SOUND OF RUNNING WATER

- That's the sound of the refrigerant flowing. It is not a malfunction.

#### THE SIDE WALLS ARE GETTING WARM

- The side walls get warm when the door is opened or closed frequently, when the appliance is plugged in or running in summer with a high room temperature. In this case, do not touch the walls. This is due to heat dissipating from the refrigerator and is not a sign of malfunction.

If the information above does not help you solve your specific problem, **do not attempt to perform any repairs on the appliance yourself**; Contact your retailer's after-sales service department.



Only service technicians are competent to carry out repairs on refrigeration equipment. Non-compliant repairs may be dangerous for the user and are not covered by the warranty.

### In case of prolonged absence or non-use

- Set the thermostat to the **OFF** position.
- Unplug, empty, defrost and clean the appliance.
- Keep the door ajar to prevent odours from forming.

### Noises when running

The following noises are typical for refrigerating appliances:

- **Clicking**

When the compressor starts or stops, there is a clicking sound.



- **Purring**

When the compressor is running, you hear it purring.

- **Gurgling/babbling**

When refrigerant flows into the narrow tubes, gurgling and babbling can be heard. Even after the compressor stops, these noises continue for a short time.

## Ficha del producto

INFORMATION	
	
<small>SUPPLIER'S NAME</small> 	<small>MODEL IDENTIFIER → (*)</small> 
Puede consultar la información relativa a los modelos que se encuentra registrada en la base de datos de productos en el sitio web siguiente; para ello, busque el identificador del modelo (*) que aparece en la etiqueta energética: <a href="https://eprel.ec.europa.eu/">https://eprel.ec.europa.eu/</a>	

La vida útil del aparato es de **5 años**. Durante ese periodo, tendrá a su disposición piezas de recambio originales para garantizar el funcionamiento correcto del aparato.

Enlace a la página web del fabricante, donde puede consultar la información indicada en el punto 4 a) del anexo del reglamento (UE) 2019/2019 de la Comisión:

<https://www.boulangier.com/info/assistance/>

## Descripción del aparato

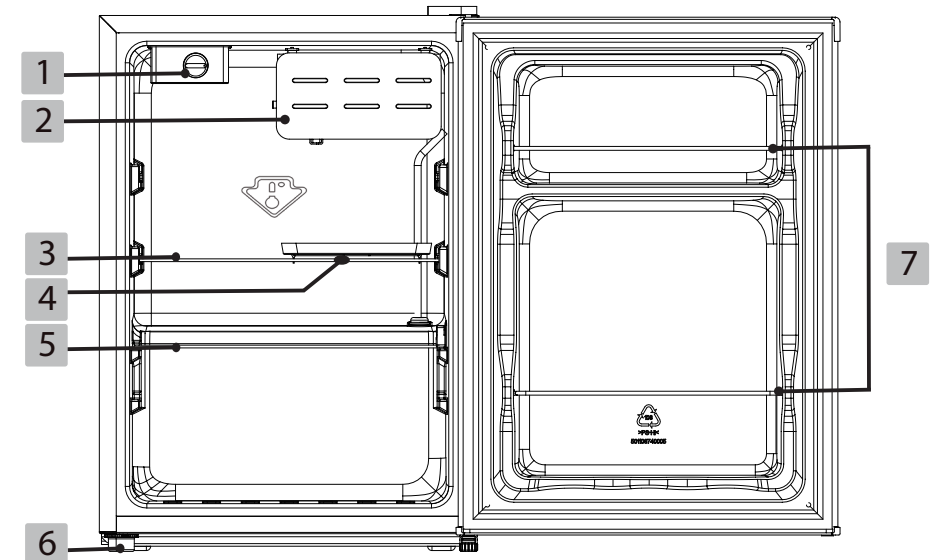

1	Termostato	5	Bandeja de cristal
2	Compartimento de elaboración de cubitos de hielo	6	Pata ajustable
3	Bandeja de cristal	7	Estantes de contrapuerta
4	Bandeja de recogida		

### Zona más fría

El símbolo  indica la ubicación de la zona más fría del frigorífico, donde la temperatura es inferior o igual a 4 °C.

Esta zona se encuentra encima del compartimento de elaboración de cubitos de hielo, tal como se indica en el dibujo que aparece en la parte superior.

## Desembalaje

- Retire el embalaje de transporte.
- Compruebe que el aparato no haya sufrido daños durante el transporte. ¡Nunca enchufe un aparato que esté dañado! Si el aparato está dañado, póngase en contacto con el distribuidor.
- Retire todas las bandas adhesivas y los materiales de embalaje que se encuentren en el interior y el exterior del aparato. Extraiga los accesorios (bandeja de cubitos de hielo, etc.) que se hayan incluido con el aparato.

## Antes de utilizarlo por primera vez

- Limpie el interior del aparato y los accesorios con agua tibia y un poco de vinagre blanco. No utilice jabón ni detergente, ya que el olor podría persistir. Después de limpiarlo, seque completamente el aparato.
- Puede utilizar aguarrás para retirar los restos de adhesivo del exterior del aparato.
- **Para limpiar el aparato, siempre debe desenchufarlo, o retirar los fusibles o cortar el interruptor automático.**

## Instalación

### Lugar de instalación

- Coloque el aparato sobre una superficie estable y plana.
- El aparato se debe instalar en una habitación seca y con buena ventilación, a temperatura ambiente (entre **16 °C** como mínimo y **43 °C** como máximo).
- El aparato no debe quedar expuesto a la luz directa del sol.
- El aparato no debe quedar expuesto a la lluvia.
- El aparato no se debe instalar junto a un radiador, una placa de cocina o cualquier otra fuente de calor.
- **La temperatura ambiente afecta al consumo de energía y al funcionamiento eficaz del aparato.**
- El aparato se debe instalar de manera que se pueda seguir accediendo a la toma de corriente.
- Después de instalar el aparato, asegúrese de que no esté pisando el cable de alimentación eléctrica.
- **Deje el aparato en su ubicación definitiva durante 2 horas antes de enchufarlo. Esto permitirá que el circuito refrigerante se estabilice.**
- **ADVERTENCIA: Para evitar riesgos, debido a la inestabilidad del aparato, este se debe instalar de conformidad con las instrucciones.**

## Clase climática

**Instale el aparato únicamente en un lugar en el que la temperatura ambiente se corresponda con la clase climática para la que se ha diseñado (véase la tabla siguiente).**

La clase climática se encuentra en la placa de características del exterior del aparato. La tabla siguiente indica la temperatura ambiente adecuada para cada clase climática:

Clase climática	Temperatura ambiente
SN	De 10 a 32 °C
N	De 16 a 32 °C
ST	De 16 a 38 °C
T	De 16 a 43 °C

**Su frigorífico está clasificado «N/ST/T». Por debajo o por encima de los valores de temperatura ambiente indicados, el rendimiento del aparato se puede ver afectado, con el riesgo de que los productos alimentarios se estropeen.**

## Ventilación suficiente

- **Asegúrese de que el aire siempre pueda circular libremente alrededor del aparato.**
- Para garantizar el funcionamiento correcto del aparato, asegúrese de no obstruir las aberturas de ventilación y deje un espacio libre mínimo de **10 cm entre la parte superior de aparato y cualquier equipamiento de cocina situado por encima; deje un espacio de 10 cm a cada lado y al menos 10 cm entre la parte trasera del aparato y la pared.**
- Si el aparato se tiene que instalar junto a otro frigorífico o congelador, asegúrese de no colocar pegados los dos aparatos para evitar que se forme condensación en el exterior.
- Asimismo, deje el espacio necesario para poder abrir la puerta del aparato sin problemas.



## Nivelado

Para que funcione sin vibraciones, el aparato debe nivelarse. Para hacerlo, ajuste el pie delantero regulable para equilibrar correctamente el aparato.

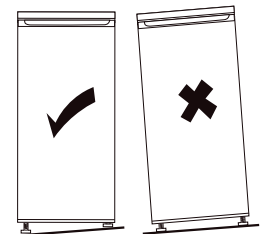
Gire el pie en el sentido de las agujas del reloj para elevar el aparato y en el sentido inverso para bajarlo.



## Inversión del sentido de apertura

Herramientas necesarias			
	Destornillador		Destornillador plano
	Cinta de carrocerero		

Asegúrese de que el aparato esté desenchufado y vacío.

- Para quitar la puerta tendrá que inclinar el aparato hacia atrás. Apoye el aparato sobre algo sólido, para que no se deslice durante el proceso.
- Guarde todas las piezas que quite, porque le servirán para volver a instalar la puerta.
- No coloque el aparato en posición plana, porque el sistema de refrigeración podría resultar dañado.
- Se recomienda que haya dos personas para manipular el aparato durante el montaje.

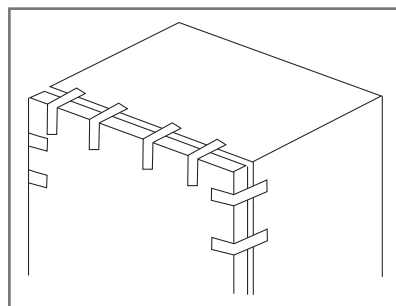

1. Fije la puerta al cuerpo del aparato con cinta de carrocerero.

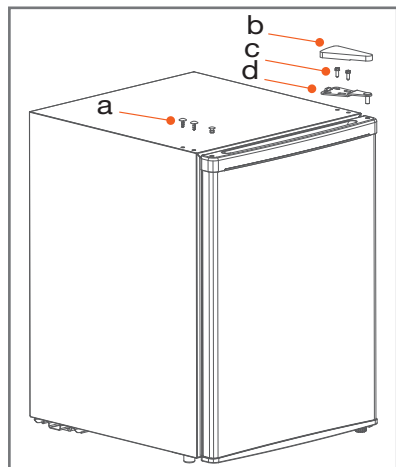

2. Quite las tapas de protección (a), la tapa de la bisagra superior (b), los tornillos (c) de la bisagra superior y la bisagra superior (d). Procure mantener la puerta en vertical durante la manipulación y no deje que se caiga.

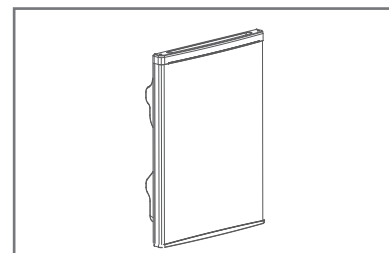

3. Quite la puerta.

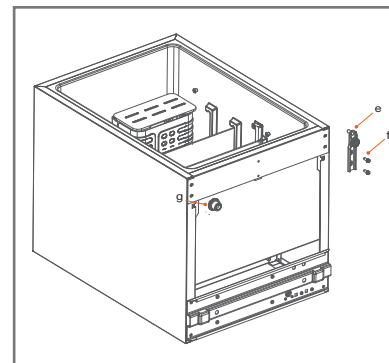

4. Quite la bisagra inferior (e) desatornillando los tornillos (f) y quite el pie ajustable (g).

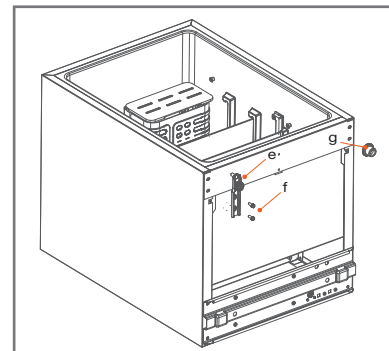

5. Coloque la bisagra inferior (e) en el lado opuesto y enrosque los tornillos (f). A continuación, coloque el pie ajustable (g) del lado opuesto.

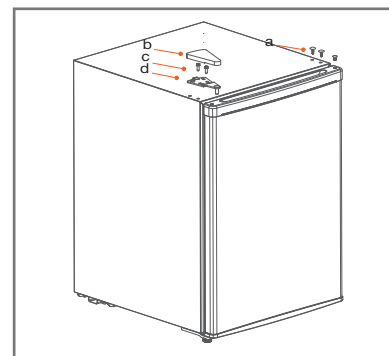

6. Instale la puerta en el aparato procurando introducirla en el eje de la bisagra inferior en el orificio inferior de la puerta. Instale la bisagra superior (d) con los tornillos (c). A continuación, coloque la tapa de la bisagra superior (b). Instale las tapas de protección (a) en los orificios que queden vistos.

## utilización

### Puesta en marcha

- **Deje reposar el aparato durante dos horas antes de enchufarlo a la toma de corriente por primera vez, si no se ha transportado en posición vertical, o durante 24 horas si se ha transportado en posición horizontal, para que el gas refrigerante pueda volver a bajar al compresor. El incumplimiento de este plazo de tiempo podría dañar el compresor.**
- Conecte el aparato a una toma de corriente con toma a tierra.

### Selección de temperatura

El botón de selección de temperatura (termostato) se encuentra en la parte superior izquierda del interior del frigorífico. Gire el botón del termostato en el sentido de las agujas del reloj hacia el «MIN»; el aparato se pondrá en marcha automáticamente.

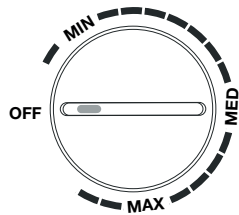

Ajuste de las marcas...	... Corresponde a...
OFF	Posición de «apagado» del aparato
MIN	La temperatura más alta El valor más caliente
MED	Ajuste adecuado para un uso normal y cotidiano
MAX	La temperatura más baja El valor más frío

- **Para optimizar la conservación de los alimentos, le recomendamos que coloque el termostato en el valor MED para un uso normal y cotidiano. Este valor le garantiza una conservación correcta de los alimentos frescos.**
- Si quiere enfriar rápidamente los alimentos, o al utilizar el aparato por primera vez, seleccione el valor **MAX**, asegurándose de que la temperatura de la zona de frío no descienda por debajo de los 0 °C. Si eso sucediera, vuelva a poner de nuevo el termostato en **MED**.

- La temperatura del interior del aparato depende de varios factores, como la temperatura ambiente, la cantidad de productos guardados, la frecuencia con que se abre la puerta, etc.
- Cuando el termostato se coloca entre **MIN** y **MED**, es posible que no se formen cubitos de hielo en la bandeja, ya que la temperatura es demasiado alta en el interior del aparato.
- El valor **OFF** corresponde a la posición de «apagado» del aparato. **Para detener por completo el aparato, desenchúfelo de la toma de corriente.**
- Cuando el termostato se encuentre en la posición **MAX**, es posible que oiga el compresor funcionar con más frecuencia.
- Si el aparato está desenchufado o apagado, o si hay un corte eléctrico, tendrá que esperar entre 3 y 5 minutos antes de volver a ponerlo en marcha. No intente volver a conectarlo antes de que transcurra ese tiempo, porque el aparato no funcionará.
- Es preferible instalar el aparato en el lugar más fresco de la habitación, para reducir el consumo de energía. Cuando la temperatura de la habitación es demasiado alta, la temperatura del frigorífico no puede alcanzar el valor deseado.

### Indicador de temperatura

Para facilitar el ajuste correcto del aparato, el frigorífico está equipado con un indicador de temperatura (situado en la zona más fría y marcado con el pictograma que aparece al lado).

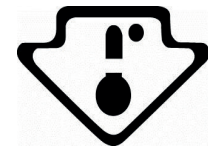

Para que los productos se conserven bien en el frigorífico y, en particular, en la zona más fría, asegúrese de que aparezca «OK» en el indicador de temperatura.

Si «OK» no aparece, la temperatura media de la zona es demasiado alta. Coloque el termostato en una posición superior.

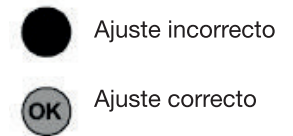

Cada vez que cambie el termostato, espere a que se establezca la temperatura en el interior del aparato antes de realizar, si fuera necesario, un nuevo ajuste. La posición del termostato se debe cambiar poco a poco. Espere al menos 12 horas antes de realizar otra comprobación y un eventual cambio.

Tras llenar el aparato de productos frescos, o después de abrir la puerta varias veces (o de abrirla de forma prolongada), es normal que la inscripción «OK» no aparezca en el indicador de temperatura; espere al menos 12 horas antes de volver a ajustar el termostato.

## Consejos de almacenamiento de los alimentos

Consulte las indicaciones siguientes relativas al almacenamiento de alimentos.

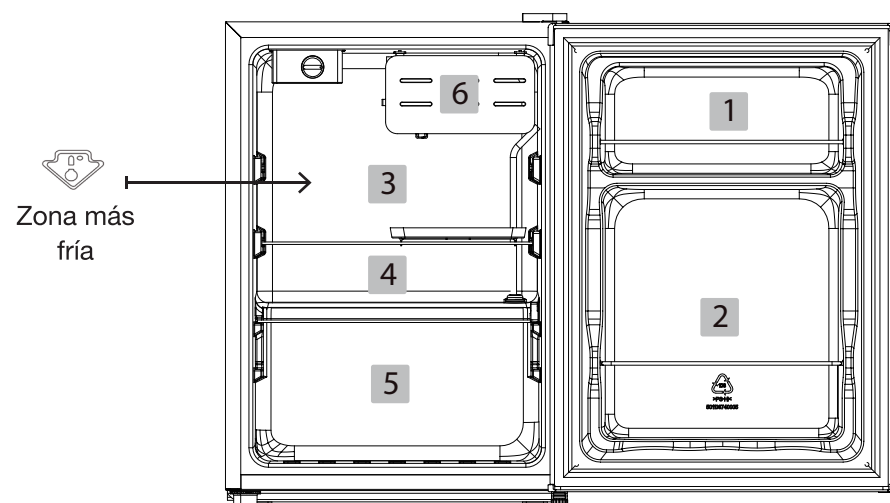

- |   |   |
|---|---|
| 1. Mantequilla, huevos y condimentos  | 4. Productos lácteos, alimentos cocinados, quesos y otros alimentos que deban consumirse rápidamente. |
| 2. Bebidas (latas, botellas)  | 5. Fruta y verdura  |
| 3. La zona más fría: carne, carne de ave, charcutería, pescado fresco. Plazo de conservación de 1 a 2 días. | 6. Elaboración de cubitos de hielo  |

- Envase sistemáticamente los productos para evitar que los alimentos se contaminen mutuamente.
- Espere a que los alimentos preparados se hayan enfriado completamente antes de guardarlos (ejemplo: sopa).
- Con el fin de permitir una circulación de aire correcta, nunca debe tapar la rejilla con papel o con láminas de plástico.
- Únicamente debe guardar alimentos frescos, limpios y colocados en envases o recipientes alimentarios apropiados.
- Limite el número de veces que se abre la puerta y, en cualquier caso, no deje abierta la puerta durante demasiado tiempo para evitar que suba la temperatura del frigorífico.
- Coloque los alimentos de manera que el aire siempre pueda circular libremente alrededor.
- La disposición de las bandejas es la que permite optimizar el consumo energético.

## Utilización del compartimento congelador (elaboración de hielo)

Recordatorio de la clasificación de los aparatos

Tipos de aparato	Temperaturas en el compartimento más frío	Plazo de conservación
<b>Sin estrellas</b>	<b>Congelador: 0 °C</b>	<b>Cubitos de hielo</b>
*	Congelador: -6 °C	Cubitos de hielo Conservación corta de ultracongelados: de 3 a 4 días (*)
**	Congelador: -12 °C	Cubitos de hielo Conservación media de ultracongelados: de 1 a 4 semanas (*)
***	Compartimento de conservación: inferior o igual a -18 °C	Cubitos de hielo Conservación larga de ultracongelados: de 3 a 12 meses
****	Compartimento de congelación: de -18 a -24 °C	Cubitos de hielo Conservación larga de ultracongelados: de 3 a 12 meses Congelación posible de productos frescos

(\*) El plazo de conservación depende del tipo de alimento; consulte las instrucciones del fabricante relativas al envasado de los alimentos.

El compartimento de elaboración de cubitos de hielo del frigorífico ERM 65-45b4 se ha diseñado exclusivamente para elaborar cubitos de hielo. No permite la conservación de alimentos congelados.

### Elaboración de cubitos de hielo

Llene la bandeja de cubitos hasta tres cuartas partes con agua fría, colóquela en el compartimento de elaboración de cubitos y deje que el agua se congele. Para extraer los cubitos de hielo, doble un poco la bandeja de cubitos o colóquela debajo del agua del grifo durante unos segundos.

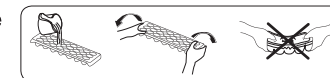

IMPORTANTE: Nunca debe intentar despegar una bandeja de cubitos de hielo que se haya adherido al compartimento de elaboración de hielo con objetos punzantes o afilados, ya que podría dañar el circuito de refrigeración. Utilice una espátula de plástico.

## Limpieza y mantenimiento

### Descongelación

**Desenchufe el aparato de la toma de corriente antes de descongelarlo.**

Para descongelar el aparato:

- Elija un momento en el que el aparato esté poco lleno.
- Guarde los alimentos en una bolsa y manténgalos frescos (idealmente, guárdelos en otro frigorífico).
- Deje abierta la puerta del frigorífico.
- Para acelerar el proceso de descongelación, puede colocar un recipiente lleno de agua caliente en el compartimento y cerrar la puerta.
- Una vez finalizada la descongelación, vacíe la bandeja de recogida del agua de descongelación y limpie el hueco.
  
- **ADVERTENCIA:** No utilice ningún aparato de calefacción eléctrico ni dispositivos mecánicos o artificiales para acelerar el proceso de descongelación.
  
- No utilice ningún producto para descongelar en aerosol, ya que estos productos pueden resultar peligrosos para la salud o contener sustancias que estropeen el plástico.

### Limpieza

**Desenchufe el aparato de la toma de corriente antes de limpiarlo.  
Le recomendamos que limpie y desinfecte el aparato periódicamente.**

1. Saque los alimentos frescos del frigorífico.
2. Envuelva los alimentos con varias capas de papel de periódico, tápelos y guárdelos en un lugar fresco (idealmente, guárdelos en otro frigorífico).
3. Limpie el aparato y los accesorios del interior con una esponja suave y agua tibia con jabón.
4. Después de limpiar, enjuague con agua limpia y seque bien las piezas.

5. Cuando todo esté seco, puede poner en marcha de nuevo el aparato.

- **Nunca debe limpiar el aparato con un limpiador a vapor.** ¡La humedad se podría acumular en los componentes eléctricos y provocar un riesgo de descarga eléctrica! El vapor caliente puede provocar daños en las piezas de plástico.
- No vierta agua en el aparato para limpiarlo, para evitar que afecte a las propiedades de aislante eléctrico.
- **No limpie las bandejas de vidrio con agua caliente mientras estén frías,** ya que el vidrio podría romperse debido al cambio repentino de temperatura y provocar lesiones personales o daños materiales.
- Las juntas de la puerta se deben mantener limpias siempre. Límpielas con agua caliente y séquelas bien.

**Nunca debe utilizar productos abrasivos o cáusticos, ni esponjas que raspen, para limpiar el interior o el exterior de su aparato.**

**IMPORTANTE:** Si los elementos de plástico del frigorífico permanecen demasiado tiempo manchados de aceite (animal o vegetal), se deterioran fácilmente y pueden agrietarse. Limpie y lave con agua caliente y de inmediato las piezas manchadas.

## Guía de resolución de problemas

### Resolver un funcionamiento incorrecto

Un funcionamiento incorrecto se puede deber a un problema menor que usted mismo puede resolver ayudándose de las instrucciones que figuran en la tabla siguiente. Antes de avisar a un técnico, realice las comprobaciones siguientes:

#### EL FRIGORÍFICO NO FUNCIONA

- Compruebe si hay un corte de electricidad.
- Compruebe que el enchufe del aparato esté conectado a una toma de corriente que funcione.
- Compruebe el estado del fusible de protección.

#### EL FRIGORÍFICO ENFRÍA EN EXCESO

- Es posible que el termostato esté colocado en un valor demasiado alto.

#### EL FRIGORÍFICO NO ENFRÍA LO SUFICIENTE

- Es posible que los alimentos estén muy juntos e impidan la circulación correcta del aire frío.
- Quizá haya introducido alimentos calientes o una cantidad demasiado grande de alimentos en el frigorífico.
- Es posible que la puerta no se haya cerrado correctamente.
- Las juntas de estanqueidad de la puerta podrían estar dañadas.
- Es posible que el frigorífico no se haya ventilado correctamente.
- Es posible que el espacio entre el frigorífico y las paredes laterales, o por encima del frigorífico, sea insuficiente.
- Es posible que el termostato no se haya ajustado correctamente.

#### SE ESCUCHA UN RUIDO PARECIDO AL DE AGUA QUE CORRE

- Es el ruido del refrigerante que fluye; no es un defecto de funcionamiento.

#### LAS PAREDES LATERALES SE CALIENTAN

- Las paredes laterales se calientan cuando la puerta se abre y cierra con frecuencia, cuando el aparato está enchufado o funciona en verano con una temperatura ambiente alta. En ese caso, no toque las paredes; se trata del calor que se disipa del frigorífico y no indica un funcionamiento incorrecto.

Si los casos mencionados no lo ayudan a resolver su problema específico, **no intente reparar el aparato usted mismo**. Póngase en contacto con el servicio posventa de la tienda donde haya comprado el aparato.



Los técnicos de mantenimiento son las únicas personas competentes para reparar frigoríficos. Las reparaciones incorrectas pueden constituir un peligro para el usuario y no están cubiertas por la garantía.

### En caso de ausencia o no utilización prolongada

- Coloque el termostato en la posición de apagado «OFF».
- Desenchufe, vacíe, descongele y limpie el aparato.
- Mantenga la puerta entreabierta para evitar que se generen olores.

### Ruidos que acompañan al funcionamiento

Los ruidos siguientes son característicos de los aparatos de refrigeración:

#### • Traqueteo:

Cuando el compresor se pone en marcha o se apaga, se oye un traqueteo.



#### • Zumbido

En cuanto el compresor se pone en marcha, se oirá un zumbido.

#### • Gorgoteos/chapoteos

Cuando el refrigerante fluye por los tubos estrechos, se oyen gorgoteos y chapoteos. Incluso con el compresor apagado, esos ruidos siguen oyéndose durante un breve tiempo.

## Produktdatenblatt

INFORMATION	
	<p>Die in der Produktdatenbank erfassten Angaben zu den Modellen finden Sie auf der folgenden Webseite, indem Sie nach der Kennung Ihres Modells (*) suchen, die auf dem Energieetikett angegeben ist:  <a href="https://eprel.ec.europa.eu/">https://eprel.ec.europa.eu/</a></p>
<p>SUPPLIER'S NAME → (*)</p> <p><b>A</b>   <b>A</b></p>	

Die Kundendienstdauer Ihres Geräts beträgt **5 Jahre**. Während dieser Zeit sind Original-Ersatzteile erhältlich, um den ordnungsgemäßen Betrieb des Geräts zu gewährleisten.

Internet-Link zur Website des Herstellers, auf der die in Punkt 4 a) des Anhangs der Verordnung (EU) 2019/2019 der Kommission genannten Informationen zu finden sind:

<https://www.boulangier.com/info/assistance/>

## Beschreibung des Geräts

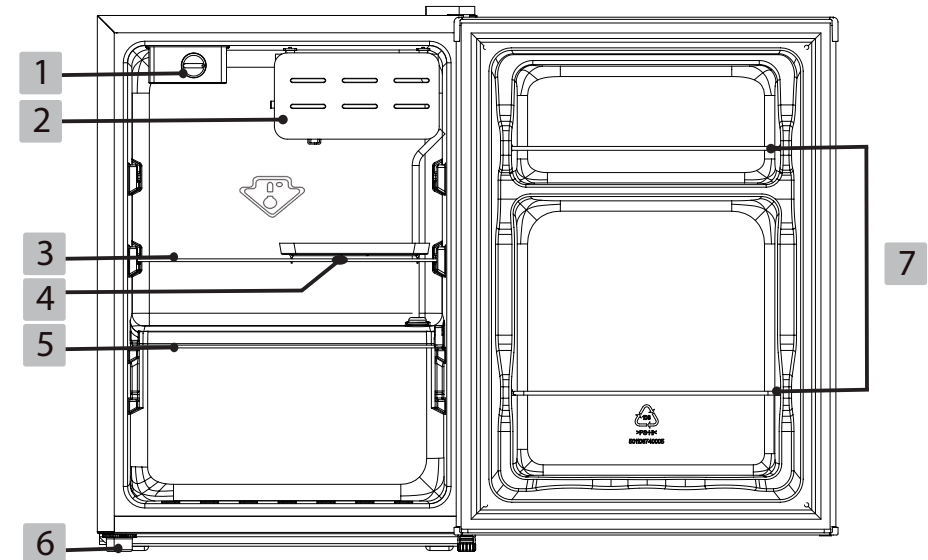

1	Thermostat	5	Glasablage
2	Eisbereiterfach	6	Stellfuß
3	Glasablage	7	Türablagen
4	Auffangschale		

### Kältester Bereich

Das Symbol  zeigt den kältesten Bereich in Ihrem Kühlschrank an, dessen Temperatur niedriger oder gleich 4°C ist.

Letzterer befindet sich direkt unter dem Eisbereiterfach, wie in der obigen Abbildung dargestellt.

## Auspacken

- Entfernen Sie die Transportverpackung.
- Überprüfen Sie, ob das Gerät beim Transport beschädigt wurde. Ein beschädigtes Gerät dürfen Sie keinesfalls anschließen! Falls das Gerät beschädigt ist, wenden Sie sich bitte an Ihren Händler.
- Entfernen Sie alle Klebebänder und sämtliches Verpackungsmaterial innen und außen am Gerät. Nehmen Sie das eventuell mit dem Gerät gelieferte Zubehör (Eiswürfelschale...) heraus.

## Vor dem ersten Gebrauch

- Reinigen Sie das Geräteinnere und das Zubehör mit lauwarmem Wasser, dem Sie etwas weißen Essig zusetzen. Verwenden Sie keine Seife oder Reinigungsmittel, da ihr Geruch anhalten kann. Trocknen Sie das Gerät nach der Reinigung vollständig ab.
- Zur Entfernung von Klebstoffresten vom Geräteäußeren kann Terpentinersatz verwendet werden.
- **Zur Reinigung des Geräts müssen Sie immer den Stecker ziehen, die Sicherungen entfernen oder den Schutzschalter ausschalten.**

## Aufstellung

### Aufstellungsort

- Stellen Sie Ihr Gerät auf eine ebene und stabile Fläche.
- Das Gerät muss in einem trockenen und gut belüfteten Raum bei Umgebungstemperatur (mindestens **16°C** und höchstens **43°C**) aufgestellt werden.
- Das Gerät darf keinem direkten Sonnenlicht ausgesetzt werden.
- Das Gerät vor Regen schützen.
- Das Gerät darf nicht neben einem Heizkörper, einem Herd oder sonstigen Wärmequellen aufgestellt werden.
- **Der Energieverbrauch und die Effizienz des Betriebs des Geräts werden von der Umgebungstemperatur beeinflusst.**
- Das Gerät muss so aufgestellt werden, dass die Steckdose stets ungehindert zugänglich ist.
- Vergewissern Sie sich nach der Aufstellung des Geräts, dass es nicht auf seinem Stromkabel steht.
- **Lassen Sie das Gerät 2 Stunden lang an seinem endgültigen Platz stehen, bevor Sie es anschließen. So kann sich der Kühlmittelkreislauf stabilisieren.**
- **WARNUNG: Um jegliches Risiko durch mangelnde Stabilität des Geräts zu vermeiden, muss es den Anweisungen entsprechend befestigt werden.**

## Klimaklasse

**Stellen Sie das Gerät ausschließlich an Orten mit der Klimaklasse entsprechenden Umgebungstemperaturen auf (siehe untenstehende Tabelle).**

Die Klimaklasse ist auf dem Typenschild außen am Gerät zu finden.

Die untenstehende Tabelle gibt die für jede Klimaklasse geeignete Umgebungstemperatur an:

Klimaklasse	Umgebungstemperatur
SN	+10 bis +32°C
N	+16 bis +32°C
ST	+16 bis +38°C
T	+16 bis +43°C

**Ihr Kühlschrank ist in der Klasse „N/ST/T“ eingestuft. Werden die angegebenen Umgebungstemperaturen über- oder unterschritten, kann die Leistungsfähigkeit Ihres Geräts beeinträchtigt sein und es besteht das Risiko, dass Lebensmittel verderben.**

## Ausreichende Belüftung

- **Stellen Sie sicher, dass die Luft immer frei um das Gerät zirkulieren kann.**
- Um die einwandfreie Funktion Ihres Gerätes zu gewährleisten, die Lüftungsöffnungen nicht verstopfen und einen Mindestabstand von **10 cm zwischen der Geräteoberseite und den darüber angebrachten Küchengeräten einhalten**; Halten Sie an den **Geräteseiten einen Mindestabstand von 10 cm** und **zwischen der Rückseite des Gerätes und der Wand einen Mindestabstand von 10 cm ein**.
- Falls Ihr Gerät neben einem anderen Kühl- oder Gefrierschrank aufgestellt werden soll, achten Sie darauf, dass die beiden Geräte sich nicht berühren, um zu vermeiden, dass sich außen Kondensat bildet.
- Sehen Sie bitte auch den für das ungehinderte Öffnen der Gerätetür notwendigen Platz vor.



## Waagerechte Ausrichtung des Geräts

Damit das Gerät ohne Vibrationen läuft, muss es waagrecht ausgerichtet werden. Stellen Sie dazu den Stellfuß vorne ein, um das Gerät ordnungsgemäß auszurichten.

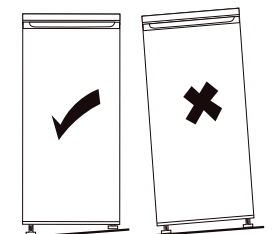
Drehen Sie den Fuß im Uhrzeigersinn, um das Gerät anzuheben und gegen den Uhrzeigersinn um es abzusenken.



## Umkehr der Öffnungsrichtung

Benötigtes Werkzeug			
	Schraubenzieher		Schlitzschraubenzieher
	Abdeckband		

Vergewissern Sie sich, dass das Gerät vom Stromnetz getrennt und leer ist.

- Um die Tür abzunehmen muss das Gerät nach hinten gekippt werden. Stellen Sie das Gerät auf einen festen Untergrund, um das Rutschen während des Vorgangs zu vermeiden.
- Bewahren Sie die abgenommenen vollständig Teile auf, die für den Wiedereinbau der Tür verwendet werden.
- Das Gerät keinesfalls hinlegen, da dies das Kühlsystem beschädigen kann.
- Es empfiehlt sich, Montagearbeiten am Gerät zu zweit durchzuführen.

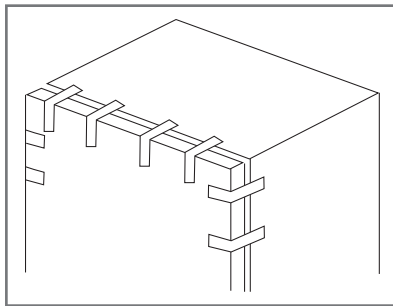

1. Die Tür mit dem Abdeckklebeband am Gerätekörper befestigen.

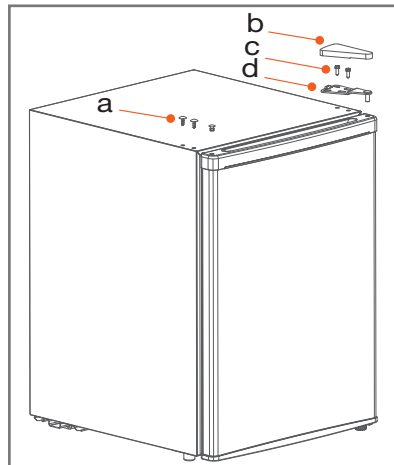

2. Entfernen Sie die Schutzkappen (a), die obere Scharnierabdeckung (b), die Schrauben (c) des oberen Scharniers und das obere Scharnier (d). Achten Sie darauf, dass die Tür während des Vorgangs senkrecht gehalten wird und nicht umfällt.

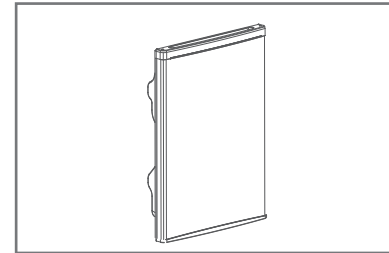

3. Nehmen Sie die Tür ab.

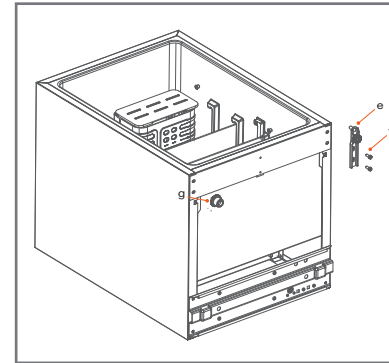

4. Entfernen Sie das untere Scharnier (e), indem Sie die Schrauben (f) lösen und entfernen den Stellfuß (g).

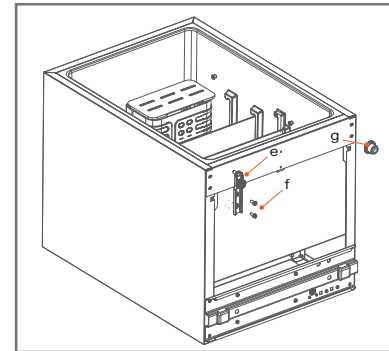

5. Setzen Sie das untere Scharnier (e) auf die gegenüberliegende Seite und drehen die Schrauben (f) ein. Danach bringen Sie den Stellfuß (g) auf der gegenüberliegenden Seite an.

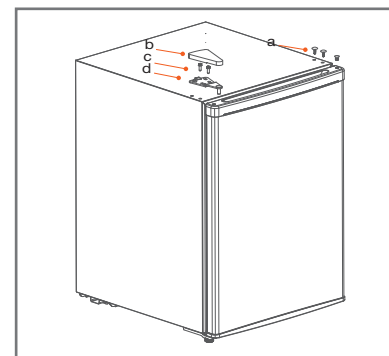

6. Bringen Sie die Tür am Gerät an, wobei Sie darauf achten, dass der Drehzapfen des unteren Scharniers in das Loch unten in der Tür gesteckt wird. Montieren Sie das obere Scharnier (d) mit Hilfe der Schrauben (c). Bringen Sie dann die obere Scharnierabdeckung (b) an. Stecken Sie die Schutzkappen (a) in die Löcher, die sichtbar bleiben.

## Gebrauch

### Inbetriebnahme

- **Bevor Sie das Gerät zum ersten Mal ans Stromnetz anschließen, lassen Sie es bitte zwei Stunden ruhen, wenn es nicht senkrecht transportiert wurde, oder 24 Stunden, wenn das Gerät waagrecht liegend transportiert wurde, damit das Kühlgas wieder nach unten in den Kompressor absinken kann. Die Nichteinhaltung dieser Wartefrist kann den Kompressor beschädigen.**
- Schließen Sie das Gerät an eine geerdete Steckdose an.

### Temperaturwahl

Der Temperaturwahlknopf (Thermostat) befindet sich oben links im Kühlschrank. Drehen Sie den Thermostat-Knopf im Uhrzeigersinn auf „MIN“ und das Gerät schaltet sich automatisch ein.

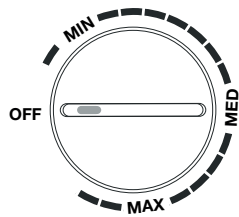

Einstellung auf die Markierung ...	... Entspricht ...
OFF	Schalterstellung des Geräts auf „Aus“
MIN	Höchste Temperatur Wärmste Einstellung
MED	Für einen normalen, alltäglichen Gebrauch geeignete Einstellung
MAX	Niedrigste Temperatur Kälteste Einstellung

- **Um die Haltbarkeit Ihrer Lebensmittel zu optimieren, empfehlen wir Ihnen für den normalen täglichen Gebrauch, den Thermostat auf **MED** einzustellen. Diese Einstellung stellt sicher, dass frische Lebensmittel ordnungsgemäß gelagert werden.**
- Wählen Sie zum Abkühlen frischer Lebensmittel und beim ersten Gebrauch die Einstellung „**MAX**“, achten Sie dabei darauf, dass die Temperatur in der Kühlzone

- nicht unter 0°C absinkt. In diesem Fall stellen Sie den Thermostat wieder auf **MED**.
- Die Temperatur im Geräteinneren hängt von mehreren Faktoren ab, wie z.B. der Raumtemperatur, der Menge an eingelagerten Lebensmitteln, der Häufigkeit, mit der die Tür geöffnet wird usw.
- Wenn der Thermostat zwischen **MIN** und **MED** eingestellt ist, können sich in der Eiswürfelschale möglicherweise keine Eiswürfel bilden, da die Temperatur im Inneren des Gerätes zu hoch ist.
- Die Einstellung **OFF** entspricht der Einstellung „Aus“ des Gerätes. **Um das Gerät vollständig auszuschalten den Netzstecker aus der Steckdose ziehen.**
- Wenn der Thermostat auf Position **MAX** eingestellt ist, hören Sie den Kompressor möglicherweise häufiger laufen.
- Wenn das Gerät nicht angeschlossen oder ausgeschaltet war oder nach einem Stromausfall mit dem Wiedereinschalten 3 bis 5 Minuten zu warten. Versuchen Sie nicht, das Gerät vor diesem Zeitpunkt wieder einzuschalten, da es dann nicht startet.
- Es wird empfohlen, das Gerät im kältesten Teil des Raumes zu installieren, um den Energieverbrauch zu reduzieren. Bei zu hoher Umgebungstemperatur kann die Temperatur im Kühlschrank nicht den gewünschten Wert erreichen.

### Temperaturanzeige

Um Ihnen bei der richtigen Einstellung Ihres Geräts zu helfen, verfügt der Kühlschrank über eine Temperaturanzeige (die sich im kältesten Bereich befindet und durch das nebenstehende Piktogramm gekennzeichnet ist).

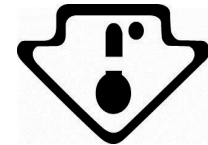

Für die richtige Lagerung der Speisen in Ihrem Kühlschrank, insbesondere im kältesten Bereich, sollten Sie darauf achten, dass die Temperaturanzeige „OK“ anzeigt.

Wenn kein „OK“ angezeigt wird, ist die Durchschnittstemperatur in diesem Bereich zu hoch. Stellen Sie den Thermostat auf eine höhere Position ein.



Falsche Einstellung



Richtige Einstellung

Nach Änderungen der Thermostateinstellung warten, bis sich die Temperatur im Gerät stabilisiert hat, bevor Sie falls erforderlich weitere Einstellungen vornehmen. Ändern Sie die Thermostateinstellung nur schrittweise und warten Sie mindestens 12 Stunden, bevor Sie erneut kontrollieren und eventuell eine Änderung vornehmen.

Nachdem frische Lebensmittel im Gerät verstaut wurden oder nach wiederholtem (oder längerem) Öffnen der Tür ist es normal, dass die Aufschrift „OK“ nicht auf der Temperaturanzeige erscheint; warten Sie mindestens 12 Stunden, bevor Sie den Thermostat neu einstellen.

## Tipps zur Lagerung von Lebensmitteln

Lesen Sie die untenstehenden Angaben zur Lagerung von Lebensmitteln.

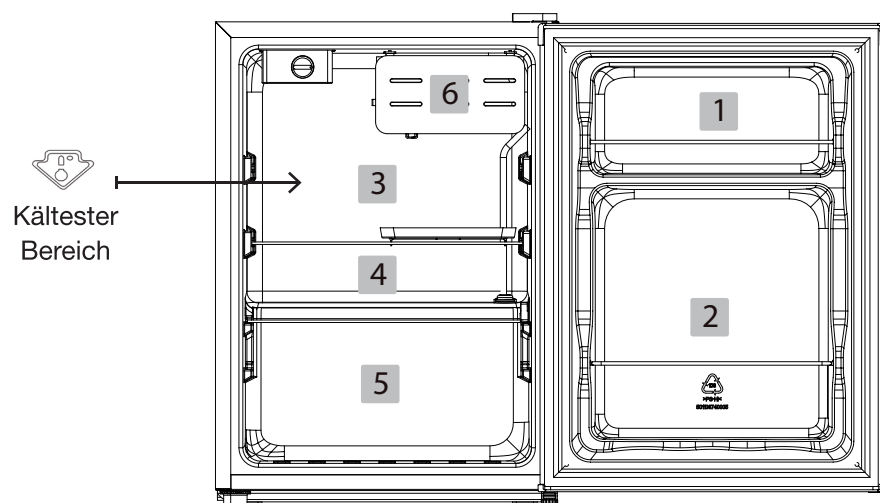

- |  |  |
|--|--|
| 1. Butter, Eier, Würzmittel  | 4. Milchprodukte, gekochte Lebensmittel, Käse und andere Lebensmittel, die schnell verzehrt werden müssen. |
| 2. Getränke (Dosen, Flaschen)  | 5. Obst und Gemüse   |
| 3. Kältester Bereich: Fleisch, Geflügel, Wurstwaren, frischer Fisch. Haltbarkeitsdauer 1 bis 2 Tage. | 6. Eiswürfelbereitung  |

- Packen Sie die Produkte immer ein um zu vermeiden, dass die Nahrungsmittel sich gegenseitig Keime übertragen.
- Warten Sie, bis Ihre Gerichte vollständig abgekühlt sind, bevor Sie diese einlagern (z.B. Suppe).
- Um eine einwandfreie Luftzirkulation zu ermöglichen, die Ablagegitter niemals mit Papier oder Plastik abdecken.
- Lagern Sie ausschließlich frische, saubere und in geeigneten Lebensmittelverpackungen oder -behältern verpackte Lebensmittel ein.
- Halten Sie die Anzahl der Türöffnungen gering und lassen die Tür keinesfalls zu lange offen, damit die Temperatur im Kühlschrank nicht ansteigt.
- Verteilen Sie die Lebensmittel so, dass die Luft frei um sie herum zirkulieren kann.
- Die Ablagen sind so angeordnet, dass sich der Stromverbrauch optimieren lässt.

## Nutzung des Fachs „Freezer“ (Fertigung von Eiswürfeln)

Übersicht zur Geräteklassifizierung

Gerätetyp	Temperaturen im kältesten Fach	Aufbewahrungsdauer:
Kein Stern	Freezer: 0°C	Eiswürfel
*	Freezer: -6°C	Eiswürfel Kurze Aufbewahrungsdauer von Tiefkühlwaren: 3 bis 4 Tage (*)
**	Freezer: -12°C	Eiswürfel Mittlere Aufbewahrungsdauer von Tiefkühlwaren: 1 bis 4 Wochen (*)
***	Aufbewahrungsfach: Weniger als oder gleich -18°C	Eiswürfel Lange Aufbewahrungsdauer von Tiefkühlwaren: 3 bis 12 Monate
****	Gefrierfach: -18°C bis -24°C	Eiswürfel Lange Aufbewahrungsdauer von Tiefkühlwaren: 3 bis 12 Monate Einfrieren von frischen Produkten möglich

(\*) Die Aufbewahrungsdauer hängt von der Art der Lebensmittel ab; Beachten Sie die Anweisungen des Herstellers auf der Verpackung der Lebensmittel.

Das Eisbereiterfach Ihres Kühlschranks ERM 65-45b4 ist ausschließlich für die Eiswürfelbereitung vorgesehen. Es ist nicht für die Aufbewahrung von Tiefkühlwaren bestimmt.

### Eiswürfelbereitung

Füllen Sie die Eiswürfelschale zu 3/4 mit kaltem Wasser, stellen Sie sie in das Eisbereiterfach und lassen Sie das Wasser gefrieren. Zum Entnahme der Eiswürfel verdrehen Sie die Schale ein wenig oder halten sie ein paar Sekunden lang unter fließendes Wasser.

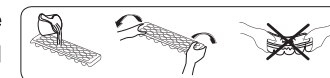

WICHTIG: Versuchen Sie niemals, eine festgefrorene Eiswürfelschale mit scharfen oder spitzen Gegenständen aus dem Eisbereiterfach zu lösen, da dies den Kühlkreislauf beschädigen kann. Verwenden Sie einen Kunststoffschaber.

## Reinigung und Wartung

### Abtauen

**Ziehen Sie den Stecker des Geräts aus der Steckdose, bevor Sie es abtauen.**

Um das Gerät abzutauen:

- Wählen Sie einen Zeitpunkt, an dem das Gerät nur wenig gefüllt ist.
- Verpacken Sie die Lebensmittel in einem Beutel und lagern Sie sie kühl (idealerweise in einen anderen Kühlschrank).
- Die Kühlschranktür offen lassen.
- Um den Abtauvorgang zu beschleunigen, können Sie ein Gefäß mit heißem Wasser in das Fach stellen und die Tür schließen.
- Nach Abschluss des Abtauvorgangs die Auffangwanne für das Abtauwasser entleeren und den Innenraum reinigen.
- **WARNUNG:** Verwenden Sie keine elektrischen Heizgeräte oder sonstige mechanische oder künstliche Hilfsmittel, um den Abtauprozess zu beschleunigen.
- Verwenden Sie keine Enteisungssprays, es können gesundheitsschädlich sein und/oder Substanzen enthalten, die den Kunststoff beschädigen.

### Reinigung

**Ziehen Sie den Stecker des Geräts aus der Steckdose, bevor Sie es reinigen.**

**Wir empfehlen, das Gerät regelmäßig zu reinigen und zu desinfizieren.**

1. Nehmen Sie frische Lebensmittel aus dem Kühlschrank.
2. Lebensmittel in mehrere Schichten Zeitungspapier einwickeln, abdecken und an einem kühlen Ort aufbewahren (idealerweise in einem anderen Kühlschrank).
3. Reinigen Sie das Gerät und das Zubehör im Innenraum mit einem weichen Schwamm und lauwarmem Seifenwasser.

4. Nach der Reinigung mit klarem Wasser abspülen und die Teile sorgfältig abtrocknen.
5. Wenn alles getrocknet ist, kann das Gerät wieder in Betrieb genommen werden.

- **Reinigen Sie das Gerät niemals mit einem Dampfreiniger.** Die Feuchtigkeit könnte sich in den Elektrokomponenten ansammeln und zu einer Stromschlaggefahr führen! Der heiße Dampf kann Schäden an den Kunststoffteilen verursachen.
- Gießen Sie zum Reinigen kein Wasser in das Gerät, damit die elektrischen Isolationseigenschaften nicht beeinträchtigt werden.
- **Reinigen Sie die Glasablagen nicht mit heißem Wasser, wenn sie kalt sind.** Das Glas kann aufgrund der plötzlichen Temperaturänderung brechen und Verletzungen und Sachschäden verursachen.
- Die Türdichtungen müssen laufend sauber gehalten werden. Reinigen Sie diese mit heißem Wasser und trocknen sie gründlich ab.

**Verwenden Sie zur Außen- und Innenreinigung des Geräts weder scheuernde oder ätzende Produkte noch Scheuerschwämme.**

**WICHTIG:** Wenn die Kunststoffteile des Kühlschranks längere Zeit mit Öl- oder Fettflecken (tierisch oder pflanzlich) verschmutzt bleiben, verschleifen sie leicht und können brechen. Reinigen Sie verschmutzte Teile sofort und waschen diese mit heißem Wasser ab.

## Fehlerbehebung

### Eine Funktionsstörung beheben

Eine Funktionsstörung kann durch ein geringfügiges Problem entstehen, das Sie mit Hilfe der Anweisungen in der nachfolgenden Tabelle selbst lösen können. Bevor Sie einen Techniker anrufen, überprüfen Sie bitte folgende Punkte:

#### DER KÜHLSCHRANK FUNKTIONIERT NICHT

- Überprüfen Sie, ob ein Stromausfall vorliegt.
- Überprüfen Sie, ob der Stecker des Geräts an eine funktionierende Steckdose angeschlossen ist.
- Überprüfen Sie den Zustand der Schutzsicherung.

#### DER KÜHLSCHRANK KÜHLT ÜBERMÄSSIG

- Eventuell ist der Thermostat zu hoch eingestellt.

#### DER KÜHLSCHRANK KÜHLT NICHT AUSREICHEND

- Die Lebensmittel sind eventuell zu eng gelagert und blockieren die freie Zirkulation der kalten Luft.
- Möglicherweise haben Sie heiße Speisen oder eine große Menge an Lebensmitteln im Kühlschrank gelagert.
- Die Tür ist möglicherweise nicht richtig geschlossen.
- Die Türdichtungen könnten beschädigt werden.
- Der Kühlschrank ist möglicherweise nicht ordnungsgemäß belüftet.
- Der Abstand zwischen dem Kühlschrank und den seitlichen Wänden oder der Freiraum darüber ist eventuell nicht ausreichend groß.
- Der Thermostat ist eventuell nicht korrekt eingestellt.

#### EIN GERÄUSCH WIE FLIESENDES WASSER IST ZU HÖREN

- Es handelt sich um das Geräusch des fließenden Kältemittels. Dies ist kein Anzeichen für eine Störung.

#### DIE SEITENWÄNDE ERWÄRMEN SICH

- Wenn das Gerät eingeschaltet ist erwärmen sich die Seitenwände sich durch häufiges Öffnen oder Schließen der Tür, oder wenn das Gerät im Sommer bei hoher Umgebungstemperatur betrieben wird. Berühren Sie die Wände in diesem Fall nicht, die Wärme aus dem Kühlschrank wird über die Wände abgegeben und es liegt kein Anzeichen einer Fehlfunktion vor.

Falls die Angaben oben Ihnen nicht helfen, Ihr spezifisches Problem zu lösen, **versuchen Sie nicht, das Gerät selbst zu reparieren** ; wenden Sie sich an den Kundendienst Ihres Händlers oder Geschäfts.



Reparaturen an Kälteanlagen dürfen ausschließlich von entsprechend qualifizierten Wartungstechnikern durchgeführt werden. Nicht fachgerechte Reparaturen können für den Benutzer gefährlich sein und sind nicht von der Garantie gedeckt.

### Bei längerer Abwesenheit oder Nichtbenutzung

- Stellen Sie den Thermostat in die Aus-Stellung, auf „OFF“.
- Das Gerät vom Stromnetz trennen, leeren, abtauen und reinigen.
- Lassen Sie die Tür ein wenig offen, um die Bildung von Gerüchen zu vermeiden.

### Betriebsgeräusche

Folgende Geräusche sind für Kühlgeräte typisch:

#### • Klappern

Wenn der Kompressor anspringt oder abschaltet, ist ein Klappern zu hören.

#### • Surren

Sobald der Kompressor in Betrieb ist, hören Sie ihn surren.

#### • Gurgeln/Plätschern

Wenn das Kühlmittel durch die engen Rohre fließt, ist ein Gurgeln und Plätschern zu hören. Selbst nachdem der Kompressor abgeschaltet hat, sind diese Geräusche noch eine kurze Zeit lang zu hören.

## productfiche

INFORMATION	
	<p>U kunt de informatie over de modellen zoals die opgenomen is in de database van de producten terugvinden op de volgende website door het ID van uw model (*) op te zoeken zoals dat op het kenplaatje vermeld staat:  <a href="https://eprel.ec.europa.eu/">https://eprel.ec.europa.eu/</a></p>
<p>SUPPLIER'S NAME → (*)</p> <p><b>A</b> </p>	

De serviceduur van uw toestel bedraagt **5 jaar**. In de loop van deze periode zijn de originele wisselstukken beschikbaar om de goede werking van het toestel te garanderen.

Internetlink naar de website van de fabrikant waar de informatie terug te vinden is zoals bedoeld in punt 4 a) van de bijlage bij de verordening (EU) 2019/2019 van de Commissie:  
<https://www.boulangier.com/info/assistance/>

## beschrijving van het toestel

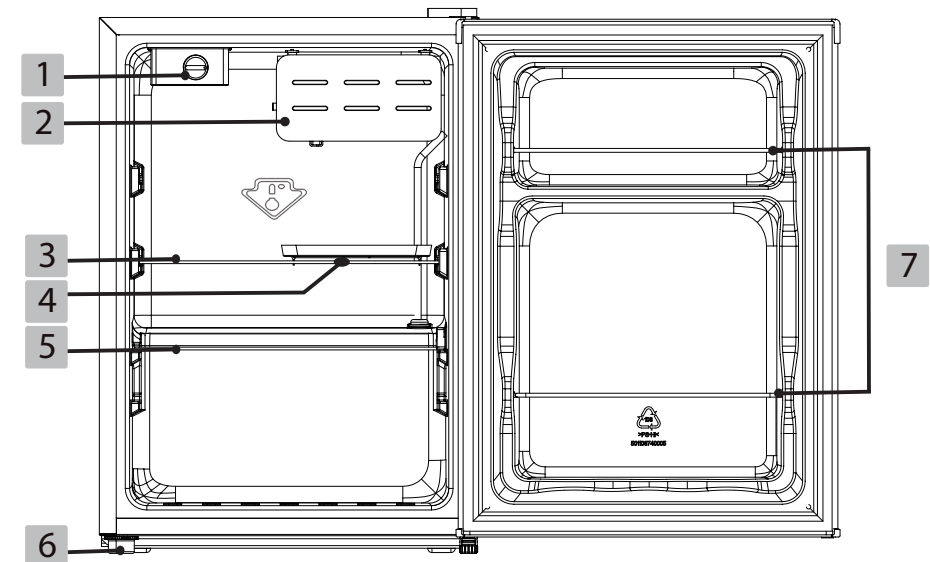

1	Thermostaat	5	Legplank in glas
2	Compartiment voor het maken van ijs	6	Verstelbare poten
3	Legplank in glas	7	Deurrekjes
4	Opvangbak		

### De koudste zone

Het symbool  geeft de koudste zone van uw koelkast aan, waar de temperatuur lager of gelijk is aan 4°C.

Deze laatste bevindt zich vlak onder het compartiment om ijs te maken zoals aangeduid op bovenstaand schema.

## uit de verpakking halen

- Verwijder de transportverpakking.
- Controleer of het toestel geen schade heeft geleden tijdens het transport. U mag in geen geval een beschadigd toestel aansluiten! Indien het toestel beschadigd is, dient u uw verkoper te contacteren.
- Indien het toestel beschadigd is, dient u uw verkoper te contacteren. Haal alle accessoires (ijsblokkbakjes, ...) die eventueel bij het toestel worden geleverd uit de verpakking.

## Voor het eerste gebruik

- Reinig de binnenkant van het toestel en de accessoires met lauwwater waaraan een beetje witte azijn toegevoegd werd. Gebruik geen zeep of detergens, aangezien de geur indringend kan zijn. Wrijf na het reinigen het toestel volledig droog.
- U kunt *white spirit* gebruiken om lijmresten aan de buitenkant van het toestel te verwijderen.
- **Haal de stekker steeds uit het stopcontact of verwijder de zekeringen of zet de stroomonderbreker uit vóór de reiniging.**

## installatie

### Plaats waar het toestel geïnstalleerd wordt

- Zet uw toestel op een vlak en stabiel oppervlak.
- Het toestel moet in een droge en goed verluchte kamer worden geïnstalleerd, met omgevingstemperatuur (**16 °C** minimum en **43 °C** maximum).
- Het toestel mag niet aan rechtstreeks zonlicht worden blootgesteld.
- Het toestel mag niet worden blootgesteld aan regen.
- Het toestel mag niet naast een radiator, een kookvuur of eender welke andere warmtebron worden geplaatst.
- **Het energieverbruik en de efficiënte werking van het toestel worden beïnvloed door de omgevingstemperatuur.**
- Het toestel moet zodanig worden geïnstalleerd dat het stopcontact toegankelijk blijft.
- Zorg ervoor dat het toestel na de installatie niet op het voedings snoer staat.
- **Laat het toestel twee uur op de definitieve plaats vooraleer het aan te sluiten. Hierdoor kan de koelvloeistof stabiliseren.**
- **WAARSCHUWING: Om elk risico dat te wijten is aan de onstabiele van het toestel te voorkomen, dient het geïnstalleerd te worden in overeenstemming met de instructies.**

## Klimaatklasse

Installeer het toestel enkel op een plaats waar de omgevingstemperatuur overeenkomt met de Klimaatklasse waarvoor het toestel werd ontworpen (zie tabel hieronder).

De klimaatklasse staat op het kenplaatje aan de buitenkant van het toestel.

De tabel hieronder geeft de omgevingstemperatuur voor elke klimaatklasse weer.

Klimaatklasse	Omgevingstemperatuur
SN	Van +10 tot +32°C
<b>N</b>	<b>Van +16 tot +32°C</b>
<b>ST</b>	<b>Van +16 tot +38°C</b>
<b>T</b>	<b>Van +16 tot +43°C</b>

**Uw koelkast is van de klasse "N/ST/T". Onder en boven de aangeduide waarden van de omgevingstemperatuur, kunnen de prestaties van uw toestel worden aangetast met een risico voor het bewaren van de voedingsmiddelen.**

## Voldoende ventilatie

- **Let erop dat de lucht altijd vrij rond het toestel kan circuleren.**
- Om de goede werking van uw toestel te garanderen, let u erop dat de ventilatieopeningen niet afgedekt worden en laat u minimum **10 cm** vrij tussen de bovenkant van het toestel en keukenuitrusting die erboven bevestigd wordt; laat **10 cm vrij aan weerszijden** en **minstens 10 cm achter het toestel en de muur**.
- Indien uw toestel naast een andere koelkast of een diepvriezer dient te worden geplaatst, let er dan op dat de twee toestellen niet vlak naast elkaar staan om condensatievorming aan de buitenkant te vermijden.
- Gelieve ook de nodige ruimte te voorzien om de deur van het toestel vrij te kunnen openen.



## Waterpas zetten

Opdat het toestel zonder trillingen werkt, moet het waterpas worden gezet. Hiervoor verzet u de verstelbare poten om het toestel juist waterpas te zetten.

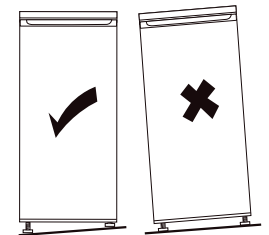
Draai de voet in wijzerzin om het toestel hoger te zetten en in tegenwijzerzin om het toestel lager te zetten.



## De openingsrichting omkeren

Benodigd gereedschap			
	Schroevendraaier		Platte schroevendraaier
	Afplaktape		

Controleer of de stekker uit het stopcontact werd getrokken en of het toestel leeg is.

- Om de deur te verwijderen, dient u het toestel naar achter te kantelen. Laat het toestel tegen iets stevigs rusten zodat het tijdens de handeling niet wegglijdt.
- Bewaar alle verwijderde onderdelen, deze hebt u nodig om de deur opnieuw te installeren.
- Leg het toestel niet plat, dit zou het koelsysteem kunnen beschadigen.
- We raden aan het toestel met twee personen te monteren.

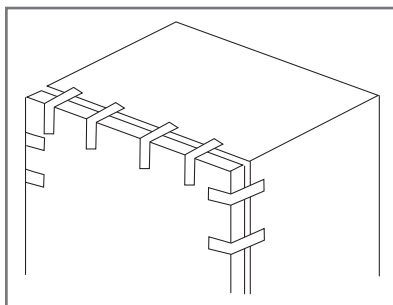

1. Bevestig de deur aan de behuizing van het toestel met behulp van afplaktape.

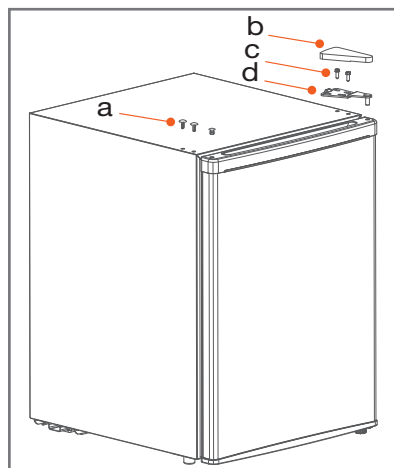

2. Verwijder de beschermingskapjes (a), de bovenste scharnierklep (b), de schroeven (c) van de bovenste scharnier en de bovenste scharnier (d). Houd de deur verticaal tijdens de handeling en zorg ervoor dat u ze niet laat vallen.

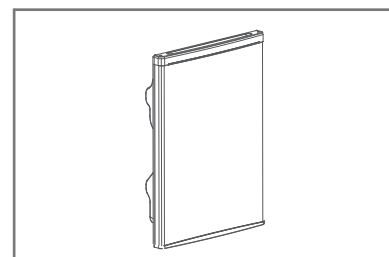

3. Verwijder de deur.

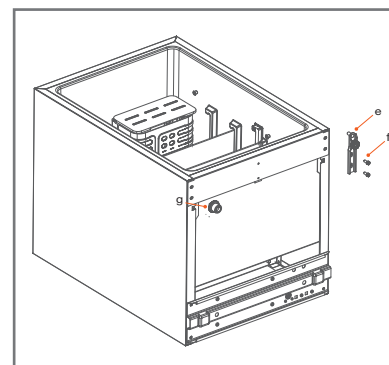

4. Verwijder de onderste scharnier (e) door de schroeven (f) los te draaien en verwijder de verstelvoet (g).

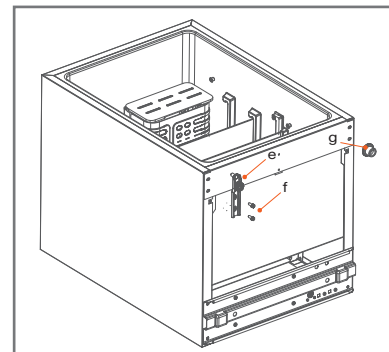

5. Plaats de onderste scharnier (e) aan de tegenovergestelde kant en draai de schroeven (f) vast. Plaats vervolgens de verstelvoet (g) aan de tegenovergestelde kant.

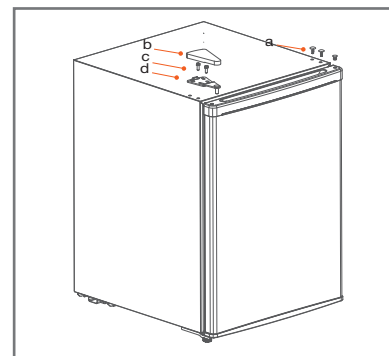

6. Monteer de deur op het toestel en zorg ervoor dat de as van de onderste scharnier in het gat onderaan de deur past. Installeer de bovenste scharnier (d) met behulp van de schroeven (c). Plaats vervolgens het bovenste scharnierdeksel (b). Installeer de beschermingskapjes (a) op de gaten die open zijn gelaten.

## gebruik

### Inschakeling

- **Laat het toestel twee uur rusten wanneer het toestel verticaal werd vervoerd of 24 uur wanneer het toestel horizontaal werd vervoerd vooraleer het voor de eerste keer op het net aan te sluiten om het koelgas opnieuw in de compressor te laten komen. Het niet-naleven van deze termijn kan de compressor beschadigen.**
- Stop de stekker in een geaard stopcontact.

### De temperatuur instellen

De knop om de temperatuur te kiezen (thermostaat) bevindt zich bovenaan rechts aan de binnenkant van de koelkast. Draai de knop van de thermostaat in wijzerzin naar "MIN" en het toestel schakelt automatisch in.

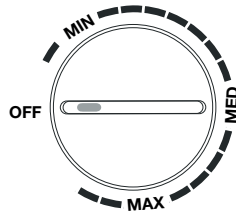

Instelling op markering...	... Komt overeen met...
OFF	Stand "uit" van het toestel
MIN	De hoogste temperatuur Warmste instelling
MED	Instelling aangepast aan een normaal dagelijks gebruik
MAX	De laagste temperatuur Koudste instelling

- **Voor een optimale bewaring van de voedingsmiddelen, raden we aan dat u de thermostaat op **MED** zet voor een normaal en dagelijks gebruik. Deze afstelling garandeert een correcte bewaring van verse voedingsmiddelen.**
- Indien u de verse voedingsmiddelen snel wenst te koelen of bij het eerste gebruik, kiest u de instelling **MAX** en controleert u of de temperatuur in de koelzone niet onder 0°C zakt. Zet in dat geval de thermostaat opnieuw op **MED**.
- De temperatuur in het toestel is onderhevig aan verschillende factoren zoals de omgevingstemperatuur, de hoeveelheid voedingsmiddelen die wordt bewaard, het

aantal keren dat de deur wordt geopend.

- Wanneer de thermostaat ingesteld is tussen **MIN** en **MED**, is het mogelijk dat er geen ijsblokjes worden gevormd omdat de binnentemperatuur van het toestel te hoog is.
- De afstelling **OFF** komt overeen met de positie "uit" van het toestel. **Om het toestel volledig uit te schakelen, trekt u de stekker uit het stopcontact.**
- Wanneer de thermostaat op stand **MAX** staat, is het mogelijk dat de compressor regelmatig aanslaat.
- Wanneer het toestel uitgeschakeld is, uit staat of bij een stroomonderbreking, dient u 3 tot 5 minuten te wachten vooraleer het toestel terug in te schakelen. Probeer het niet in te schakelen vooraleer deze termijn verstreken is, aangezien het toestel niet zou starten.
- Installeer het toestel op de koelste plaats in de kamer om het energieverbruik te verminderen. Wanneer de temperatuur in de kamer te hoog is, kan de temperatuur van de koelkast niet de gewenste waarde bereiken.

### Temperatuuraanduiding

Om bij te dragen tot de goede werking van uw toestel is de koelkast voorzien van een temperatuuraanduiding (bevindt zich in de koudste zone en aangeduid door het pictogram hiernaast).

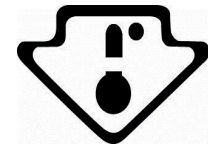

Voor een goede bewaring van de voedingsmiddelen in uw koelkast, met name in de koudste zone, dient de melding 'OK' weergegeven te worden op de temperatuuraanduiding.

Indien de melding 'OK' niet weergegeven wordt, is de gemiddelde temperatuur van die zone te hoog. Stel de thermostaat in op een hogere stand.

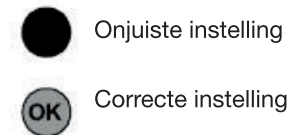

Bij elke wijziging van de instelling van de thermostaat, wacht u tot de temperatuur aan de binnenkant van het toestel zich stabiliseert alvorens, indien noodzakelijk over te gaan tot een nieuwe instelling. Wijzig de stand van de thermostaat uitsluitend trapsgewijs en wacht minstens 12 uur alvorens de temperatuur opnieuw te controleren.

Nadat u het toestel heeft gevuld met voedingsmiddelen of nadat de deur herhaaldelijk werd geopend (of lange tijd open stond), is het normaal dat de melding "OK" niet op de temperatuuraanduiding verschijnt; wacht minstens 12 uur alvorens de thermostaat opnieuw af te stellen.

## Tips voor het bewaren van voedingsmiddelen

Raadpleeg de onderstaande adviezen voor het bewaren van voedingsmiddelen.

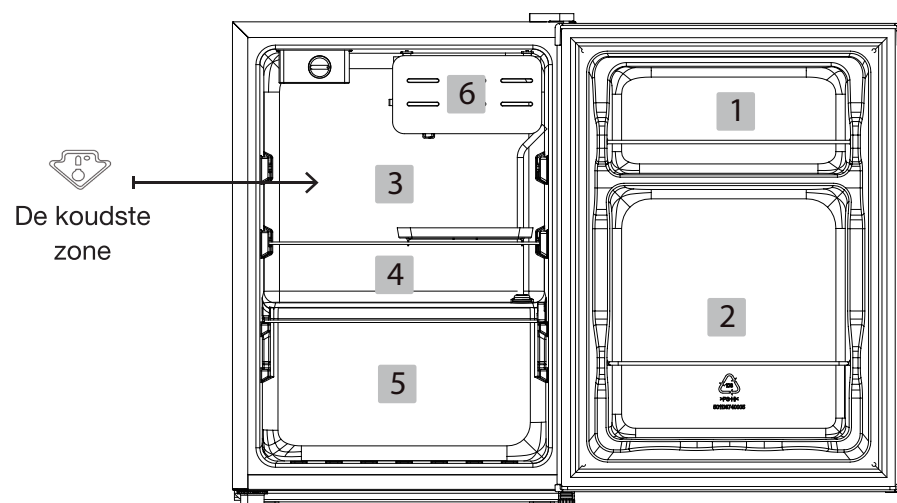

- |  |   |
|--|---|
| 1. Boter, eieren, smaakmakers  | 4. Melkproducten, bereide voeding, kaas |
| 2. Dranken (blikjes, flessen)  | en andere voedingsmiddelen die snel     |
| 3. De koudste zone: Vlees, gevogelte, charcuterie, verse vis. Bewaringstijd tot 2 dagen. | geconsumeerd dienen te worden.          |
| 5. Groenten en fruit   |   |
| 6. Ijsblokjes maken  |   |

- Pak de producten systematisch in om te vermijden dat de voedingsmiddelen elkaar besmetten.
- Wacht tot bereide voedingswaren volledig afgekoeld zijn vooraleer deze in het toestel te plaatsen (vb.: soep).
- Om een correcte luchtcirculatie mogelijk te maken, mag u de rekjes nooit met papier of plasticfolie bedekken.
- Plaats enkel verse, gekuiste en verpakte voedingsmiddelen of voedingsmiddelen in geschikte recipiënten in het toestel.
- Beperk het openen van de deur en laat de deur in elk geval niet te lang openstaan om te vermijden dat de temperatuur in de koelkast stijgt.
- Plaats de voeding zodanig dat de lucht er vrij rond kan circuleren.
- De plaatsing van de legplanken is zodanig dat het energieverbruik wordt geoptimaliseerd.

## Gebruik van het compartiment 'freezer' (maken van ijs)

Herhaling van de classificatie van de toestellen

Toesteltypes	Temperaturen in het koudste compartiment	Bewaartermijnen
Geen ster	Freezer: 0°C	Ijsblokjes
*	Freezer: -6°C	Ijsblokjes Kort bewaren van diepvrieswaren: 3 tot 4 dagen (*)
**	Freezer: -12°C	Ijsblokjes Gemiddeld bewaren van diepvrieswaren: 1 tot 4 weken (*)
***	Bewaarcompartiment: Lager dan of gelijk aan -18°C	Ijsblokjes Lang bewaren van diepvrieswaren: 3 tot 12 maanden
****	Diepvriescompartiment: Van -18°C tot -24°C	Ijsblokjes Lang bewaren van diepvrieswaren: 3 tot 12 maanden Verse producten invriezen

(\*) De bewaarduur is afhankelijk van het soort voedingsmiddel; raadpleeg de instructies van de fabrikant op de verpakking van de voedingsmiddelen.

Het compartiment voor het maken van ijs van uw koelkast ERM 65-45b4 werd uitsluitend ontwikkeld voor het maken van ijsblokjes. U kunt er geen diepvrieswaren in bewaren.

### Ijsblokjes maken

Vul de bak voor ijsblokjes voor 3/4 met koud water, plaats in het compartiment voor het maken van ijsblokjes en laat bevriezen. Om de ijsblokjes eruit te halen, draait u het bakje lichtjes of houdt u het enkele seconden onder stromend water.

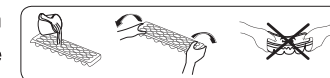

**BELANGRIJK:** Probeer nooit een bak voor ijsblokjes die vastgevroren is in het compartiment om ijs te maken los te maken met scherpe voorwerpen of voorwerpen met een punt aangezien u het koelcircuit zou kunnen beschadigen. Gebruik een schraper in kunststof.

## reiniging en onderhoud

### Ontdooien

**Trek de stekker uit het stopcontact vooraleer het toestel te ontdooien.**

Het toestel ontdooien:

- Kies het ogenblik waarop uw toestel weinig gevuld is.
- Verpak uw voedingsmiddelen in een zak en bewaar koel (leg ze idealiter in een andere koelkast).
- Laat de deur van de koelkast open staan.
- Om het ontdooiproces te versnellen, kunt u een recipiënt met warm water in het compartiment plaatsen en de deur sluiten.
- Eens het ontdooien klaar is, giet u het recipiënt voor het opvangen van het dooiwater leeg en reinigt u de binnenkant van het toestel.
  
- **WAARSCHUWING:** Gebruik geen elektrische of andere mechanische voorzieningen om het ontdooiingsproces te versnellen.
  
- Gebruik geen ontdooiproducten in spuitbusvorm, want deze kunnen de gezondheid schaden en/of substanties bevatten die de kunststof aantasten.

### Reiniging

**Trek de stekker uit het stopcontact vooraleer het toestel te reinigen.**

**Wij raden aan het toestel regelmatig te reinigen en te ontsmetten.**

1. Haal de verse voedingsmiddelen uit de koelkast.
  2. Wikkel voedingsmiddelen in meerdere lagen krantenpapier, dek af en bewaar op een koele plaats (leg ze idealiter in een andere koelkast).
  3. Reinig het toestel en de accessoires aan de binnenkant met een zachte spons en zeepsop.
  4. Spoel na het reinigen met zuiver water en maak de onderdelen zorgvuldig schoon.
  5. Eens alles droog is, kan het toestel aangezet worden.
- **Maak het toestel nooit schoon met een stoomreiniger.** Vocht kan zich in de elektrische onderdelen opstapelen, wat een risico op elektrische schokken met zich meebrengt! De hete stoom kan de onderdelen uit kunststof beschadigen.

- Giet geen water in het toestel om het te reinigen om impact op de eigenschappen van elektrische isolatie te vermijden.
- **Reinig de glazen legplankjes niet met warm water wanneer de plankjes koud zijn.** Het glas zou kunnen breken door de plotse temperatuurverandering en zou personen kunnen verwonden of schade kunnen veroorzaken.
- De afdichtingen van de deur dienen voortdurend schoon te worden gehouden. Reinig ze met lauw water en wrijf ze goed droog.

**Gebruik nooit schuurmiddelen of bijtende producten, noch schuursponzen om de binnen- of buitenkant van uw toestel te reinigen.**

**BELANGRIJK:** Wanneer de onderdelen in kunststof lange tijd olievlekken (dierlijk of plantaardig) bevatten, worden deze makkelijk aangetast en kunnen ze barsten vertonen. Reinig en was de vuile onderdelen onmiddellijk af met warm water.

## probleemoplossingsgids

### Slechte werking verhelpen

Slechte werking kan te wijten zijn aan een klein probleem dat u zelf kunt oplossen door de instructies in onderstaande tabel te volgen. Doe volgende controles vooraleer u een technicus belt:

#### DE KOELKAST WERKT NIET

- Controleer of er een stroompanne is.
- Controleer of het toestel aangesloten is op een correct werkend stopcontact met netspanning.
- Controleer de staat van de veiligheidszekering.

#### DE KOELKAST KOELT TE VEEL

- De thermostaat staat misschien ingesteld op een te hoge waarde.

#### DE KOELKAST KOELT NIET VOLDOENDE

- De voedingsmiddelen hinderen de goede circulatie van koude lucht.
- U hebt misschien warme voedingsmiddelen of een grote hoeveelheid voedingsmiddelen in de koelkast geplaatst.
- De deur is misschien niet correct gesloten.
- De afdichtingen van de deur kunnen beschadigd zijn.
- De koelkast wordt misschien niet correct verlucht.
- Er is misschien onvoldoende ruimte tussen de koelkast en de zijwanden of boven het toestel.
- De thermostaat is misschien niet correct ingesteld.

#### U HOORT EEN GELUID DAT LIJKT OP STROMEND WATER

- Dat is het geluid van koelvloeistof die wegstroomt. Dit is geen slechte werking.

#### DE ZIJWANDEN WORDEN WARM

- De zijwanden worden warm wanneer de deur regelmatig wordt geopend of gesloten, wanneer het toestel aangesloten is of in de zomer werkt met een hoge omgevingstemperatuur. Raak in dat geval de wanden niet aan, dit is te wijten aan de warmte die wegtrekt uit de koelkast en wijst niet op een slechte werking.

Indien onderstaande elementen u niet helpen bij het oplossen van uw specifiek probleem, **probeer het toestel dan niet zelf te herstellen** ; contacteer de dienst na verkoop van uw verkoper.



Enkel onderhoudstechnici zijn bevoegd om herstellingen uit te voeren aan de koeltoestellen. Niet-conforme herstellingen kunnen een gevaar vormen voor de gebruiker en worden niet gedekt door de garantie.

### Indien het toestel langdurig niet gebruikt wordt

- Zet de thermostaat op de stand "OFF".
- Haal de stekker uit het stopcontact, maak leeg, ontdooi en reinig het toestel.
- Laat de deur open om de vorming van onaangename geurtjes te vermijden.

### Geluiden tijdens de werking

Volgende geluiden zijn kenmerkend voor koeltoestellen:

- **Getik**

Wanneer de compressor in- of uitschakelt, hoort u getik.

- **Zoemen**

Van zodra de compressor inschakelt, hoort u gezoem.

- **Gerommel/geklots**

Wanneer de koelvloeistof door de dunne buizen stroomt, is er gerommel en geklots hoorbaar. Zelfs wanneer de compressor uitgeschakeld is, zijn gedurende korte tijd deze geluiden nog hoorbaar.

Toutes les informations, dessins, croquis et images dans ce document relèvent de la propriété exclusive de SOURCING & CREATION. SOURCING & CREATION se réserve tous les droits relatifs à ses marques, créations et informations. Toute copie ou reproduction, par quelque moyen que ce soit, sera jugée et considérée comme une contrefaçon.

All information, designs, drawings and pictures in this document are the property of SOURCING & CREATION. SOURCING & CREATION reserves all rights to its brands, designs and information. Any copy and reproduction through any means shall be deemed and considered as counterfeiting.

Toda la información, diseños, dibujos e imágenes de este documento son propiedad de SOURCING & CREATION. SOURCING & CREATION se reserva todos los derechos de sus marcas, diseños e información. Cualquier copia y reproducción por cualquier medio será considerada como falsificación.

Alle Informationen, Zeichnungen, Skizzen und Bilder in diesem Dokument sind alleiniges Eigentum von SOURCING & CREATION. SOURCING & CREATION behält sich alle Rechte in Zusammenhang mit ihren Marken, Schöpfungen und Informationen vor. Kopien oder Reproduktionen, ungeachtet des dazu verwendeten Mittels, werden als Fälschung betrachtet und beurteilt.

Alle gegevens, tekeningen, schetsen en afbeeldingen in dit document zijn het exclusieve eigendom van SOURCING & CREATION. SOURCING & CREATION behoudt alle rechten met betrekking tot haar merken, creaties en informatie. Alle kopieën, of reproducties, met eender welk middel, worden beoordeeld en beschouwd als een vervalsing.



#### Protection de l'environnement

Ce symbole apposé sur le produit signifie qu'il s'agit d'un appareil dont le traitement en tant que déchet est soumis à la réglementation relative aux déchets d'équipements électriques et électroniques (DEEE). Cet appareil ne peut donc en aucun cas être traité comme un déchet ménager, et doit faire l'objet d'une collecte spécifique à ce type de déchets. Des systèmes de reprise et de collecte sont mis à votre disposition par les collectivités locales (déchèterie) et les distributeurs. En orientant votre appareil en fin de vie vers sa filière de recyclage, vous contribuerez à protéger l'environnement et empêcherez toute conséquence nuisible pour votre santé.

#### Protection of the environment

This symbol attached to the product means that it is an appliance whose disposal is subject to the directive on waste from electrical and electronic equipment (WEEE). This appliance may not in any way be treated as household waste and must be subject to a specific type of removal for this type of waste. Recycling and recovery systems are available in your area (waste removal) and by distributors. By taking your appliance at its end of life to a recycling facility, you will contribute to environmental conservation and prevent any harm to your health.

#### Protección del medio ambiente

Este símbolo en el producto significa que es un aparato cuyo tratamiento como residuo está sujeto a la normativa de Residuos de Aparatos Eléctricos y Electrónicos (RAEE). Por lo tanto, este dispositivo no se puede tratar en ningún caso como residuo doméstico, sino que se debe tratar específicamente como este tipo de residuos. Las autoridades locales (centros de recogida de residuos) y los distribuidores disponen de sistemas de devolución y recogida. Reciclando su dispositivo al final de su vida útil ayudará a proteger el medio ambiente y a evitar consecuencias perjudiciales para su salud.

#### Umweltschutz

Dieses Symbol auf dem Produkt bedeutet, dass es sich um ein Gerät handelt, dessen Entsorgung den Vorschriften für elektrische und elektronische Altgeräte (Elektronikschrott) unterliegt. Dieses Gerät darf daher auf keinen Fall als Haushaltsmüll behandelt werden und muss an einer spezifischen Sammelstelle für diesen Typ von Abfall abgegeben werden. Rücknahme- und Sammelsysteme werden Ihnen von den lokalen Gebietskörperschaften (Mülldeponie) und Vertrieben bereitgestellt. Indem Sie Ihr Gerät an seinem Lebensende dem Recycling zuführen, tragen sie zum Umweltschutz bei und verhindern schädliche Folgen für Ihre Gesundheit.

#### Milieubescherming

Dit op het apparaat aangebrachte symbool betekent dat het apparaat aan het einde van de levensduur afgevoerd moet worden volgens de voorschriften voor afgedankte elektrische en elektronische apparatuur (WEEE). Dit apparaat mag dus in geen geval bij het gewone huishafval weggevoeren worden maar moet naar een specifiek inzamelpunt teruggebracht worden. De gemeentes (vuilstortplaatsen) of de verkooppunten stellen inzamelsystemen en -punten tot uw beschikking. Door uw apparaat aan het einde van de levensduur in te leveren voor recycling, draagt u bij aan de milieubescherming en voorkomt u schadelijke gevolgen voor de gezondheid.



#### \* Testé dans nos laboratoires

Garantie valide à partir de la date d'achat (ticket de caisse faisant foi). Cette garantie ne couvre pas les vices ou les dommages résultant d'une mauvaise installation, d'une utilisation incorrecte ou de l'usure normale du produit.

#### \* Tested in our laboratories

Warranty valid from the date of purchase (receipt as proof of purchase). This warranty does not cover defects or damage caused by improper set up, incorrect use, or normal wear and tear of this product.

#### \* Probado en nuestros laboratorios

Garantía válida desde la fecha de compra (el recibo servirá como justificante). Esta garantía no cubre defectos o daños que resulten de una instalación inadecuada, un uso indebido o un desgaste normal del producto.

#### \* In unseren Labors getestet

Die Garantie läuft ab dem Kaufdatum (maßgeblich ist der Kassenzettel). Diese Garantie deckt keine Mängel oder Schäden, die aus unsachgemäßer Installation, falschem Gebrauch oder der normalen Abnutzung des Produkts resultieren.

#### \* Getest in onze laboratoria

Waarborg geldig vanaf de datum van aankoop (kasticket geldt als bewijs). De garantie dekt geen gebreken of schade die voortvloeien uit een onjuiste installatie, een onjuist gebruik of de normale slijtage van het product.

essentiel

Art. 8010250  
Ref. ERM 65-45b4

SERVICE RELATION CLIENTS /  
Customer Relations Department /  
Servicio de Atención al Cliente /  
Kundenservice / Klientenafdeling

Avenue de la Motte  
CS 80137  
59811 Lesquin cedex

FABRIQUÉ EN R.P.C. /  
Made in China / Fabricado en R.P.C. /  
Hergestellt in VR China / Gefabriceerd in VRC.

SOURCING & CREATION  
Avenue de la Motte  
59810 Lesquin - FRANCE



Points de collecte sur [www.quefairemesdechets.fr](http://www.quefairemesdechets.fr)  
Privilegiez la réparation ou le don de votre appareil !

